

LAGAN

en

fr

es



Design and Quality
IKEA of Sweden



ENGLISH

Please refer to the last page of this manual for the full list of IKEA appointed After Sales Service Provider and relative national phone numbers.

The electronic user manual is available at www.ikea.com.

FRANÇAIS

Veuillez vous reporter à la dernière page du présent manuel pour la liste complète des prestataires de service après-vente désignés par IKEA et les numéros de téléphone nationaux correspondants.

La version électronique du manuel de l'utilisateur est disponible sur le site www.ikea.com.

ESPAÑOL

Por favor, consulte la última página de este manual donde encontrará la lista completa de los proveedores de servicios posventa designados por IKEA y sus respectivos números de teléfono.

El manual de usuario electrónico está disponible en www.ikea.com.

ENGLISH	5
FRANÇAIS	28
ESPAÑOL	52

Contents

Important safety information.....	5	Hints and tips	17
Product description	7	Factors affecting performance.....	18
Control panel.....	8	User maintenance Instructions.....	19
Programmes.....	8	Troubleshooting.....	21
Functions.....	10	Technical specifications.....	25
Controls and indicators.....	10	Environmental concerns	25
Operating instruction.....	11	IKEA limited guarantee.....	26

Subject to change without notice.

Important safety information

⚠ WARNING! When using your dishwasher, follow basic precautions, including the following:

For your safety

- Read all the instructions before using the dishwasher.
- Use your dishwasher only as instructed in this User Manual.
- This Manual does not cover every possible condition and situation that may occur. Use common sense and caution when installing, operating and maintaining any appliance.
- NSF certified residential dishwashers are not intended for licensed food establishments.
- DISHWASHER MUST BE ELECTRICALLY GROUNDED. This appliance must be connected to a ground metal, permanent wiring system, or an equipment-grounding conductor must be run with the circuit conductors and connected to the equipment-grounding terminal or lead on this appliance. Read the "Installation Instruction" for details.
- This dishwasher is designed to operate on regular house current (120V, 60Hz). Use a circuit equipped with a 15 ampere fuse or circuit breaker. Use a 20 ampere fuse if dishwasher is connected with a food disposer.
- Use the dishwasher only for its intended function.
- Do not operate dishwasher unless all enclosure panels are in their proper place.
- Keep young children and infants away from dishwasher when it is operating.
- Do not abuse, sit, stand or play on door or racks of a dishwasher.
- To reduce the risk of injury, do not allow children to play in or on the dishwasher.
- Use only detergents and rinse agents recommended for use in a dishwasher.
- Store dishwasher detergent and rinse agents out of the reach of children.
- If the dishwasher drains into a food disposer, make sure disposer is completely empty before running dishwasher.
- Do not wash plastic items unless marked: "Dishwasher Safe" or equivalent. Check with manufacturer for recommendations, if not marked.
- Items that are not marked dishwasher safe may melt and create a potential fire hazard.
- When loading items to be washed:
 - Locate sharp items and knives so that they are not likely to damage the door seal or tub.
 - Load sharp items and knives with the handles up to reduce the risk of cut type injuries.

- Do not tamper with controls.
- Use care unloading the dishware when the SANITIZE option has been selected. Contents may be hot to the touch immediately after the end of cycle.
- Under certain conditions, hydrogen gas may be produced in a hot water system that has not been used for 2 weeks or more. HYDROGEN GAS IS EXPLOSIVE. If hot water system has not been used for such a period, before using dishwasher, turn on all hot water faucets and let water flow from each for several minutes. This will release any accumulated hydrogen gas. HYDROGEN GAS IS FLAMMABLE. Do not smoke or use an open flame during this time.
- Do not store or use combustible materials, gasoline or other flammable vapors and liquids in the vicinity of this or any other appliance.
- Disconnect electrical power to dishwasher before servicing.
- Repairs should be done by a qualified technician.
- To avoid entrapment and/or suffocation, remove door or door latch mechanism from any dishwasher that is discarded or not in use.
- Do not touch the heating element during or immediately after use.

⚠ WARNING! To reduce the risk of fire, electrical shock or injury when using your dishwasher, follow the above basic precautions.

⚠ WARNING! This symbol will help alert you to dangers such as personal injury, burns, fire and electrical shock.

SAVE THESE INSTRUCTIONS

Product description

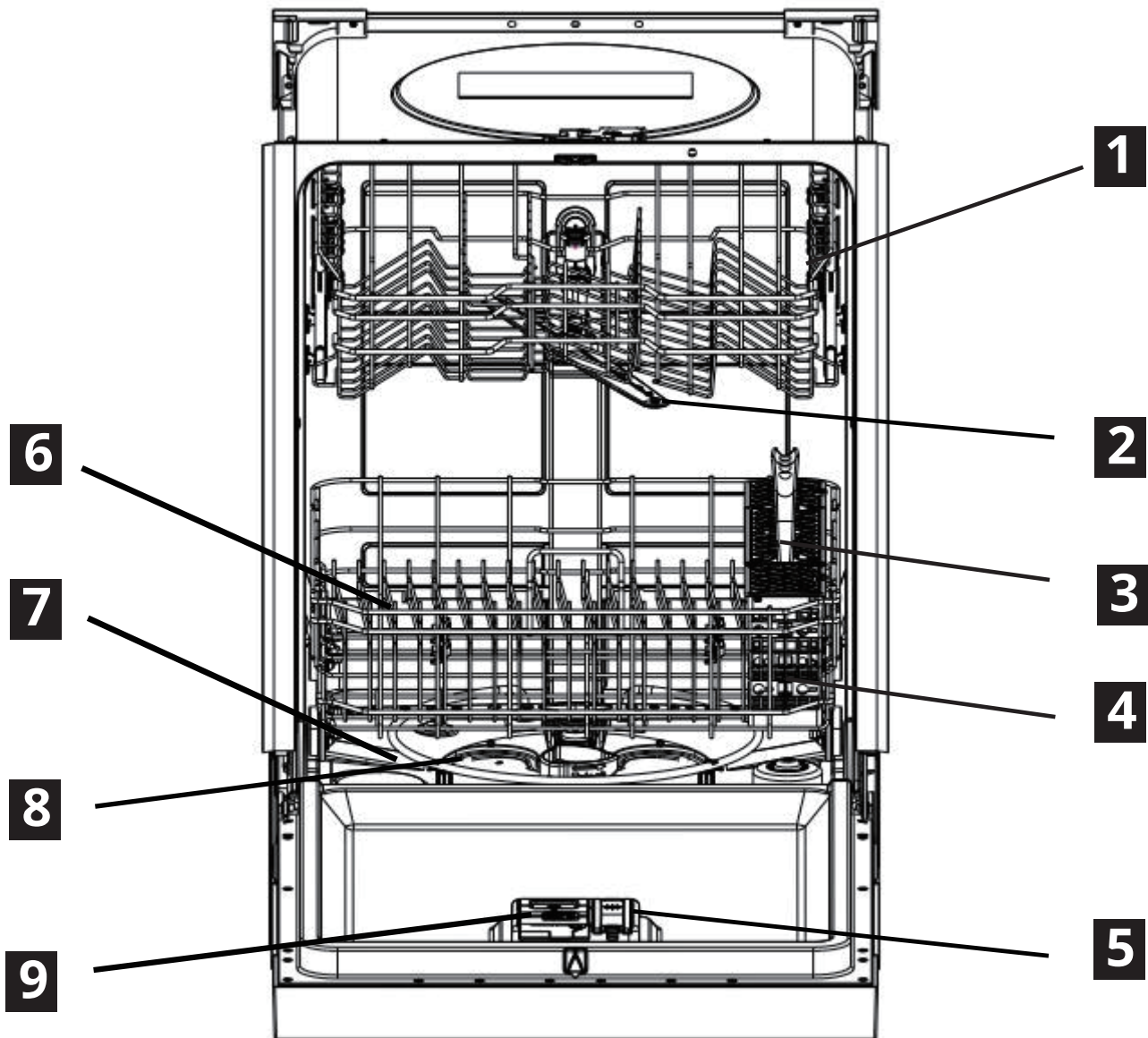

1 Upper Rack

2 Upper Spray Arm

3 Cutlery Basket

4 Lower Spray Arm

5 Rinsing Aid Dispenser

6 Lower Rack

7 Heater Element

8 Filter

9 Detergent Dispenser

Control panel

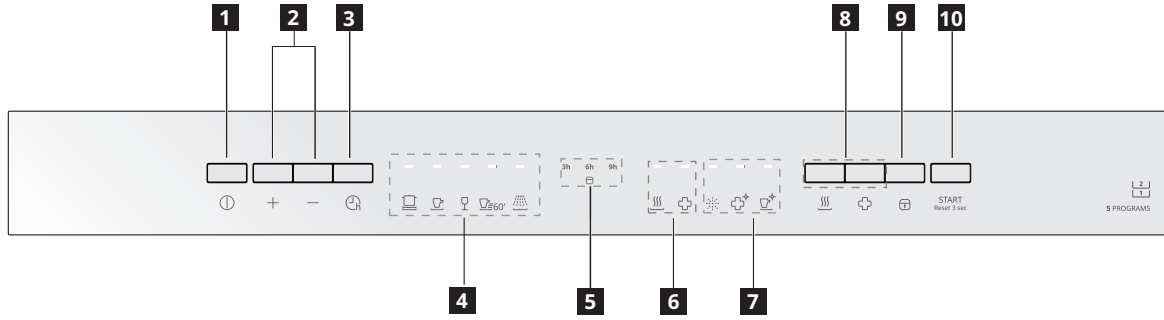





- 1** Power
- 2** Cycle+/Cycle-
- 3** Delay start button
- 4** Program indicators
- 5** Delay start&Child lock indicators
- 6** Function indicators
- 7** Status indicators
- 8** Function buttons
- 9** Child lock button
- 10** START/Reset button

Note: The dishwasher door must be opened to make settings and operate the dishwasher.

Programmes

Select a programme based on the type of dishes to be washed and the level of soil on the dishes.





Programme	Degree of soil & Type of load	Programme phases	Options
 Heavy	Use for hard-to-clean, heavily soiled dishes, pots, and pans.	Pre Wash Wash (140°F/60°C) Rinse (149°F/65°C) Drying	<ul style="list-style-type: none"> • Heated Dry • Sanitized
 Normal	Use for regularly soiled dinner dishes or silverware.	Pre Wash Wash (107~140°F/42~60°C) Rinse (132~149°F/56~65°C) Drying	<ul style="list-style-type: none"> • Heated Dry • Sanitized
 Delicate	Use for items that need special care such as stemware or porcelain.	Pre Wash Wash (122°F/50°C) Rinse (136.4°F/58°C) Drying	<ul style="list-style-type: none"> • Heated Dry • Sanitized

Programme	Degree of soil & Type of load	Programme phases	Options
 Quick	Use for lightly soiled and pre-rinsed dishes and silverware.	Pre Wash (131°F/55°C) Wash (131°F/55°C) Rinse (134.6°F/57°C) Rinse (136.4°F/58°C) Drying	<ul style="list-style-type: none"> • Heated Dry • Sanitized
 Rinse ⁽¹⁾	Use for pre-rinsing dishes or glasses. Do not use detergent.	Rinse Only	

1) This is only a rinse that keeps food from drying on your dishes and reduces odor buildup in your dishwasher until you are ready to wash a full load. Do not use detergent.

Consumption values

Programme duration are approximate and will vary with options selected. If the sensor detects the water is not hot enough, the timer will be delayed to allow for the water to heat for the main wash of all cycles. Below is the consumption under standard conditions.



Programme	Water (L)	Duration (min)
 Heavy	7.1 gal. (27 L)	151
 Normal	3.0 - 7.0 gal. (11.5 - 26.6 L)	108 - 146
 Delicate	7.0 gal. (26.5 L)	118
 Quick	4.1 gal. (15.5 L)	60
 Rinse	2.0 gal. (7.6 L)	20

Note:

1. With normal programmes you have most efficient water and energy consumption for crockery and cutlery with normal soil.
2. The pressure and the temperature of the water, the variations of the mains supply, the options and the quantity of dishes can change the values.

Functions



Functions can add enhancements to the cycle selected.



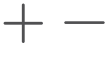

Symbol	Functions	Description
	Heated Dry	When the Heated Dry option is selected, the heater will work during the drying process.
	Sanitize	Use to sanitize your dishes and glassware. Maintains the water temperature at 156°F (69°C) max., and is available with the Heavy, Normal, Delicate, Quick.

NOTES:

- Certified residential dishwashers are not intended for licensed food establishments.
- The sanitize cycle is NSF certified.

Controls and indicators

Symbol	Name	Description
	Power	Press this button to turn on or turn off the dishwasher.
	Cycle+ / Cycle-	Press this button to select corresponding washing program code. + Normal → Delicate → Quick → Rinse → Heavy → Normal - Normal → Heavy → Rinse → Quick → Delicate → Normal
	Delay	The Delay Time feature allows you to program the dishwasher to begin the selected wash cycle 3, 6 or 9 hours later.
	Heated Dry	When the Heated Dry option is selected, the heater will work during the drying process.

Symbol	Name	Description
	Sanitize	The sanitize option sanitizes dishes and glassware in accordance with NSF International NSF/ANSI Standard 184 for Residential Dishwashers. Certified residential dishwashers are not intended for use in licensed food establishments. When the Sanitize option is selected, the water temperature will reach 156.2°F (69°C) maximum. The Sanitize Control illuminates to indicate when the Wash cycle with the Sanitize option is completed. The light will turn off after the door has been opened for 30 seconds.
	Child Lock	Use to lock all controls and prevent children from accidentally changing the dishwasher cycle or starting the dishwasher.
START Reset 3 sec	START/Reset	Start - Close the door and press Start. The cycle will begin. hold the button for 3 seconds to reset the settings.
	Rinse Aid	The Rinse Aid indicator light illuminates when the rinse aid level is low. Rinse Aid should be added to the Rinse Aid dispenser.
	Sanitized	The Sanitized indicator light illuminates when the cycle using the Sanitize option is finished.
	Clean	Turns on after full cycle is finished. Turns off when the door is opened and any button is pressed. then closed or any button is pressed.

Operating instruction

Before the first use.

1. Fill the rinse aid dispenser.
2. Insert the mains plug into the socket. The power supply is 120V/60 Hz.
3. Turn on the faucet. Make sure that the water supply is turned on to full pressure.
4. Close the dishwasher door firmly.
5. Start a programme to remove any processing residuals that can still be inside the appliance. Do not use detergent and do not load the baskets.

1

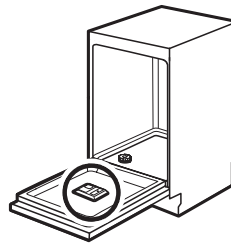

Find the rinse aid dispenser on the inside of the door.

2

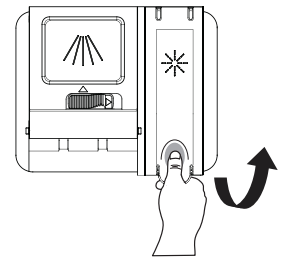

Lift up the end tab of rinse aid cover to open.

Filling the rinse aid dispenser

Your dishwasher is designed to use a liquid rinse aid which is automatically released during the hot rinse phase. The rinse aid helps to dry the dishes without streaks and stains. For best drying performance, always use rinse aid.

Do not use a solid or bar-type rinse aid. Under normal conditions, the rinse aid will last approximately one month. Try to keep the dispenser full, but do not over fill it.

3

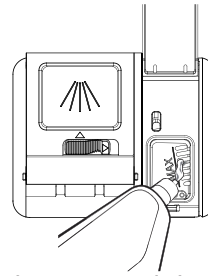

Fill the rinse aid dispenser with liquid rinse aid until full. DO NOT over fill.

4

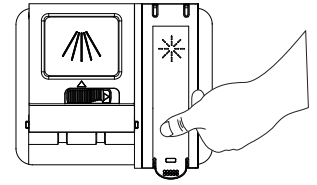

Press the rinse aid cover down firmly to close.

Adjusting the rinse aid reservoir

To achieve a better drying performance with limited rinse aid, the dishwasher is designed to adjust the consumption by user.

Follow the below steps.

Close the door, switch on the appliance.

Within 60 seconds after the appliance was switched on press the program "+" button for more than 5 seconds, and then press the program "+" button to enter the set model, the rinse aid indication blinks as 1Hz frequency. Press the program "+" button again to select the proper set according to your using habits, the setting will change in the following sequence: d3->d4->d5->d1->d2->d3.

The higher the number, the more rinse aid the dishwasher uses. Without operation in 5 seconds or press the Power button to complete the setup and exit the setting mode.

PREPARE DISHES

- Empty liquids from glasses and cups.
- Remove leftover food, bones, toothpicks and other hard items from the dishes and discard.
- It is not necessary to hand-rinse dishes before loading them into the dishwasher with the following exceptions:
 - Foods such as mayonnaise, mustard, vinegar, lemon juice and tomato-based products may discolor stainless steel and plastics if allowed to remain on them for any length of time.
 - Burned-on foods should be loosened before loading the cookware into the dishwasher.

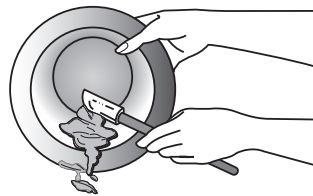

LOAD DISHES

- It is IMPORTANT for the water spray to reach all soiled surfaces.
- Load dishes so they are not stacked or overlapping if possible. For best drying results, water must be able to drain from all surfaces.
- Load heavy pots and pans carefully. Heavy items can dent the stainless steel interior of the door if they are dropped or bumped.
- Make sure pot lids and handles, pizza pans, cookie sheets, etc., do not interfere with the spray arm rotation.
- Make sure both the upper and lower spray arms are not blocked and move freely after load dishes.

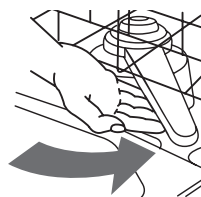

QUIET OPERATING TIPS

To avoid thumping/clattering noises during operation:

- Make sure light weight items are secured in the racks.
 - Make sure pot lids and handles, pizza pans, cookie sheets, etc., do not touch interior walls or interfere with the rotation of the spray arm.
 - Load dishes so they do not touch one another.
- keep sink drain plugs closed during dishwasher operation to prevent noise transfer through drains.

UPPER RACK

The upper dishwasher rack is designed for cups, glasses, small plates, bowls and plastic items marked dishwasher safe.

The upper rack can be easily adjusted 2" (5 cm) up or down to accommodate taller items in either in the top or bottom rack.

ADJUST UPPER RACK

IMPORTANT:

- Remove all items before adjusting the rack. The rack must be empty.

To adjust the height of the upper rack, follow these steps:

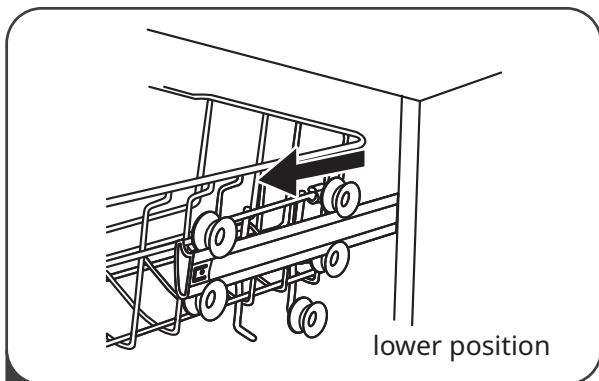

1 Pull out the upper basket.

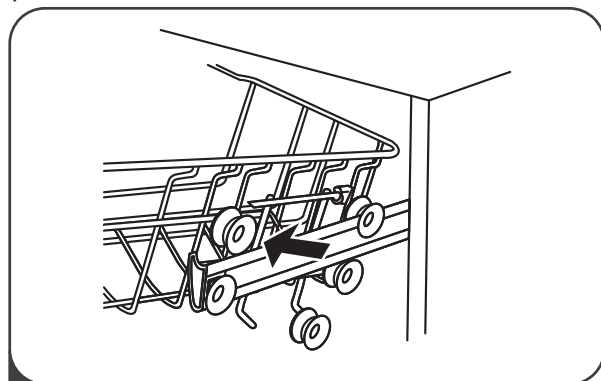

2 Remove the upper basket.

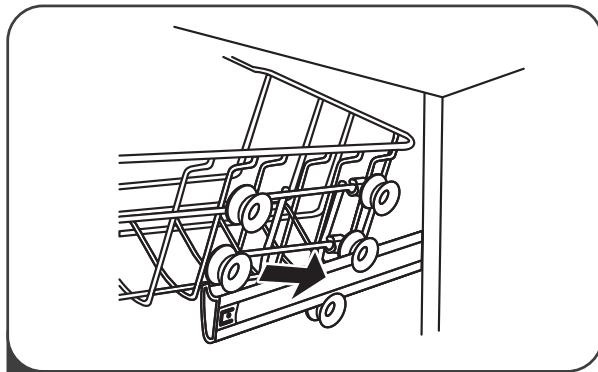

3 Re-attach the upper basket to upper or lower rollers.

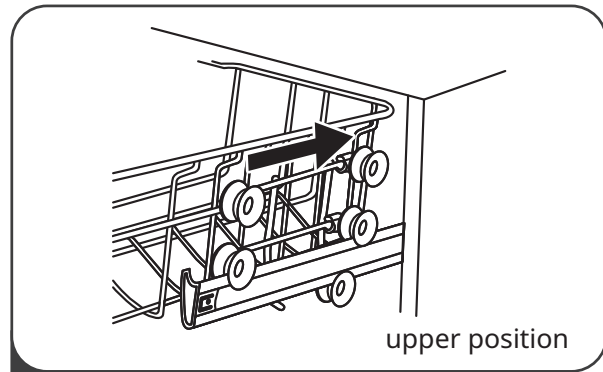

4 Push in the upper basket.

Dishes loading

NOTE: The features on your dishwasher rack may vary from the drawings shown.

12 place settings

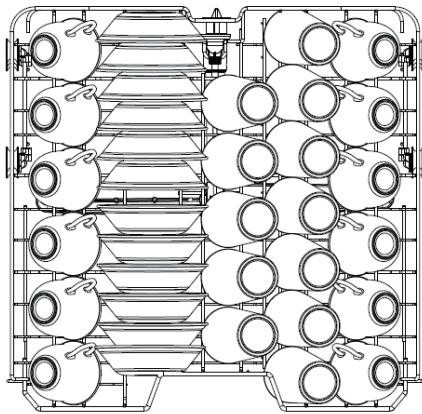

8 place settings (DOE)

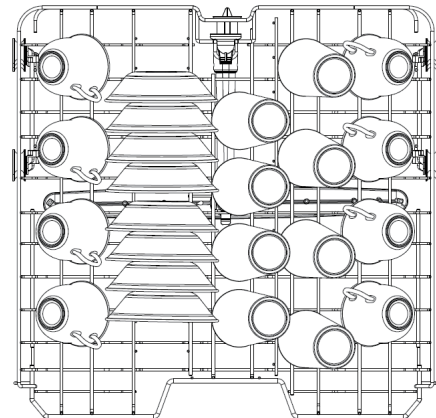

upper basket

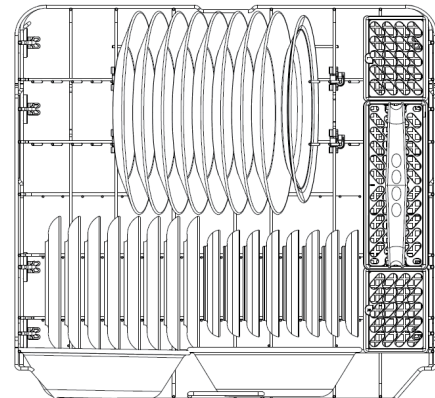
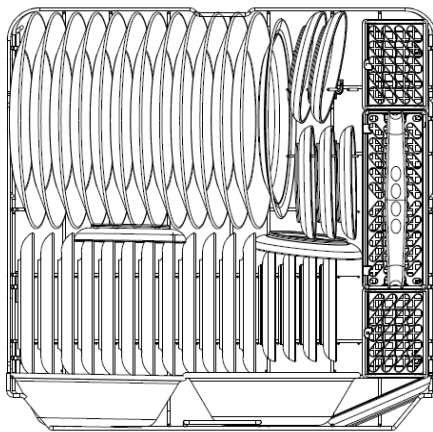

lower basket

- Place items so that the open ends face downward for cleaning and draining.
- Load glasses and cups in upper rack only. The lower rack is not designed for glasses and cups. Damage can occur. Place cups and glasses in the rows between tines.
- Placing them over the tines can lead to breakage, water spots, and poor cleaning.
- Small bowls, pans and other utensils can be placed in the top rack. Load bowls in the center section for best stability.
- China, crystal and other delicate items must not touch each other during dishwasher operation. Damage may occur.
- Load plastic items so the force of the spray does not move them during the cycle.

Loading the silverware basket

The silverware basket is divided into three separate sections, which can be placed in either the upper or lower racks.

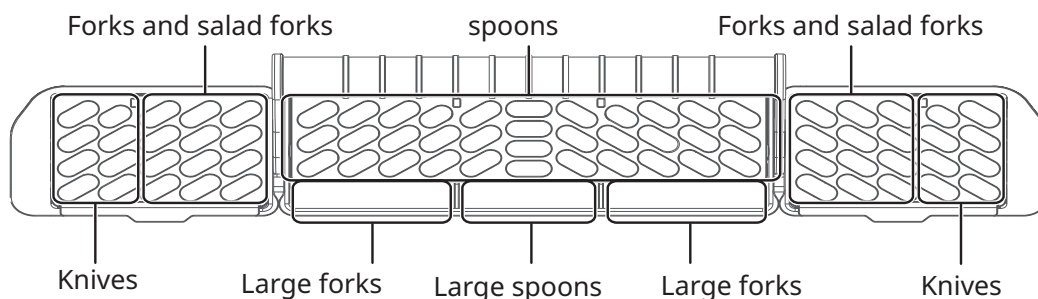

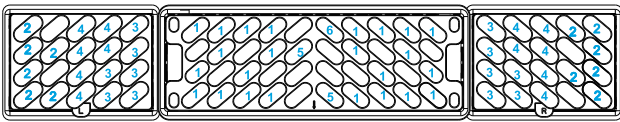

12 Place Setting

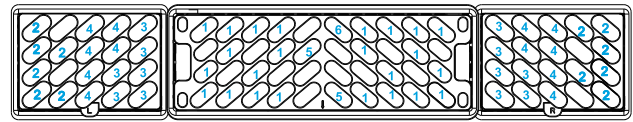

8 Place Setting (DOE)

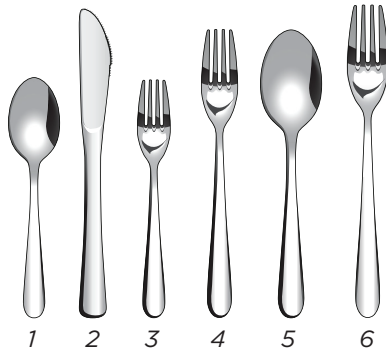

- 1. Spoons
- 2. Knives
- 3. Salad Forks
- 4. Forks
- 5. Large Spoons
- 6. Large Forks

⚠ CAUTION! Make sure that nothing protrudes through the bottom of the silverware basket to block the lower spray arm.



i Tips: some pointing up and some down to get a best clean performance.

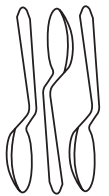

Using your dishwasher

1. Turn on the faucet.
2. Load the dishwasher.
3. Add detergent and rinse aid if needed
4. Keep the dishwasher door ajar.
5. Select desired cycle. The indicator light above the button will glow when selected.
6. Select desired function. The indicator light above the button will glow when selected.
7. Close the dishwasher door. Press **START/Reset** button within 4 seconds.
The appliance start working.
The program indicator begins to blink and the function indicator stays on.

Note: The dishwasher is programmed to remember your last cycle, so you do not need to re-set the dishwasher each time you start it. To use the same cycle and options you selected on the previous wash, just press the **START/Reset** button.

Filling the detergent dispenser

1

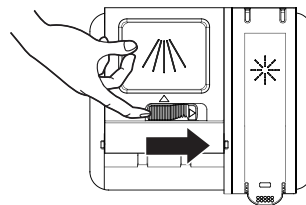

Push the dispenser cover release catch to open the main wash detergent compartment.

Note: The flap is always open at the end of a dish washing cycle.

2

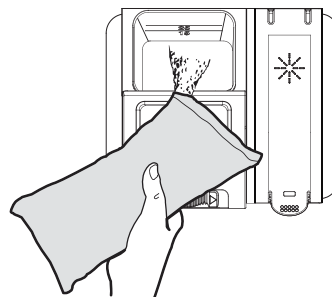

Add the recommended amount of detergent to the detergent compartment.

3

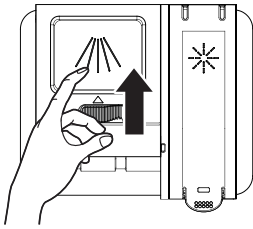

Press down on the top of the cover to secure.

The amount of detergent required depends on the program selected, the level of soiling on the dishes, and the hardness of the water in your area (your local Water Authority can advise you on this). Refer to the following table for the recommended amount.

Cycle	Soft Water (0-3 grains)	Medium Hard Water (4-8 grains)	Hard Water (9-12 grains)	Very Hard Water (over 12 grains)
Heavy Normal Delicate Quick	2 tsp. (main wash cup 1/4 full)	5 tsp. (main wash cup fill to line above regular)	8 tsp. (main wash cup completely full)	Main wash cup completely full (water softener recommended)
Rinse	No detergent	No detergent	No detergent	No detergent

Smart wash system

Your dishwasher has a smart wash system under the Normal Wash program which selects the wash cycle based on how large and how soiled the load, permitting your dishwasher to clean more efficiently every time. When a partial load of lightly soiled dishes is placed in the unit, a short wash cycle is automatically selected. When a full load of heavily soiled dishes is placed in the unit, a heavy wash cycle is automatically selected.

Wash cycle selections

Cycle times are approximate and will vary with options selected. Hot water is necessary to activate dishwasher detergent and melt fatty food soils.

An automatic sensor checks the incoming water temperature and, if it is not hot enough, the timer will be delayed to allow for the water to heat for the main wash of all cycles. This happens even when Heated Dry is selected, so that higher temperature will be available to handle heavier soil loads.

Starting a programme

⚠ WARNING! Do not remove the baskets from the dishwasher before a wash cycle.

1. Close the door.
2. To select a desired programme, press the related program button, the program indicator turns on.
3. Press the function button to select desired function. The function indicator turns on.
4. Press **START/Reset**

Activate and inactivate the acoustic signal

Press the hold — &  3 seconds to activated or inactivate the acoustic signal.

Starting a program with delay start

1. Close the door, select a program.
2. Press  repeatedly until the indicators to the delay time you want to set (3h,6h,9h)
3. Press **START/Reset** once, the indicator will be blinking and delay begins to count down.
4. When the countdown is completed, the programme starts.

Cancel the delay

hold the **START/Reset** for 3 seconds to cancel the delay. The program and function will be restore to default. Please choose your preferred program again.

Adding a dish after the appliance is started

To add items after the wash cycle starts:

1. Open the door slightly and wait a few seconds until wash action stops before completely opening.
2. Add the items.
3. Closed the door and **START/Reset** on the control pane I. The cycle automatically resumes.

⚠ WARNING! TO AVOID BURN INJURY: Open the door slowly and wait for the spray arms and wash action to stop completely. Hot water may splash out of dishwasher. Failure to do so may result in injury.

Cancelling the program

When the program is running, press the **START/Reset** button for 3 seconds to cancel the current program. The program indicator light is always on, and standby state will be restored after 60 seconds of drainage.

At the end of the program

After the washing is completed, a beep will sound for 8 seconds when acoustic signal is activated. The light of program and function would remain on after the cycle is completed. The status light will remain on after button is operated or door is opened.

Unloading the baskets

i For better drying results keep the appliance door ajar for some minutes before you remove the dishes.

1. Let the dishes cool down before you remove them from the appliance. Hot dishes are easily damaged.
2. First remove items from the lower basket then the upper basket.

i At the end of the program water can still remain on the sides and on the door of the appliance.

Child lock

You can lock the control panel buttons to prevent children from accidentally changing the dishwasher cycle or starting the dishwasher.

To activate or cancel this function, press the hold child lock button  for 3 seconds activated, the indicator lights turn on.

Hints and tips

General

The following hints will ensure optimal cleaning and drying results in daily use and also help to protect the environment.

- Remove larger residues of food from the dishes into the waste bin.
- Do not pre-rinse dishes by hand. When needed, use the prewash program (if available) or select a program with a prewash phase.
- When loading the appliance, make sure that the dishes can be completely reached and washed by the water released from the spray arm nozzles. Make sure that items do not touch or cover each other.
- You can use dishwasher detergent and rinse aid separately or you can use the multi-tablets (e.g. "3 in 1", "4 in 1", "All in 1"). Follow the instructions written on the packaging.
- Select the program according to the type of load and degree of soil. With the Normal programme you have the most efficient use of water and energy consumption for crockery and cutlery with normal soil.

Using rinse aid and detergent

- Only use rinse aid and detergent for dishwasher. Other products can cause damage to the appliance.

- In areas with hard and very hard water we recommend to use plain dishwasher detergent (powder, gel, tablets containing no additional agents) and rinse aid separately for optimal cleaning and drying results.
- At least once a month run the appliance with the use of appliance cleaner which is particularly suitable for this purpose.
- Detergent tablets do not fully dissolve with short programmes. To prevent detergent residues on the tableware, we recommend that you use the tablets with long programmes.
- Do not use more than the correct quantity of detergent. Refer to the instructions on the detergent packaging.

Before starting a program

Make sure that:

- The filters are clean and correctly installed.
- The spray arms are not clogged.
- There is rinse aid (unless you use multi-tablets).
- The position of the items in the baskets is correct.
- The program is applicable for the type of load and for the degree of soil.
- The correct quantity of detergent is used.

Loading the baskets

- ① Refer to examples of the load of the baskets as shown in "Preparing and loading dishes".
- Only use the appliance to wash items that are dishwasher-safe.
- Do not put in the appliance items made of wood, aluminium, pewter and copper.
- Do not put in the appliance items that can absorb water (sponges, household cloths).

- Remove remaining food from the items.
- Soak items with remaining burned food in water.
- Put hollow items (cups, glasses and pans) with the opening down.
- Make sure that cutlery and dishes do not bond together. Mix spoons with other cutlery.
- Make sure that glasses do not touch each other.
- Put small items in the cutlery basket.
- Put light items in the upper basket. Make sure that the items do not move.

Factors affecting performance

Using rinse aid

Rinse aid greatly improves drying and reduces water spots and filming. Without rinse aid, your dishes and dishwasher interior will have excessive moisture.

In addition, the heated dry option will not perform as well without rinse aid. The rinse aid dispenser, located next to the detergent cup, automatically releases a measured amount of rinse aid during the last rinse.

If spotting and poor drying is a problem, increase the amount of rinse aid dispensed by rotating the dial to a higher number. The dial is located under the dispenser cap.

If the rinse aid is low, the rinse aid light turns on at the beginning and end of the cycle indicating that it is time to refill. Refer to section "Operation Instruction".

Water temperature

Hot water is required for optimum dishwashing and drying results. Water entering the dishwasher should be at least 120° F (49°C) to achieve satisfactory results.

To check water temperature entering dishwasher:

1. Turn on the hot water faucet near the dishwasher and let it run for several minutes.
2. Hold a thermometer (a candy or meat thermometer will work) in the water stream to check the temperature. If temperature is below 120°F (49°C), have a qualified person raise the hot water heater thermostat setting.

Important! To make sure that the water entering the dishwasher is hot, run hot water from the nearest hot water faucet to clear cool water from the pipe before starting the cycle.

Heat dry function

The heat dry function, when used with a rinse aid, enhances drying performance. If you do not choose the heat dry function, items in your load that will not be completely dry at the end of the cycle.

Water pressure

For optimum performance, the hot water supply for your dishwasher must provide water pressure of at least 20 psi and no more than 80 psi. You may experience low water pressure during high-demand periods, such as when laundry or showers are in use while you are washing the dishes. To avoid this problem, wait until hot water demand is reduced before starting the dishwasher.

User maintenance Instructions

⚠ WARNING! Before maintenance, deactivate the appliance and disconnect the mains plug from the main socket.

i Dirty filters and clogged spray arms decrease the washing results. Make a check regularly and, if necessary, clean them.

⚠ WARNING! TO AVOID BURN INJURY: Allow the heating element to cool before attempting to clean the interior of your dishwasher.

Cleaning the stainless steel panel

Clean the stainless steel door and handle regularly with a soft cloth and standard household cleaner to remove the debris.

CAUTION! Do not use appliance wax, polish, bleach or products containing chlorine to clean the stainless steel door.

Cleaning the control panel

Wipe down the control panel gently with a soft, lightly dampened cloth.

Cleaning the stainless steel inner door and tub

The tub is made of stainless steel. It will not rust or corrode, even if the dishwasher should be scratched or dented.

Clean the spots on the steel inner door and tub with a damp non-abrasive cloth.

Cleaning the filters

Your dishwasher has a multi-filter system which includes four separate filter meshes. It separates dirty water and clean water into different chambers. The multi-filter system helps your dishwasher to get better performance, using less water and energy.

The filters are designed to collect debris and need to be cleaned monthly to maximize wash performance.

1. Remove the lower rack.
2. Rotate the cylinder filter counterclockwise then lift it out.

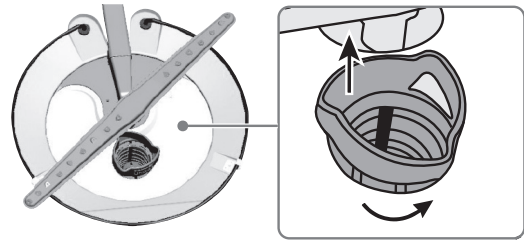

3. Lift the fine filter from the bottom of the tub.

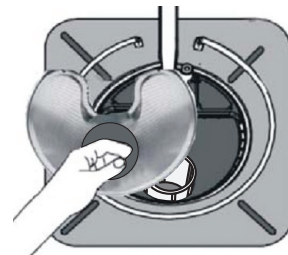

4. Take out the fabric filter.

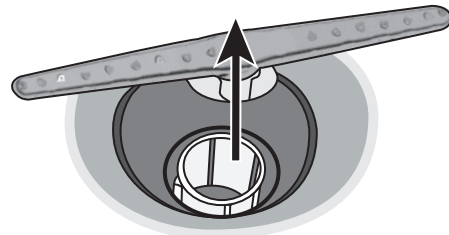

5. Rinse the filters under running water.

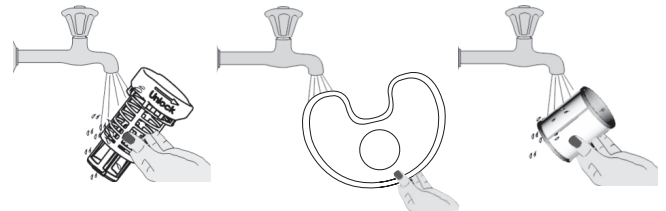

6. Reinstall the filters in reverse order making sure the cylinder filter locks into place.

i Plastic bristle brush may be needed to remove some debris.

Cleaning the door and tub gaskets

Clean the door gasket regularly with a damp cloth to remove food particles.

If needed, the tub gasket can be clean with a damp cloth. Use a brush to clean the door gasket.

Cleaning the air gap

If there is an air gap installed with your dishwasher, make sure it is clean so the dishwasher will drain properly. Air gap is not part of your dishwasher. Before you clean the air gap, turn off the dishwasher, then remove the plastic air gap cover and clean with a toothpick.

Protecting your dishwasher for long periods

Your dishwasher should be protected from freezing if you plan to leave it for extended periods in an unheated place. Have a qualified person do the following:

To disconnect service:

1. Turn off the electrical power to the dishwasher at the supply source by moving fuses or tripping circuit breaker.
2. Turn off the water supply.
3. Place a pan under the inlet valve, then disconnect water line from the inlet valve and drain it into a pan.
4. Disconnect drain line from pump and drain the water into a pan.

To restore service:

1. Reconnect the water, drain, and electrical power.
2. Turn on water and electrical power supply.
3. Fill the detergent cup and the rinse aid cup and run the dishwasher through a heated-wash cycle.
4. Check all connections to make sure they do not leak.

External cleaning

- Clean the appliance with a moist soft cloth.
- Only use neutral detergents.
- Do not use abrasive products, abrasive cleaning pads or solvents.

Internal cleaning

- Carefully clean the appliance, including the rubber gasket of the door, with a soft damp cloth.
- To maintain the performance of your appliance, use a cleaning product designed specifically for dishwashers at least once a month. Carefully follow the instructions on the packaging of the product.
- Do not use abrasive products, abrasive cleaning pads, sharp tools, strong chemicals, scourer or solvents.
- Using short-duration programmes regularly can cause grease and limescale buildup inside the appliance.
- Run long-duration programmes at least twice a month to prevent the buildup.

Troubleshooting

If the appliance does not start or it stops during operation, first check if you can solve the problem by yourself with the help of the information in the table or contact an Authorised Service Centre.

⚠ WARNING! Repairs not properly done may result in serious risk to the safety of the user. Any repairs must be performed by qualified personnel.

⚠ WARNING!

- If an overflow occurs, turn off the main water supply before calling for service.
- If there is water in the base pan because of an overflow or small leak, the water should be removed before restarting the dishwasher.

Problem	Possible cause	Possible solution
The dishwasher won't start	The door may not be closed properly.	Make sure that the door is closed and latched.
	The power is off or not connected.	Make sure that the power is connected and turned on.
	The delay start option is selected.	Refer to the "Starting a programme with delay start" section.
	The child lock is activated.	Deactivate the child lock. Refer to the "Child lock" section.
The dishwasher beeps at the end of the cycle	This is normal and indicates that the wash cycle is complete.	
The rinse aid light is on	The rinse aid level is low.	Add rinse aid.
The dishwasher runs too long	The dishwasher is connected to a cold water supply.	Make sure that the dishwasher is connected to a hot water supply. If not, change the water supply to a hot water source.
	The cycle time varies, depending on the soil level of the dishes.	When heavy soil is detected, the wash times will be longer.
	Depends on the option selected.	Some options will add time to the cycle.

Problem	Possible cause	Possible solution
The dishes are not clean enough	The water pressure is too low.	Make sure that the water pressure is above 20 psi. Use your dishwasher when water demand is low.
	The inlet water temperature is too low.	Make sure that the dishwasher is connected to a hot water supply. If not, change the water supply to a hot water source. Use your dishwasher when hot water demand is low.
	Dishes are too close together.	Reload the dishwasher as shown in "Preparing and loading dishes".
	Improper use of detergent.	Add detergent depending on the water hardness and washing cycle you choose. Use fresh detergent.
	The selected cycle is not suitable for the soil level on the dishes.	Choose a different cycle with a longer washing time.
	The spray arms are blocked.	Make sure that the spray arms are not blocked and are free to rotate.
The dishes are not drying enough	The rinse aid dispenser is empty or the setting is too low.	Fill the rinse aid dispenser. Increase the rinse aid setting.
	Dishes are loaded improperly.	Reload the dishwasher as shown in "Preparing and loading dishes".
	The cycle you chose did not include drying.	Choose a cycle with drying.
Spots and filming on dishes	Water hardness is too high	For extremely hard water, install a water softener.
	Dishes are loaded improperly.	Reload the dishwasher as shown in "Preparing and loading dishes".
	Old or damp rinse aid power is used.	Use fresh, liquid rinse aid.
	The rinse aid dispenser is empty or the setting is too low.	Fill the rinse aid dispenser. Increase the rinse aid setting.
Etching	Using too much detergent.	Use less detergent if you have soft water.
	The inlet water temperature exceeds 150°F (65.6°C).	Lower the inlet water temperature.

Problem	Possible cause	Possible solution
Detergent left in dispenser cup	Detergent may be too old.	Use fresh detergent.
	The spray arm is blocked.	When you load the dishes, make sure that the spray arms are not blocked.
The detergent dispenser will not close	Improper operation of the detergent cover.	Add detergent and rinse aid only as indicated in this manual. See "Filling the detergent dispenser" and "Filling the rinse aid dispenser".
Water remains in the dishwasher.	The previous cycle has not finished or has been interrupted.	Make sure that the current cycle is finished.
The dishwasher does not drain properly.	The drain is clogged.	Check the air gap (if so equipped). Make sure that the disposer is empty (if so connected).
	The drain hose is kinked.	Make sure that the drain hose is not kinked and is properly connected.
Suds in the tub	Using improper detergent.	Make sure to use only automatic dishwasher detergent.
The dishwasher leaks	Excessive suds caused by using improper detergent.	Make sure to use only automatic dishwasher detergent.
	The dishwasher is not level.	Level the dishwasher (refer to the Installation instruction).
There are black or gray marks on the dishes	Aluminum utensils have rubbed against the dishes.	Make sure that the water inlet temperature is not less than 120°F (49°C).
The interior of the tub is stained	Coffee or tea stains.	Use a spot cleaner to remove the stains.
	Reddish stain.	Some tomato products may cause this. Use of the rinse only cycle right after loading will help this.
Noises	Detergent cup opening/ drain pump.	This is normal.
	A hard object has entered the wash module. When the object is ground up the noise will stop.	If the noise continues after the cycle is complete, call for service.

Problem	Possible cause	Possible solution
The dishwasher won't fill (the dishwasher will beep)	The water valve is turned off.	Turn on the water valve.
	The door may not be closed completely.	Make sure that the door is closed and latched.
The dishwasher door won't close or latch	Tension on the door springs isn't strong enough	Adjusting the spring tension for a tighter fitting door.

 Refer to "**Operating Instructions**", "**Hints and tips**" for other possible causes.

Error codes

When some faults occur, the appliance will display error codes to warn you:



CODE	MEANING	POSSIBLE CAUSE
Rinse light flasher and dishwasher beeps for 30 seconds.	Overflow the water flow is insufficient, or the water pressure from the incoming line is too high.	<ul style="list-style-type: none"> Faucet is not opened. Water pressure is too low. The drain hose is plugged. Other(parts failure of inlet or drain system).
Delicate light flashes dishwasher beeps for 30 seconds.	Overflow or leak sensor activated.	<ul style="list-style-type: none"> A leak Too much water in the tub
Normal, Delicate, and Rinse lights flash.	Communication exception or issue.	<ul style="list-style-type: none"> PCB Error, contact customer service

Once problem and error code occurs on the appliance, deactivate and activate the appliance. If the problem occurs again, contact an Authorised Service Centre.

Technical specifications

Capacity	Max 12 place settings
Power supply	120 V~60 Hz
Rated current	7.84 A
Water pressure	20 - 80 psi
Installation type	Built-in
Dimensions (W x D x H)	23 3/5" x 22 7/10" x 33 3/4" (600x576x855mm)

Environmental concerns

Recycle materials with the symbol . Put the packaging in relevant containers to recycle it. Help protect the environment and human health by recycling waste of electrical and electronic appliances. Do not dispose of appliances marked with the symbol  with the household waste. Return the product to your local recycling facility or contact your municipal office.

IKEA limited guarantee

How long is the IKEA guarantee valid?

This guarantee is valid for five (5) years from the original date of purchase of your appliance at IKEA. The original sales receipt is required as proof of purchase. If service work is carried out under guarantee, this will not extend the guarantee period for the appliance.

Which LAGAN appliances are not covered by the IKEA 5-year guarantee?

LAGAN appliances purchased from IKEA before 1 May 2026 are covered by a 2-year guarantee, starting from the original date of purchase.

Who will execute the service?

IKEA "Service Provider" will provide the service through its own service operations or authorized service partner network.

What does this guarantee cover?

The guarantee covers faults of the appliance which have been caused by faulty construction or material faults from the date of purchase from IKEA. This guarantee applies to domestic use only. Some exceptions not guaranteed are specified under the headline "What is not covered under this guarantee?" Within the guarantee period, the costs to remedy the fault (e.g., repairs, parts, labour and travel) will be covered, provided that the appliance is accessible for repair without special expenditure. On these conditions the local regulations are applicable. Replaced parts become the property of IKEA.

What will IKEA do to correct the problem?

IKEA appointed Service Provider will examine the product and decide, at its sole discretion, if it is covered under this guarantee. If considered covered, IKEA Service Provider or its authorized service partner through its own service operations, will then, at its sole discretion, either repair the defective product or replace it with the same or a comparable product.

What is not covered under this guarantee?

- Normal wear and tear.
- Deliberate or negligent damage, damage caused by failure to observe operating instructions, incorrect installation or by connection to the wrong voltage, damage caused by chemical or electro-chemical reaction, rust, corrosion or water damage including but not limited to damage caused by excessive lime in the water supply, damage caused by abnormal environmental conditions.
- Consumable parts including batteries and lamps.
- Non-functional and decorative parts which do not affect normal use of the appliance, including any scratches and possible colour differences.

- Accidental damage caused by foreign objects or substances and cleaning or unblocking of filters, drainage systems or soap drawers.
- Damage to the following parts: ceramic glass, accessories, crockery and cutlery baskets, feed and drainage pipes, seals, lamps and lamp covers, screens, knobs, casings and parts of casings. Unless such damages can be proved to have been caused by production faults.
- Cases where no fault could be found during a technician's visit.
- Repairs not carried out by our appointed service providers and/or an authorized service contractual partner or where non-original parts have been used.
- Repairs caused by installation which is faulty or not according to specification.
- The use of the appliance in a non-domestic environment i.e. professional use.
- Transportation damages. If a customer transports the product to his home or another address, IKEA is not liable for any damage that may occur during transport. However, if IKEA delivers the product to the customer's delivery address, then damage to the product that occurs during this delivery will be covered by IKEA.
- Cost for carrying out the initial installation of the IKEA appliance. However, if an IKEA appointed Service Provider or its authorized service partner repairs or replaces the appliance under the terms of this guarantee, the appointed Service Provider or its authorized service partner will reinstall the repaired appliance or install the replacement, if necessary.

How country law applies

The IKEA guarantee gives you specific legal rights, and you may also have other rights which vary from state to state or jurisdiction to jurisdiction. However these conditions do not limit in any way consumer rights described in the local legislation.

Area of validity

For appliances which are purchased in United States or Canada, or moved to one of the mentioned countries, the services will be provided in the framework of the guarantee conditions normal in the specified country.

An obligation to carry out services in the framework of the guarantee exists only if the appliance complies and is installed in accordance with:

- the technical specifications of the country in which the guarantee claim is made;

- the Assembly Instructions and User Manual Safety Information.

The dedicated AFTER SALES for IKEA appliances

Please don't hesitate to contact IKEA appointed After Sales Service Provider to:

- make a service request under this guarantee;
- ask for clarifications on installation of the IKEA appliance in the dedicated IKEA kitchen furniture;
- ask for clarification on functions of IKEA appliances.



You can find phone numbers of the IKEA appointed After Sales Service Providers at the end of this manual.

To ensure that we provide you with the best assistance, please read carefully the Assembly Instructions and/or the User Manual before contacting us.

How to reach us if you need our service

In order to provide you a quicker service, we recommend to use the specific phone numbers listed on this manual. Always refer to the numbers listed in the booklet of the specific appliance you need an assistance for.

Please also always refer to the IKEA article number (8 digit code) placed on the rating plate of your appliance.

SAVE THE SALES RECEIPT!

It is your proof of purchase and required for the guarantee to apply. The sales receipt also reports the IKEA name and article number (8 digit code) for each of the appliances you have purchased.

Do you need extra help?

For any additional questions not related to After Sales of your appliances, please contact our nearest IKEA store call centre. We recommend you read the appliance documentation carefully before contacting us.

Sommaire

Renseignements de sécurité importants....	28	Trucs et astuces.....	40
Description du produit.....	30	Facteurs affectant les performances.....	42
Panneau de commande.....	31	Instructions d'entretien pour l'utilisateur ...	43
Programmes.....	31	Dépannage	45
Fonctions.....	33	Spécifications techniques	49
Commandes et indicateurs	33	Protection de l'environnement.....	49
Mode d'emploi.....	34	Garantie limitée IKEA.....	50

Sujet à modifications sans préavis.

Renseignements de sécurité importants

⚠ AVERTISSEMENT! Lorsque vous utilisez votre lave-vaisselle, respectez les précautions de base, notamment les suivantes :

Pour votre sécurité

- Lisez toutes les instructions avant d'utiliser le lave-vaisselle.
- Utilisez votre lave-vaisselle conformément aux instructions de ce manuel de l'utilisateur.
- Ce manuel ne couvre pas toutes les conditions et situations possibles. Faites preuve de bon sens et de prudence lors de l'installation, de l'utilisation et de l'entretien de tout appareil électroménager.
- Les lave-vaisselles résidentiels certifiés NSF ne sont pas destinés aux établissements de restauration sous licence.
- **LE LAVE-VAISSELLE DOIT ÊTRE MIS À LA TERRE.** Cet appareil doit être raccordé à un système de câblage permanent avec mise à la terre, ou un conducteur de mise à la terre doit être acheminé avec les conducteurs du circuit et raccordé à la borne ou au fil de mise à la terre de l'appareil. Lisez les « Instructions d'installation » pour plus de détails.
- Ce lave-vaisselle est conçu pour fonctionner sur le secteur domestique normal (120 V, 60 Hz). Utilisez un circuit équipé d'un fusible ou d'un disjoncteur de 15 ampères. Utilisez un fusible de 20 ampères si le lave-vaisselle est relié à un broyeur d'aliments.
- Utilisez le lave-vaisselle uniquement pour la fonction pour laquelle il a été conçu.
- Ne faites pas fonctionner le lave-vaisselle si tous les panneaux du boîtier ne sont pas à leur place.
- Tenez les jeunes enfants et les nourrissons à l'écart du lave-vaisselle lorsqu'il fonctionne.
- Veillez à ne pas abuser, vous asseoir, vous tenir debout ou jouer sur la porte ou les grilles du lave-vaisselle.
- Pour réduire le risque de blessure, ne laissez pas les enfants jouer dans ou sur le lave-vaisselle.
- N'utilisez que des détergents et des produits de rinçage recommandés pour le lave-vaisselle.
- Conservez les détergents et les produits de rinçage pour lave-vaisselle hors de portée des enfants.
- Si le lave-vaisselle s'évacue dans un broyeur d'aliments, assurez-vous que celui-ci est complètement vide avant de mettre le lave-vaisselle en marche.

- Ne lavez pas les articles en plastique s'ils ne portent pas la mention : « Dishwasher Safe » (passe au lave-vaisselle) ou équivalent. En cas de doute, consultez le fabricant pour connaître ses recommandations.
- Les articles qui ne sont pas marqués « lavable au lave-vaisselle » peuvent fondre et entraîner un risque d'incendie.
- Lors du chargement des articles à laver :
 - Placez les objets tranchants et les couteaux de manière qu'ils ne risquent pas d'endommager le joint de la porte ou la cuve.
 - Chargez les objets tranchants et les couteaux avec les poignées vers le haut pour réduire le risque de blessures par coupure.
- Ne modifiez pas les commandes.
- Soyez prudent lors du déchargement de la vaisselle si l'option DÉSINFECTION a été sélectionnée. Le contenu peut être brûlant au toucher immédiatement après la fin du cycle.
- Dans certaines conditions, de l'hydrogène gazeux peut être émis dans un système d'eau chaude qui n'a pas été utilisé pendant 2 semaines ou plus. L'HYDROGÈNE GAZEUX EST EXPLOSIF. Si le système d'eau chaude n'a pas été utilisé pendant une telle période, avant d'utiliser le lave-vaisselle, ouvrez tous les robinets d'eau chaude et laissez couler l'eau de chacun d'eux pendant plusieurs minutes. Cela libérera l'hydrogène gazeux accumulé. L'HYDROGÈNE GAZEUX EST INFLAMMABLE. Ne fumez pas et n'utilisez pas de flamme nue pendant cette période.
- Ne stockez pas et n'utilisez pas de matériaux combustibles, d'essence ou d'autres vapeurs et liquides inflammables à proximité de ce lave-vaisselle ou de tout autre appareil.
- Débranchez l'alimentation électrique du lave-vaisselle avant tout entretien.
- Les réparations doivent être effectuées par un technicien qualifié.
- Pour éviter tout risque de coincement et/ou d'étouffement, retirez la porte ou le mécanisme de verrouillage de la porte de tout lave-vaisselle mis au rebut ou inutilisé.
- Ne touchez pas l'élément chauffant pendant ou immédiatement après l'utilisation.

⚠ AVERTISSEMENT! Pour réduire les risques d'incendie, de choc électrique ou de blessure lors de l'utilisation de votre lave-vaisselle, suivez les précautions de base ci-dessus.

⚠ AVERTISSEMENT! Ce symbole vous avertit des dangers tels que les blessures, les brûlures, les incendies et les chocs électriques.

CONSERVEZ CES INSTRUCTIONS

Description du produit

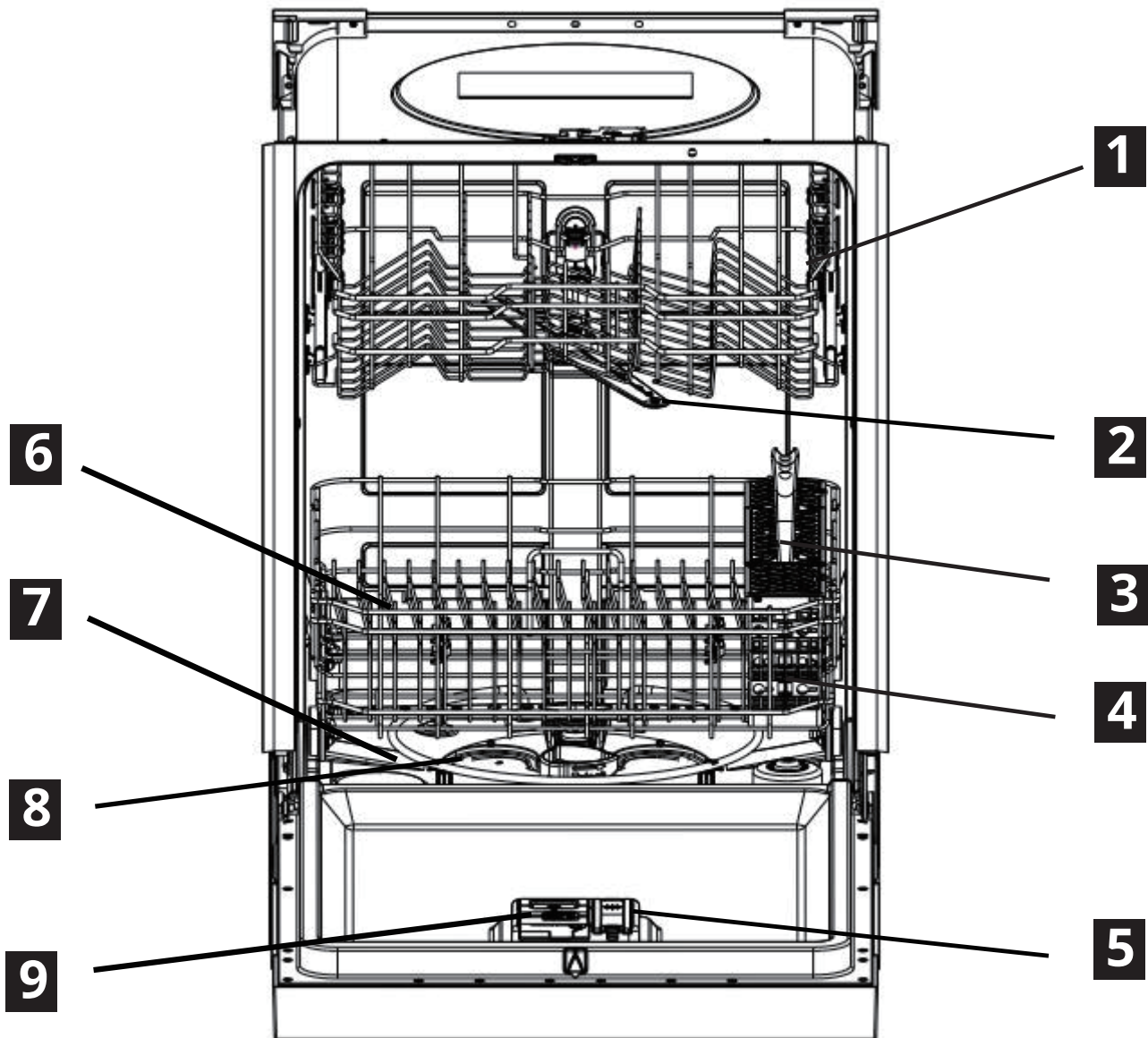

1 Grille supérieure

2 Bras gicleur supérieur

3 Panier à couverts

4 Bras gicleur inférieur

5 Distributeur de produit de rinçage

6 Grille inférieure

7 Élément chauffant

8 Filtre

9 Distributeur de détergent

Panneau de commande

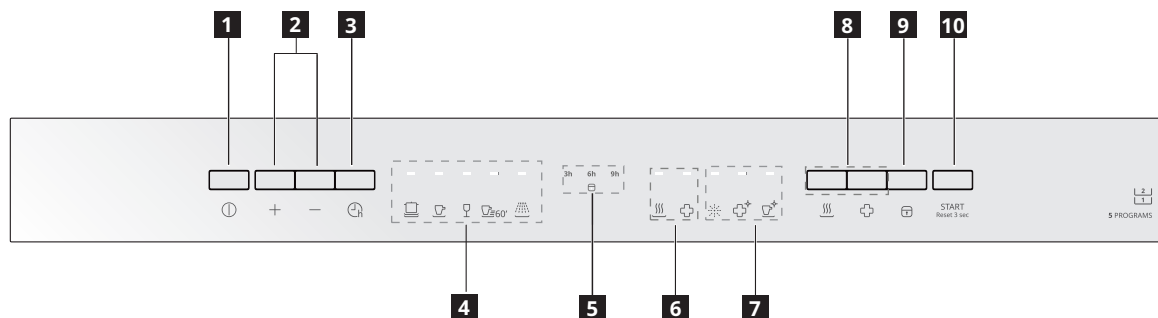





- | | |
|--|---|
| 1 Puissance | 6 Indicateurs de fonction |
| 2 Cycle+/Cycle- | 7 Voyants d'état |
| 3 Touche de démarrage différé | 8 Boutons de fonction |
| 4 Indicateurs de programme | 9 Fonction de sécurité enfants |
| 5 Indicateurs de démarrage différé et de sécurité enfants | 10 Touche DÉMARRER/Réinitialiser |

Remarque : la porte du lave-vaisselle doit être ouverte pour effectuer les réglages et faire fonctionner le lave-vaisselle.

Programmes

Sélectionnez un programme en fonction du type de vaisselle à laver et de son niveau de saleté.

Programme	Niveau de saleté et type de charge	Phases du programme	Options
 Intensif	À utiliser pour la vaisselle, les casseroles et les poêles difficiles à nettoyer et très sales.	Prélavage Lavage (60 °C/140 °F) Rinçage (65 °C/149 °F) Séchage	<ul style="list-style-type: none"> • Séchage à chaud • Désinfecté
 Normal	À utiliser pour la vaisselle ou les couverts avec un niveau de saleté normal.	Prélavage Lavage (42-60 °C/107-140 °F) Rinçage (56-65 °C/132-149 °F) Séchage	<ul style="list-style-type: none"> • Séchage à chaud • Désinfecté
 Délicat	À utiliser pour les articles à laver avec précaution, tels que les verres à pied ou la porcelaine.	Prélavage Lavage (50 °C/122 °F) Rinçage (58 °C/136,4 °F) Séchage	<ul style="list-style-type: none"> • Séchage à chaud • Désinfecté





Programme	Niveau de saleté et type de charge	Phases du programme	Options
 Rapide	À utiliser pour la vaisselle et les couverts peu sales et prérincés.	Prélavage (55 °C/131 °F) Lavage (55 °C/131 °F) Rinçage (57 °C/134,6 °F) Rinçage (58 °C/136,4 °F) Séchage	<ul style="list-style-type: none"> • Séchage à chaud • Désinfecté
 Rinçage ⁽¹⁾	À utiliser pour le prérinçage de la vaisselle ou des verres. Ne pas utiliser de détergent.	Rinçage uniquement	

1) Il s'agit uniquement d'un rinçage qui empêche les aliments de sécher sur la vaisselle et réduit l'accumulation d'odeurs dans le lave-vaisselle jusqu'à ce que vous soyez prêt à laver une charge complète. Ne pas utiliser de détergent.

Valeurs de consommation

Les durées des programmes sont approximatives et varient en fonction des options sélectionnées. Si le capteur détecte que l'eau n'est pas assez chaude, la minuterie sera retardée afin de permettre à l'eau de chauffer pour le lavage principal de tous les cycles.

La consommation dans des conditions normales est indiquée ci-dessous.



Programme	Eau (L)	Durée (min)
 Intensif	7,1 gallons (27 L)	151
 Normal	3,0-7,0 gallons (11,5-26,6 L)	108-146
 Délicat	7,0 gallons (26,5 L)	118
 Rapide	4,1 gallons (15,5 L)	60
 Rinçage	2,0 gallons (7,6 L)	20

Remarque :

1. Les programmes normaux vous permettent d'utiliser l'eau et l'électricité de la manière la plus efficace possible pour la vaisselle et les couverts avec une saleté normale.
2. La pression et la température de l'eau, les variations de l'alimentation secteur, les options et la quantité de vaisselle peuvent modifier les valeurs.

Fonctions





Les fonctions permettent d'améliorer le cycle sélectionné.

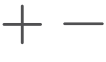

Symbole	Fonctions	Description
	Séchage à chaud	Lorsque l'option de séchage à chaud est sélectionnée, l'élément chauffant fonctionne pendant le processus de séchage.
	Désinfection	Permet de désinfecter la vaisselle et les verres. Maintient la température de l'eau à 69 °C (156 °F) au maximum, disponible avec les Intensif, Normal, Délicat et Rapide.

REMARQUE :

- Les lave-vaisselles résidentiels certifiés ne sont pas destinés aux établissements de restauration sous licence.
- Le cycle de désinfection est certifié NSF.

Commandes et indicateurs

Symbole	Nom	Description
	Puissance	Appuyez sur cette touche pour allumer ou éteindre le lave-vaisselle.
	Cycle+/Cycle-	Appuyez sur cette touche pour sélectionner le programme de lavage correspondant. + Normal → Délicat → Rapide → Rinçage → Intensif → Normal - Normal → Intensif → Rinçage → Rapide → Délicat → Normal
	Démarrage différé	La fonction de démarrage différé vous permet de programmer le lave-vaisselle pour qu'il démarre le cycle de lavage sélectionné 3, 6 ou 9 heures plus tard.
	Séchage à chaud	Lorsque l'option de séchage à chaud est sélectionnée, l'élément chauffant fonctionne pendant le processus de séchage.
	Désinfection	L'option de désinfection permet de désinfecter la vaisselle et les verres conformément à la norme NSF/ANSI 184 de NSF International pour les lave-vaisselles résidentiels. Les lave-vaisselles résidentiels certifiés ne sont pas destinés à être utilisés dans les établissements de restauration sous licence. Lorsque l'option de désinfection est sélectionnée, la température de l'eau atteint 69 °C (156,2 °F) au maximum. Le voyant de commande de la désinfection s'allume pour indiquer que le cycle de lavage avec l'option de désinfection est terminé. Le voyant s'éteint 30 secondes après l'ouverture de la porte.
	Sécurité enfants	Permet de verrouiller toutes les commandes et d'empêcher les enfants de modifier accidentellement le cycle du lave-vaisselle ou de le mettre en marche.
START Reset 3 sec	DÉMARRER/ Réinitialiser	Démarrage - Fermez la porte et appuyez sur Démarrer. Le cycle démarrera. Maintenez la touche enfoncée pendant 3 secondes pour réinitialiser les réglages.

Symbole	Nom	Description
	Produit de rinçage	Le voyant « produit de rinçage » s'allume lorsque le niveau de produit de rinçage est bas. Ajoutez du produit de rinçage dans le distributeur de produit de rinçage.
	Désinfecté	Le voyant Désinfecté s'allume lorsque le cycle utilisant l'option de désinfection est terminé.
	Propre	S'allume lorsque le cycle complet est terminé. S'éteint lorsque la porte est ouverte et que vous appuyez sur n'importe quelle touche.

Mode d'emploi

Avant la première utilisation.

1. Remplissez le distributeur de produit de rinçage.
2. Insérez la fiche secteur dans une prise de courant. L'alimentation électrique est de 120 V/60 Hz.
3. Ouvrez le robinet. Assurez-vous que l'arrivée d'eau est ouverte à pleine pression.
4. Fermez fermement la porte du lave-vaisselle.
5. Démarrez un programme pour éliminer les résidus de traitement qui peuvent encore se trouver à l'intérieur de l'appareil. N'utilisez pas de détergent et ne chargez pas les paniers.

1

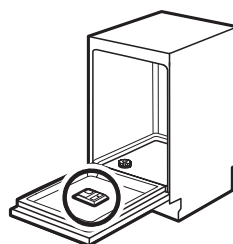

Trouvez le distributeur de produit de rinçage à l'intérieur de la porte.

2

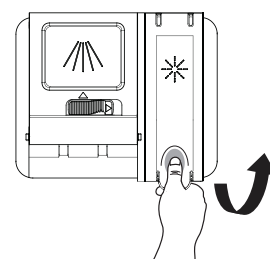

Soulevez la languette à l'extrémité du couvercle du produit de rinçage pour l'ouvrir.

Remplissage du distributeur de produit de rinçage

Votre lave-vaisselle est conçu pour utiliser un produit de rinçage liquide qui est automatiquement libéré pendant la phase de rinçage à chaud. Le produit de rinçage permet de sécher la vaisselle sans laisser de traces ni de taches. Pour des performances de séchage optimales, utilisez toujours du produit de rinçage.

N'utilisez pas de produit de rinçage solide ou en barre. Dans des conditions normales, le produit de rinçage dure environ un mois. Essayez de maintenir le distributeur plein, mais ne le remplissez pas excessivement.

3

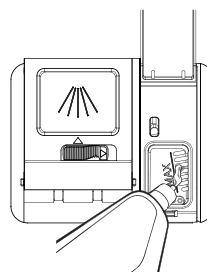

Remplissez le distributeur de produit de rinçage avec du produit de rinçage liquide jusqu'à ce qu'il soit plein. Ne le remplissez PAS excessivement.

4

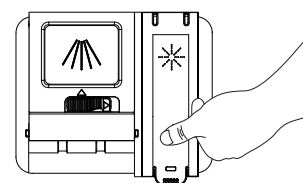

Appuyez fermement sur le couvercle du produit de rinçage pour le fermer.

Réglage du réservoir de produit de rinçage

Pour obtenir des performances de séchage optimales avec un volume de produit de rinçage limité, le lave-vaisselle est conçu pour ajuster la consommation en fonction de l'utilisateur.

Suivez les étapes ci-dessous.

Fermez la porte et mettez l'appareil en marche.

Dans les 60 secondes qui suivent la mise en marche de l'appareil, appuyez sur la touche de programme « + » pendant plus de 5 secondes, puis appuyez sur la touche de programme « + » pour saisir le modèle réglé; l'indicateur de produit de rinçage clignote à une fréquence de 1 Hz.

Appuyez à nouveau sur la touche de programme « + » pour sélectionner le réglage approprié en fonction de vos habitudes d'utilisation. Le réglage changera dans l'ordre suivant : d3->d4->d5->d1->d2->d3.

Plus le chiffre est élevé, plus le lave-vaisselle utilise de produit de rinçage. N'effectuez aucune opération pendant 5 secondes ou appuyez sur le bouton marche/arrêt pour terminer la configuration et quitter le mode de réglage.

PRÉPARATION DE LA VAISSELLE

- Videz les liquides des verres et des tasses.
- Retirez les restes de nourriture, les os, les cure-dents et autres objets durs de la vaisselle et jetez-les.
- Il n'est pas nécessaire de rincer la vaisselle à la main avant de la charger dans le lave-vaisselle, sauf dans les cas suivants :
 - Les aliments tels que la mayonnaise, la moutarde, le vinaigre, le jus de citron et les produits à base de tomate peuvent décolorer l'acier inoxydable et le plastique s'ils restent longtemps dans le lave-vaisselle.
 - Les aliments brûlés doivent être détachés avant de charger la vaisselle dans le lave-vaisselle.

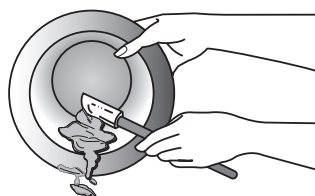

CHARGEMENT DE LA VAISSELLE

- Il est IMPORTANT que le jet d'eau atteigne toutes les surfaces sales.
- Chargez la vaisselle de manière qu'elle ne soit pas empilée et ne se chevauche pas, si possible. Pour un séchage optimal, l'eau doit pouvoir s'écouler de toutes les surfaces.
- Chargez les casseroles et les poêles lourdes avec précaution. Les articles lourds peuvent bosseler l'intérieur en acier inoxydable de la porte s'ils tombent ou se cognent.
- Assurez-vous que les couvercles et les poignées des casseroles, les plaques à pizza, les plaques à biscuits, etc., ne gênent pas la rotation du bras gicleur.
- Assurez-vous que les bras gicleurs supérieur et inférieur ne sont pas bloqués et qu'ils se déplacent librement après le chargement de la vaisselle.

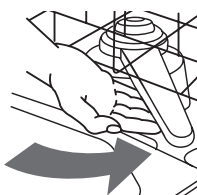

CONSEILS POUR UN FONCTIONNEMENT SILENCIEUX

Pour éviter les bruits sourds et les cliquetis pendant le fonctionnement :

- Veillez à ce que les articles légers soient bien placés sur les grilles.
- Assurez-vous que les couvercles et les poignées des casseroles, les plaques à pizza, les plaques à biscuits, etc., ne touchent pas les parois intérieures et n'interfèrent pas avec la rotation du bras gicleur.
- Chargez la vaisselle de manière que les articles ne se touchent pas.
Gardez les bouchons de vidange de l'évier fermés pendant le fonctionnement du lave-vaisselle afin d'éviter tout transfert de bruit par les canalisations.

GRILLE SUPÉRIEURE

La grille supérieure du lave-vaisselle est conçue pour les tasses, les verres, les petites assiettes, les bols et les articles en plastique pouvant aller au lave-vaisselle.

La grille supérieure peut être facilement élevée ou abaissée de 5 cm (2 po) pour accueillir des articles plus grands sur la grille supérieure ou inférieure.

RÉGLAGE DE LA GRILLE SUPÉRIEURE

IMPORTANT :

- Retirez tous les articles avant de régler la grille. La grille doit être vide.

Pour régler la hauteur de la grille supérieure, procédez comme suit :

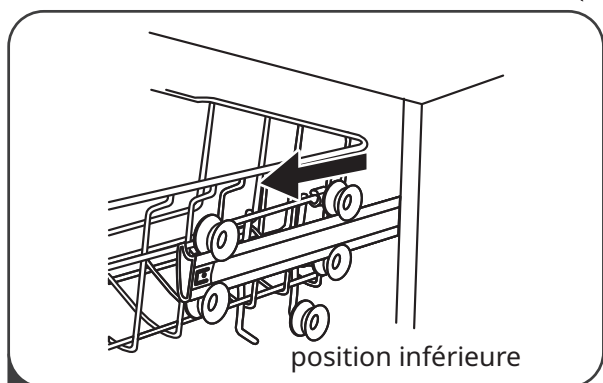

1 Tirez sur le panier supérieur.

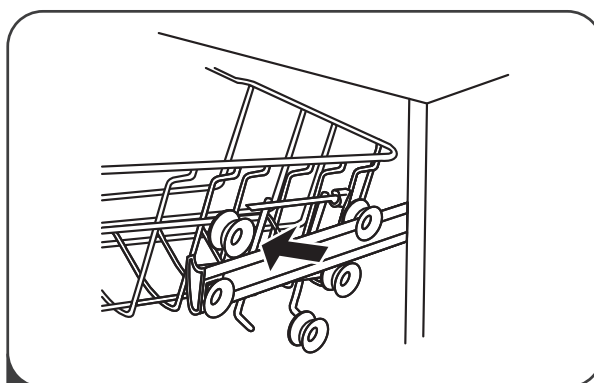

2 Retirez le panier supérieur.

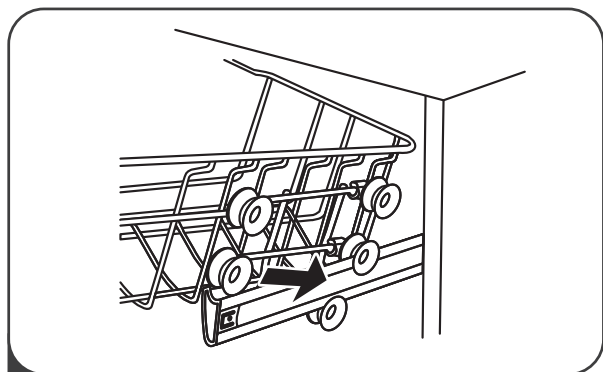

3 Remettez le panier supérieur en place sur les rouleaux supérieurs ou inférieurs.

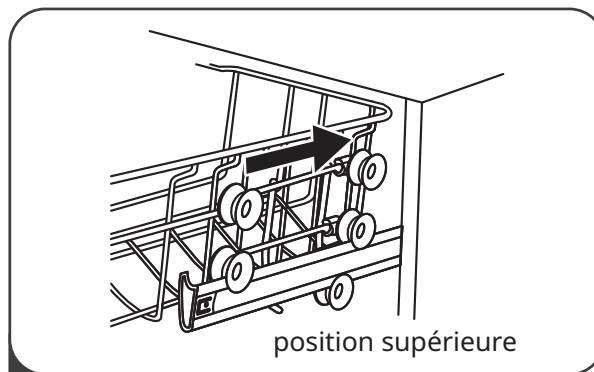

4 Poussez le panier supérieur.

Chargement de la vaisselle

REMARQUE : Les caractéristiques de la grille de votre lave-vaisselle peuvent différer des illustrations.

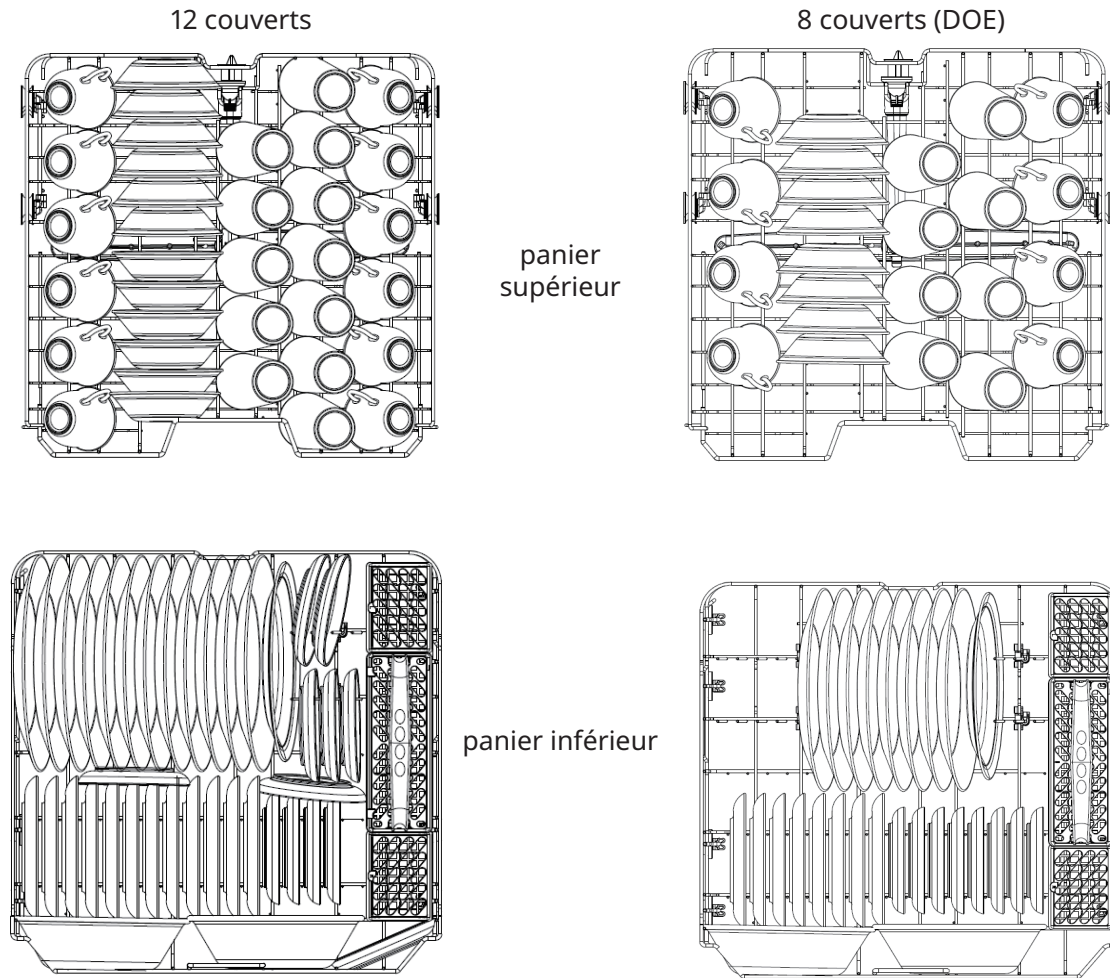

- Placez les articles de manière que les extrémités ouvertes soient orientées vers le bas pour le nettoyage et l'égouttage.
- Chargez les verres et les tasses sur la grille supérieure uniquement. La grille inférieure n'est pas conçue pour les verres et les tasses. Ceux-ci risqueraient d'être endommagés. Placez les verres et les tasses dans les rangées entre les dents.
- Si vous les placez par-dessus les dents, ils risquent de se briser, de former des taches d'eau et d'être mal nettoyés.
- Les petits bols, les casseroles et autres ustensiles peuvent être placés sur la grille supérieure. Pour une meilleure stabilité, placez les bols dans la partie centrale.
- La porcelaine, le cristal et les autres objets délicats ne doivent pas se toucher pendant le fonctionnement du lave-vaisselle. Ils risqueraient d'être endommagés.
- Chargez les objets en plastique de manière que la force du jet ne les fasse pas bouger pendant le cycle.

Chargement du panier à couverts

Le panier à couverts est divisé en trois sections séparées, qui peuvent être placées sur la grille supérieure ou inférieure.

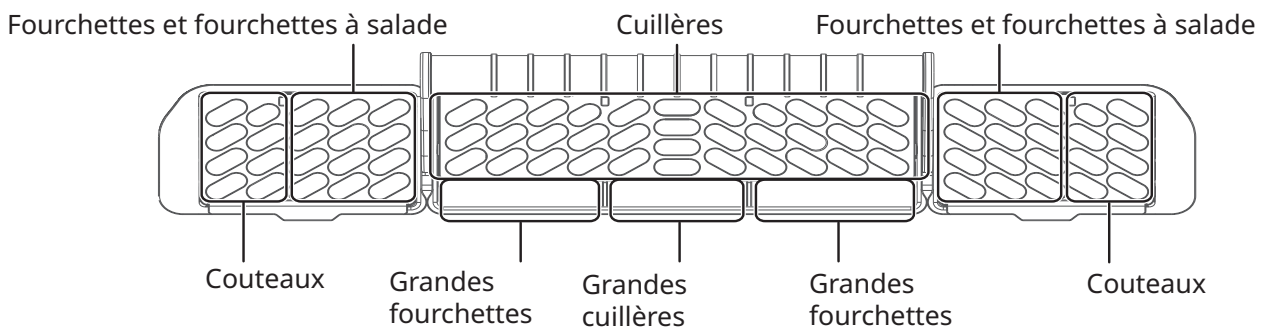

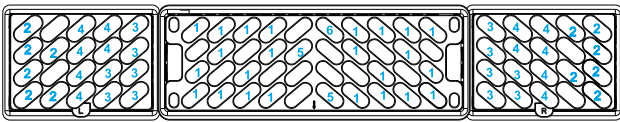

12 couverts

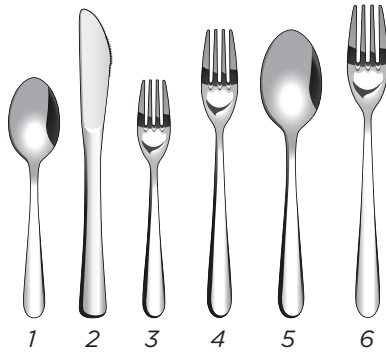

⚠ ATTENTION! Veillez à ce que rien ne dépasse du fond du panier à couverts et ne bloque le bras gicleur inférieur.

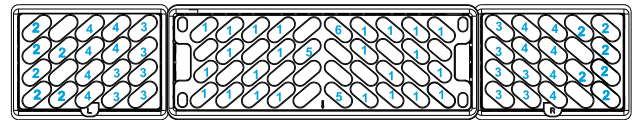

8 couverts (DOE)

1. Cuillères
2. Couteaux
3. Fourchettes à salade
4. Fourchettes
5. Grandes cuillères
6. Grandes fourchettes

ⓘ Conseils : certains articles doivent être orientés vers le haut et d'autres vers le bas afin d'obtenir des performances de nettoyage optimales.

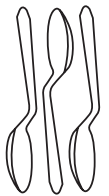

Utilisation de votre lave-vaisselle

1. Ouvrez le robinet.
2. Chargez le lave-vaisselle.
3. Ajoutez du détergent et du produit de rinçage si nécessaire.
4. Laissez la porte du lave-vaisselle entrouverte.
5. Choisissez le cycle souhaité. Le voyant au-dessus du cycle sélectionné s'allumera.
6. Choisissez la fonction souhaitée. Le voyant au-dessus du cycle sélectionné s'allumera.
7. Fermez la porte du lave-vaisselle. Appuyez sur la touche **DÉMARRER/Réinitialiser** dans les 4 secondes.
Le lave-vaisselle se met en marche.
L'indicateur de programme commence à clignoter et l'indicateur de fonction reste allumé.

Remarque : Le lave-vaisselle est programmé pour mémoriser le dernier cycle, de sorte qu'il n'est pas nécessaire de le régler à nouveau chaque fois que vous le mettez en marche. Pour utiliser le même cycle et les mêmes options que celles sélectionnées lors du lavage précédent, appuyez simplement sur la touche **DÉMARRER/Réinitialiser**.

Remplissage du distributeur de détergent

1

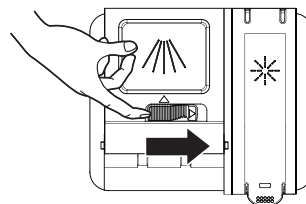

Poussez le loquet du couvercle du distributeur pour ouvrir le compartiment à détergent du lavage principal.

Remarque : Le clapet est toujours ouvert à la fin d'un cycle de lavage.

2

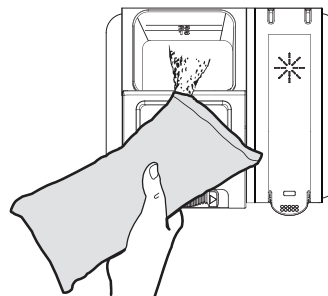

Ajoutez la quantité de détergent recommandée dans le compartiment à détergent.

3

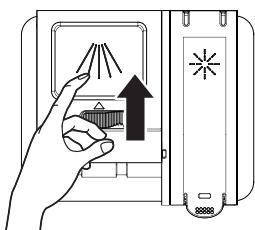

Appuyez sur le haut du couvercle pour le fermer.

La quantité de détergent nécessaire dépend du programme sélectionné, du niveau de saleté de la vaisselle et de la dureté de l'eau dans votre région (votre service des eaux local peut vous conseiller à ce sujet). Reportez-vous au tableau suivant pour connaître la quantité recommandée.

Cycle	Eau douce (0-3 grains)	Eau moyennement dure (4-8 grains)	Eau dure (9-12 grains)	Eau très dure (plus de 12 grains)
Intensif Normal Délicat Rapide	2 cuillères à café (godet de lavage principal rempli au quart)	5 cuillères à café (godet de lavage principal rempli jusqu'à la ligne au-dessus du repère « regular »)	8 cuillères à café (godet de lavage principal complètement rempli)	Godet de lavage principal complètement rempli (adoucisseur d'eau recommandé)
Rinçage	Pas de détergent	Pas de détergent	Pas de détergent	Pas de détergent

Système de lavage intelligent

Votre lave-vaisselle est doté d'un système de lavage intelligent dans le cadre du programme de lavage normal, qui sélectionne le cycle de lavage en fonction de la taille et du niveau de saleté de la charge, ce qui permet à votre lave-vaisselle de nettoyer plus efficacement à chaque fois. Lorsqu'une charge partielle de vaisselle peu sale est placée dans l'appareil, un cycle de lavage court est automatiquement sélectionné. Lorsqu'une charge complète de vaisselle très sale est placée dans l'appareil, un cycle de lavage intensif est automatiquement sélectionné.

Sélection du cycle de lavage

Les durées des cycles sont approximatives et varient en fonction des options sélectionnées. L'eau chaude est nécessaire pour activer le détergent du lave-vaisselle et faire fondre les graisses.

Si le capteur automatique détecte que l'arrivée d'eau n'est pas assez chaude, la minuterie sera retardée afin de permettre à l'eau de chauffer pour le lavage principal de tous les cycles. Cela se produit même lorsque l'option de séchage à chaud est sélectionnée, de sorte qu'une température plus élevée est utilisée pour traiter la vaisselle plus sale.

Démarrage d'un programme

⚠ AVERTISSEMENT! Ne retirez pas les paniers du lave-vaisselle avant un cycle de lavage.

1. Fermez la porte.
2. Pour sélectionner le programme souhaité, appuyez sur la touche du programme correspondant. L'indicateur du programme s'allume.
3. Appuyez sur la touche de fonction pour sélectionner la fonction souhaitée. L'indicateur de fonction s'allume.
4. Appuyez sur **DÉMARRER/Réinitialiser**

Activation et désactivation du signal sonore

Maintenez les touches — et  enfoncées pendant 3 secondes pour activer ou désactiver le signal sonore.

Démarrer un programme avec un démarrage différé

1. Fermez la porte et sélectionnez un programme.
2. Appuyez sur  à plusieurs reprises jusqu'à ce que le voyant indique le délai que vous souhaitez régler (3 h, 6 h ou 9 h).
3. Appuyez une fois sur **DÉMARRER/Réinitialiser**, le voyant se met à clignoter et le compte à rebours commence.
4. Une fois le compte à rebours terminé, le programme démarre.

Annulation du démarrage différé

Maintenez la touche **DÉMARRER/Réinitialiser** pendant 3 secondes pour annuler le démarrage différé. Le programme et la fonction par défaut seront rétablis. Veuillez choisir votre programme préféré à nouveau.

Ajout d'un article après le démarrage du lave-vaisselle

Pour ajouter des articles après le démarrage du cycle de lavage :

1. Ouvrez la porte légèrement et attendez quelques secondes que le lavage s'arrête avant de l'ouvrir complètement.
2. Ajoutez les articles.
3. Fermez la porte et appuyez sur **DÉMARRER/Réinitialiser** sur le panneau de commande. Le cycle reprend automatiquement.

⚠ AVERTISSEMENT! POUR ÉVITER LES BRÛLURES : Ouvrez la porte lentement et attendez que les bras gicleurs et le lavage s'arrêtent complètement. De l'eau chaude peut jaillir du lave-vaisselle. Tout manquement à cet avertissement peut entraîner des blessures.

Annulation du programme

Lorsqu'un programme est en cours, appuyez sur la touche **DÉMARRER/Réinitialiser** pendant 3 secondes pour l'annuler. L'indicateur de programme reste allumé, et l'état de veille sera rétabli après 60 secondes de vidange.

À la fin du programme

Une fois le lavage terminé, le signal sonore retentit pendant 8 secondes si celui-ci est activé. Les voyants du programme et de la fonction restent allumés une fois le cycle terminé. Le voyant d'état reste allumé après avoir appuyé sur un bouton ou ouvert la porte.

Déchargement des paniers

i Pour des résultats de séchage optimaux, laissez la porte de l'appareil entrouverte pendant quelques minutes avant de retirer la vaisselle.

1. Laissez la vaisselle refroidir avant de la sortir de l'appareil. La vaisselle chaude s'abîme facilement.
2. Retirez d'abord les articles du panier inférieur, puis du panier supérieur.

i À la fin du programme, il peut encore rester de l'eau sur les côtés et sur la porte de l'appareil.

Sécurité enfants

Vous pouvez verrouiller les touches du panneau de commande afin d'empêcher les enfants de modifier accidentellement le cycle du lave-vaisselle ou de le mettre en marche.

Pour activer ou annuler cette fonction, appuyez sur la touche de sécurité enfants  pendant 3 secondes; les voyants s'allument.

Trucs et astuces

Généralités

Les conseils suivants permettront d'obtenir des résultats de nettoyage et de séchage optimaux dans le cadre d'une utilisation quotidienne et contribueront également à protéger l'environnement.

- Retirez les plus gros résidus de nourriture de la vaisselle et mettez-les à la poubelle.
- Ne prérinçez pas la vaisselle à la main. Si nécessaire, utilisez le programme de pré-lavage (si disponible) ou choisissez un programme avec une phase de pré-lavage.
- Lorsque vous chargez l'appareil, veillez à ce que la vaisselle puisse être entièrement atteinte et lavée par l'eau projetée par les buses des bras gicleurs. Veillez à ce que les objets ne se touchent pas et ne se recouvrent pas.

- Vous pouvez utiliser le détergent pour lave-vaisselle et le produit de rinçage séparément ou utiliser des tablettes tout-en-un (par exemple « 3 en 1 », « 4 en 1 », « tout-en-un »). Suivez les instructions figurant sur l'emballage.
- Choisissez le programme en fonction du type de charge et du niveau de saleté. Le programme Normal vous permet d'utiliser l'eau et l'électricité de la manière la plus efficace possible pour la vaisselle et les couverts avec une saleté normale.

Utilisation du produit de rinçage et du détergent

- N'utilisez que du produit de rinçage et du détergent pour lave-vaisselle. Tout autre produit est susceptible d'endommager l'appareil.

- Dans les localités où l'eau est dure ou très dure, nous recommandons d'utiliser séparément un détergent pour lave-vaisselle ordinaire (poudre, gel, tablettes ne contenant pas d'agents supplémentaires) et un produit de rinçage pour des résultats de nettoyage et de séchage optimaux.
- Au moins une fois par mois, faites fonctionner l'appareil en utilisant un nettoyant pour appareils ménagers particulièrement adapté à cette fin.
- Les tablettes de détergent ne se dissolvent pas complètement lors des programmes courts. Pour éviter de laisser des résidus de détergent sur la vaisselle, nous vous recommandons d'utiliser vos tablettes avec des programmes longs.
- N'utilisez pas plus de détergent que recommandé. Reportez-vous aux instructions figurant sur l'emballage du détergent.

Avant de démarrer un Programme

Assurez-vous que :

- les filtres sont propres et correctement installés;
- les bras gicleurs ne sont pas obstrués;
- il y a du produit de rinçage dans l'appareil (sauf si vous utilisez des tablettes tout-en-un);
- les articles sont bien placés dans les paniers;
- le programme est applicable au type de charge et au niveau de saleté;
- la quantité de détergent utilisée est correcte.

Chargement des paniers

- ① Reportez-vous aux exemples de chargement des paniers présentés à la section « Préparation et chargement de la vaisselle ».
- Utilisez l'appareil uniquement pour laver des articles qui passent au lave-vaisselle.
- Ne mettez pas dans l'appareil des articles en bois, en aluminium, en étain ou en cuivre.
- Ne mettez pas dans l'appareil des articles susceptibles d'absorber de l'eau (éponges, chiffons, etc.).
- Enlevez les restes de nourriture de la vaisselle.
- Faites tremper la vaisselle ayant des restes de nourriture brûlée dans de l'eau.
- Placez les articles creux (tasses, verres et casseroles) avec l'ouverture tournée vers le bas.
- Veillez à ce que les couverts et la vaisselle ne soient pas collés les uns aux autres. Mélangez les cuillères avec les autres couverts.
- Veillez à ce que les verres ne se touchent pas.
- Mettez les petits articles dans le panier à couverts.
- Mettez les articles légers dans le panier supérieur. Veillez à ce que les articles ne bougent pas.

Facteurs affectant les performances

Utilisation de produit de rinçage

Le produit de rinçage améliore considérablement le séchage et réduit les taches d'eau et la formation de pellicules. Sans produit de rinçage, la vaisselle et l'intérieur du lave-vaisselle présenteront une humidité excessive.

En outre, l'option de séchage à chaud ne fonctionnera pas aussi bien sans produit de rinçage. Le distributeur de produit de rinçage, situé à côté du réservoir à détergent, libère automatiquement une quantité dosée de produit de rinçage lors du dernier rinçage.

Si vous rencontrez des problèmes de taches et de mauvais séchage, augmentez la quantité de produit de rinçage en tournant la molette sur un chiffre plus élevé. Le cadran est situé sous le bouchon du distributeur.

Si la quantité de produit de rinçage est insuffisante, le voyant du produit de rinçage s'allume au début et à la fin du cycle, indiquant qu'il est temps de le remplir. Reportez-vous à la section « Mode d'emploi ».

Température de l'eau

Il est nécessaire d'utiliser de l'eau chaude pour obtenir des résultats de lavage et de séchage de la vaisselle optimaux. La température de l'eau entrant dans le lave-vaisselle doit être d'au moins 49 °C (120 °F) pour obtenir des résultats satisfaisants.

Pour vérifier la température de l'eau entrant dans le lave-vaisselle :

1. Ouvrez le robinet d'eau chaude près du lave-vaisselle et laissez-le couler pendant plusieurs minutes.
2. Placez un thermomètre (un thermomètre à sirop de sucre ou à viande fera l'affaire) dans le filet d'eau pour en vérifier la température. Si la température est inférieure à 49 °C (120 °F), demandez à une personne qualifiée d'augmenter le réglage du thermostat du chauffe-eau.

Important! Pour vous assurer que l'eau entrant dans le lave-vaisselle est chaude, faites couler de l'eau chaude du robinet d'eau chaude le plus proche pour évacuer l'eau froide des tuyaux avant de démarrer le cycle.

Fonction de séchage à chaud

La fonction de séchage à chaud, lorsqu'elle est utilisée avec un produit de rinçage, améliore les performances de séchage. Si vous choisissez de ne pas utiliser la fonction de séchage à chaud, votre vaisselle ne sera pas complètement sèche à la fin du cycle.

Pression de l'eau

Pour des performances optimales, l'arrivée d'eau chaude de votre lave-vaisselle doit fournir une pression d'au moins 20 psi et d'au plus 80 psi. Il se peut que la pression de l'eau soit faible pendant les périodes de forte demande, par exemple lorsque la machine à laver ou la douche est utilisée en même temps que vous lavez la vaisselle. Pour éviter ce problème, attendez que la demande en eau chaude diminue avant de mettre le lave-vaisselle en marche.

Instructions d'entretien pour l'utilisateur

⚠ AVERTISSEMENT! Avant toute opération de maintenance, éteignez l'appareil et débranchez sa prise murale.

i Des filtres sales et des bras gicleurs obstrués nuisent aux résultats de lavage. Vérifiez-les régulièrement et, si nécessaire, nettoyez-les.

⚠ AVERTISSEMENT! POUR ÉVITER LES BRÛLURES : Laissez refroidir l'élément chauffant avant de nettoyer l'intérieur du lave-vaisselle.

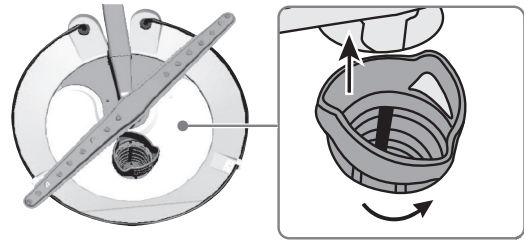

3. Soulevez le filtre fin du fond de la cuve.

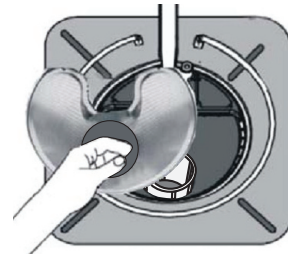

4. Retirez le filtre en tissu.

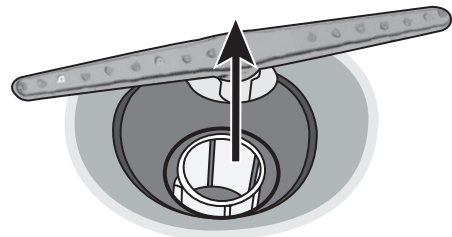

5. Rincez les filtres à l'eau courante.

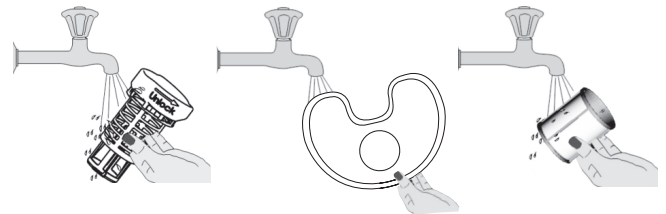

6. Réinstallez les filtres dans l'ordre inverse en veillant à ce que le filtre cylindrique se verrouille en place.

i Il peut être nécessaire d'utiliser une brosse à poils en plastique pour éliminer certains débris.

Nettoyage des joints de la porte et de la cuve

Nettoyez régulièrement le joint de la porte à l'aide d'un chiffon humide pour éliminer les particules de nourriture.

Si nécessaire, le joint de la cuve peut être nettoyé à l'aide d'un chiffon humide. Utilisez une brosse pour nettoyer le joint de la porte.

Nettoyage du panneau en acier inoxydable

Nettoyez régulièrement la porte et la poignée en acier inoxydable à l'aide d'un chiffon doux et d'un nettoyant ménager ordinaire pour éliminer les débris.

ATTENTION! N'utilisez pas de cire pour appareils ménagers, de produit à polir, d'eau de Javel ou de produits contenant du chlore pour nettoyer la porte en acier inoxydable.

Nettoyage du panneau de commande

Essuyez délicatement le panneau de commande à l'aide d'un chiffon doux légèrement humidifié.

Nettoyage de la porte intérieure en acier inoxydable et de la cuve

La cuve est faite d'acier inoxydable. Elle ne rouille pas et ne se corrode pas, même si le lave-vaisselle est rayé ou bosselé.

Nettoyez les taches sur la porte intérieure et la cuve en acier à l'aide d'un chiffon humide non abrasif.

Nettoyage des filtres

Votre lave-vaisselle est équipé d'un système multifiltre qui comprend quatre mailles distinctes. Il sépare l'eau sale de l'eau propre dans différentes chambres. Le système multifiltre permet à votre lave-vaisselle d'obtenir de meilleures performances tout en consommant moins d'eau et d'énergie.

Les filtres sont conçus pour recueillir les débris et doivent être nettoyés chaque mois pour optimiser les performances de lavage.

1. Retirez la grille inférieure.
2. Faites tourner le filtre cylindrique dans le sens antihoraire, puis retirez-le en le soulevant.

Nettoyage de la coupure antiretour

Si votre lave-vaisselle est équipé d'une coupure antiretour, veillez à ce qu'elle soit propre afin que le lave-vaisselle puisse se vider correctement. La coupure antiretour ne fait pas partie de votre lave-vaisselle. Avant de nettoyer la coupure antiretour, éteignez le lave-vaisselle, puis retirez le couvercle en plastique de la coupure antiretour et nettoyez-la à l'aide d'un cure-dent.

Protéger votre lave-vaisselle pendant de longues périodes

Votre lave-vaisselle doit être protégé contre le gel si vous prévoyez de le laisser pendant de longues périodes dans un espace non chauffé. Faites-vous aider par une personne qualifiée pour effectuer les opérations suivantes :

Pour mettre l'appareil hors service :

1. Coupez l'alimentation électrique du lave-vaisselle à la source en retirant les fusibles ou en déclenchant le disjoncteur.
2. Coupez l'alimentation en eau.
3. Placez un seau sous le robinet d'arrivée, puis débranchez la conduite d'eau du robinet d'arrivée et vidangez-la dans le seau.
4. Débranchez la conduite de vidange de la pompe et vidangez l'eau dans un seau.

Pour rétablir le fonctionnement de l'appareil :

1. Rebranchez l'eau, l'évacuation et l'alimentation électrique.
2. Remettez l'eau et l'électricité en marche.
3. Remplissez les godets de détergent et de produit de rinçage et lancez un cycle de lavage à chaud.
4. Vérifiez qu'aucun raccord ne fuit.

Nettoyage extérieur

- Nettoyez l'appareil avec un chiffon doux et humide.
- N'utilisez que des détergents neutres.
- N'utilisez pas de produits abrasifs, de tampons de nettoyage abrasifs ou de solvants.

Nettoyage intérieur

- Nettoyez soigneusement l'appareil, y compris le joint en caoutchouc de la porte, avec un chiffon doux et humide.
- Pour préserver les performances de votre appareil, utilisez au moins une fois par mois un produit de nettoyage spécialement conçu pour les lave-vaisselles. Suivez attentivement les instructions figurant sur l'emballage du produit.
- N'utilisez pas de produits abrasifs, de tampons de nettoyage abrasifs, d'outils tranchants, de produits chimiques puissants, de récurants ou de solvants.
- L'utilisation régulière de programmes de courte durée peut entraîner une accumulation de graisse et de calcaire à l'intérieur de l'appareil.
- Utilisez des programmes de longue durée au moins deux fois par mois pour éviter une telle accumulation.

Dépannage

Si l'appareil ne démarre pas ou s'arrête au cours d'un programme, vérifiez d'abord si vous pouvez résoudre le problème par vous-même à l'aide des informations figurant dans le tableau ou contactez un centre de service agréé.

⚠ AVERTISSEMENT! Des réparations mal effectuées peuvent entraîner un risque grave pour la sécurité de l'utilisateur. Toute réparation doit être effectuée par un personnel qualifié.

⚠ AVERTISSEMENT!

- En cas de débordement, coupez l'arrivée d'eau principale avant d'appeler le service d'assistance.
- S'il y a de l'eau dans le bac à cause d'un trop-plein ou d'une petite fuite, l'eau doit être évacuée avant de redémarrer le lave-vaisselle.

Problème	Cause possible	Solution possible
Le lave-vaisselle ne démarre pas	La porte peut être mal fermée.	Assurez-vous que la porte est bien fermée et verrouillée.
	L'alimentation est coupée ou n'est pas branchée.	Assurez-vous que l'appareil est branché et sous tension.
	L'option de démarrage différé est sélectionnée.	Reportez-vous à la section « Démarrer un programme avec un démarrage différé ».
	La sécurité enfants est activée.	Désactivez la sécurité enfants. Reportez-vous à la section « Sécurité enfants ».
Le lave-vaisselle émet un signal sonore à la fin du cycle	Ce signal est normal et indique que le cycle de lavage est terminé.	
Le voyant de produit de rinçage est allumé.	Le niveau du produit de rinçage est faible.	Ajoutez du produit de rinçage.
Le lave-vaisselle tourne trop longtemps.	Le lave-vaisselle est raccordé à une arrivée d'eau froide.	Assurez-vous que le lave-vaisselle est raccordé à une arrivée d'eau chaude. S'il ne l'est pas, remplacez l'arrivée d'eau par une source d'eau chaude.
	La durée du cycle varie en fonction du niveau de saleté de la vaisselle.	Si le lave-vaisselle détecte un niveau de saleté important, la durée de lavage sera plus longue.
	Cela dépend de l'option sélectionnée.	Certaines options prolongent la durée du cycle.

Problème	Cause possible	Solution possible
La vaisselle n'est pas assez propre	La pression de l'eau est trop faible.	Assurez-vous que la pression de l'eau est supérieure à 20 psi. Utilisez votre lave-vaisselle lorsque la demande en eau est faible.
	La température de l'arrivée d'eau est trop basse.	Assurez-vous que le lave-vaisselle est raccordé à une arrivée d'eau chaude. S'il ne l'est pas, remplacez l'arrivée d'eau par une source d'eau chaude. Utilisez votre lave-vaisselle lorsque la demande en eau chaude est faible.
	La vaisselle est trop rapprochée.	Rechargez le lave-vaisselle comme indiqué dans la section « Préparation et chargement de la vaisselle ».
	Mauvaise utilisation du détergent.	Ajoutez du détergent en fonction de la dureté de l'eau et du cycle de lavage choisi. Utilisez du détergent frais.
	Le cycle sélectionné n'est pas adapté au niveau de saleté de la vaisselle.	Choisissez un autre cycle avec un temps de lavage plus long.
	Les bras gicleurs sont bloqués.	Assurez-vous que les bras gicleurs ne sont pas bloqués et qu'ils peuvent tourner librement.
La vaisselle n'est pas assez sèche.	Le distributeur de produit de rinçage est vide ou le réglage est trop faible.	Remplissez le distributeur de produit de rinçage. Augmentez le réglage du produit de rinçage.
	La vaisselle est mal chargée.	Rechargez le lave-vaisselle comme indiqué dans la section « Préparation et chargement de la vaisselle ».
	Le cycle que vous avez choisi ne comprenait pas de phase de séchage.	Choisissez un cycle avec séchage.
Taches et pellicules sur la vaisselle	L'eau est trop dure.	En cas d'eau très dure, installez un adoucisseur d'eau.
	La vaisselle est mal chargée.	Rechargez le lave-vaisselle comme indiqué dans la section « Préparation et chargement de la vaisselle ».
	Le produit de rinçage utilisé est vieux ou humide.	Utilisez un produit de rinçage frais et liquide.
	Le distributeur de produit de rinçage est vide ou le réglage est trop faible.	Remplissez le distributeur de produit de rinçage. Augmentez le réglage du produit de rinçage.
Gravure	Vous utilisez trop de détergent.	Utilisez moins de détergent si votre eau est douce.
	La température de l'arrivée d'eau dépasse 65,6 °C (150 °F).	Réduisez la température de l'arrivée d'eau.

Problème	Cause possible	Solution possible
Il reste du détergent dans le godet du distributeur	Le détergent est peut-être trop vieux.	Utilisez du détergent frais.
	Le bras gicleur est bloqué.	Lorsque vous chargez la vaisselle, assurez-vous que les bras gicleurs ne sont pas bloqués.
Le distributeur de détergent ne se ferme pas	Mauvaise utilisation du couvercle du détergent.	Ajoutez le détergent et le produit de rinçage uniquement comme indiqué dans ce manuel. Voir les sections « Remplissage du distributeur de détergent » et « Remplissage du distributeur de produit de rinçage ».
Il reste de l'eau dans le lave-vaisselle.	Le cycle précédent n'est pas terminé ou a été interrompu.	Assurez-vous que le cycle en cours est terminé.
Le lave-vaisselle ne se vide pas correctement.	L'évacuation est bouchée.	Vérifiez la coupure antiretour (si le lave-vaisselle en est équipé). Assurez-vous que le broyeur est vide (s'il est raccordé).
	Le tuyau de vidange est plié ou tordu.	Assurez-vous que le tuyau de vidange n'est pas plié et qu'il est correctement raccordé.
Mousse dans la cuve	Vous utilisez le mauvais détergent.	Veillez à n'utiliser que du détergent pour lave-vaisselle automatique.
Le lave-vaisselle fuit	Mousse excessive due à l'utilisation d'un détergent inapproprié.	Veillez à n'utiliser que du détergent pour lave-vaisselle automatique.
	Le lave-vaisselle n'est pas à niveau.	Mettez le lave-vaisselle de niveau (voir les instructions d'installation).
La vaisselle présente des traces noires ou grises.	Des ustensiles en aluminium ont frotté la vaisselle.	Assurez-vous que la température de l'eau n'est pas inférieure à 49 °C (120 °F).
L'intérieur de la cuve est taché	Taches de café ou de thé.	Utilisez un produit de nettoyage localisé pour éliminer les taches.
	Taches rougeâtres.	Certains produits à base de tomate peuvent en être la cause. Utilisez le cycle de rinçage uniquement juste après le chargement pour remédier à ce problème.
Bruits	Ouverture du godet de détergent/pompe de vidange.	Ce phénomène est normal
	Un objet dur a pénétré dans le module de lavage. Lorsque l'objet est broyé, le bruit s'arrête.	Si le bruit persiste après la fin du cycle, appelez le service après-vente.

Problème	Cause possible	Solution possible
Le lave-vaisselle ne se remplit pas (il émet un signal sonore).	Le robinet d'eau est fermé.	Ouvrez le robinet d'eau
	La porte n'est peut-être pas complètement fermée.	Assurez-vous que la porte est bien fermée et verrouillée.
La porte du lave-vaisselle ne se ferme pas et ne se verrouille pas	La tension des ressorts de la porte n'est pas assez forte	Ajustez la tension des ressorts pour resserrer la porte.

 Reportez-vous aux sections « **Mode d'emploi** » ou « **Trucs et astuces** » pour connaître les autres causes possibles.

Codes d'erreur

Lorsque certains problèmes surviennent, l'appareil affiche des codes d'erreur pour vous avertir :



CODE	SIGNIFICATION	CAUSE POSSIBLE
Le voyant de rinçage clignote et le lave-vaisselle émet un signal sonore pendant 30 secondes.	Débordement : le débit d'eau est insuffisant ou la pression d'eau de la conduite d'arrivée est trop élevée.	<ul style="list-style-type: none"> Le robinet n'est pas ouvert. La pression de l'eau est trop faible. Le tuyau de vidange est bouché. Autre (défaillance d'une pièce du système d'arrivée ou de vidange).
Le voyant « délicat » clignote et le lave-vaisselle émet un signal sonore pendant 30 secondes.	Débordement ou capteur de fuite activé.	<ul style="list-style-type: none"> Fuite Trop d'eau dans la cuve
Les voyants Normal, Délicat et Rinçage clignotent.	Anomalie ou problème de communication.	<ul style="list-style-type: none"> Erreur du circuit imprimé, contactez le service à la clientèle.

Lorsqu'un code d'erreur s'affiche sur l'appareil, éteignez et rallumez celui-ci. Si le problème survient à nouveau, adressez-vous à votre centre de service agréé.

Spécifications techniques

Capacité	Maximum de 12 couverts
Alimentation électrique	120 V~60 Hz
Courant nominal	7,84 A
Pression de l'eau	20-80 psi
Type d'installation	Encastré
Dimensions (L x P x H)	600 x 576 x 855 mm (23 3/5 po x 22 7/10 po x 33 3/4 po)

Protection de l'environnement

Recyclez les matériaux portant le symbole . Mettez l'emballage dans des conteneurs appropriés pour le recycler. Contribuez à la protection de l'environnement et à la santé humaine en recyclant les déchets des appareils électriques et électroniques. Ne jetez pas les appareils marqués du symbole  avec les déchets ménagers. Retournez le produit à votre centre de recyclage local ou contactez votre bureau municipal.

Garantie limitée IKEA

Quelle est la durée de validité de la garantie IKEA ?

Cette garantie est valable pendant cinq (5) ans à compter de la date d'achat initiale de votre appareil chez IKEA. La preuve d'achat originale est requise. Les réparations effectuées sous garantie ne prolongent pas la période de garantie de l'appareil.

Quels sont les appareils LAGAN qui ne sont pas couverts par la garantie IKEA de 5 ans ?

Les appareils LAGAN achetés chez IKEA avant le 1er mai 2026 bénéficient d'une garantie de 2 ans à compter de la date d'achat d'origine.

Qui effectuera la réparation ?

Un prestataire de services d'IKEA fournira le service par le biais de ses propres opérations de service ou d'un réseau de partenaires de service autorisé.

Que couvre la garantie ?

La garantie couvre les défauts de l'appareil, dus à des vices de matière ou de fabrication, à partir de la date d'achat chez IKEA. Cette garantie ne s'applique que dans le cas d'un usage domestique. Certaines exceptions non garanties sont précisées sous le titre « Qu'est-ce qui n'est pas couvert par cette garantie ? » Pendant la période de garantie, les coûts engagés pour remédier au problème, par exemple les réparations, les pièces, la main-d'œuvre et les déplacements sont pris en charge à condition que l'appareil soit accessible à des fins de réparation sans dépenses particulières. À ces conditions, les réglementations locales sont applicables. Les pièces remplacées deviendront la propriété d'IKEA.

Que fera IKEA pour régler le problème ?

Le prestataire de services désigné par IKEA examinera le produit et décidera, à sa seule discrétion, s'il est couvert en vertu de cette garantie. Si l'appareil est considéré comme couvert par la garantie, le prestataire de services IKEA ou son partenaire de service agréé réparera alors, par le biais de ses propres opérations de service et à sa seule discrétion, le produit défectueux ou le remplacera par un produit identique ou comparable.

Qu'est-ce qui n'est pas couvert par cette garantie ?

- L'usure normale.
- Les dommages occasionnés sciemment ou par négligence, les dommages résultant du non-respect des instructions d'utilisation, d'une installation inadéquate ou d'une alimentation électrique inadéquate, les dommages causés par des réactions chimiques ou électrochimiques, la rouille, la corrosion ou un dégât d'eau, y compris,

notamment, les dommages causés par un excès de calcaire dans l'eau, les dommages causés par des conditions environnementales anormales.

- Les consommables, y compris les ampoules et les piles.
- Les éléments non fonctionnels et décoratifs qui n'affectent pas l'usage normal de l'appareil, y compris les rayures et les éventuelles différences de couleur.
- Les dommages accidentels causés par des corps étrangers ou des substances, et le nettoyage et le débouchage des filtres, systèmes de vidange ou compartiments à savon.
- Les dommages occasionnés aux éléments suivants : vitrocéramique, accessoires, paniers à vaisselle et à couverts, tuyaux d'alimentation et de vidange, joints, ampoules et diffuseurs, écrans, boutons, revêtements et parties de revêtements. Sauf s'il est prouvé que ces dommages sont dus à des vices de fabrication.
- Les cas où aucune défectuosité n'a été trouvée lors de la visite d'un technicien.
- Les réparations qui ne sont pas effectuées par nos réparateurs désignés et/ou un partenaire contractuel autorisé ou en cas d'utilisation antérieure de pièces non d'origine.
- Les réparations consécutives à une installation inadéquate ou non conforme aux spécifications.
- L'utilisation de l'appareil dans un environnement non domestique, (p. ex. professionnel).
- Les dommages occasionnés par ou durant le transport. IKEA décline toute responsabilité en cas de dommages pendant le transport si un client transporte personnellement le produit jusqu'à son domicile ou une autre adresse.

Si IKEA livre le produit à l'adresse de livraison indiquée par le client, les éventuels dommages subis par le produit lors de cette livraison seront couverts par IKEA.

- Les frais liés à l'installation initiale de l'appareil IKEA. Si un prestataire de service IKEA ou un partenaire contractuel autorisé répare ou remplace l'appareil conformément à la présente garantie, le prestataire de services ou le partenaire agréé autorisé réinstallera l'appareil réparé ou installera l'appareil de remplacement, le cas échéant.

Comment s'applique la loi nationale

La garantie IKEA vous donne des droits légaux précis, et vous pouvez également avoir d'autres droits qui varient d'un État à l'autre ou d'une compétence à l'autre. Cependant, ces conditions ne limitent en aucun cas les droits des consommateurs décrits dans la législation locale.

Zone de validité

Pour les appareils achetés aux États-Unis ou au Canada, ou importés dans l'un des pays mentionnés, les services seront fournis dans le cadre des conditions de garantie normales dans le pays précisé.

L'obligation de réparation dans le cadre de la garantie n'est effective que si l'appareil est conforme et installé conformément aux :

- spécifications techniques du pays dans lequel la demande d'intervention sous garantie est introduite;
- aux instructions de montage et aux informations relatives aux consignes de sécurité figurant dans le manuel d'utilisation.

Le service après-vente dédié des appareils IKEA

N'hésitez pas à contacter le prestataire de service après-vente désigné par IKEA pour :

- lancer une demande d'intervention sous garantie;
- demander des précisions au sujet de l'installation d'un appareil IKEA dans les meubles de cuisine IKEA dédiés;
- demander des précisions au sujet des fonctions des appareils IKEA.



Vous trouverez les numéros de téléphone des prestataires de service après-vente désignés par IKEA à la fin de ce manuel.

Afin de vous garantir la meilleure assistance possible, nous vous prions de lire attentivement les instructions d'assemblage et le mode d'emploi avant de nous contacter.

Comment nous joindre en cas de besoin

Afin de vous fournir un service plus rapide, nous vous recommandons d'utiliser les numéros de téléphone spécifiques répertoriés dans ce manuel. Reportez-vous toujours aux numéros indiqués dans le livret de l'appareil spécifique pour lequel vous avez besoin d'aide.

Veillez également toujours vous référer au numéro d'article IKEA (Code à 8 chiffres) placé sur la plaque signalétique de votre appareil.

CONSERVEZ VOTRE PREUVE D'ACHAT !

La preuve de votre achat est nécessaire pour l'application de la garantie. Le nom et le numéro d'article (code à 8 chiffres) IKEA de chaque appareil acheté figurent également sur la preuve d'achat.

Besoin d'une assistance supplémentaire ?

Pour toute question supplémentaire non liée au service après-vente de vos appareils, veuillez contacter le centre d'appels du magasin IKEA le plus proche. Nous vous recommandons de lire attentivement toute la documentation fournie avec l'appareil avant de nous contacter.

Índice

Información importante de seguridad	52	Factores que afectan el rendimiento	66
Descripción del aparato	54	Instrucciones de mantenimiento para el usuario	67
Panel de control	55	Solución de problemas.....	69
Programas	55	Especificaciones técnicas	73
Funciones.....	57	Cuestiones medioambientales.....	73
Controles e indicadores	57	Garantía limitada de IKEA	74
Instrucciones de uso	58		
Consejos y sugerencias.....	64		

Sujeto a cambios sin previo aviso.

Información importante de seguridad

⚠ ¡ADVERTENCIA! Cuando utilice su lavavajillas, siga las precauciones básicas, incluyendo las siguientes:

Por su seguridad

- Lea todas las instrucciones antes de utilizar el lavavajillas.
- Utilice su lavavajillas únicamente como se indica en este Manual del Usuario.
- Este manual no cubre todas las condiciones y situaciones posibles que puedan ocurrir. Utilice el sentido común y la precaución al instalar, utilizar y mantener cualquier aparato.
- Los lavavajillas residenciales certificados por NSF no están contemplados para establecimientos habilitados para la venta de alimentos.
- EL LAVAVAJILLAS DEBE ESTAR CONECTADO A TIERRA. Este aparato debe conectarse a un sistema de cableado permanente con toma de tierra metálica, o debe instalarse un conductor de toma de tierra del equipo con los conductores del circuito y conectarlo al terminal o cable de toma de tierra del equipo en este aparato. Para más detalles, lea las "Instrucciones de instalación".
- Este lavavajillas está diseñado para funcionar con corriente doméstica normal (120 V, 60 Hz). Utilice un circuito equipado con un fusible o disyuntor de 15 amperios. Utilice un fusible de 20 amperios si el lavavajillas está conectado a un triturador de alimentos.
- Utilice el lavavajillas únicamente para la función prevista.
- No utilice el lavavajillas a menos que todos los paneles del revestimiento estén en su sitio.
- Mantenga a los niños pequeños y a los bebés alejados del lavavajillas cuando esté en funcionamiento.
- No haga uso indebido, se siente, se pare o juegue con la puerta o las rejillas del lavavajillas.
- Para reducir el riesgo de lesiones, no permita que los niños jueguen dentro o encima del lavavajillas.
- Utilice únicamente detergentes y agentes de enjuague recomendados para su uso en lavavajillas.
- Guarde el detergente para lavavajillas y los agentes de enjuague fuera del alcance de los niños.

- Si el lavavajillas drena en un triturador de alimentos, asegúrese de que el triturador esté completamente vacío antes de poner en funcionamiento el lavavajillas.
 - No lave artículos de plástico a menos que estén marcados: "Apto para lavavajillas" o equivalente. Consulte las recomendaciones del fabricante, si no están marcadas.
 - Los artículos que no estén marcados como aptos para lavavajillas pueden derretirse y crear un riesgo potencial de incendio.
 - Al cargar las piezas que se van a lavar:
 - Ubique los objetos afilados y los cuchillos de manera que no dañen la junta de la puerta o la tina.
 - Cargue los objetos afilados y los cuchillos con los mangos hacia arriba para reducir el riesgo de lesiones de tipo cortante.
 - No manipule indebidamente los controles.
 - Tenga cuidado al descargar la vajilla cuando haya seleccionado la opción DESINFECTAR. El contenido puede estar todavía caliente al tacto inmediatamente después del final del ciclo.
 - Bajo ciertas condiciones, se puede producir gas de hidrógeno en un sistema de agua caliente que no se ha utilizado durante 2 semanas o más. EL GAS DE HIDRÓGENO ES EXPLOSIVO. Si no se ha utilizado el sistema de agua caliente durante un periodo de tiempo, antes de utilizar el lavavajillas, abra todos los grifos de agua caliente y deje que salga agua de cada uno de ellos durante varios minutos. Esto liberará cualquier gas de hidrógeno acumulado. EL GAS DE HIDRÓGENO ES INFLAMABLE. No fume ni utilice una llama expuesta durante este tiempo.
 - No almacene ni utilice materiales combustibles, gasolina u otros vapores y líquidos inflamables cerca de este o cualquier otro aparato.
 - Desconecte la energía eléctrica del lavavajillas antes de realizar mantenimiento.
 - Las reparaciones deben ser realizadas por un técnico calificado.
 - Para evitar el atrapamiento y/o la asfixia, retire la puerta o el mecanismo de cierre de la puerta de cualquier lavavajillas que deseche o no esté en uso.
 - No toque el elemento calentador durante o inmediatamente después de su uso.
- ⚠ ¡ADVERTENCIA!** Para reducir el riesgo de incendio, descarga eléctrica o lesiones al utilizar el lavavajillas, siga las precauciones básicas anteriores.
- ⚠ ¡ADVERTENCIA!** Este símbolo le alertará de peligros como lesiones personales, quemaduras, incendios y descargas eléctricas.

GUARDE ESTAS INSTRUCCIONES

Descripción del aparato

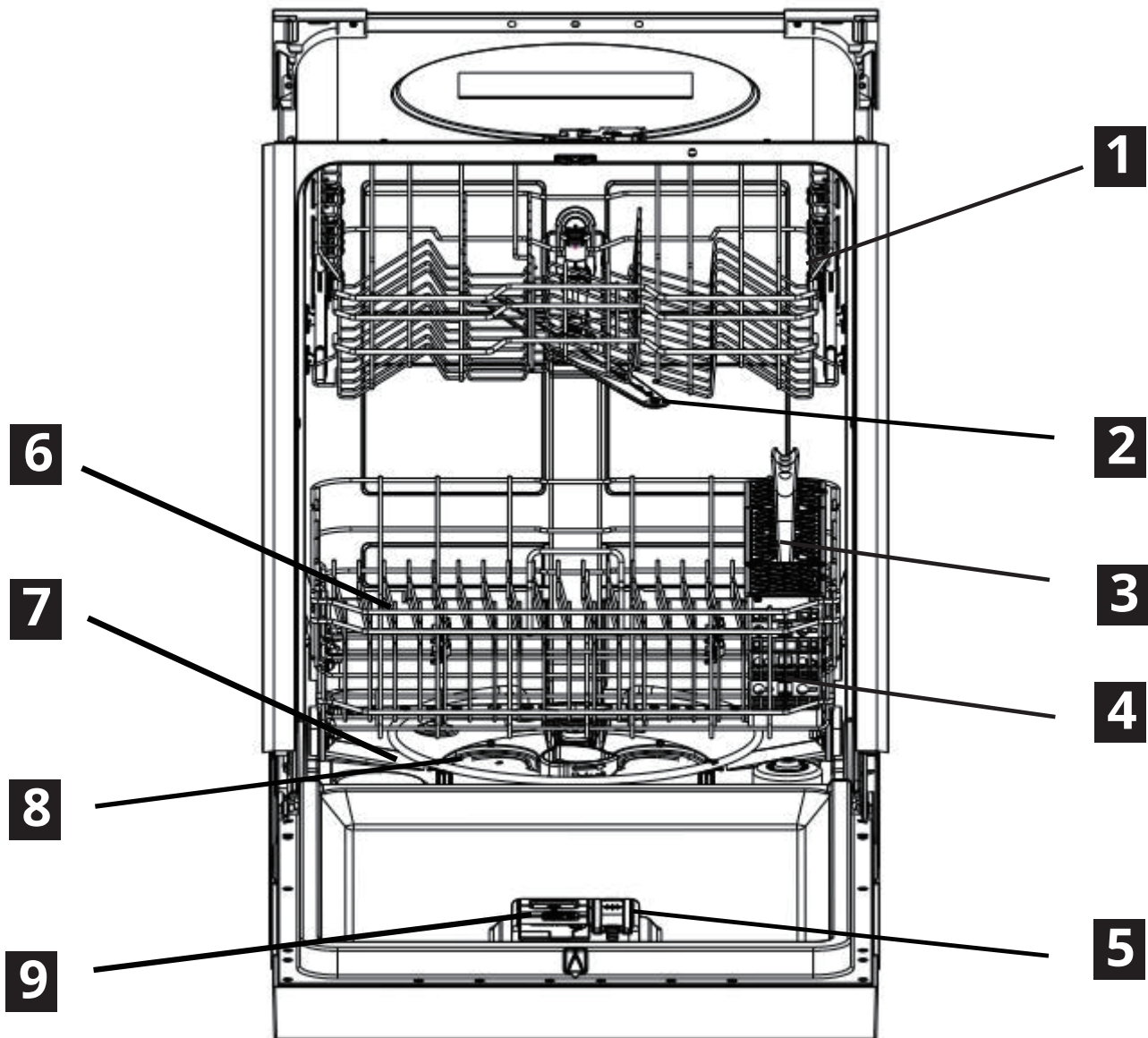

- 1** Rejilla superior
- 2** Brazo rociador superior
- 3** Canasta para cubiertos
- 4** Brazo rociador inferior
- 5** Dispensador de agente de enjuague

- 6** Rejilla inferior
- 7** Elemento calentador
- 8** Filtro
- 9** Dispensador de detergente

Panel de control

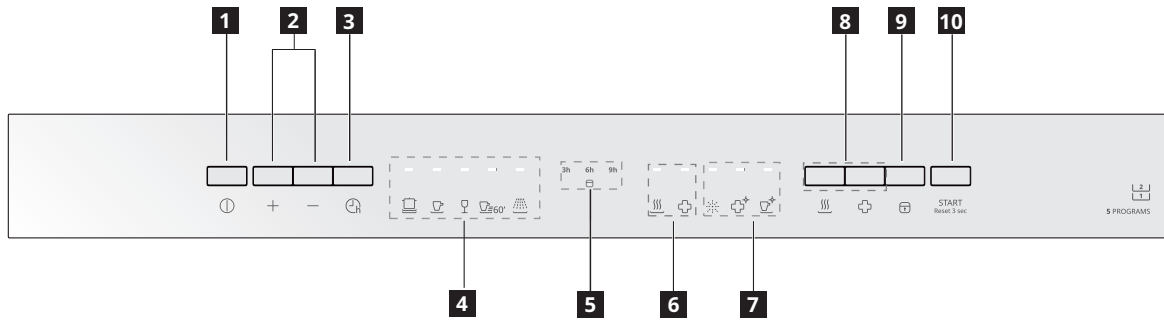





- 1** Potencia
- 2** Ciclo + / Ciclo -
- 3** Botón de inicio diferido
- 4** Indicadores de programa
- 5** Indicadores de Inicio diferido y Seguro para niños
- 6** Indicadores de función
- 7** Indicadores de estado
- 8** Botones de función
- 9** Botón de seguro para niños
- 10** Botón INICIO/Reiniciar

Nota: La puerta del lavavajillas debe abrirse para realizar ajustes y utilizar el lavavajillas.

Programas

Seleccione un programa en función del tipo de vajilla que vaya a lavar y de su nivel de suciedad.





Programa	Grado de suciedad y tipo de carga	Fases del programa	Opciones
 Intenso	Úselo para platos, ollas y sartenes muy sucios y difíciles de limpiar.	Prelavado Lavado (140°F/60°C) Enjuague (149°F/65°C) Secado	<ul style="list-style-type: none"> • Secado con calor • Desinfectado
 Normal	Úselo para la vajilla o los cubiertos que se ensucian con regularidad.	Prelavado Lavado (107~140°F/42~60°C) Enjuague (132~149°F/56~65°C) Secado	<ul style="list-style-type: none"> • Secado con calor • Desinfectado
 Delicado	Úselo para artículos que necesitan cuidado especial, como copas o porcelana.	Prelavado Lavado (122°F/50°C) Enjuague (136.4°F/58°C) Secado	<ul style="list-style-type: none"> • Secado con calor • Desinfectado

Programa	Grado de suciedad y tipo de carga	Fases del programa	Opciones
 Rápido	Úselo para platos y cubiertos ligeramente sucios y preenjuagados.	Prelavado (131°F/55°C) Lavado (131°F/55°C) Enjuague (134.6°F/57°C) Enjuague (136.4°F/58°C) Secado	<ul style="list-style-type: none"> • Secado con calor • Desinfectado
 Enjuague ⁽¹⁾	Úselo para preenjuagar platos o vasos. No use detergente	Solo enjuague	

1) Este es solo un enjuague que evita que los alimentos se sequen en los platos y reduce la acumulación de olores en el lavavajillas hasta que esté listo para lavar una carga completa. No use detergente

Valores de consumo

La duración del programa es aproximada y variará en función de las opciones seleccionadas. Si el sensor detecta que el agua no está lo suficientemente caliente, el temporizador se retrasará para permitir que el agua se caliente para el lavado principal de todos los ciclos. A continuación, se muestra el consumo en condiciones estándar.



Programa	Agua (L)	Duración (min)
 Intenso	7.1 gal. (27 L)	151
 Normal	3.0 - 7.0 gal. (11.5 - 26.6 L)	108 - 146
 Delicado	7.0 gal. (26.5 L)	118
 Rápido	4.1 gal. (15.5 L)	60
 Enjuague	2.0 gal. (7.6 L)	20

Nota:

1. Con el programa Normal tendrá un consumo de agua y energía más eficiente para vajillas y cubiertos con suciedad normal.
2. La presión y la temperatura del agua, las variaciones de la red eléctrica, las opciones y la cantidad de platos pueden modificar los valores.

Funciones





Las funciones pueden agregar mejoras al ciclo seleccionado.

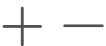

Símbolo	Funciones	Descripción
	Secado con calor	Cuando se selecciona la opción de Secado con calor, el calentador funcionará durante el proceso de secado.
	Desinfectar	Úselo para desinfectar sus platos y cristalería. Mantiene la temperatura del agua en 69°C (156°F) como máximo, y está disponible con los Intenso, Normal, Delicado, y Rápido.

NOTAS:

- Los lavavajillas certificados residenciales no están contemplados para establecimientos habilitados para la venta de alimentos.
- El ciclo de desinfección está certificado por NSF.

Controles e indicadores

Símbolo	Nombre	Descripción
	Potencia	Presione este botón para encender o apagar el lavavajillas.
	Ciclo + / Ciclo -	Presione este botón para seleccionar el código de programa de lavado correspondiente. + Normal → Delicado → Rápido → Enjuague → Intenso → Normal - Normal → Intenso → Enjuague → Rápido → Delicado → Normal
	Tiempo diferido	La función Tiempo diferido le permite programar el lavavajillas para que comience el ciclo de lavado seleccionado 3, 6 ó 9 horas más tarde.
	Secado con calor	Cuando se selecciona la opción de Secado con calor, el calentador funcionará durante el proceso de secado.
	Desinfectar	La opción de desinfección desinfecta platos y cristalería de acuerdo con el estándar internacional 184 de NSF/ANSI para lavavajillas residenciales. Los lavavajillas certificados residenciales no están contemplados para ser usados en establecimientos habilitados para la venta de alimentos. Cuando se selecciona la opción Desinfectar, la temperatura del agua alcanza un máximo de 69°C (156.2°F). El Control de Desinfección se ilumina para indicar que se ha completado el ciclo de lavado con la opción Desinfectar. La luz se apagará después de que la puerta haya estado abierta durante 30 segundos.
	Seguro para niños	Úselo para bloquear todos los controles y evitar que los niños cambien accidentalmente el ciclo del lavavajillas o lo enciendan.
START Reset 3 sec	INICIO/Reiniciar	Inicio - Cierre la puerta y presione Inicio. El ciclo comenzará. Mantenga presionado el botón durante 3 segundos para reiniciar la configuración.

Símbolo	Nombre	Descripción
	Agente de enjuague	La luz indicadora del agente de enjuague se ilumina cuando se encuentra en un nivel bajo. Se debe agregar agente de enjuague al dispensador de agente de enjuague.
	Desinfectado	La luz indicadora de Desinfectado se ilumina cuando finaliza el ciclo que utiliza la opción Desinfectar.
	Limpieza	Se enciende una vez finalizado el ciclo completo. Se apaga cuando se abre la puerta y se presiona cualquier botón. Luego cuando se cierra o se presiona cualquier botón.

Instrucciones de uso

Antes de utilizarlo por primera vez.

1. Llene el dispensador de agente de enjuague.
2. Inserte el enchufe en el tomacorriente. La fuente de alimentación es de 120 V / 60 Hz.
3. Abra el grifo. Asegúrese de que el suministro de agua esté abierto a plena presión.
4. Cierre bien la puerta del lavavajillas.
5. Inicie un programa para eliminar residuos que puedan haber quedado en el interior del aparato. No use detergente ni cargue las canastas.

1

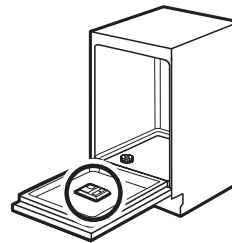

El dispensador de agente de enjuague se encuentra en el interior de la puerta.

2

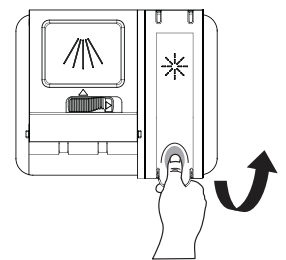

Levante la pestaña del extremo de la tapa del agente de enjuague para abrirla.

Llenado del dispensador de agente de enjuague

Su lavavajillas está diseñado para utilizar un agente de enjuague líquido que se libera automáticamente durante la fase de enjuague caliente. El agente de enjuague ayuda a secar la vajilla sin dejar vetas ni manchas. Para un secado óptimo, utilice siempre agente de enjuague.

No utilice agentes de enjuague sólidos o en barra. En condiciones normales, el agente de enjuague durará aproximadamente un mes. Intente mantener el dispensador lleno, pero no lo llene en exceso.

3

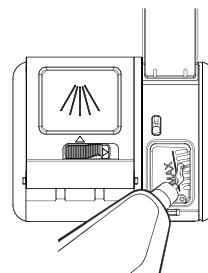

Llene el dispensador de agente de enjuague con agente de enjuague líquido hasta que esté lleno. NO llenar en exceso.

4

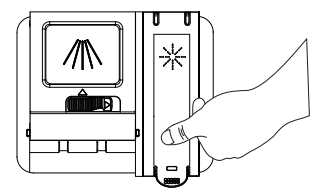

Presione firmemente la tapa del dispensador de agente de enjuague hacia abajo para cerrarla.

Ajuste del depósito de agente de enjuague

Para conseguir un mejor rendimiento de secado cuando el agente de enjuague se esté acabando, el lavavajillas está diseñado para ajustar el consumo según el usuario.

Siga los pasos a continuación.

Cierre la puerta, encienda el aparato.

Antes de 60 segundos después de encender el aparato, presione el botón "+" de programa durante más de 5 segundos y, a continuación, presione el botón "+" de programa para ingresar al modelo configurado; la indicación del agente de enjuague parpadea con una frecuencia de 1 Hz.

Presione el botón "+" de programa nuevamente para seleccionar la configuración adecuada de acuerdo con sus hábitos de uso, la configuración cambiará en la siguiente secuencia: d3->d4->d5->d1->d2->d3.

Cuanto mayor sea el número, más agente de enjuague utilizará el lavavajillas. Sin operación durante 5 segundos o presionando el botón de Encendido se completa la configuración y sale del modo de configuración.

PREPARE LA VAJILLA

- Vacíe los líquidos de las copas y los vasos.
- Retire y deseche los restos de comida, huesos, palillos y otros elementos duros de los platos.
- No es necesario enjuagar los platos a mano antes de cargarlos en el lavavajillas, con las siguientes excepciones:
 - Alimentos como la mostaza, la mayonesa, el vinagre, el zumo de limón y los productos a base de tomate pueden provocar la decoloración del acero inoxidable y los plásticos si se dejan reposar durante algún tiempo.
 - Los alimentos quemados deben aflojarse antes de cargar los artículos de cocina en el lavavajillas.

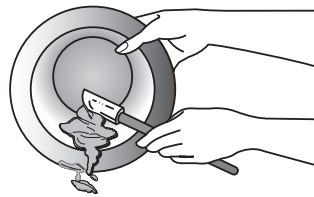

CARGA DE LA VAJILLA

- Es **IMPORTANTE** que el agua rociada llegue a todas las superficies sucias.
- Cargue los platos de manera que no queden apilados ni superpuestos, si es posible. Para obtener los mejores resultados de secado, el agua debe escurrir de todas las superficies.
- Cargue las ollas y sartenes pesadas con cuidado. Los artículos pesados pueden abollar el interior de acero inoxidable de la puerta si se caen o la golpean.
- Asegúrese de que las tapas y mangos de las ollas, moldes para pizza, bandejas para galletas, etc., no interfieran con la rotación del brazo rociador.
- Asegúrese de que los brazos rociadores superior e inferior no estén bloqueados y se muevan libremente después de cargar la vajilla.

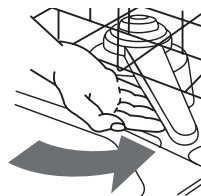

CONSEJOS PARA UN FUNCIONAMIENTO SILENCIOSO

Para evitar ruidos de golpeteo/traqueteo durante el funcionamiento:

- Asegúrese de que las piezas ligeras estén bien puestas en las rejillas.
- Asegúrese de que las tapas y mangos de las ollas, moldes para pizza, bandejas para galletas, etc., no toquen las paredes interiores ni interfieran con la rotación del brazo rociador.
- Cargue los platos de manera que no se toquen entre sí.
Mantenga cerrados los tapones de desagüe del fregadero durante el funcionamiento del lavavajillas para evitar la transferencia de ruido a través de los desagües.

REJILLA SUPERIOR

La rejilla superior del lavavajillas está diseñada para vasos, copas, platos pequeños, tazones y artículos de plástico marcados como aptos para lavavajillas.

La rejilla superior puede ajustarse fácilmente 5 cm (2") hacia arriba o hacia abajo para acomodar artículos más altos, ya sea en la rejilla superior o inferior.

AJUSTE DE LA REJILLA SUPERIOR

IMPORTANTE:

- Retire todos los elementos antes de ajustar la rejilla. La rejilla debe estar vacía.

Para ajustar la altura de la rejilla superior, siga estos pasos:

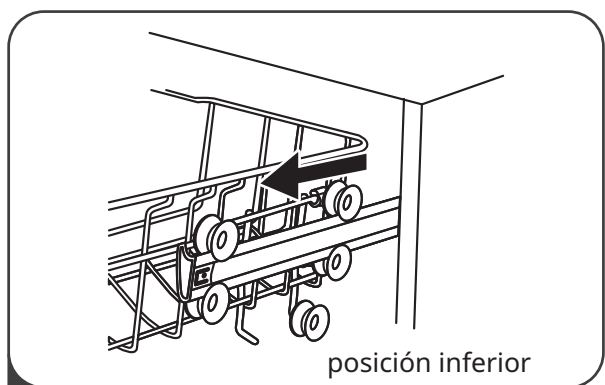

posición inferior

1 Saque la canasta superior.

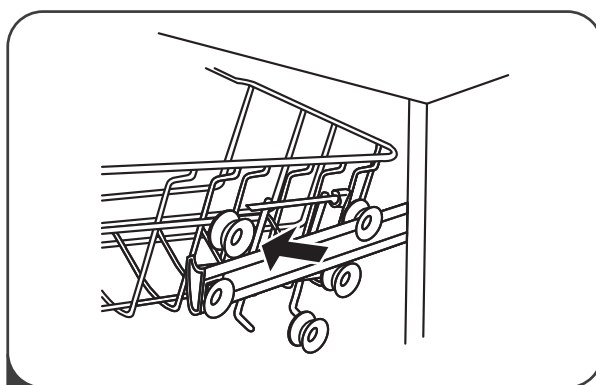

2 Retire la canasta superior.

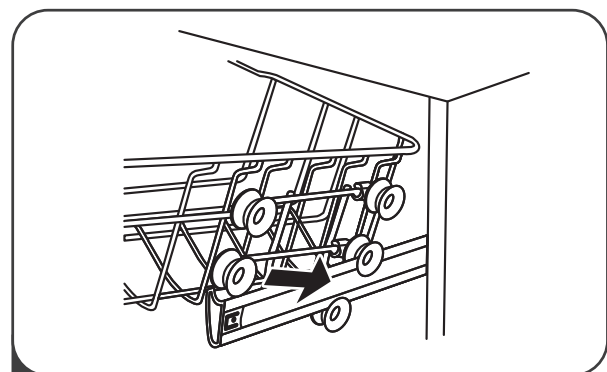

3 Vuelva a colocar la canasta superior en los rodillos superiores o inferiores.

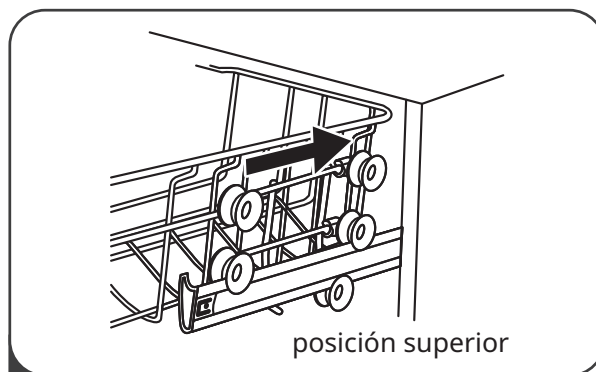

posición superior

4 Empuje hacia adentro la canasta superior.

Carga de la vajilla

NOTA: Las características de la rejilla de su lavavajillas pueden variar con respecto a los dibujos mostrados.

12 cubiertos

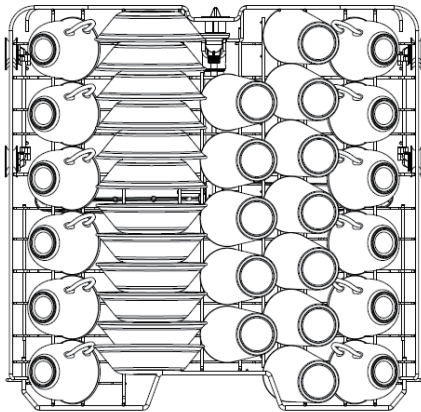

8 cubiertos (DOE)

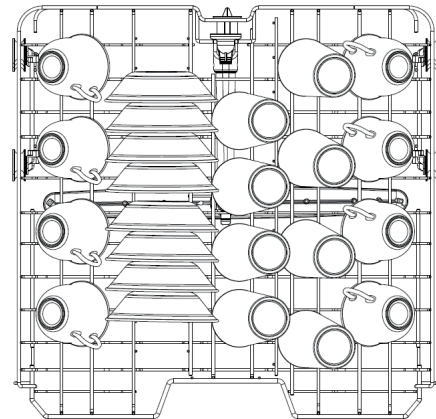

canasta superior

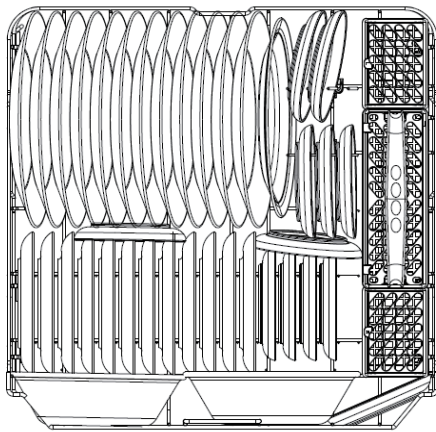

canasta inferior

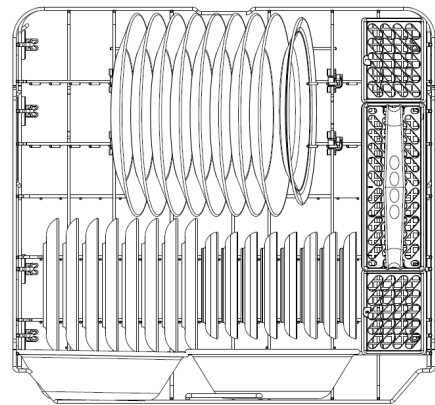

- Coloque las piezas de forma que los extremos abiertos queden hacia abajo para que sea más fácil limpiarlos y escurrirlos.
- Cargue copas y vasos únicamente en la rejilla superior. La rejilla inferior no está diseñada para copas y vasos. Pueden ocurrir daños. Coloque las copas y vasos en las filas entre las puntas.
- Colocarlos sobre las puntas de la rejilla puede provocar roturas, manchas de agua y una limpieza deficiente.
- En la rejilla superior se pueden colocar tazones pequeños, sartenes y otros utensilios. Cargue los tazones en la sección central para una mejor estabilidad.
- La porcelana, el cristal y otros artículos delicados no deben tocarse entre sí durante el funcionamiento del lavavajillas. Pueden ocurrir daños.
- Cargue los artículos de plástico de forma que la fuerza del rociado no los mueva durante el ciclo.

Carga de la canasta de cubiertos

La canasta para cubiertos está dividida en tres secciones separadas, que se pueden colocar tanto en la rejilla superior como en la inferior.

Tenedores y tenedores para ensalada cucharas Tenedores y tenedores para ensalada

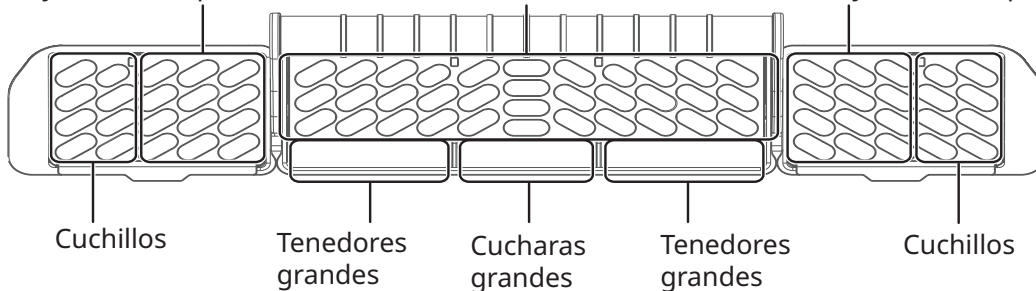

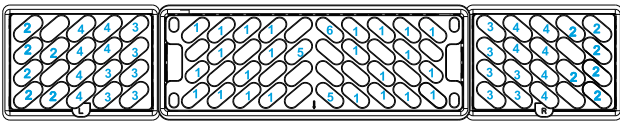

12 cubiertos

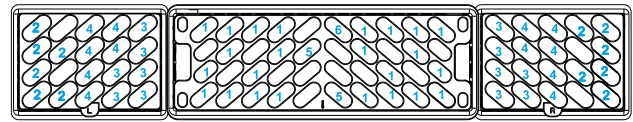
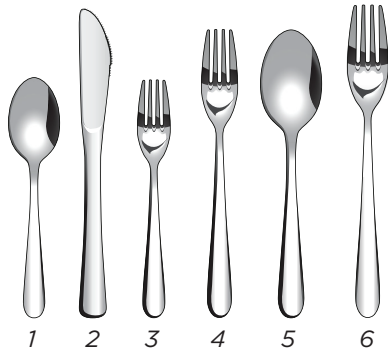

8 cubiertos (DOE)

1. Cucharas
2. Cuchillos
3. Tenedores para ensalada
4. Tenedores
5. Cucharas grandes
6. Tenedores grandes

⚠ ¡PRECAUCIÓN! Asegúrese de que nada sobresalga del fondo de la canasta para cubiertos que pueda bloquear el brazo rociador inferior.



ⓘ Consejos: algunos apuntan hacia arriba y otros hacia abajo para obtener un desempeño de limpieza óptimo.

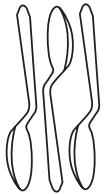

Utilización del lavavajillas

1. Abra el grifo.
2. Cargue el lavavajillas.
3. Agregue detergente y agente de enjuague si es necesario.
4. Mantenga la puerta del lavavajillas entreabierta.
5. Seleccione el ciclo deseado. La luz indicadora encima del botón se encenderá cuando se seleccione.
6. Seleccione la función deseada. La luz indicadora encima del botón se encenderá cuando se seleccione.
7. Cierra la puerta del lavavajillas. Presione el botón **INICIO/Reiniciar** antes de 4 segundos. El electrodoméstico empieza a funcionar. El indicador de programa comienza a parpadear y el indicador de función permanece encendido.

Nota: El lavavajillas está programado para recordar su último ciclo, por lo que no es necesario volver a programarlo cada vez que lo encienda. Para utilizar el mismo ciclo y las mismas opciones que seleccionó en el lavado anterior, solo tiene que presionar el botón **INICIO/Reiniciar**.

Llenado del dispensador de detergente

1

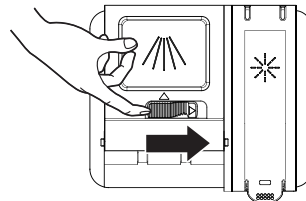

Empuje el pestillo de liberación de la tapa del dispensador para abrir el compartimento del detergente de lavado principal.

Nota: La tapa siempre está abierta al final de un ciclo de lavado de vajilla.

2

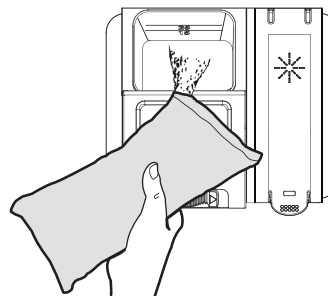

Agregue la cantidad recomendada de detergente en el compartimento del detergente.

3

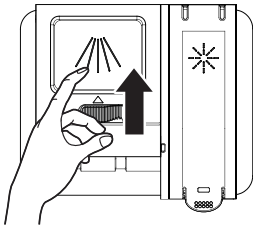

Presione la tapa hacia abajo para asegurarla.

La cantidad de detergente necesaria depende del programa seleccionado, del grado de suciedad de la vajilla y de la dureza del agua en su zona (su autoridad local del agua puede asesorarle al respecto). Consulte la siguiente tabla para saber cuál es la cantidad recomendada.

Ciclo	Agua blanda (0-3 gpg (granos por galón))	Agua semidura (4-8 gpg)	Agua dura (9-12 gpg)	Agua muy dura (más de 12 gpg)
Intenso Normal Delicado Rápido	2 cucharadas. (depósito de lavado principal 1/4 lleno)	5 cucharadas. (depósito de lavado principal lleno hasta la línea por encima de habitual)	8 cucharadas. (depósito de lavado principal completamente lleno)	Depósito de lavado principal completamente lleno (se recomienda utilizar descalcificador)
Enjuague	Sin detergente	Sin detergente	Sin detergente	Sin detergente

Sistema de lavado inteligente

Su lavavajillas posee un sistema de lavado inteligente bajo el programa de Lavado Normal que selecciona el ciclo de lavado basándose en el tamaño y suciedad de la carga, permitiendo que su lavavajillas limpie de manera más eficiente cada vez que lo hace. Cuando se coloca una carga parcial de vajilla ligeramente sucia en la unidad, un ciclo de lavado corto es seleccionado automáticamente. Cuando se coloca una carga completa de vajilla muy sucia en la unidad, un ciclo de lavado intenso es seleccionado automáticamente.

Selección de ciclos de lavado

Los tiempos de los ciclos son aproximados y variarán según las opciones seleccionadas. El agua caliente es necesaria para activar el detergente del lavavajillas y derretir la suciedad grasa de los alimentos.

Un sensor automático verifica la temperatura del agua entrante y, si no está lo suficientemente caliente, el temporizador se retrasará para permitir que el agua se caliente para el lavado principal de todos los ciclos. Esto sucede incluso cuando se selecciona Secado con calor, de modo que habrá una temperatura más alta disponible para manejar cargas con suciedad más densa.

Iniciar un programa

⚠ ¡ADVERTENCIA! No retire las canastas del lavavajillas antes de un ciclo de lavado.

1. Cierre la puerta.
2. Para seleccionar el programa deseado, presione el botón del programa correspondiente; el indicador del programa se enciende.
3. Presione el botón de función para seleccionar la función deseada. El indicador de función se enciende.
4. Presione **INICIO/Reiniciar**.

Activar y desactivar la señal acústica

Mantenga presionado — & 3 segundos para activar o desactivar la señal acústica.

Iniciar un programa con inicio diferido

1. Cierre la puerta y seleccione un programa.
2. Presione repetidamente hasta que los indicadores indiquen el tiempo diferido que desea configurar (3 h, 6 h, 9 h)
3. Presione **INICIO/Reiniciar** una vez, el indicador parpadeará y el tiempo deferido comenzará la cuenta regresiva.
4. Cuando finaliza la cuenta regresiva, comienza el programa.

Cancelar el tiempo diferido

mantenga presionado **INICIO/Reiniciar** durante 3 segundos para cancelar el tiempo diferido. El programa y la función se restablecerán a los valores predeterminados. Por favor, vuelva a elegir el programa que prefiera.

Introducir un plato después de que el aparato está funcionando

Para agregar artículos después de iniciar el ciclo de lavado:

1. Abra ligeramente la puerta y espere unos segundos hasta que se detenga la acción de lavado antes de abrirla completamente.
2. Agregue los artículos.
3. Cierre la puerta y presione **INICIO/Reiniciar** en el panel de control. El ciclo se reanuda automáticamente.

⚠ ¡ADVERTENCIA! PARA EVITAR LESIONES POR QUEMADURAS: Abra la puerta lentamente y espere a que los brazos rociadores y la acción de lavado se detengan por completo. El lavavajillas puede salpicar agua caliente. De lo contrario, podría resultar en lesiones.

Cancelación de un programa

Cuando el programa esté en funcionamiento, presione el botón **INICIO/Reiniciar** durante 3 segundos para cancelar el programa actual. La luz indicadora del programa está siempre encendida, y el estado en reposo se restablecerá después de 60 segundos de desajuste.

Al finalizar el programa

Una vez finalizado el lavado, sonará un tono durante 8 segundos cuando la señal acústica está activada. La luz del programa y función permanecerá encendida una vez completado el círculo. La luz de estado permanecerá encendida después de presionar el botón o abrir la puerta.

Descarga de las canastas

- ⓘ Para obtener mejores resultados de secado, mantenga la puerta del aparato entreabierta durante unos minutos antes de sacar la vajilla.
1. Deje que los platos se enfríen antes de sacarlos del electrodoméstico. Los platos calientes se estropean con facilidad.
 2. Retire primero los artículos de la canasta inferior y después de la canasta superior.
- ⓘ Al final del programa puede quedar agua a los lados y en la puerta del electrodoméstico.

Seguro para niños

Puede bloquear los botones del panel de control para evitar que los niños cambien accidentalmente el ciclo del lavavajillas o lo enciendan. Para activar o cancelar esta función, mantenga presionado el botón de seguro para niños  durante 3 segundos, las luces indicadoras se encienden.

Consejos y sugerencias

Generales

Los siguientes consejos garantizarán resultados óptimos de limpieza y secado en el uso diario y también ayudarán a proteger el medio ambiente.

- Retire los restos de comida más grandes de la vajilla y tírelos al cesto de basura.
- No preenjuague la vajilla a mano. Cuando sea necesario, utilice el programa de prelavado (si está disponible) o seleccione un programa con una fase de prelavado.
- Cuando cargue el electrodoméstico, asegúrese de que el agua que sale de las boquillas del brazo rociador pueda alcanzar y lavar completamente la vajilla. Asegúrese de que las piezas no se toquen ni se tapen entre sí.
- Puede usar detergente para lavavajillas y agente de enjuague por separado o puede usar multipastillas (por ejemplo, "3 en 1", "4 en 1", "Todo en 1"). Siga las instrucciones escritas en el envase.

- Seleccione el programa según el tipo de carga y el grado de suciedad. Con el programa Normal tendrá un consumo de agua y energía más eficiente para vajillas y cubiertos con suciedad normal.

Uso de agente de enjuague y detergente

- Utilice únicamente agente de enjuague y detergente para lavavajillas. Otros productos pueden causar daños al electrodoméstico.
- En áreas con agua dura y muy dura, recomendamos utilizar detergente para lavavajillas normal (en polvo, gel o pastillas sin agentes adicionales) y agente de enjuague por separado para obtener unos resultados óptimos de limpieza y secado.
- Al menos una vez al mes, haga funcionar el aparato con un limpiador de electrodomésticos especialmente adecuado para tal fin.

- Las pastillas de detergente no se disuelven completamente con programas cortos. Para evitar residuos de detergente en la vajilla, recomendamos que utilice las pastillas con programas largos.
- No utilice más detergente del necesario. Consulte las instrucciones del envase del detergente.

Antes de iniciar un programa

Asegúrese de que:

- Los filtros estén limpios y correctamente instalados.
- Los brazos rociadores no estén obstruidos.
- Hay agente de enjuague (a menos que utilice multi-pastillas).
- La posición de los artículos en las canastas es correcta.
- El programa es aplicable para el tipo de carga y el grado de suciedad.
- Se utiliza la cantidad correcta de detergente.

Carga de las canastas

- **i** Consulte los ejemplos de carga de las canastas que se muestran en "Preparación y carga de la vajilla".
- Utilice el aparato para lavar únicamente artículos aptos para lavavajillas.
- No introduzca artículos de madera, aluminio, estaño o cobre en el electrodoméstico.
- No introduzca artículos que puedan absorber agua (esponjas, paños de cocina) en el electrodoméstico.
- Retire los restos de comida de las piezas.
- Remoje en agua las piezas con restos de comida quemada.
- Coloque artículos huecos (vasos, copas y sartenes) con la abertura hacia abajo.
- Asegúrese de que los cubiertos y la vajilla no se peguen entre sí. Mezcle las cucharas con otros cubiertos.
- Asegúrese de que las copas no se toquen entre sí.
- Coloque las piezas pequeñas en la canasta para cubiertos.
- Coloque las piezas livianas en la canasta superior. Asegúrese de que las piezas no se mueven.

Factores que afectan el rendimiento

Uso del agente de enjuague

El agente de enjuague mejora enormemente el secado y reduce las manchas de agua y la formación de películas. Sin agente de enjuague, la vajilla y el interior del lavavajillas tendrán exceso de humedad..

Además, la opción de secado con calor no funcionará tan bien sin agente de enjuague. El dispensador de agente de enjuague, situado junto al depósito de detergente, libera automáticamente una cantidad medida de agente de enjuague durante el último enjuague.

Si las manchas y el secado deficiente son un problema, aumente la cantidad de agente de enjuague dispensado girando el selector a un número superior. El selector está ubicado debajo de la tapa del dispensador.

Si la cantidad de agente de enjuague es baja, la luz del agente de enjuague se enciende al principio y al final del ciclo para avisarle que es el momento de rellenar el depósito. Consulte la sección "Instrucciones de uso".

Temperatura del agua

Se requiere agua caliente para obtener resultados óptimos de lavado y secado de la vajilla. El agua que ingresa al lavavajillas debe tener una temperatura mínima de 49°C (120°F) para lograr resultados satisfactorios.

Para verificar la temperatura del agua que ingresa al lavavajillas:

1. Abra el grifo de agua caliente cerca del lavavajillas y déjelo correr durante varios minutos.
2. Sostenga un termómetro (un termómetro para dulces o carne funcionará) en el chorro de agua para verificar la temperatura. Si la temperatura es inferior a 49 °C (120 °F), pida a una persona calificada que aumente el ajuste del termostato del calentador de agua.

¡Importante! Para asegurarse de que el agua que entra en el lavavajillas está caliente, deje correr agua caliente del grifo de agua caliente más cercano para eliminar el agua fría de la tubería antes de iniciar el ciclo.

Función de secado con calor

La función de secado con calor, cuando se utiliza con un agente de enjuague, mejora el desempeño del secado. Si no elige la función de secado con calor, las piezas de su carga no estarán completamente secas al final del ciclo.

Presión del agua

Para un rendimiento óptimo, el suministro de agua caliente de su lavavajillas debe proporcionar una presión de agua de al menos 20 psi y no más de 80 psi. Es posible que experimente baja presión del agua durante los periodos de alta demanda, como cuando utiliza la lavadora o la ducha mientras se lavan los platos. Para evitar este problema, espere hasta que se reduzca la demanda de agua caliente antes de encender el lavavajillas.

Instrucciones de mantenimiento para el usuario

⚠ ¡ADVERTENCIA! Antes de proceder con el mantenimiento, apague el electrodoméstico y desenchúfelo del tomacorriente.

i Los filtros sucios y los brazos rociadores obstruidos disminuyen los resultados del lavado. Compruébelos periódicamente y, si es necesario, límpielos.

⚠ ¡ADVERTENCIA! PARA EVITAR LESIONES POR QUEMADURAS: Deje que el elemento calentador se enfríe antes de intentar limpiar el interior de su lavavajillas.

1. Retire la rejilla inferior.
2. Gire el filtro cilíndrico en sentido antihorario y luego levántelo.

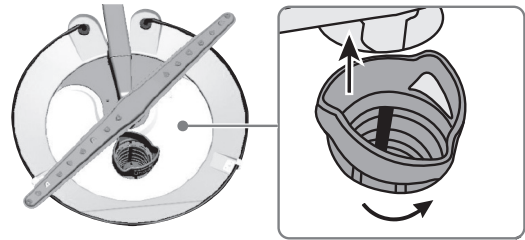

3. Levante el filtro fino del fondo de la tina.

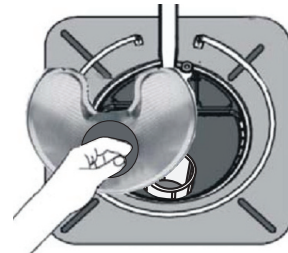

4. Saque el filtro de tela.

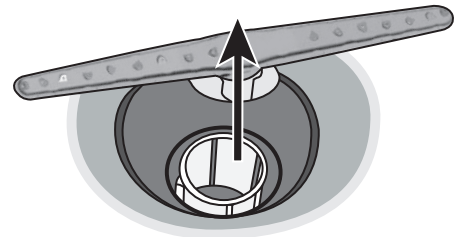

5. Enjuague los filtros bajo el grifo.

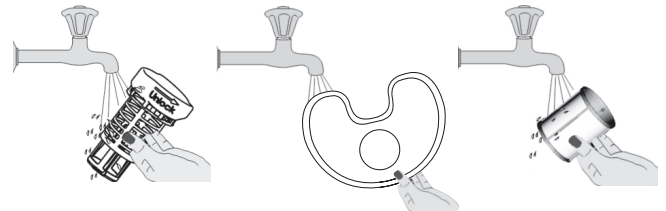

6. Vuelva a instalar los filtros en orden inverso asegurándose de que el filtro cilíndrico encaje en su sitio.

i Es posible que necesite un cepillo de cerdas de plástico para eliminar algunos residuos.

Limpieza del panel de acero inoxidable

Limpie la puerta y la manija de acero inoxidable con regularidad con un paño suave y un limpiador doméstico estándar para eliminar los residuos.

¡PRECAUCIÓN! No utilice cera o pulidor para electrodomésticos, lejía o productos que contengan cloro para limpiar la puerta de acero inoxidable.

Limpieza del panel de control

Limpie suavemente el panel de control con un paño suave ligeramente húmedo.

Limpieza de la puerta interior y la tina de acero inoxidable

La tina está fabricada en acero inoxidable. No se oxidará ni corroerá, incluso si el lavavajillas sufre rayones o abolladuras.

Limpie las manchas de la puerta interior y la tina de acero con un paño húmedo no abrasivo.

Limpieza de los filtros

Su lavavajillas dispone de un sistema multifiltro que incluye cuatro mallas filtrantes separadas. Separa el agua sucia y el agua limpia en diferentes cámaras. El sistema multifiltro ayuda a su lavavajillas a obtener un mejor rendimiento, consumiendo menos agua y energía.

Los filtros están diseñados para recolectar residuos y deben limpiarse mensualmente para maximizar el rendimiento del lavado.

Limpeza de las juntas de la puerta y la tina

Limpe regularmente la junta de la puerta con un paño húmedo para eliminar las partículas de alimentos.

Si es necesario, la junta de la tina puede limpiarse con un paño húmedo. Utilice un cepillo para limpiar la junta de la puerta.

Limpeza de la cámara de aire

Si hay una cámara de aire instalada en su lavavajillas, asegúrese de que esté limpia para que el lavavajillas drene correctamente. La cámara de aire no forma parte de su lavavajillas. Antes de limpiar la cámara de aire, apague el lavavajillas, luego retire la cubierta de plástico de la cámara de aire y límpiela con un palillo.

Protección de su lavavajillas durante largos periodos

Debe proteger su lavavajillas contra la congelación si piensa dejarlo durante periodos prolongados en un lugar sin calefacción. Pida a una persona calificada que haga lo siguiente:

Desconectar el servicio:

1. Apague la energía eléctrica del lavavajillas en la fuente de suministro moviendo los fusibles o disparando el disyuntor.
2. Cierre el suministro de agua.
3. Coloque una bandeja debajo de la válvula de entrada, luego desconecte la línea de agua de la válvula de entrada y drénela en una bandeja.
4. Desconecte la línea de desagüe de la bomba y drene el agua en una bandeja.

Para restaurar el servicio:

1. Vuelva a conectar el agua, el desagüe y la corriente eléctrica.
2. Abra el suministro de agua y de energía eléctrica.
3. Llene el depósito de detergente y el depósito de agente de enjuague y ponga el lavavajillas en un ciclo caliente de lavado.
4. Verifique todas las conexiones para asegurarse de que no tengan fugas.

Limpeza exterior

- Limpe el electrodoméstico con un paño suave humedecido.
- Use solo detergentes neutros.
- No utilice productos abrasivos, almohadillas de limpieza abrasivas ni disolventes.

Limpeza interna

- Limpe cuidadosamente el electrodoméstico, incluida la junta de goma de la puerta, con un paño suave humedecido.
- Para mantener el buen desempeño de su electrodoméstico, utilice un producto de limpieza diseñado específicamente para lavavajillas al menos una vez al mes. Siga atentamente las instrucciones del envase del producto.
- No utilice productos abrasivos, almohadillas de limpieza abrasivas, herramientas afiladas, productos químicos fuertes, estropajos o disolventes.
- El uso regular de programas de corta duración puede provocar la acumulación de grasa y cal en el interior del aparato.
- Ejecute programas de larga duración al menos dos veces al mes para evitar su acumulación.

Solución de problemas

Si el aparato no inicia o se para durante su funcionamiento, compruebe primero si puede solucionar el problema usted mismo con la ayuda de la información de la tabla o póngase en contacto con un Centro de Servicio Técnico Autorizado.

⚠ ¡ADVERTENCIA! Las reparaciones no efectuadas correctamente pueden provocar graves riesgos para la seguridad del usuario. Cualquier reparación debe ser realizada por personal calificado.

⚠ ¡ADVERTENCIA!

- Si se produce un desbordamiento, cierre el suministro principal de agua antes de llamar al servicio técnico.
- Si hay agua en la bandeja de la base debido a un exceso de llenado o a una pequeña fuga, se debe retirar el agua antes de reiniciar el lavavajillas.

Problema	Posible causa	Posible solución
El lavavajillas no inicia su funcionamiento	Es posible que la puerta no esté bien cerrada.	Cerciórese que la puerta esté cerrada y asegurada.
	La energía está apagada o no está conectada.	Asegúrese de que la energía esté conectada y encendida.
	La opción de inicio diferido está seleccionada.	Consulte la sección "Iniciar un programa con inicio diferido".
	El seguro para niños está activado.	Desactivar el seguro para niños Consulte la sección "Seguro para niños".
El lavavajillas emite un pitido al final del ciclo.	Esto es normal e indica que el ciclo de lavado se ha terminado.	
La luz del agente de enjuague está encendida.	El nivel de agente de enjuague está bajo.	Agregue agente de enjuague.
El lavavajillas funciona demasiado tiempo	El lavavajillas está conectado a un suministro de agua fría.	Asegúrese de que el lavavajillas esté conectado a un suministro de agua caliente. Si no es así, cambie el suministro de agua a una fuente de agua caliente.
	La duración del ciclo varía en función del nivel de suciedad de la vajilla.	Cuando se detecta suciedad densa, los tiempos de lavado serán más largos.
	Depende de la opción seleccionada.	Algunas opciones añaden tiempo al ciclo.

Problema	Posible causa	Posible solución
La vajilla no está lo suficientemente limpia	La presión del agua es demasiado baja.	Asegúrese de que la presión del agua sea superior a 20 psi. Utilice el lavavajillas cuando la demanda de agua sea baja.
	La temperatura del agua de entrada es demasiado baja.	Asegúrese de que el lavavajillas esté conectado a un suministro de agua caliente. Si no es así, cambie el suministro de agua a una fuente de agua caliente. Utilice el lavavajillas cuando la demanda de agua caliente sea baja.
	Los platos están demasiado juntos.	Vuelva a cargar el lavavajillas como se indica en "Preparación y carga de la vajilla".
	Uso inadecuado del detergente.	Agregue detergente en función de la dureza del agua y del ciclo de lavado que elija. Utilice detergente fresco.
	El ciclo seleccionado no es adecuado para el nivel de suciedad de la vajilla.	Elija un ciclo diferente con un tiempo de lavado más largo.
	Los brazos rociadores están bloqueados.	Asegúrese de que los brazos rociadores no estén bloqueados y puedan girar libremente.
La vajilla no se seca lo suficiente	El dispensador de agente de enjuague está vacío o tiene una configuración demasiado baja.	Llene el dispensador de agente de enjuague. Aumente la configuración del agente de enjuague.
	Los platos están cargados de forma incorrecta.	Vuelva a cargar el lavavajillas como se indica en "Preparación y carga de la vajilla".
	El ciclo que eligió no incluía el secado.	Seleccione un ciclo con secado.
Manchas y películas en la vajilla	La dureza del agua es demasiado alta	Si el agua es muy dura, agregue un descalcificador.
	Los platos están cargados de forma incorrecta.	Vuelva a cargar el lavavajillas como se indica en "Preparación y carga de la vajilla".
	Está utilizando un agente de enjuague sin potencia (viejo o húmedo).	Utilice un agente de enjuague líquido nuevo.
	El dispensador de agente de enjuague está vacío o tiene una configuración demasiado baja.	Llene el dispensador de agente de enjuague. Aumente la configuración del agente de enjuague.
Superficies opacas	Se está usando demasiado detergente.	Utilice menos detergente si el agua es blanda.
	La temperatura del agua de entrada supera los 65.6°C (150°F).	Reduzca la temperatura del agua de entrada.

Problema	Posible causa	Posible solución
Se quedó detergente en el dispensador	Es posible que el detergente esté demasiado viejo.	Utilice detergente fresco.
	El brazo rociador está bloqueado.	Cuando cargue la vajilla, asegúrese de que los brazos rociadores no queden bloqueados.
El dispensador de detergente no cierra	Funcionamiento incorrecto de la tapa del detergente.	Agregue detergente y agente de enjuague únicamente como se indica en este manual. Consulte "Llenado del dispensador de detergente" y "Llenado del dispensador de agente de enjuague".
El agua se queda en el lavavajillas.	El ciclo anterior no ha terminado o se ha interrumpido.	Asegúrese de que el ciclo actual ha terminado.
El lavavajillas no drena correctamente.	El desagüe está obstruido.	Revise la cámara de aire (si la tiene). Asegúrese de que el triturador esté vacío (si está conectado).
	La manguera de desagüe está doblada.	Asegúrese de que la manguera de desagüe no esté doblada y que esté conectada correctamente.
Espuma en la tina	Utilización de un detergente inadecuado.	Asegúrese de utilizar únicamente detergente para lavavajillas automáticos.
El lavavajillas gotea	Espuma excesiva causada por el uso de un detergente inadecuado.	Asegúrese de utilizar únicamente detergente para lavavajillas automáticos.
	El lavavajillas no está nivelado.	Nivele el lavavajillas (consulte las Instrucciones de instalación).
Hay manchas negras o grises en la vajilla	Los utensilios de aluminio han rozado la vajilla.	Asegúrese de que la temperatura de entrada del agua no sea inferior a 49°C (120°F).
El interior de la tina está manchado.	Manchas de café o té.	Utilice un limpiador de manchas para eliminarlas.
	Manchas rojizas.	Algunos productos derivados del tomate pueden provocar este problema. El uso del ciclo de Solo enjuague inmediatamente después de la carga le ayudará.
Ruidos	Orificio/bomba de drenaje del depósito de detergente	Es normal.
	Un objeto duro ha entrado en el módulo de lavado. Cuando el objeto se haya pulverizado, el ruido se detendrá.	Si el ruido continúa una vez finalizado el ciclo, llame al servicio técnico.

Problema	Posible causa	Posible solución
El lavavajillas no se llena (el lavavajillas emite un pitido)	La válvula de agua está cerrada.	Abra la válvula de agua.
	Es posible que la puerta no esté completamente cerrada.	Cerciórese que la puerta esté cerrada y asegurada.
La puerta del lavavajillas no cierra ni se asegura	La tensión en los resortes de la puerta no es lo suficientemente fuerte.	Ajuste la tensión del resorte para que la puerta quede más ajustada.

 Consulte "**Instrucciones de uso**", "**Consejos y sugerencias**" para conocer otras posibles causas.

Códigos de error

Cuando ocurren algunas fallas, el electrodoméstico mostrará códigos de error para advertirle:



CÓDIGO	SIGNIFICADO	POSIBLE CAUSA
La luz de enjuague parpadea y el lavavajillas emite un pitido durante 30 segundos.	Desbordamiento, el flujo de agua es insuficiente o la presión del agua de la línea de entrada es demasiado alta.	<ul style="list-style-type: none"> • El grifo no está abierto. • La presión del agua es demasiado baja. • La manguera de desagüe está obstruida. • Otros (falla de piezas del sistema de entrada o drenaje).
La luz del programa Delicado parpadea y el lavavajillas emite un pitido durante 30 segundos.	Sensor de desbordamiento o fuga activado.	<ul style="list-style-type: none"> • Una fuga • Demasiada agua en la tina
Las luces de los programas Normal, Delicado y Enjuague parpadean.	Excepción o problema de comunicación.	<ul style="list-style-type: none"> • Error de la Placa de Circuito Impreso (PCB), póngase en contacto con el servicio al cliente

Cuando se produzca un problema y un código de error en el electrodoméstico, desactívelo y actívelo. Si el problema persiste, póngase en contacto con el Centro de Servicio Técnico Autorizado.

Especificaciones técnicas

Capacidad	Máximo 12 cubiertos
Fuente de alimentación	120 V ~ 60 Hz
Corriente nominal	7.84 A
Presión del agua	20 - 80 psi
Tipo de instalación	Empotrado
Dimensiones (An x Pr x Al)	600 x 576 x 855 mm (23 3/5" x 22 7/10" x 33 3/4")

Cuestiones medioambientales

Recicle los materiales con el símbolo . Coloque el embalaje en los recipientes adecuados para su reciclaje. Colabore en la protección del ambiente y de la salud humana reciclando los aparatos eléctricos y electrónicos desechados. No deseche los aparatos marcados con el símbolo  junto con la basura doméstica. Lleve este producto a sus instalaciones de reciclaje locales o contacte a su oficina municipal.

Garantía limitada de IKEA

¿Qué periodo de validez tiene la garantía de IKEA?

Esta garantía es válida durante cinco (5) años desde la fecha original de compra de su electrodoméstico en IKEA. Como justificante de la compra, necesitará la factura o recibo de compra original. Si se realizan reparaciones en el periodo de garantía, no se ampliará el periodo de garantía del aparato.

¿Qué electrodomésticos LAGAN no están cubiertos por la garantía de 5 años de IKEA?

Los electrodomésticos LAGAN comprados en IKEA antes del 1 de mayo de 2026 están cubiertos por una garantía de dos (2) años a partir de la fecha de compra original.

¿Quién llevará a cabo el servicio?

El "Proveedor de servicio" IKEA prestará el servicio a través de sus propios centros de servicio o de una red de socios autorizados.

¿Qué cubre esta garantía?

La garantía cubre defectos del aparato, que pueden haber sido causados por defectos de fabricación o de materiales defectuosos, a partir de la fecha de compra en IKEA. Esta garantía aplica únicamente para un uso doméstico. Algunas excepciones no garantizadas están especificadas bajo el título "¿Qué no cubre esta garantía?" Dentro del periodo de garantía, los costos para reparar las fallas, por ejemplo reparaciones, repuestos, mano de obra y desplazamientos quedarán cubiertos, siempre que la reparación del aparato no requiera gastos especiales. Bajo estas condiciones se aplican las regulaciones locales. Las piezas reemplazadas pasarán a ser propiedad de IKEA.

¿Qué hará IKEA para solucionar el problema?

El Proveedor de Servicio designado por IKEA revisará el producto y decidirá, a su sola discreción, si la garantía es aplicable. Si se aplica la garantía, el Proveedor de Servicio de IKEA o su socio de servicio autorizado a través de su propio centro de servicio, a su sola discreción, reparará el producto defectuoso o lo reemplazará por otro similar.

¿Qué no cubre esta garantía?

- El deterioro o desgaste normal.
- Daños deliberados o causados por negligencia, daños causados por incumplimiento de las instrucciones de operación, instalación incorrecta, conexión a una tensión incorrecta, daños causados por reacciones químicas o electroquímicas, óxido, corrosión o daños causados por el agua incluyendo pero sin limitarse a los daños causados por un exceso de sarro en el agua, y los daños provocados por condiciones medio ambientales anormales.

- Piezas consumibles, incluyendo baterías y focos.
- Piezas no funcionales y decorativas, que no afecten el uso normal del electrodoméstico, incluido cualquier posible arañazo y las diferencias de color.
- Daños accidentales provocados por sustancias u objetos extraños, por la limpieza o por el desbloqueo de los filtros, los sistemas de desagüe o los depósitos de jabón.
- Daños provocados en las siguientes piezas: vidrio cerámico, accesorios, canastas para la vajilla y los cubiertos, tuberías de llenado o vaciado, juntas, lámparas o sus cubiertas, pantallas, perillas, revestimientos y partes de los revestimientos protectores. Salvo que se demuestre que tales daños hayan sido provocados por fallas en la producción.
- Casos en los que el técnico no encontró fallas durante su visita.
- Reparaciones no realizadas por nuestros proveedores de servicios y/o un servicio autorizado por IKEA, o cuando no se hayan utilizado repuestos originales.
- Reparaciones provocadas por una instalación defectuosa o que no cumplió con las especificaciones de instalación.
- Uso no doméstico del electrodoméstico, por ejemplo en aplicaciones profesionales.
- Daños de transporte. Si un cliente transporta el producto a su casa o a otra dirección, IKEA no se responsabiliza de los daños que pueda sufrir en el trayecto.
Sin embargo, si IKEA entrega el producto en la dirección indicada por el cliente, los daños en el producto producidos por el transporte serán cubiertos por IKEA.
- Costo de la instalación inicial del electrodoméstico IKEA. Sin embargo, si un proveedor de servicios de IKEA o su servicio autorizado repara o reemplaza el aparato bajo los términos de esta garantía, el proveedor de servicios o su servicio autorizado volverán a instalar el electrodoméstico arreglado o nuevo, si es necesario.

Cómo se aplica la ley nacional

La garantía de IKEA le otorga derechos legales específicos, y usted también puede tener otros derechos que varían de un estado a otro, o de una jurisdicción a otra. Sin embargo, estas condiciones no limitan de ningún modo los derechos de los consumidores descritos en la legislación local.

Área de validez

Para los electrodomésticos adquiridos en Estados Unidos o Canadá, o que se trasladan a uno de los países mencionados, los servicios se proporcionarán en el marco de las condiciones de garantía normales en el país especificado.

Solo existe la obligación de prestar servicios en el marco de la garantía si el electrodoméstico cumple y se instala de acuerdo con:

- las especificaciones técnicas del país en el que se realiza el reclamo;
- las Instrucciones de Montaje y la Información de Seguridad en el Manual del Usuario.

Servicio POSVENTA dedicado para los electrodomésticos IKEA

Por favor, no dude en contactarse con el Proveedor de Servicios Posventa designado por IKEA para:

- solicitar un servicio contemplado por esta garantía;
- solicitar aclaraciones sobre la instalación del electrodoméstico IKEA en los muebles de cocina dedicados de IKEA;
- solicitar aclaraciones sobre las funciones de los electrodomésticos IKEA.



En la parte final de este manual encontrará los números de teléfono de los Proveedores de Servicio Posventa designados por IKEA.

Para asegurar de que le proporcionaremos la mejor asistencia, por favor, lea atentamente las Instrucciones de Montaje y/o el Manual de Instrucciones antes de contactarse con nosotros.

Cómo contactarse con nosotros si necesita nuestro servicio

Para proporcionarle un servicio rápido, le recomendamos llamar a los números de teléfono especificados en este manual. Siempre consulte los números en la lista del folleto del electrodoméstico para el que necesita asistencia.

Por favor siempre refiérase al número de artículo IKEA (código de 8 dígitos) que aparece en la placa informativa en su electrodoméstico.

¡GUARDE LA FACTURA O RECIBO DE COMPRA!

Es la prueba de la compra y la necesitará para reclamar la garantía. El recibo también incluye el nombre y el número del producto (8 dígitos) de IKEA, para cada uno de los electrodomésticos que compre.

¿Necesita ayuda adicional?

Para cualquier consulta adicional no relacionada con el Servicio de Posventa de sus electrodomésticos, contáctese con el centro de llamadas de IKEA más cercano. Le recomendamos que lea atentamente la documentación del aparato antes de contactarse con nosotros.



USA - É.-U. - EE.UU.

Phone number

Numéro de téléphone 1-888-888-4532

Teléfono :

Website

Website IKEA.us/appliancesupport

Sitio web :

CANADA - CANADA - CANADÁ

Phone number

Numéro de téléphone 1-866-866-4532

Teléfono :

Website

IKEA.ca/appliancesupport

Website

fr.IKEA.ca/soutienelectromenagers

Sitio web :

PUERTO RICO - PUERTO RICO - PUERTO RICO

Website - Website - Sitio web : IKEA.pr

DOMINICAN REPUBLIC - RÉPUBLIQUE DOMINICAINE - REPÚBLICA DOMINICANA

Website - Website - Sitio web : IKEA.com.do

