

TRANSPORT

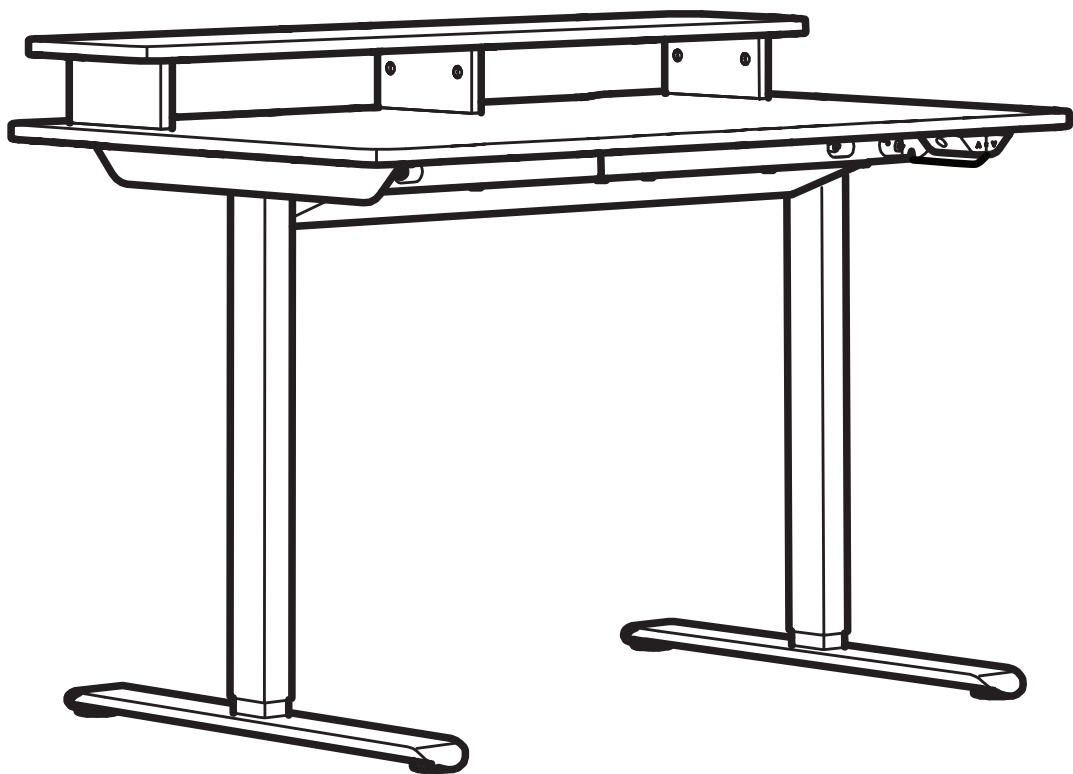
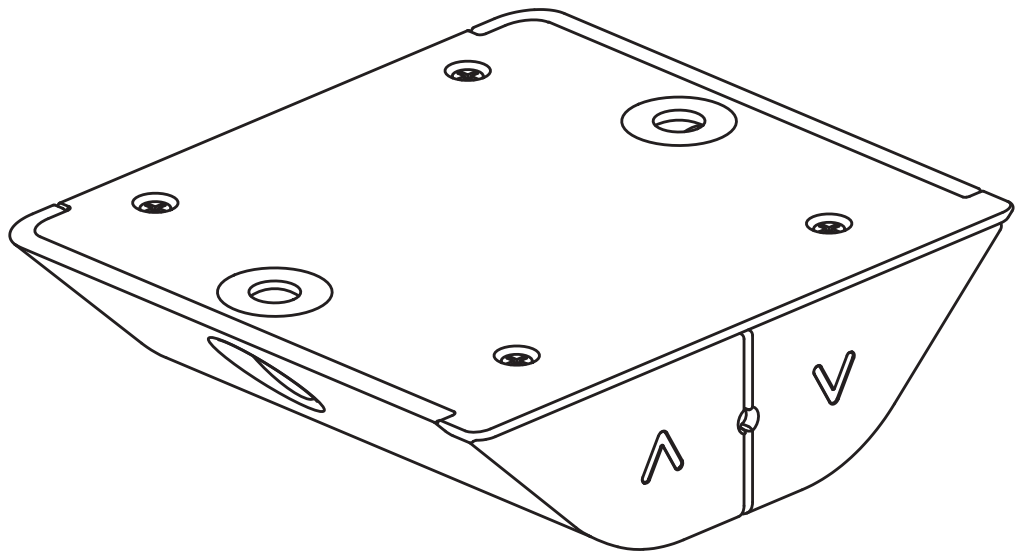

Design and Quality
IKEA of Sweden

English	3
Español	6
Portugues	9
中文	12
繁中	14
한국어	16
日本語	18
Bahasa Indonesia	21
Bahasa Malaysia	24
عربي	27
ไทย	29

An electro-mechanical height-adjustable work surface with a control interface to adjust the height up and down. This product can be used by children aged from 8 years and above and persons with reduced physical, sensory or mental capabilities or lack of experience and knowledge if they have been given supervision or instruction concerning use of the product in a safe way and understand the hazards involved by a person responsible for their safety. Children shall not play with the product. Cleaning and user maintenance shall not be carried out by children without supervision.

Advice and instructions for TRAVSPORT sit/stand desk.

Model:	TRAVSPORT EI sit/stand
Input:	AC100-240V, 50/60Hz, 2.0A
Sound level:	about 50 dB
Standby power consumption:	0.35 W (only handset)
Height setting interval:	71CM~118CM
Maximum load:	50kg (40kg for main table surface + 10kg Shelf)
Temperature interval at usage:	+5 up to +40 ° C/41 up to 104° F
Temperature interval at storage:	-10 up to +50 ° C/14 up to 122° F
Humidity:	20% up to 80% at +30 ° C/86° F
Power supply unit:	DC 29.0 V, 1.8 W

This product shall only be used together with the included power supply unit.

Every person who is responsible for this desk at installation or employment of the desk in daily use or in service and repair work should carefully read these instructions. Keep these instructions close to your sit/stand desk.

Installation instructions

Connect the manual controller to the power supply according to the assembly operation instructions.

Usage of the desk

The desk shall only be used as a working desk with the possibility to continuously adjust the working height between sitting and standing positions. The desk shall only be used indoors and in dry premises.

Follow these instructions when adjusting desk height:

1. Make sure all cables are connected firmly in place.
2. Make sure no objects are in the way of the desk so that the height can adjust freely.
3. Press the up/down buttons on the hand controller to adjust the desk height.

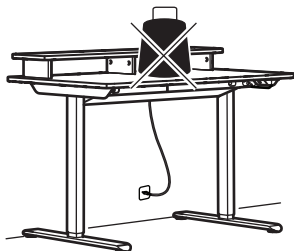
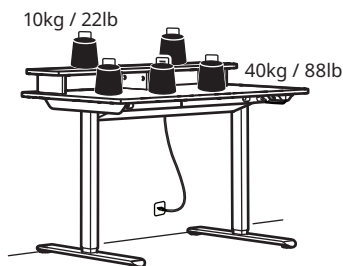

Safety regulations

When the desk moves up/down, keep the necessary safety distance to avoid the risk of entrapment between the moving table top and fixed objects in the surrounding area. When the desk moves up/down, the user shall keep watch so that nobody is injured or no object is damaged. The table top must not be blocked by a fixed object which may risk that the desk overturns. Always remove any office chair before the desk moves up/down. The desk tripod must not be altered or reconstructed in any way. In service and repair work of the desk, the electrical cable must always be disconnected from the wall socket (the connected socket). Alterations to the control box and hand controller are absolutely forbidden! Alterations to the legs are absolutely forbidden! The desk must not be used as a hoisting device for persons.

Maintenance and repair instructions

After approx. 1 week of use, check that the screws are properly tightened. If the desk cannot be lowered or raised, check the connections between the desk power plug and the wall socket (the socket) and ensure that all cables are connected firmly in place. If any part of the electrical height-adjustable desk needs to be replaced, the electrical cable must be first disconnected from the wall socket (the socket). After finishing the replacement, then connect the electrical cable to the wall socket (the socket) and then finish the reset process according to the reset instructions. After resetting successfully without any problems, the desk is ready for use. If the desk still does not work, please contact your nearest IKEA store or customer service.

Product servicing

Do not attempt to repair this product yourself, as opening or removing covers may expose you to dangerous voltage points or other risks.

Manufacturer: IKEA of Sweden AB

Address: Box 702, SE-343 81 Älmhult, SWEDEN

Telephone no.: +46(0)476-648500

SAVE THESE INSTRUCTIONS



This appliance should be used indoors.



The crossed-out wheeled bin symbol indicates that the item should be disposed of separately from household waste. The item should be handed in for recycling in accordance with local environmental regulations for waste disposal. By separating a marked item from household waste, you will help reduce the volume of waste sent to incinerators or landfills and minimise any potential negative impact on human health and the environment. For more information, please contact your IKEA store.

Handset operation instructions:

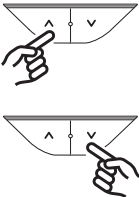
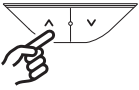
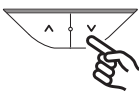
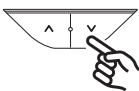
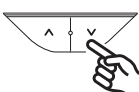
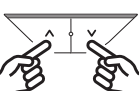
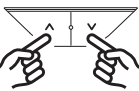
Function and status	Operating Buttons	Operation method	Button press duration time	Light colour	Light display effect	Note
Wake up	Up or down button 	Short press	Less than 300 milli second	No light	Green light	Within 15 seconds of no button operation, the controller will enter sleep mode, and the indicator light will turn off. A short press will wake up the controller but will not execute any button command.
Up	Up button (1) 	Long press: Continuous upward movement.	Short press: Move up 10mm	No light	/	/
Down	Down button (2) 	Long press: Continuous downward movement	Short press: Move down 10mm	No light	/	/
Reset	Long press the down button 	Long press the down button	/	Orange light	Green light	Press and hold the "Down" button on the hand controller for 5 seconds. When the indicator light turns steady orange, release the button - the desk has entered reset mode. The desk will automatically perform the reset. Once the reset is finished, the indicator light will flash green, and the desk will be ready for normal use.
Abnormal error status	Long press the down button 	Long press the down button	/	Orange light	Green light	When an error occurs, the indicator will flash orange. Press and hold the "Down" button for 5 seconds until the indicator light turns steady orange light, then release the key - the desk is now in reset mode. The desk will descend to its lowest position and then slowly return to the initial "home" position. When this sequence is complete, the indicator light will flash green, and the desk will return to normal operation. During the descent you may press any button to pause the reset. To resume, press and hold the "Down" button for another 5 seconds.
Overheat protection status	/	Rest for approx. 18 minutes before continuing operation of unit	/	Blue light	Green light	This is not an abnormal error status, but due to the motor working continuously, overheat protection may activate. After approx. 18 minutes of rest, the orange light will turn off and normal operation can be resumed
Child lock	Down and up button 	Long Press and hold both down and up button	3 seconds	Green light	Red light	In green light blinking mode (normal operation mode), simultaneously pressing the up and down buttons for 3 seconds will activate the lock, causing the red light to blink and all button functions are disabled.
Unlock	Down and up button 	Long Press and hold both down and up button	3 seconds	Red light	Green light	To unlock, simultaneously press the up and down buttons for 3 seconds again. This will restore button functionality, with the green light blinking to indicate normal operation mode.

Important Notes

1. After a successful reset, all parameters revert to factory defaults.
2. During any reset procedure, the anti-collision system is disabled.

Troubleshooting TRAVSPORT

Symptom	Check	Try
The desk does not move. Orange light blinks.	1. Make sure that all cables are undamaged and connected firmly in place.	1. Reconnect all the cables.
	2. Unplug the desk from the wall socket for approximately one minute and reconnect.	2. Follow the instructions to perform a reset. If the problem remains, contact IKEA customer service.
Only one leg is moving.	1. Unplug the desk from wall socket, check all parts of the desk have assembly well or not.	2. Follow the instructions to perform a reset. If the problem remains, contact IKEA customer service.
The desk stops and reverses during operation.	1. Make sure that the desk is not overloaded. (Max load 50 kg/110 lbs)	1. Remove the heavy things from the desk.
	2. Make sure that nothing is blocking the desk.	2. Remove the obstacle. Follow the instructions to perform a reset.
	3. Check that the electrical cable has full movement when the desk is in its highest position and has reasonable slack	3. If the electrical cable is trapped, release it. Make sure it has enough length when the desk is in its highest position.

Una superficie de trabajo con interfaz de control para regular la altura, hacia arriba y hacia abajo, de manera electromecánica. Este producto pueden usarlo niños a partir de 8 años y personas con capacidades físicas, sensoriales o mentales reducidas o con falta de experiencia y conocimientos si se encuentran bajo la supervisión de una persona responsable de su seguridad o si han recibido de esta instrucciones acerca del uso seguro del producto y son conscientes de los peligros que puede entrañar. Los niños no deben jugar con el producto. La limpieza y el mantenimiento no deben efectuarlos niños sin la supervisión de un adulto.

Instrucciones para el escritorio de pie/sentado TRAVSPORT

Modelo:	TRAVSPORT El sit/stand
Entrada:	100-240 V, 50/60 Hz, 2.0 A
Nivel de sonido:	aprox. 50 dB
Consumo energético en modo espera:	0.35 W (solo el controlador)
Intervalo de regulación de la altura:	71-118 cm
Carga máxima:	50 kg (40 kg para la superficie principal de la mesa + 10 kg para el estante)
Intervalo de temperatura para uso:	+5 hasta +40° C
Intervalo de temperatura para almacenamiento:	-10 hasta +50° C
Humedad:	del 20% al 80% a +30° C
Fuente de alimentación:	29.0 V/1.8 A

Este producto solo se debe utilizar con la unidad de alimentación que incluye.

Toda persona que instale, utilice regularmente este escritorio o sea responsable de su mantenimiento o reparación debe leer atentamente estas instrucciones. Mantén estas instrucciones cerca del escritorio.

Instrucciones de instalación

Conecta el controlador manual a la fuente de alimentación siguiendo las instrucciones de montaje.

Uso del escritorio

El escritorio solo se debe utilizar como superficie de trabajo con la posibilidad de regular la altura para trabajar de pie o sentado. Se debe utilizar únicamente en espacios interiores y secos.

Sigue estas instrucciones para ajustar la altura del escritorio:

1. Asegúrate de que todos los cables están conectados.
2. Asegúrate de que no hay ningún objeto que pueda impedir el movimiento del escritorio.
3. Pulsa los botones hacia arriba/hacia abajo del controlador de mano para ajustar la altura del escritorio.

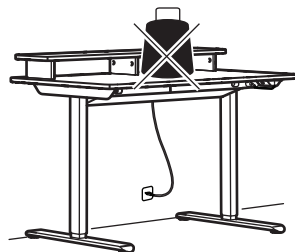
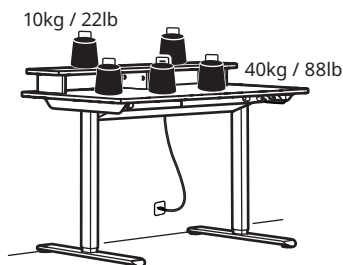

Normas de seguridad

Cuando el escritorio suba o baje, mantén la distancia de seguridad suficiente para evitar quedar atrapado entre el tablero del escritorio en movimiento y objetos fijos del entorno. Cuando subas o bajes el escritorio, asegúrate de estar atento para evitar lesiones a personas o daños a objetos. El tablero del escritorio no debe quedar bloqueado por ningún objeto fijo, ya que podría volcar. Retira siempre las sillas del escritorio antes de subirlo o bajarlo. El trípode del escritorio no se debe alterar o reconstruir de ninguna forma. Antes de efectuar trabajos de mantenimiento o reparación del escritorio, siempre se debe desconectar de la toma de pared (del enchufe conectado). Está absolutamente prohibido modificar la caja de control y el controlador de mano. Está absolutamente prohibido modificar las patas. El escritorio no debe utilizarse como un dispositivo elevador para personas.

Instrucciones de mantenimiento y reparación

Después de aproximadamente una semana de uso, comprueba que los tornillos están bien apretados. Si no consigues subir o bajar el escritorio, comprueba las conexiones entre el enchufe del escritorio y la toma de pared (enchufe) y asegúrate de que todos los cables están bien conectados. Si hay que sustituir alguna parte o algún componente del sistema eléctrico, desconecta primero el cable eléctrico de la toma de pared (enchufe). Cuando hayas terminado con la sustitución, conecta el cable eléctrico a la toma de pared (enchufe) y finaliza el proceso de restablecimiento según las instrucciones. Una vez finalizado el restablecimiento, el escritorio estará listo para usarse. Si el escritorio sigue sin funcionar, ponte en contacto con el servicio de atención al cliente o la tienda IKEA más cercana.

Mantenimiento del producto

No intentes reparar por tu cuenta el producto, ya que la apertura o retirada de las tapas te puede exponer a un riesgo de descarga eléctrica, entre otros peligros.

Fabricante: IKEA of Sweden AB

Dirección: Box 702, SE-343 81 Älmhult, SUECIA

N.º de teléfono: +46(0)476-648500

CONSERVA ESTAS INSTRUCCIONES



Este electrodoméstico debe usarse en interiores.



El símbolo del contenedor tachado indica que el artículo no debe desecharse con los residuos domésticos. Se debe reciclar según la normativa local medioambiental de eliminación de residuos. Si separas los artículos que llevan este símbolo de los residuos domésticos, ayudarás a reducir el volumen de basura que se envía a incineradoras y vertederos, así como a minimizar los posibles efectos perjudiciales que esto pueda tener en la salud de las personas y el medioambiente. Para más información, ponte en contacto con tu tienda IKEA más cercana.

Instrucciones del controlador de mano:

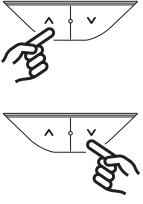
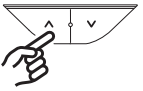
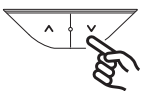
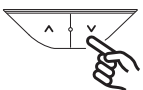
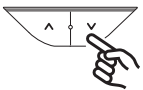
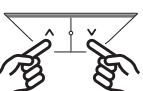
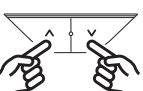
Funcionamiento y estado	Botones de funcionamiento	Método de funcionamiento	Duración de pulsación del botón	Color de la luz	Efecto de la luz	Nota
Activación	Botón hacia arriba o abajo 	Pulsación corta	Menos de 300 milisegundos	Sin luz	Luz verde	Si pasan 15 segundos sin pulsar ningún botón, el controlador entrará en el modo de reposo y se apagará la luz del indicador. Una pulsación corta lo activará, pero no ejecutará ningún comando de botón.
Hacia arriba	Botón hacia arriba (1) 	Pulsación larga: movimiento continuo hacia arriba	Pulsación corta: movimiento de 10 mm hacia arriba	Sin luz	/	/
Hacia abajo	Botón hacia abajo (2) 	Pulsación larga: movimiento continuo hacia abajo	Pulsación corta: movimiento de 10 mm hacia abajo	Sin luz	/	/
Restablecimiento	Pulsación larga del botón hacia abajo 	Pulsación larga del botón hacia abajo	/	Luz naranja	Luz verde	Mantén pulsado el botón hacia abajo del controlador de mano durante 5 segundos. Cuando la luz del indicador cambie a naranja, suelta el botón: el escritorio pasará al modo de reinicio. El escritorio se reinicia automáticamente. Una vez completado el reinicio, la luz del indicador parpadea en verde y el escritorio estará listo para usarse con normalidad.
Error/estado anómalo	Pulsación larga del botón hacia abajo 	Pulsación larga del botón hacia abajo	/	Luz naranja	Luz verde	Si se produce un error, el indicador parpadeará en naranja. Mantén pulsado el botón hacia abajo durante 5 segundos hasta que la luz del indicador se ilumine de manera fija en naranja y, entonces, suelta el botón: el escritorio pasará al modo de reinicio. El escritorio descenderá hasta su posición más baja y, lentamente, volverá a la posición inicial. Cuando se haya completado esta secuencia, el indicador parpadeará en verde y el escritorio volverá a funcionar con normalidad. Mientras baja, puedes pulsar cualquier botón para detener el reinicio. Para reanudarlo, mantén pulsado el botón hacia abajo durante otros 5 segundos.
Estado de protección contra sobrecalentamiento	/	Deja descansar la unidad durante 18 minutos aproximadamente antes de seguir usándola.	/	Luz azul	Luz verde	No se trata de un error o estado anómalo, pero si los motores funcionan sin descanso, la protección contra sobrecalentamiento puede activarse. Después de dejar descansar la unidad durante 18 minutos, la luz azul se apagará y la podrás seguir usando.
Bloqueo para niños	Botón hacia arriba y abajo 	Mantén pulsados el botón hacia arriba y abajo	3 segundos	Luz verde	Luz roja	En el modo de parpadeo en verde (modo de funcionamiento normal), al pulsar simultáneamente los botones hacia arriba y abajo durante 3 segundos se activará el bloqueo, lo que hará que la luz roja parpadee y que se deshabiliten todas las funciones de los botones.
Desbloqueo	Botón hacia arriba y abajo 	Mantén pulsados el botón hacia arriba y abajo	3 segundos	Luz roja	Luz verde	Para desbloquearlo, vuelve a pulsar simultáneamente los botones hacia arriba y abajo durante 3 segundos. Esto restaurará la funcionalidad de los botones, y la luz verde parpadeará para indicar el modo de funcionamiento normal.

Notas importantes

- Una vez finalizado el restablecimiento, todos los parámetros se restablecen a los valores de fábrica.
- Durante el restablecimiento, se deshabilita el sistema anticollisiones.

Resolución de problemas de TRAVSPORT

Problema	Comprobación	Prueba lo siguiente
El escritorio no se mueve. La luz naranja parpadea.	1. Comprueba que todos los cables estén conectados y no presenten daños.	1. Vuelve a conectar todos los cables.
	2. Desconecta el escritorio de la toma de pared durante aproximadamente un minuto y vuelve a conectarlo.	2. Sigue las instrucciones para llevar a cabo el restablecimiento. Si el problema persiste, ponte en contacto con el servicio de atención al cliente de IKEA.
Solo se mueve una pata.	1. Desconecta el escritorio de la toma de pared y comprueba que todas las piezas estén correctamente montadas.	1. Sigue las instrucciones para llevar a cabo el reinicio. Si el problema persiste, ponte en contacto con el servicio de atención al cliente de IKEA.
El escritorio se para y vuelve hacia atrás mientras está en funcionamiento.	1. Comprueba que el escritorio no esté sobrecargado. (Carga máxima: 50 kg)	1. Quita las cosas que pesen del escritorio.
	2. Comprueba que no haya nada que obstaculice el escritorio.	2. Retira el obstáculo. Sigue las instrucciones para llevar a cabo el reinicio.
	3. Comprueba que el cable eléctrico pueda moverse libremente y tenga suficiente holgura cuando el escritorio esté en la posición más alta.	3. Si el cable eléctrico está atrapado, suéltalo. Asegúrate de que tenga suficiente largura cuando el escritorio esté en la posición más alta.

Uma superfície de trabalho regulável em altura de forma eletromecânica com uma interface de controlo para regular a altura para cima e para baixo. Este produto pode ser utilizado por crianças a partir dos 8 anos e por pessoas com capacidades físicas, sensoriais ou mentais reduzidas ou com pouca experiência e conhecimentos, caso sejam supervisionados ou tenham sido instruídos por uma pessoa responsável pela sua segurança quanto à utilização segura do produto e compreendam os riscos envolvidos. As crianças não devem brincar com o produto. A limpeza e a manutenção não devem ser feitas por crianças sem supervisão.

Conselhos e instruções para a secretária sentado/de pé TRAVSPORT.

Modelo:	TRAVSPORT EI sit/stand
Entrada:	100-240V CA, 50/60Hz, 2.0A
Nível de ruído:	cerca de 50 db
Consumo de energia em espera:	0.35W (apenas o controlo manual)
Definição de intervalo de altura:	71CM~118CM
Peso máximo:	50kg (40kg para a superfície principal da mesa + 10kg na prateleira)
Intervalo de temperatura na utilização:	+5 até +40°C
Intervalo de temperatura em armazenamento:	-10 até +50°C
Humidade:	20% até 80% a +30°C
Fonte de alimentação:	29.0 V/1.8 A

Este produto só pode ser usado em conjunto com a fonte de alimentação incluída.

As pessoas responsáveis pela instalação, utilização diária ou reparação desta secretária devem ler as instruções cuidadosamente. Mantenha as instruções junto à secretária sentado/em pé.

Instruções de instalação

Ligue o controlador manual à fonte de alimentação de acordo com as instruções de funcionamento e montagem.

Utilização da secretária

A secretária só deve ser utilizada enquanto secretária de trabalho, com a possibilidade de regular continuamente a altura entre as posições sentado e de pé. A secretária só deve ser utilizada no interior e em ambientes secos (ambiente de escritório ou similar).

Siga estas instruções quando estiver a regular a altura da mesa.

1. Certifique-se de que todos os cabos estão bem ligados.
2. Certifique-se de que não há objetos a estorvar quando estiver a regular a altura.
3. Prima os botões para subir/baixar no controlo manual para regular a altura da secretária.

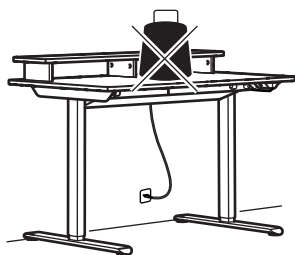
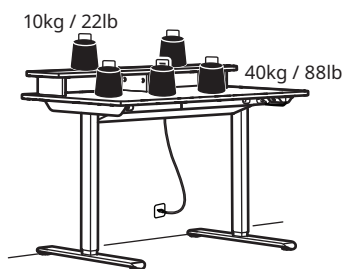

Regulamentos de segurança

Quando a secretária está a subir/descer, mantenha a distância de segurança necessária, para evitar o risco de ficar preso entre o tampo em movimento e os objetos fixos na área circundante. Quando a secretária está a subir/descer, o utilizador deve estar atento para evitar que alguém se magoe ou que se danifique algum objeto. O tampo não pode ser bloqueado por nenhum objeto fixo, para não haver o risco de a secretária virar. Retire sempre as cadeiras antes de colocar a secretária a subir/descer. O tripé não deve ser alterado nem reconstruído de nenhuma forma. Ao fazer um trabalho de reparação à secretária, deve sempre desligar o cabo elétrico da tomada de parede (a tomada de ligação). São totalmente proibidas quaisquer alterações ao controlo manual e à caixa de controlo. São totalmente proibidas quaisquer alterações às pernas. A secretária não pode ser utilizada como dispositivo para elevar pessoas.

Instruções de manutenção e reparação

Após aproximadamente 1 semana de utilização, verifique se os parafusos estão bem apertados. Se não conseguir regular a altura da secretária, verifique as ligações entre a ficha da secretária e a tomada de parede (a tomada de ligação) e certifique-se de que todos os cabos estão bem ligados. Se for necessário proceder à substituição de qualquer componente da secretária com mecanismo elétrico de regulação da altura, desligue primeiro o cabo elétrico da tomada de parede (a tomada de ligação). Depois de concluir a substituição, ligue o cabo elétrico à tomada de parede (a tomada de ligação) e termine o processo de reposição de acordo com as respetivas instruções. Após uma reposição bem-sucedida e sem quaisquer problemas, a secretária está pronta para ser utilizada. Se a secretária continuar a não funcionar, contacte o Apoio ao Cliente da IKEA.

Manutenção do produto

Não tente reparar o produto por si próprio, pois a abertura ou a remoção das coberturas podem expô-lo a pontos de voltagem perigosos ou a outros riscos.

Fabricante: IKEA of Sweden AB

Morada: Box 702, SE-343 81 Älmhult, SUÉCIA

N.º telefone: +46(0)476-648500

GUARDE ESTAS INSTRUÇÕES.





Este produto deve ser utilizado no interior.

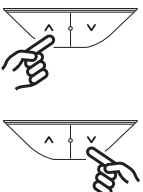
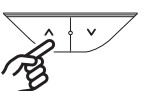
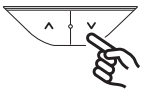

O símbolo constituído por um contêiner de lixo com rodas indica que a eliminação do item deverá ser realizada à parte do lixo doméstico. O item deverá ser entregue para reciclagem de acordo com as regulações ambientais locais de eliminação de resíduos. Ao separar um artigo assinalado dos resíduos domésticos, está a ajudar a reduzir o volume de resíduos enviados para incineradoras ou para aterros e a minimizar potenciais impactos negativos na saúde humana e no ambiente. Para obter mais informações, contacte a sua loja IKEA.

Instruções de funcionamento do controlo manual:

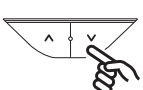
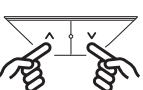
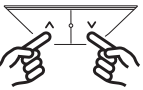
Função e estado	Botões de operação	Método de operação	Tempo durante o qual o botão está premido	Cor da luz	Efeito de apresentação da luz	Nota
Acordar	Botão para cima ou para baixo 	Premir rapidamente	Menos de 300 milissegundos	Sem luz	Luz verde	No prazo de 15 segundos de ausência de funcionamento de qualquer botão, o controlador entrará no modo de espera e a luz do indicador vai desligar-se. Premir rapidamente vai ativar o comando, mas não vai executar nenhum comando dos botões.
Para cima	Botão para cima (1) 	Manter premido: movimento contínuo para cima.	Premir rapidamente: movimento para cima 10mm	Sem luz	/	/
Para baixo	Botão para baixo (2) 	Manter premido: movimento contínuo para baixo	Premir rapidamente: movimento para baixo 10mm	Sem luz	/	/
Reposição	Botão para baixo 	Manter premido o botão para baixo	/	Luz laranja	Luz verde	Mantenha premido o botão para baixo no controlo manual durante 5 segundos. Quando a luz do indicador ficar fixa e laranja, liberte o botão. A secretária entrou no modo de reposição. A secretária vai realizar automaticamente a reposição. Quando a reposição estiver concluída, a luz do indicador vai ficar intermitente a verde e a secretária estará pronta para uma utilização normal.
Estado de erro anormal	Botão para baixo 	Manter premido o botão para baixo	/	Luz laranja	Luz verde	Quando ocorre um erro, o indicador pisca a laranja. Mantenha premido o botão para baixo durante 5 segundos até a luz do indicador ficar fixa e laranja, depois liberte o botão. A secretária está agora no modo de reposição. A secretária vai descer até à sua posição mais baixa e depois voltar lentamente à posição inicial. Quando esta sequência estiver concluída, a luz do indicador vai ficar intermitente a verde e a secretária vai voltar ao funcionamento normal. Enquanto estiver a descer, pode pressionar qualquer botão para pausar a reposição. Para retomar, mantenha premido o botão para baixo durante mais 5 segundos.
Estado de proteção contra o sobreaquecimento	/	Pare os motores durante cerca de 18 minutos antes de continuar a utilizar a unidade	/	Luz azul	Luz verde	Este não é um erro de estado anormal, mas devido ao facto de o motor funcionar continuamente e a proteção contra o sobreaquecimento poderá ter sido ativada. Depois de os motores estarem parados durante cerca de 18 minutos, a luz azul vai desligar e o funcionamento normal pode ser retomado.
Fecho à prova de crianças	Botão para cima e para baixo 	Mantenha premidos os botões para cima e para baixo	3 segundos	Luz verde	Luz vermelha	No modo de luz verde intermitente (modo de funcionamento normal), premir simultaneamente os botões para cima e para baixo durante 3 segundos irá ativar o fecho, fazendo com que a luz vermelha fique intermitente e desativando todas as funções do botão.
Desbloqueio	Botão para cima e para baixo 	Mantenha premidos os botões para cima e para baixo	3 segundos	Luz vermelha	Luz verde	Para desbloquear, prima novamente e em simultâneo os botões para cima e para baixo durante 3 segundos. Esta ação vai restaurar a funcionalidade do botão, com a luz verde intermitente para indicar o modo de funcionamento normal.

Notas importantes

1. Após uma reposição bem-sucedida, todos os parâmetros são revertidos para as predefinições de fábrica.
2. Durante todos os procedimentos de reposição, o sistema anticollisão está desativado.

Resolução de problemas de TRAVSPORT

Sintoma	Verificação	Experimentar
A secretária não se move. Luz laranja pisca.	1. Certifique-se de que todos os cabos estão bem ligados e que não apresentam danos.	1. Volte a ligar todos os cabos.
	2. Desligue a secretária da tomada elétrica durante cerca de um minuto e volte a ligar.	2. Siga as instruções para efetuar uma reposição. Se o problema persistir, contacte o Apoio ao Cliente da IKEA.
Apenas uma das pernas funciona.	1. Desligue a secretária da tomada elétrica, verifique que todas as partes da secretária estão bem montadas.	2. Siga as instruções para efetuar uma reposição. Se o problema persistir, contacte o Apoio ao Cliente da IKEA.
Durante o funcionamento, a secretária para e inverte a direção.	1. Certifique-se de que a secretária não está sobrecarregada. (Carga máx.: 50kg)	1. Retire os artigos pesados da secretária.
	2. Certifique-se de que não há nada a bloquear a secretária.	2. Remova o obstáculo. Siga as instruções para efetuar uma reposição.
	3. Verifique se o cabo elétrico tem total mobilidade quando a secretária está na posição mais alta e que está razoavelmente folgado.	3. Se o cabo elétrico estiver preso, liberte-o. Certifique-se de que tem comprimento suficiente quando a secretária estiver na posição mais alta.

此办公桌面的高度可电动调节，带有控制界面，方便上下调节高度。8岁及以上儿童，有身体、知觉、精神障碍的人士及缺乏经验的人士如需自行使用该产品，须有可为其安全负责的专人对其进行监督，或提前告知其安全使用该产品的方法及潜在危险。避免让儿童将本产品用于玩耍。儿童不得在没有监督的情况下清洗和维护本产品。

TRAVSPORT 坐/站两用办公桌使用建议和说明

型号:	TRAVSPORT El sit/stand
输入功率:	直流电100-240伏, 50/60赫兹, 2.0安
噪音等级:	约50分贝
待机功耗:	0.35瓦 (仅手柄)
高度设置范围:	71CM~118CM
最大承重:	50公斤 (主桌面40公斤+搁板10公斤)
使用温度范围:	+5至+40° C/41至104° F
储存温度范围:	-10至+50° C/14至122° F
湿度:	+30° C/86° F下20%至80%
电源装置:	29伏/1.8 安

本产品只能与随附的电源装置一起使用。

所有负责安装桌子、日常使用桌子或负责维修和修理的人员务必仔细阅读此说明。请将说明文件妥善保管在坐/站两用式桌子附近。

安装说明

请按照组装操作说明将手动控制器接通电源。

桌子使用说明

此桌子只作为办公桌使用，可根据使用者的坐姿和站姿随时调节高度。此桌子仅限于室内和干燥场所中使用。

请按照下列说明调节桌子高度:

1. 确保所有电线均已牢固连接。
2. 请确保桌子上下方无任何障碍物，以便自由调整高度。
3. 按下手持控制器的向上/向下键，以调整桌面高度。

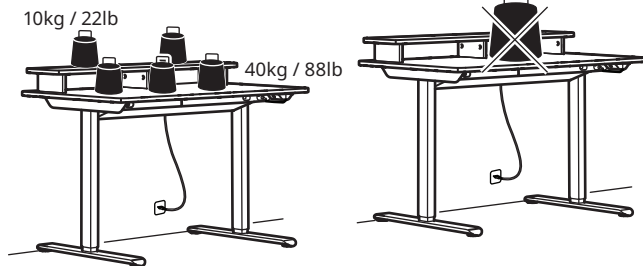

安全守则

桌子升降过程中，请保持必要的安全距离，谨防被夹在移动的桌面和周围固定物体之间。桌子升降过程中请注意观察，避免造成人员受伤或物品损坏。确保没有固定物体挡住桌面，否则可能导致桌子倾倒。确保在桌面上升/下降前移走桌子旁边的办公椅子。禁止以任何方式改装或重造桌子的三脚架。对桌子进行维护和维修时，始终确保将电源线与墙壁插座（所连接的电源插座）断开连接。禁止以任何方式改装控制盒和手持控制器！禁止以任何方式改装桌腿！不得将桌子用作人员起重装置。

维护及维修说明

使用约1周后，请检查螺丝是否正确拧紧。如果桌子无法降低或升高，请检查桌子的电源插头和墙壁插座（电源插座）之间的连接，并确保所有电线均已连接到位。如果需要更换电动升降桌的任何部件，必须先将电线与墙壁插座（电源插座）断开。更换完后，重新将电线连接到墙壁插座（电源插座），然后按照重置说明完成重置。成功重置后，即可使用桌子。如果桌子仍然无法使用，请联系附近的宜家商场或顾客服务中心。

产品维修

请勿自行修理该产品，打开或拆卸盖子，可能导致漏电或其他风险。

制造商：宜家瑞典有限公司 (IKEA of Sweden AB)

地址：Box 702, SE-343 81 Älmhult, SWEDEN

电话：+46(0)476-648500

请妥善保管所有说明文件





此设备应在室内使用。

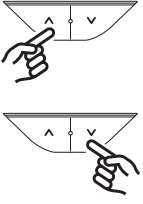
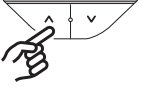

带十字的垃圾桶标志代表该产品必须与家用垃圾分开处理。同时对产品的处理必须符合当地关于废物处理的相关规定。每做一次分类，就减少了送入焚烧炉和垃圾填埋场垃圾的数量，进而将不利于人类身体健康和环境的负面影响最小化。要了解更多信息，请联系你当地的宜家商场。

手柄操作说明:

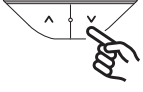
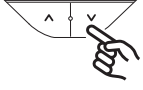
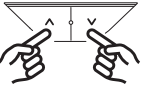
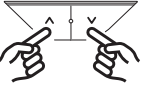
功能和状态	操作按键	操作方法	按键时间	指示灯颜色	指示灯效果	注意事项
唤醒	向上或向下按钮 	短按	不超过300毫秒	无灯光	绿色指示灯	15秒内无按键操作, 控制器进入睡眠模式, 指示灯熄灭。短按可唤醒控制器, 但不会执行任何按键指令。
向上	向上键 (1) 	长按: 持续向上移动	短按: 向上移动10mm	无灯光	/	/
向下	向下键 (2) 	长按: 持续向下移动	短按: 向下移动10mm	无灯光	/	/
重置	长按向下按钮 	长按向下按钮	/	橙色指示灯	绿色指示灯	按住手柄控制器上的“向下”按钮5秒钟。当指示灯变成橙色常亮时, 松开按钮——桌子已处于重置模式。桌子将自动执行重置。重置完成后, 指示灯将闪烁绿色, 桌子即可正常使用。
异常故障状态	长按向下按钮 	长按向下按钮	/	橙色指示灯	绿色指示灯	发生故障时, 指示灯将闪烁橙色。按住“向下”按钮5秒钟直至指示灯变成橙色常亮, 然后松开按钮——桌子处于重置模式。 桌子将下降到最低位置, 然后慢慢回到初始的“原始”位置。依次完成上述操作后, 指示灯将闪烁绿色, 并且桌子将恢复正常运行。在下降过程中, 你可以按任意按钮暂停重置。要恢复, 请再次按住“下降”按钮5秒钟。
过热保护状态	/	等待约18分钟后继续使用设备	/	蓝光	绿色指示灯	这种情况并非异常故障状态, 而是由于电机连续工作, 触发了过热保护。等待约18分钟后, 橙色指示灯熄灭, 即可恢复正常操作。
儿童锁	向下和向上按钮 	同时长按向下和向上按钮	3秒钟	绿色指示灯	红色指示灯	在绿色指示灯闪烁模式 (正常运行模式) 下, 同时按住向上和向下按钮3秒钟将激活儿童锁, 使红色指示灯闪烁并且所有按钮功能均被禁用。
解锁	向下和向上按钮 	同时长按向下和向上按钮	3秒钟	红色指示灯	绿色指示灯	要解锁, 请再次同时按住向上和向下按钮3秒钟。这将恢复按钮功能, 且绿色指示灯闪烁以指示正常运行模式。

重要注意事项

1. 重置成功后, 所有参数将恢复为出厂默认值。
2. 在任何重置过程中, 防撞系统都会被禁用。

TRAVSPORT 米特丛 故障排除

故障问题	检查	尝试解决方法
桌子无法升降。橙色指示灯闪烁。	1. 确保所有电线完好无损, 并已连接到位。 2. 从墙壁插座上拔下桌子电源线, 等待大约一分钟, 然后重新连接。	1. 重新连接所有电线。 2. 按照说明进行重置。如果问题仍然存在, 请联系宜家顾客服务。
只有一根桌腿可升降。	1. 从墙上插座拔下桌子的电源插头, 检查桌子的所有部件是否组装到位。	1. 按照说明进行重置。如果此问题仍然存在, 请联系宜家客服。
操作过程中, 书桌停止升降并回到原位。	1. 确保书桌承重没有超负荷。(最大承重50公斤/110磅) 2. 确保没有障碍物阻碍桌子升降。 3. 检查桌子处于最高位置时, 电线是否可以移动自如, 且有合理的松弛度。	1. 移除桌子上的重物。 2. 清除障碍。按照说明进行重置。 3. 如果电线被卡住, 请松开。确保当桌子处于最高位置时, 电线仍然足够长。

可調節高度的電動機械工作桌面，備有控制介面以控制桌面上下升降。產品適合8歲或以上的小孩子和身體、感官或精神上有缺陷或缺乏經驗和知識的人使用；條件是他們必須接受有關安全使用該產品的監督或指導，並由負責他們安全的人參與和了解相關之危險性。請勿讓兒童將本產品當作玩具，以及在沒有成人監督下自行清潔和保養產品。

TRAVSPORT升降桌使用建議與說明

型號：	TRAVSPORT El sit/stand
輸入功率：	AC100-240V，50/60Hz，2.0A
音量程度：	約50分貝
待機耗電量：	0.35 W (只限把手)
高度設置範圍：	71公分-118公分
最大承載量：	50公斤 (主桌面40公斤+層架10公斤)
使用溫度範圍：	+5° C至+40° C/41° F至+40° F
保存溫度範圍：	-10° C至+50° C/14° F至122° F
濕度：	20% - 80% (在+30° C/86° F環境下)
電源供應組件：	29.0 V / 1.8 A

產品只可以與隨附的電源供應組一併使用

負責安裝或操作的人士於日常使用或保養維修時應詳讀本說明書。請將使用說明放在桌邊，方便取用

安裝說明

按照組裝運作說明，將手動控制器連接電源

使用方法

此桌子只可作為辦公桌使用，方便使用者調節高度隨時切換坐或站立工作。此桌子只限於室內及乾燥環境中使用。

請按照下列指示調節升降桌高度：

1. 確定所有電線已經連接妥當
2. 確定沒有障礙物阻擋高度調節
3. 按下遙控器上的升/降(up/down)掣，調節桌面高度

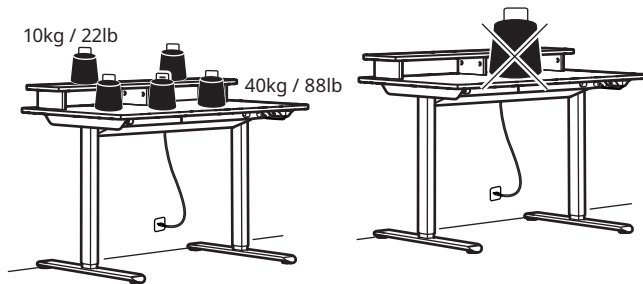

安全說明

桌子上下移動時，請保持必要的安全距離，以避免移動的桌面和旁邊的家具發生碰撞的風險。調整升降桌高度時，使用者應格外注意，避免造成他人受傷或物件受損。桌面不可放置物件，避免發生翻倒的危險。務必先移開椅子，再調整升降桌高度。切勿改變或更換升降桌的腳架結構。維修升降桌前，務必先拔掉插頭(連接之插頭)。切勿更改控制盒和遙控器。切勿更換桌腳。切勿將升降桌作為起重裝置使用

保養及維修說明

在使用約一星期後，請檢查所有螺絲是否扭緊。如果升降桌不能升降，請檢查桌子的電源插頭和牆上插座(插座)是否連接妥當，並確保所有電線均連接妥當。若需要更換任何電子部分，請先拔掉插頭。當完成所有的更換後，請將電線重新連接牆面插座(插座)，並按照重設指示，完成重設步驟。如無問題，成功完成重設後，升降桌現在可以使用。如果升降桌仍無法使用，請與當地的IKEA分店或客戶服務聯絡

產品保養

切勿自行維修產品，以免因打開或拆下蓋子而暴露在高電壓和其他危險中

製造商：IKEA of Sweden AB
地址：Box 702, 343 81 ÄLMHULT
電話號碼：+46(0)476-648500

請保留說明書，以供參考



此產品應在室內使用。



有交叉符號的帶輪垃圾桶標誌表示該物品需要和一般垃圾分別處理。物品應根據當地的廢物處理環境法規進行回收。將標誌的物品從一般垃圾中分別處理，有助減少送往堆填區或焚化爐的垃圾數量，從而減低對人類健康和環境有傷害的物質的生成。如欲獲取更多相關資訊，請聯絡當地的IKEA分店。

手控操作說明

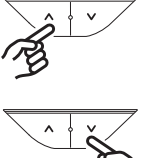
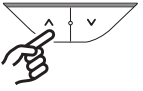
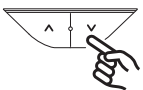
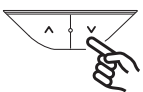
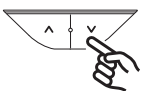
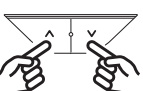
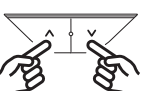
功能和狀況	操作按鈕	操作方式	持續按下按鈕的時間	燈號顏色	燈號顯示效果	注意
喚醒	上下按鈕 	短按	不超過300毫秒	無指示燈	綠色指示燈	如果15秒內無任何按鍵操作，控制器將進入睡眠模式，指示燈隨之熄滅。短按按鍵可喚醒控制器，但不會執行任何按鍵指令。
上升	上升按鈕 (1) 	長按：持續上升	短按：上升10公釐	無燈號	/	/
下降	下降按鈕 (2) 	長按：持續向下降	短按：下降10公釐	無燈號	/	/
重設	向下按鈕 	長按向下按鈕	/	橘色指示燈	綠色指示燈	長按控制器上的向下按鈕5秒。當指示燈持續亮著橘燈時，放開按鈕。桌子已進入重設模式。桌子將自動執行重設程序。重設完成後，指示燈會閃爍綠燈，桌子即可正常使用。
異常錯誤狀態	向下按鈕 	長按向下按鈕	/	橘色指示燈	綠色指示燈	當發生錯誤時，指示燈會閃爍橘燈。長按控制器上的向下按鈕5秒，直到指示燈長亮橘燈，然後放開按鈕。桌子已進入重設模式。桌子將下降至最低位置，然後慢慢回升到初始位置。依次完成上述操作後，指示燈會閃爍綠燈。 桌子將恢復正常操作。在下降過程中，你可按下任意按鈕暫停重設。如要恢復重設，請再次按住向下按鈕5秒。
過熱保護狀態	/	等待約18分鐘後再繼續使用	/	藍色指示燈	綠色指示燈	這種狀況並非異常錯誤狀態，而是因為馬達連續運轉，可能啟動了過熱保護。請等待約18分鐘，當藍色指示燈熄滅後，即可恢復正常使用。
兒童安全鎖	向下與向上按鈕 	同時長按向下和向上按鈕	3秒	綠色指示燈	紅色指示燈	當綠色指示燈閃爍時(正常運作模式)，同時按住向上與向下按鈕3秒，將啟動兒童安全鎖，紅燈隨之閃爍，所有按鈕功能將被鎖定。
解除鎖定	向下與向上按鈕 	同時長按向下和向上按鈕	3秒	紅色指示燈	綠色指示燈	如要解除鎖定，請再次同時按住向上與向下按鈕3秒。此操作將恢復按鈕功能，當綠色指示燈閃爍，表示已回復至正常運作模式。

重要資訊

1. 重設成功後，所有參數將回復至出廠預設值。
2. 在重設過程中，防碰撞系統將暫停運作。

TRAVSPORT疑難排解

問題	檢查	重試
升降桌不能升降。橙色燈號將會閃動	<ol style="list-style-type: none"> 1. 確保所有電線沒有損壞，並已接駁妥當 2. 從牆上拔掉升降桌的插頭，約1分鐘後再重新插上 	<ol style="list-style-type: none"> 1. 重新連接所有電線 2. 按照指示重新進行設定 若問題仍然出現，請聯絡IKEA的客戶服務人員
只有一根桌腳移動。	<ol style="list-style-type: none"> 1. 拔走升降桌電源，檢查所有配件是否組裝妥當。 	<ol style="list-style-type: none"> 1. 按照指示進行重設。如果問題尚未解決，請與IKEA客戶服務聯絡
升降桌於運作途中停止和反方向升降。	<ol style="list-style-type: none"> 1. 確保桌沒有超過承重上限，(最大重量: 50公斤/110英磅)， 2. 確保升降桌沒有被阻擋， 3. 檢查升降桌處於最高位時，電線可否移動自如，不過於拉緊。 	<ol style="list-style-type: none"> 1. 移走桌上重物。 2. 搬開障礙物，按照指示進行重設。 3. 如果電線被卡住，請將其鬆開。確保電線長度足夠讓升降桌達到最高位置。

높이를 위아래로 조절하는 제어 인터페이스가 포함된 전기 기계식 높이 조절 작업대입니다. 본 가전제품은 8세 이상이 사용할 수 있습니다. 신체적, 감각적 또는 정신적 기능이 저하되었거나 경험 및 지식이 부족한 사람의 경우, 이들의 안전을 책임지는 사람이 안전한 사용을 감독하거나 지침을 제공하고 관련 위험을 이해한 경우에만 이용할 수 있습니다. 어린이가 제품을 가지고 놀아서는 안 됩니다. 어린이가 보호자의 감독 없이 제품을 청소하고 관리해서는 안 됩니다.

TRAVSPORT 및 손 높이조절책상 사용 설명서

모델:	TRAVSPORT El sit/stand
입력:	AC100~240V, 50/60Hz, 2.0A.
소음 수준:	약 50 dB
대기 전력 소비:	0.35 W(리모컨만 해당)
높이 설정 허용 범위:	71cm~118cm
최대 하중:	50kg(주 테이블 상판 40kg + 선반 10kg)
사용 시 온도 허용 범위:	5~40° C(41~104° F)
보관 시 온도 허용 범위:	-10~50° C(14~122° F)
습도:	30° C(86° F) 기준 20%~80%
전력공급장치:	29.0 V/1.8 A

이 제품은 동봉된 전력공급장치와 함께 사용해야 합니다.

책상을 설치하거나, 책상을 매일 사용하거나, 책상을 수리하거나 서비스를 제공하는 사람은 설명서를 주의 깊게 읽어야 합니다. 이 설명서를 높이조절책상 근처에 보관하세요.

설치 방법

조립 방법 설명서에 따라 수동 조절기를 전원 공급 장치에 연결합니다.

책상의 용도

이 책상은 사무용 책상으로만 사용 가능하며, 앉은 자세와 서 있는 자세에 맞게 사용 높이를 계속 조절할 수 있습니다. 책상은 일반적인 사무실 환경 또는 그와 유사한 조건의 쾌적한 실내에서만 사용해야 합니다.

책상 높이를 조절할 때는 다음 지침을 따라주세요.

- 모든 케이블이 제자리에 단단히 연결되어 있는지 확인합니다.
- 높이를 자유롭게 조절할 수 있도록 책상 이동을 방해하는 물체가 없는지 확인합니다.
- 수동 제어장치의 위로/아래로 버튼을 눌러 책상 높이를 조절합니다.

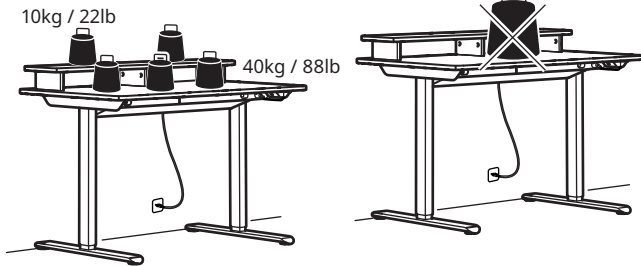

안전 규정

책상이 위/아래로 움직일 때 이동 중인 책상 상판과 주변의 고정된 물체 사이에 끼이지 않도록 필요한 안전거리를 유지하세요. 책상이 위/아래로 움직일 때 누군가 다치거나 물건이 파손되지 않도록 주의해야 합니다. 책상 상판이 고정된 물체에 가로막혀 뒤집히지 않도록 해야 합니다. 책상 높이를 조절할 때는 반드시 의자를 모두 치워주세요. 책상 삼각대는 어떤 식으로든 변경하거나 재구성해서는 안 됩니다. 책상을 정비하거나 수리할 때는 항상 전선을 연결된 콘센트에서 분리하세요. 제어함과 수동 제어장치를 절대로 개조해서는 안 됩니다. 다리는 변경하지 마세요! 책상을 사람을 들어 올리기 위한 장치로 사용해서는 안 됩니다.

관리 및 수리 지침

약 1주일 사용 후 나사가 제대로 조여졌는지 확인하세요. 책상을 내리거나 올릴 수 없는 경우 책상 전원 플러그와 콘텐츠 간 연결을 확인하고 모든 케이블이 제자리에 단단히 연결되어 있는지 확인합니다. 전자식 높이조절책상의 일부를 교체해야 하는 경우 먼저 콘센트에서 전선을 뽑아야 합니다. 교체한 후 전선을 콘센트에 연결하고 재설정 지침에 따라 재설정 절차를 완료하세요. 문제가 재설정이 끝나면 책상을 사용하면 됩니다. 그래도 책상이 작동하지 않으면 가까운 IKEA 매장이나 고객센터 센터에 문의하세요.

제품 서비스

덮개를 열거나 제거하면 위험한 전압 지점이나 기타 위험에 노출될 수 있으므로 제품을 직접 수리하지 마세요.

제조업체: IKEA of Sweden AB

주소: Box 702, SE-343 81 Älmhult, SWEDEN

전화번호: +46(0)476-648500

본 설명서를 반드시 보관하세요.





이 제품은 실내에서 사용해야 합니다.

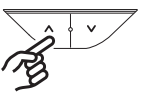

X 표시가 있는 바퀴 달린 쓰레기통 기호는 해당 품목을 가정용 쓰레기와 별도로 폐기해야 함을 나타냅니다. 해당 품목은 폐기물 처리에 대한 지역 환경 규정에 따라 재활용 품목으로 처리해야 합니다. 이 기호가 표시된 품목을 가정 쓰레기와 분리해 배출하면 소각장이나 매립지로 보내는 쓰레기의 양을 줄이고 건강과 환경에 미치는 부정적인 영향을 최소화할 수 있습니다. 자세한 내용은 IKEA 매장에 문의하세요.

리모컨 조작 지침:

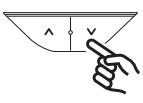
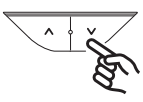
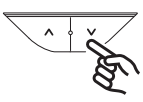
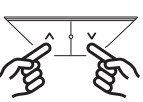
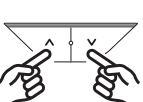
기능 및 상태	조작 버튼	조작 방법	버튼 누르기 지속 시간	표시등 색	표시등 효과	참고
절전 모드 해제	위로 버튼 또는 아래로 버튼 	짧게 누르기	300밀리초 미만	표시등 없음	녹색 표시등	15초 이상 버튼 동작이 없으면 컨트롤러가 절전 모드로 들어가고 표시등이 꺼집니다. 짧게 누르면 컨트롤러가 켜지지만 버튼 명령은 실행되지 않습니다.
위로	위로 버튼 (1) 	길게 누르기: 계속 위로 이동	짧게 누르기: 10mm 위로 이동	표시등 없음	/	/
아래로	아래로 버튼 (2) 	길게 누르기: 계속 아래로 이동	짧게 누르기: 10mm 아래로 이동	표시등 없음	/	/
재설정	아래로 버튼 	아래로 버튼 길게 누르기	/	주황색 표시등	녹색 표시등	'아래로' 버튼을 5초 동안 계속 누르세요. 표시등이 주황색으로 계속 켜져 있으면 버튼을 놓으세요. 책상이 재설정 모드로 들어갑니다. 책상이 자동으로 재설정을 수행합니다. 재설정이 끝나면 표시등이 녹색으로 깜박이고, 책상은 사용 준비가 됩니다.
비정상 오류 상태	아래로 버튼 	아래로 버튼 길게 누르기	/	주황색 표시등	녹색 표시등	오류가 발생하면 표시등이 주황색으로 깜박입니다. '아래로' 버튼을 5초 동안 계속 누르세요. 표시등이 주황색으로 계속 켜져 있으면 버튼을 놓으세요. 그러면 책상이 재설정 모드 상태가 됩니다. 책상이 가장 낮은 위치까지 내려간 다음 처음의 '홈' 위치로 천천히 되돌아갑니다. 이 절차가 완료되면 표시등이 녹색으로 깜박이며, 책상이 정상 작동 상태로 돌아갑니다. 책상이 내려가는 동안 아무 버튼이나 누르면 재설정이 일시 중지됩니다. 다시 시작하려면 '아래로' 버튼을 5초 동안 길게 누르세요.
과열 방지 상태	/	책상을 계속해서 조작하기 전에 약 18분간 작동 중지	/	파란색 표시등	녹색 표시등	비정상적 오류 상태는 아니지만, 모터의 지속적인 작동으로 인해 과열 방지 기능이 활성화되었을 수 있습니다. 약 18분간 모터를 멈춘 후 파란색 표시등이 꺼지면 정상 작동이 다시 시작됩니다.
어린이 보호 잠금(Child lock, Cl) 기능	위로 버튼 및 아래로 버튼 	위로 버튼과 아래로 버튼을 길게 누르기	3초	녹색 표시등	빨간색 표시등	녹색 표시등 깜박임 모드(정상 작동 모드)에서 위로 버튼과 아래로 버튼을 동시에 3초 동안 누르면 잠금 기능이 활성화되어 빨간색 표시등이 깜박이고 모든 버튼 기능이 비활성화됩니다.
잠금 해제	위로 버튼 및 아래로 버튼 	위로 버튼과 아래로 버튼을 길게 누르기	3초	빨간색 표시등	녹색 표시등	잠금을 해제하려면 위로 버튼과 아래로 버튼을 동시에 3초 동안 다시 누릅니다. 그러면 버튼 기능이 복원되고, 녹색 표시등이 깜박이면서 정상 작동 모드임을 나타냅니다.

중요 참고사항

1. 재설정 후 모든 매개변수가 공장 초기값으로 돌아갑니다.
2. 재설정 중 충돌 방지 시스템이 비활성화됩니다.

TRAVSPORT 맞손 문제 해결

증상	점검	문제 해결 방법
책상이 움직이지 않습니다. 주황색 불이 깜박입니다.	1. 모든 케이블이 손상이 없고 제자리에 단단히 연결되어 있는지 확인합니다. 2. 벽면 콘센트에서 책상의 플러그를 뽑고, 약 1분 후 다시 연결합니다.	1. 모든 케이블을 다시 연결합니다. 2. 설명서에 따라 재설정합니다. 문제가 지속되면 IKEA 고객센터 센터에 문의하세요.
다리가 하나만 움직입니다.	1. 벽면 콘센트에서 책상의 플러그를 뽑고, 책상의 모든 부분이 잘 조립되어 있는지 확인하세요.	1. 설명서의 안내에 따라 재설정하세요. 문제가 지속되면 이케아 고객센터 센터에 문의하세요.
작동 중에 책상이 멈추고 반대로 이동합니다.	1. 책상에 과도한 무게가 실리지 않았는지 확인합니다. (최대 하중 50kg/110lbs) 2. 책상을 가로막고 있는 물체가 없는지 확인합니다. 3. 책상이 가장 높은 위치에 있을 때 전선이 자유롭게 움직이는지, 적당하게 느슨한지 확인합니다.	1. 책상 위에 있는 무거운 물건을 치워주세요. 2. 방해되는 물체를 치우세요. 설명서의 안내에 따라 재설정하세요. 3. 전선이 끼인 경우 풀어주세요. 책상이 가장 높은 위치에 있을 때 길이가 충분한지 확인합니다.

電動式で高さ調節可能な作業台。高さを調節できる制御装置が付いています。8歳以上のお子さま、および身体的障害、知覚障害、精神障害をお持ちの方が本製品を使用する場合には必ず保護者が付き添ってください。また、本製品の使用経験や知識がない方がご使用になる場合には、必ず本製品の安全な使用方法の説明を受け、使用によって起こりうる危険について理解したうえでご使用ください。お子さまが本製品で遊ばないようにご注意ください。お子さまがお手入れを行う場合は、必ず保護者が付き添ってください。

TRAVSPORT/ミツォーン 昇降式デスクの使用に関する説明書

型式:	TRAVSPORT EI sit/stand
入力:	AC100-240V、50/60Hz、2.0A
騒音レベル:	約50 dB
待機時消費電力:	0.35 W (ハンドセットのみ)
高さ調節可能範囲:	71cm~118cm
最大荷重:	50kg (天板本体 40kg + 棚 10kg)
使用時の温度条件:	+5°C~+40°C
保管時の温度条件:	-10°C~+50°C
湿度条件:	温度+30°Cの場合、湿度20%~80%
電源ユニット:	29.0 V/1.8 A

本製品に使用できるのは、付属の電源ユニットのみです。

このテーブルの設置、日常的な使用、保守、修理を行う人は、必ずこれらの説明書をよくお読みください。この説明書は昇降式テーブルの近くに保管してください。

設置方法

組立て&操作説明書に従って、手動コントローラーを電源に接続します。

テーブルの使用方法

このデスクは、立ち仕事や座り仕事に合わせてデスクトップの高さを無段階に調整できる作業用デスクとしてのみ、ご使用いただくことができます。オフィスなど、室内の湿気の少ない場所でのみご使用ください。

テーブルの高さを調節する時にはこれらの指示に従ってください。

1. すべてのケーブルがしっかり接続されていることを確認します。
2. 周囲に障害物がなく、デスクの高さを自由に調節できることを確認します。
3. ハンドコントローラーの上/下ボタンを押して、デスクの高さを調整します。

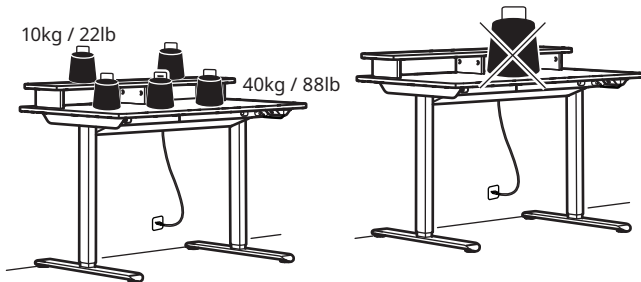

安全に関する規制

テーブルを上下させる際は、必要な安全距離を保ち、作動中のテーブルトップと、周辺の固定障害物との間にはさまれないようにしてください。テーブルの高さを調節するときには、ケガをしたり物を壊したりしないように注意してください。テーブルトップの動作が固定障害物によって遮られないようにしてください。テーブルがひっくり返るおそれがあります。テーブルの高さを調節する前に、必ずテーブルから椅子を離してください。テーブルの三脚にはいかなる改造も加えないでください。テーブルのメンテナンスや修理を行う際は、必ずコンセントから電源ケーブルを抜いてください。コントロールボックスおよびハンドコントローラーの改造は絶対に行わないでください！ テーブルの保守および修理の際は、必ず電源コードをコンセントから抜いてください。脚の改造は固く禁じられています！ 人を昇降させるために、テーブルを使用しないでください。

メンテナンスと修理の手順

使用開始から1週間ほど経ったら、ネジがしっかり締まっているかを確認してください。スイッチを押してもテーブルが動かない場合は、電源プラグとコンセントがきちんと接続されているか点検し、すべてのケーブルがしっかり接続されていることを確認してください。電気系統の部品を交換する場合は、必ず先に電源ケーブルをコンセントから外してください。部品の交換が終了したら、電源ケーブルをコンセントに差し込み、リセット手順に従ってリセットプロセスを完了させてください。問題なくリセットできたら、テーブルが使える状態になります。それでもテーブルが作動しない場合は、お近くのイケア店舗またはカスタマーサポートセンターにお問い合わせください。

製品の修理について

本製品をご自身で修理しようとししないでください。カバーを開いたり、外したりする行為は、危険な電圧点に接触するなどのリスクにさらされるおそれがあります。

製造業者: IKEA of Sweden AB
住所: Box 702, SE-343 81 Älmhult, SWEDEN
電話番号: +46(0)476-648500

説明書は大切に保管してください



屋内のみで使用してください。



「Crossed-out wheeled bin」マークは、廃棄する際に一般の家庭ゴミと区別する必要があることを示しています。このマークの付いた製品はリサイクル対象品です。お住まいの地域の廃棄物処理ルールに従ってご対応ください。一般の家庭ゴミと分けてリサイクルすることで、焼却炉やゴミ埋め立て施設に持ち込まれるゴミの量を削減できるうえ、健康や環境への潜在的な負荷を軽減できます。詳しくは、お近くのイケア店舗にお問い合わせください。

ハンドセットの操作方法：

機能とステータス	操作ボタン	操作方法	ボタンを長押しする時間	ライトの色	ライトの状態	注意
ウェイクアップ	Up (アップ) または Down (ダウン) ボタン 	短押し	300ミリ秒以下	ライト：点灯なし	緑のライト	ボタン操作が行われないと、コントローラーは15秒以内にスリープモードに入り、インジケータライトが消灯します。短押しするとコントローラーはウェイクアップ（起動）しますが、ボタンコマンドは実行されません。
(アップ)	(アップ) ボタン (1) 	長押し	短押し：10mm 上がります。	ライト：点灯なし	/	/
(ダウン)	(ダウン) ボタン (2) 	長押し：下がり続けます。	短押し：10mm 下がります。	ライト：点灯なし	/	/
リセット Down (ダウン/下降)	ボタンを長押しします Down (ダウン/下降) 	ボタンを長押しします オレンジ色のライト点灯せず、Down (ダウン/下降)	/	ボタンを長押ししてリセット状態にします (このときオレンジ色のライトが点灯します)。	グリーン (緑) のライト	ハンドコントローラーの「Down (ダウン)」ボタンを5秒間長押しします。インジケータライトがオレンジ色に点灯したら、ボタンを放します。デスクはリセットモードになっています。デスクは自動的にリセットされます。リセットが完了すると、インジケータライトが緑色に点滅し、デスクは使える状態になります。
異常なエラーステータス Down (ダウン/下降)	ボタンを長押しします Down (ダウン/下降) 	ボタンを長押しします オレンジ色のライト点滅異常があると、オレンジ色のライトが点滅し続けます。	/	どのボタンを押しても機能しません。	緑のライト	エラーが発生すると、オレンジ色のLEDライトに点滅します。ハンドコントローラーの「Down (ダウン)」ボタンを5秒間長押しします。インジケータライトがオレンジ色に点灯したら、ボタンを放します。デスクはリセットモードになります。デスクはいったん最下位まで下降し、その後ゆっくりと初期の「ホーム」位置に戻ります。この動作が完了すると、インジケータライトが緑色に点滅し、デスクは通常の操作状態に戻ります。下降中にいずれかのボタンを押すと、リセットを一時停止できます。リセットを再開するには、再度ハンドコントローラーの「Down (ダウン)」ボタンを5秒間長押しします。
過熱防止ステータス	/	およそ18分間ほど時間をあけてからユニットの操作を再開してください オレンジ色のライト	/	青いライト	グリーン (緑) のライト	モーターが連続して作動すると過熱保護機能が作動することがあります。およそ18分間ほど時間をあけると、オレンジ色のライトが点灯し、通常の操作を再開できるようになります。
チャイルドロック	Up (アップ) /Down (ダウン) ボタン 	Up (アップ) / Down (ダウン) ボタンの両方を長押しします。	3秒間	緑のライト	赤のライト	緑のライトが点滅するモード (通常操作モード) で、Up (アップ) /Down (ダウン) ボタンを同時に3秒間押しするとロックがかかり、赤色のライトが点滅し、すべてのボタン機能が無効になります。
ロック解除	Up (アップ) /Down (ダウン) ボタン 	Up (アップ) / Down (ダウン) ボタンの両方を長押しします。	3秒間	赤のライト	緑のライト	ロックを解除するには、もう一度Up (アップ) /Down (ダウン) ボタンを同時に3秒間押しします。ボタンの機能が戻り、緑のライトが点滅して通常の操作モードを示します。

重要な注意

- リセットが正常に完了すると、すべての設定が出荷時の初期値に戻ります。
- リセット作業中は、衝突防止システムが無効になります。

TRAVSPORT/ミッツォーンのトラブルシューティング

症状	確認	試行
テーブルが作動しません。オレンジ色のライトが点滅しています。	1. すべてのケーブルに損傷がなく、しっかり接続されていることを確認します。	1. すべてのケーブルを接続し直します。
	2. デスクの電源プラグをコンセントから抜き、1分ほどたってから再び接続します	2. 手順に従ってリセットします。それでも問題が解決しない場合は、イケアのカスタマーサービスにお問い合わせください
脚が1本しか動きません。	1. デスクの電源プラグをコンセントから抜き、すべてのパーツが正しく組み立てられているかどうかチェックします。	1. 手順に従ってリセットします。それでも問題が解決しない場合は、イケアのカスタマーサービスにお問い合わせください。
デスクが昇降作動中に止まり、逆方向に動き出します。	1. デスクに過度の荷重がかかっていませんか。	1. (最大荷重：50kg) デスクトップから重いものを取り除いてください。
	2. デスクの動きを妨げているものがないか、確認してください。	2. 昇降の妨げになっているものを取り除いてください。手順に従ってリセットします。
	3. デスクトップが一番高い位置にあるときに電源ケーブルに適度なたるみがあり、十分に動かすことができることを確認します。	3. 電源ケーブルが引っかかっていたら、引っかかりを取り除きます。デスクトップが一番高い位置にあるときも電源ケーブルに十分な長さがあることを確認します。

Permukaan kerja yang dapat diatur ketinggiannya secara elektro-mekanis dengan antarmuka kontrol untuk menyesuaikan ketinggian ke atas dan ke bawah. Produk ini dapat digunakan oleh anak-anak berusia 8 tahun ke atas dan orang-orang dengan kemampuan fisik, sensorik, atau mental yang lemah atau kurang pengalaman dan pengetahuan jika mereka telah diberi pengawasan atau instruksi mengenai penggunaan produk dengan cara yang aman dan memahami bahaya yang terlibat oleh orang yang bertanggung jawab atas keselamatan mereka. Anak-anak dilarang memainkan produk ini. Pembersihan dan perawatan pengguna tidak boleh dilakukan oleh anak-anak tanpa pengawasan.

Saran dan petunjuk untuk meja duduk/berdiri TRAVSPORT.

Model:	TRAVSPORT EI sit/stand
Input:	AC100-240V, 50/60Hz, 2.0A
Tingkat suara:	sekitar 50 dB
Konsumsi daya siaga:	0.35 W (hanya handset)
Interval pengaturan ketinggian:	71cm ~ 118cm
Beban maksimum:	50 kg (40 kg untuk permukaan meja utama + 10 kg untuk rak).
Interval suhu saat penggunaan:	+5 hingga +40 ° C/41 hingga 104° F
Interval suhu dalam penyimpanan:	-10 hingga +50 ° C / 8 hingga 122 ° F
Kelembapan:	20% hingga 80% pada suhu +30° C/86° F
Unit catu daya:	29.0 V/1.8 A

Produk ini harus digunakan bersama dengan unit power supply yang disertakan.

Siapa saja yang bertanggung jawab dalam merakit atau menggunakan atau membersihkan atau memperbaiki meja ini harus membaca petunjuk ini secara saksama. Simpan instruksi ini di dekat meja tempat duduk Anda.

Instruksi instalasi

Hubungkan pengontrol manual ke catu daya sesuai dengan petunjuk pengoperasian perakitan.

Penggunaan meja

Meja hanya boleh digunakan sebagai meja kerja dengan kemungkinan untuk terus menyesuaikan ketinggian kerja antara posisi duduk dan berdiri. Meja hanya boleh digunakan di dalam ruangan dan di tempat yang kering.

Ikuti petunjuk ini saat menyesuaikan ketinggian meja:

1. Pastikan semua kabel terpasang kuat pada tempatnya.
2. Pastikan tidak ada benda yang menghalangi meja sehingga ketinggiannya bisa diatur dengan leluasa.
3. Tekan tombol atas/bawah pada pengendali tangan untuk menyesuaikan ketinggian meja.

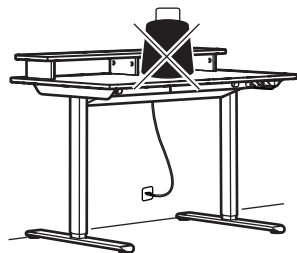
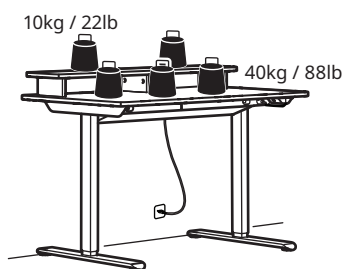

Peraturan keamanan

Saat meja bergerak naik/turun, jaga jarak aman yang diperlukan untuk menghindari risiko terjepit di antara bagian atas meja yang bergerak dan benda-benda tetap di sekitarnya. Saat meja bergerak ke atas/ke bawah, pengguna harus tetap waspada agar tidak ada yang terluka atau benda yang rusak. Bagian atas meja tidak boleh terhalang oleh benda tetap yang dapat menimbulkan risiko meja terguling. Selalu jauhkan kursi kantor sebelum meja bergerak ke atas/ke bawah. Tripod meja tidak boleh diubah atau direkonstruksi dengan cara apa pun. Saat meja di servis servis atau diperbaiki, kabel listrik harus selalu dilepaskan dari stopkontak (soket yang terhubung). Dilarang keras mengubah kotak kontrol dan pengendali tangan! Dilarang keras memodifikasi kaki-kaki meja! Meja tidak boleh digunakan sebagai alat pengangkat untuk orang.

Petunjuk perawatan dan perbaikan

Setelah kira-kira 1 minggu penggunaan, periksa apakah sekrup sudah dikencangkan dengan benar. Jika meja tidak dapat diturunkan atau dinaikkan, periksa sambungan antara steker listrik meja dan stopkontak di dinding (soket) dan pastikan semua kabel tersambung dengan baik pada tempatnya. Jika ada bagian dari meja yang dapat diatur ketinggiannya perlu diganti, kabel listrik harus dilepaskan terlebih dahulu dari stopkontak (soket) di dinding. Setelah menyelesaikan penggantian, sambungkan kabel listrik ke stopkontak (soket) lalu selesaikan proses reset sesuai petunjuk reset. Setelah berhasil mengatur ulang tanpa masalah, tabel siap digunakan. Jika meja tetap tidak berfungsi, silakan hubungi toko IKEA terdekat atau layanan pelanggan Anda.

Layanan produk

Jangan mencoba memperbaiki sendiri produk ini karena membuka atau melepas penutup dapat membuat Anda terkena titik tegangan berbahaya atau risiko lainnya.

Pabrik: IKEA of Sweden AB

Alamat: Box 702, SE-343 81 Almhult, SWEDIA

Nomor Telepon: +46(0)476-648500

SIMPAN PANDUAN INI



Perangkat ini hanya boleh digunakan di dalam ruangan.



Simbol tempat sampah beroda bertanda silang menandakan bahwa barang tersebut harus dibuang secara terpisah dari sampah rumah tangga. Item tersebut harus diserahkan untuk didaur ulang sesuai dengan peraturan lingkungan setempat untuk pembuangan limbah. Dengan memisahkan barang yang ditandai dari sampah rumah tangga, Anda akan membantu mengurangi volume sampah yang dikirim ke insinerator atau tempat pembuangan akhir dan meminimalkan potensi dampak negatif terhadap kesehatan manusia dan lingkungan. Untuk informasi lebih lanjut, silakan hubungi toko IKEA setempat.

Petunjuk pengoperasian handset:

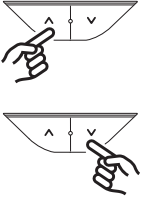
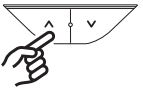
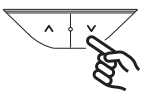
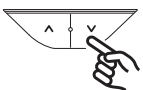
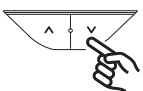
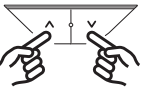
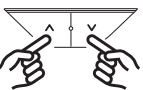
Fungsi dan status	Tombol Pengoperasian	Metode operasi	Waktu durasi penekanan tombol	Warna cahaya	Efek tampilan cahaya	Catatan
Bangun	Tombol atas atau bawah 	Tekan singkat	Kurang dari 300 mili detik	Tidak ada cahaya	Lampu hijau	Jika tidak ada tombol ditekan selama 15 detik, pengendali akan masuk ke mode tidur dan lampu indikator akan mati. Tekan singkat akan membangunkan pengendali tetapi tidak menjalankan perintah tombol.
Atas	Tombol atas (1) 	Tekan lama: Gerakan ke atas terus menerus.	Tekan sebentar: Bergerak ke atas 10mm	Tidak ada cahaya	/	/
Bawah	Tombol bawah (2) 	Tekan lama: Gerakan ke bawah terus menerus	Tekan sebentar: Pindah ke bawah 10mm	Tidak ada cahaya	/	/
Setel ulang	Tekan lama tombol bawah 	Tekan lama tombol bawah	/	Cahaya oranye	Lampu hijau	Tekan dan tahan tombol "Bawah" pada panel kontrol selama 5 detik. Saat lampu indikator menyala oranye stabil, lepaskan tombol - meja sudah masuk ke mode setel ulang. Meja akan melakukan penyetelan ulang secara otomatis. Setelah penyetelan ulang selesai, lampu indikator akan berkedip hijau, dan meja siap digunakan kembali seperti biasa.
Status kesalahan tidak normal	Tekan lama tombol bawah 	Tekan lama tombol bawah	/	Cahaya oranye	Lampu hijau	Saat terjadi kesalahan, lampu indikator akan berkedip oranye. Tekan dan tahan tombol "Bawah" selama 5 detik hingga lampu indikator menyala oranye stabil, lalu lepaskan tombol - meja sudah masuk ke mode penyetelan ulang. Meja akan turun ke posisi terendah, lalu perlahan kembali ke posisi awal. Setelah proses selesai, lampu indikator akan berkedip hijau, dan meja siap digunakan kembali. Selama meja turun, anda bisa menekan tombol apa saja untuk menghentikan penyetelan ulang. Untuk melanjutkan, tekan dan tahan tombol bawah lagi selama 5 detik.
Status perlindungan panas berlebih	/	Diamkan selama kurang lebih 18 menit sebelum melanjutkan pengoperasian unit	/	Cahaya biru	Lampu hijau	Ini bukan status kesalahan yang tidak normal, tetapi karena mesin bekerja terus menerus, proteksi panas berlebih dapat diaktifkan. Setelah dibiarkan selama 18 menit, cahaya biru akan mati dan dapat digunakan kembali dengan normal.
Kunci pengaman anak	Tombol bawah dan atas 	Tekan dan tahan tombol turun dan naik secara bersamaan	3 detik	Lampu hijau	Cahaya merah	Dalam mode lampu hijau berkedip (mode operasi normal), tekan tombol atas dan bawah bersamaan selama 3 detik untuk mengaktifkan kunci. Lampu merah akan berkedip dan semua fungsi tombol tidak aktif.
Buka kunci	Tombol bawah dan atas 	Tekan dan tahan tombol turun dan naik secara bersamaan	3 detik	Cahaya merah	Lampu hijau	Untuk membuka kunci, tekan tombol naik dan turun bersamaan selama 3 detik. Ini akan mengembalikan fungsi tombol, dengan lampu hijau berkedip untuk indikasi mode operasi normal.

CATATAN PENTING:

1. Setelah reset berhasil, semua pengaturan kembali ke setelan pabrik.
2. Selama proses reset, sistem anti-tabrakan tidak aktif.

Pemecahan masalah TRAVSPORT

Gejala	Periksa	Coba
Meja tidak bergerak. Cahaya oranye berkedip.	1. Pastikan semua kabel tidak rusak dan terhubung dengan kuat pada tempatnya.	1. Sambungkan kembali semua kabel.
	2. Cabut meja dari stopkontak selama kurang lebih 1 menit dan sambungkan kembali.	2. Ikuti petunjuk untuk melakukan pengaturan ulang. Jika tetap bermasalah, hubungi layanan pelanggan IKEA.
Hanya satu kaki yang bergerak.	1. Cabut meja dari stopkontak, periksa semua bagian meja apakah sudah terpasang dengan baik atau belum.	1. Ikuti petunjuk untuk melakukan pengaturan ulang. Jika tetap bermasalah, hubungi layanan pelanggan IKEA.
Meja berhenti dan mundur selama pengoperasian.	1. Pastikan meja tidak kelebihan beban. (Beban maksimum 50 kg/110 lbs)	1. Singkirkan benda-benda berat dari meja.
	2. Pastikan tidak ada yang menghalangi meja.	2. Singkirkan penghalang. Ikuti petunjuk untuk melakukan pengaturan ulang.
	3. Pastikan kabel listrik dapat bergerak penuh saat meja berada pada posisi tertinggi dan memiliki area leluasa yang wajar	3. Jika kabel listrik terliit, urai. Pastikan panjangnya cukup ketika meja berada pada posisi tertinggi.

Permukaan kerja laras ketinggian elektro-mekanikal dengan antara muka kawalan untuk melaraskan ketinggian ke atas dan bawah Alat ini boleh digunakan oleh kanak-kanak berumur 8 tahun ke atas dan orang-orang dengan kurang keupayaan fizikal, deria atau mental atau kurang pengalaman dan pengetahuan jika mereka telah diberi pengawasan atau arahan tentang penggunaan alat melalui cara yang selamat dan memahami bahaya dilibatkan oleh orang yang bertanggungjawab terhadap keselamatan mereka. Kanak-kanak tidak boleh bermain dengan perkakas ini. Pembersihan dan penyelenggaraan pengguna tidak boleh dilakukan oleh kanak-kanak tanpa pengawasan

Nasihat dan arahan untuk meja duduk/berdiri TRAVSPORT

Model:	TRAVSPORT EI sit/stand
Input:	AC100-240V, 50/60Hz, 2.0A
Paras bunyi:	Kira-kira 50dB
Penggunaan kuasa tunggu sedia:	0.35W (hanya ganggang tangan)
Selang pengesetan ketinggian:	71CM-118CM
Beban maksimum:	50kg (40kg untuk permukaan meja utama + Para-para 10kg)
Selang suhu pada penggunaan:	+5 hingga +40° C/41 hingga 104° F
Selang suhu pada storan:	-10 hingga +50° C/14 hingga 122° F
Kelembapan:	20% hingga 80% pada +30° C / 86° F
Unit bekalan kuasa:	29.0 V/1.8 A

Produk ini hanya boleh digunakan bersama dengan unit bekalan kuasa yang disertakan.

Setiap orang yang bertanggungjawab untuk meja ini semasa pemasangan atau penggunaan meja dalam penggunaan harian atau dalam kerja perkhidmatan dan pembaikan harus membaca arahan ini dengan teliti. Simpan arahan ini berhampiran meja duduk/diri anda.

Arahan pemasangan

Sambungkan pengawal manual pada bekalan kuasa mengikut arahan kendalian pemasangan.

Penggunaan meja

Meja hanya boleh digunakan sebagai meja kerja dengan kemungkinan untuk menyelaraskan ketinggian kerja antara posisi duduk dan berdiri secara berterusan. Meja hanya boleh digunakan di dalam rumah dan di tempat yang kering (persekitaran pejabat atau yang serupa) .

Ikut arahan ini semasa melaraskan ketinggian meja:

1. Pastikan semua kabel tersambung dengan kukuh pada tempatnya.
2. Pastikan tiada objek menghalang meja agar ketinggian boleh dilaraskan dengan bebas.
3. Tekan butang ke atas/ke bawah pada pengawal tangan untuk melaraskan ketinggian meja.

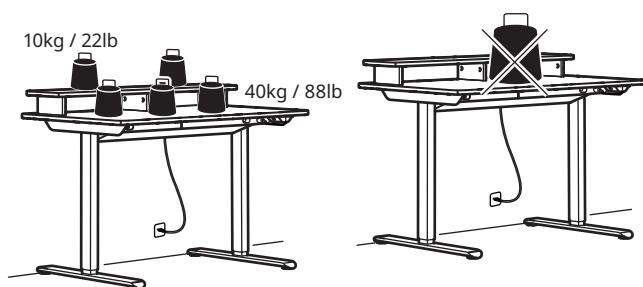

Peraturan keselamatan

Semasa meja bergerak ke atas/bawah, jaga jarak keselamatan yang perlu untuk mengelakkan risiko terhimpit antara bahagian atas meja yang bergerak dan objek kekal di kawasan sekitarnya. Apabila meja diturunkan/ dinaikkan, pengguna hendaklah memerhatikan supaya tiada sesiapa yang cedera atau tiada objek yang rosak. Bahagian atas meja tidak boleh disekat oleh objek tetap yang mungkin berisiko menyebabkan meja itu terbalik. Sentiasa alihkan sebarang kerusi pejabat sebelum meja diturunkan/ dinaikkan. Meja tripod tidak boleh diubah atau dibina semula walau dalam apa cara sekalipun. Semasa kerja-kerja servis dan pembaikan meja, kabel elektrik mestidinyahsambungkan daripada soket dinding. Pengubahsuaian pada kotak kawalan adalah dilarang sepenuhnya! Pengubahsuaian pada kaki dilarang sama sekali! Meja tidak boleh digunakan sebagai peralatan untuk mengangkat manusia.

Arahan penyelenggaraan dan pembaikan

Selepas kira-kira 1 minggu penggunaan, periksa yang skru diketatkan dengan betul. Jika meja tidak boleh diturunkan atau dinaikkan, periksa sambungan antara palam kuasa meja dan soket dinding (soket) dan pastikan semua kabel bersambung dengan kukuh pada tempatnya. Sekiranya mana-mana bahagian sistem elektrik perlu diganti, kabel elektrik mesti dinyahsambung terlebih dahulu dari soket dinding. Selepas selesai penggantian, sambungkan kabel elektrik ke soket dinding (soket) dan kemudian selesaikan proses pengesetan semula mengikut arahan pengesetan semula. Selepas pengesetan semula berjaya tanpa sebarang masalah, meja kini sedia untuk digunakan. Sekiranya meja masih tidak berfungsi, sila hubungi gedung atau khidmat pelanggan IKEA terdekat anda.

Menservis produk

Jangan cuba memperbaiki produk ini sendiri, kerana membuka atau menanggalkan penutup boleh mendedahkan anda kepada titik voltan yang berbahaya atau risiko-risiko lain.

Pengilang: IKEA Sweden Sweden

Alamat: Box 702, SE-343 81 Älmhult, SWEDE

No. Telefon: +46(0)476-648500

SIMPAN ARAHAN INI



Peralatan ini hendaklah digunakan di dalam rumah.



Simbol tong bersilang menunjukkan bahawa barang tersebut harus dilupus secara berasingan daripada sampah isi rumah. Barangan tersebut seharusnya diserahkan untuk dikitar semula mengikut peraturan persekitaran setempat bagi pelupusan sampah. Dengan mengasing-asingkan barangan bertanda daripada sampah isi rumah, anda akan membantu mengurangkan jumlah sampah yang dihantar ke tempat pembakaran atau tempat pelupusan sampah dan meminimumkan sebarang kemungkinan kesan negatif terhadap kesihatan manusia dan alam sekitar. Untuk maklumat lebih lanjut, sila hubungi gedung IKEA anda.

Arahan pengendalian gagang:

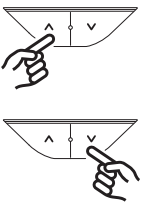
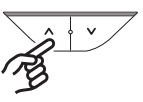
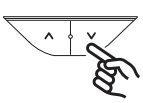
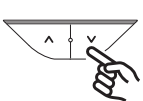
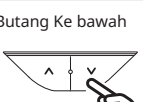
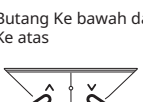
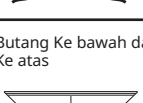
Fungsi dan status	Butang kendalian	Kaedah kendalian	Tempoh masa tekan butang	Warna cahaya	Kesan paparan cahaya	Catatan
Bangkit	Butang Ke atas atau Butang Ke bawah 	Tekan sebentar	Kurang daripada 300 milisaat	Tidak ada cahaya	Cahaya hijau	Dalam masa 15 saat tanpa kendalian butang, pengawal akan memasuki mod tidur, dan lampu penunjuk akan dimatikan. Tekan sebentar akan membangkitkan pengawal tetapi tidak akan melaksanakan sebarang arahan butang.
Ke atas	Butang ke atas 	Tekan lama: Pergerakan ke atas berterusan	Tekan sebentar: Bergerak ke atas 10mm	Tidak ada cahaya	/	/
Ke bawah	Butang ke bawah 	Tekan lama: Pergerakan ke bawah berterusan	Tekan sebentar: Bergerak ke bawah 10mm	Tidak ada cahaya	/	/
Set semula	Butang Ke bawah 	Tekan lama butang Ke bawah	/	Cahaya jingga	Cahaya hijau	Tekan dan tahan butang "Ke bawah" pada pengawal tangan selama 5 saat. Apabila lampu penunjuk bertukar kepada oren stabil, lepaskan butang - meja telah memasuki mod set semula. Meja akan melakukan set semula secara automatik. Setelah set semula selesai, lampu penunjuk akan berkelip hijau, dan meja akan sedia untuk kegunaan biasa.
Status ralat tidak normal	Butang Ke bawah 	Tekan lama butang Ke bawah	/	Cahaya jingga	Cahaya hijau	Apabila ralat berlaku, penunjuk akan berkelip jingga. Tekan dan tahan butang "Ke bawah" selama 5 saat sehingga lampu penunjuk bertukar kepada cahaya jingga stabil, kemudian lepaskan kekunci - meja kini dalam mod set semula. Meja akan turun ke kedudukan paling rendah dan kemudian perlahan-lahan kembali ke kedudukan "rerumah" awal. Apabila urutan ini selesai, Lampu penunjuk akan berkelip hijau, dan meja akan kembali beroperasi seperti biasa. Semasa turun anda boleh menekan mana-mana butang untuk menjeda set semula. Untuk menyambung semula, tekan dan tahan butang "Ke bawah" selama 5 saat lagi.
Status perlindungan terlampau panas.	/	Rehat selama kira-kira 18 minit sebelum meneruskan kendalian unit.	/	Cahaya biru	Cahaya hijau	Ini bukan status ralat tidak normal, tetapi disebabkan oleh motor berfungsi secara berterusan, perlindungan terlampau panas mungkin diaktifkan. Selepas berehat kira-kira 18 minit, lampu biru akan padam dan kendalian normal boleh disambung semula.
Pengunci kanak-kanak	Butang Ke bawah dan Ke atas 	Tekan lama dan tahan butang Ke bawah dan Ke atas	3 saat	Cahaya hijau	Cahaya merah	Dalam mod berkelip cahaya hijau (mod kendalian biasa), menekan butang Ke atas dan Ke bawah secara serentak selama 3 saat akan mengaktifkan pengunci, menyebabkan cahaya merah berkelip dan semua fungsian butang dinyahdayakan.
Buka kunci	Butang Ke bawah dan Ke atas 	Tekan lama dan tahan butang Ke bawah dan juga Ke atas	3 saat	Cahaya merah	Cahaya hijau	Untuk membuka kunci, tekan butang Ke atas dan Ke bawah secara serentak selama 3 saat sekali lagi. Ini akan memulihkan fungsian butang, dengan cahaya hijau berkelip untuk menunjukkan mod kendalian biasa.

Catatan Penting

- Selepas set semula berjaya, semua parameter kembali kepada lalai kilang.
- Semasa sebarang prosedur set semula, sistem antiperlanggaran dinyahdayakan.

Mengesan kerosakan TRAVSPORT

Tanda	Periksa	Cuba
Meja tidak bergerak. Cahaya jingga berkelip-kelip.	1. Pastikan semua kabel tidak rosak dan bersambung dengan kukuh pada tempatnya.	1. Sambungkan semula semua kabel.
	2. Cabut palam meja daripada soket dinding selama kira-kira 1 minit dan sambungkan semula.	2. Ikuti arahan pemasangan untuk melakukan pengesetan semula. Jika masalah masih berterusan, sila hubungi khidmat pelanggan IKEA.
Hanya satu kaki yang bergerak.	1. Cabut palam meja dari soket dinding, periksa yang semua bahagian meja telah dipasang dengan baik atau tidak	1. Ikuti arahan pemasangan untuk melakukan set semula. Jika masalah masih berterusan, sila hubungi khidmat pelanggan IKEA.
Meja berhenti dan mengundur semasa kendalian.	1. Pastikan meja tidak terlalu terbeban. (Beban maksimum: 50 kg/110 lb)	1. Alihkan barang-barang berat daripada meja.
	2. Pastikan tidak ada yang menghalang meja.	2. Alihkan halangan. Ikuti arahan pemasangan untuk melakukan set semula.
	3. Periksa sama ada kabel elektrik mempunyai pergerakan penuh apabila meja berada pada kedudukan tertinggi dan ada pengenduran yang munasabah.	3. Jika kabel elektrik terperangkap, lepaskannya. Pastikan ia mempunyai panjang yang mencukupi apabila meja berada pada kedudukan tertingginya.

سطح عمل قابل للتعديل آلياً مع واجهة تحكّم لضبط الارتفاع لأعلى ولأسفل. يمكن استخدام هذا المنتج من قبل الأطفال الذين تتراوح أعمارهم بين 8 سنوات وما فوق وكذلك الأشخاص الذين يعانون من ضعف القدرات البدنية أو الحسية أو العقلية أو نقص الخبرة والمعرفة إذا تم الإشراف عليهم أو إعطائهم التعليمات المتعلقة باستخدام المنتج بطريقة آمنة، وفهم المخاطر الكامنة من قبل شخص مسؤول عن سلامتهم. يُحظر السماح للأطفال بالعبث بالمنتج. لا ينبغي للأطفال إجراء التنظيف والصيانة دون إشراف.

تعليمات السلامة

عندما تتحرك الطاولة إلى الأعلى/الأسفل، احتفظي بمسافة الأمان اللازمة لتجنب خطر الانحشار بين سطح الطاولة المتحرك والأشياء الثابتة في المنطقة المحيطة. عندما تتحرك الطاولة لأعلى/لأسفل يجب على المستخدم الانتباه حتى لا يتعرض أحد للإصابة أو يؤدي إلى تلف الممتلكات. يجب ألا يتم إعاقة سطح الطاولة بواسطة كائن ثابت مما قد يؤدي إلى انقلاب الطاولة. قم دائماً بإزالة أي كرسي قبل تحريك الطاولة لأعلى/لأسفل. يجب ألا يتم تغيير حامل الطاولة أو إعادة تكوينه بأي شكل من الأشكال. عند صيانة وإصلاح الطاولة يجب دائماً فصل الأسلاك الكهربائية من مقبس الحائط (المقبس المتصل). التعديلات على صندوق التحكم بيد التحكم محظورة تماماً. يمنع منعاً باتاً إجراء تعديلات على الأرجل! يجب عدم استخدام الطاولة كأداة لرفع الأشخاص.

تعليمات الصيانة والإصلاح

بعد أسبوع واحد تقريباً من الاستخدام، يجب التأكد من أن المسامير مربوطة بإحكام. إذا تعذر خفض الطاولة أو رفعها، فتتحقق من التوصيلات بين سلك طاقة المكتب ومقبس الحائط (المقبس) وتأكد من توصيل جميع الأسلاك بإحكام في مكانها. في حالة استبدال أي جزء من النظام الكهربائي الذي يتحكم في ارتفاع الطاولة، يجب أولاً فصل السلك الكهربائي من مقبس الحائط (المقبس). بعد الانتهاء من الاستبدال، قم بتوصيل السلك الكهربائي بمقبس الحائط (المقبس) ثم قم بإنهاء عملية إعادة الضبط وفقاً لتعليمات إعادة الضبط. بعد إعادة الضبط بنجاح دون أي مشاكل، تصبح الطاولة جاهزة للاستخدام. إذا استمرت المشكلة في الطاولة، يرجى الاتصال بأقرب معرض إيكيا أو خدمة العملاء.

خدمة المنتج

لا تحاول إصلاح هذا المنتج بنفسك، لأن فتح أو إزالة الأغشية قد يعرضك إلى نقاط جهد كهربائي خطر أو مخاطر أخرى.

المصنّع: إيكيا السويدية

العنوان: Box 702.SE-343 81 Älmhult.SWEDEN
رقم الهاتف: 46+ (0)648500-476

يجرى حفظ هذه التعليمات



يجب استخدام هذا الجهاز داخل المنزل.



الرمز الذي يُظهر حاوية نفايات مشطوبة يشير إلى أنه يجب التخلص من المنتج بشكل منفصل عن النفايات المنزلية. ينبغي تسليم المنتج لإعادة تدويره وفقاً لأنظمة البيئة المحلية في التخلص من النفايات. من خلال قيامك بفصل منتج يحمل هذه العلامة من النفايات المنزلية، فسوف تساعد على تقليل حجم النفايات التي ترسل إلى المحارق أو تدفن في الأرض وبالتالي تقللي من أي تأثير سلبي محتمل على صحة الإنسان والبيئة. لمزيد من المعلومات، يرجى الاتصال على معرض إيكيا.

تعليمات حول الطاولة المتعددة الارتفاع TRAVSPORT.

TRAVSPORT El sit/stand	الموديل:
AC100-240V, 50/60Hz, 2.0A	الدخل:
حوالي 50 ديسيل	مستوى الصوت:
0.35 واط (جهاز التحكم فقط)	استهلاك الطاقة في وضع الإعداد:
71 سم - 118 سم	فواصل ضبط الارتفاع:
50 كغ (40 كغ لسطح الطاولة الرئيسي + 10 كغ للرف)	الحمل الأقصى:
+5 إلى +40 درجة مئوية/41 إلى 104 درجة فهرنهايت	فواصل درجات الحرارة أثناء الاستعمال:
-10 إلى +50 درجة مئوية/14 إلى 122 درجة فهرنهايت.	فواصل درجة الحرارة عند التخزين:
20% وحتى 80% في درجة حرارة +30 مئوية/ 86 درجة فهرنهايت.	الرطوبة:
29.0 فولط/1.8 أمبير	وحدة إمداد الطاقة:

لا يجوز استخدام هذا المنتج إلا مع وحدة الطاقة المرفقة.

كل شخص مسئول عن هذه الطاولة عند تركيبها أو استخدامها اليومي أو عند قيامه بأعمال الصيانة والإصلاح يجب أن يقرأ هذه التعليمات بعناية. احتفظ بهذه التعليمات بالقرب من الطاولة المتعددة الارتفاع.

تعليمات التركيب

قم بتوصيل وحدة التحكم اليدوية بمصدر الطاقة وفقاً لتعليمات التشغيل الخاصة بالجميع.

استخدامات الطاولة

يجب عدم استخدام المكتب إلا كمكتب للعمل مع إمكانية الضبط المستمر لارتفاع العمل بين وضعيات الجلوس والوقوف. يجب استخدام المكتب فقط في أماكن داخلية جافة.

اتبع هذه التعليمات عند تعديل ارتفاع الطاولة:

1. تأكد من توصيل جميع الأسلاك بإحكام في مكانها.
2. تأكد من عدم وجود أشياء تعيق مسار تعديل ارتفاع الطاولة.
3. اضغط على الأزرار لأعلى/لأسفل في وحدة التحكم اليدوية لضبط ارتفاع المكتب.

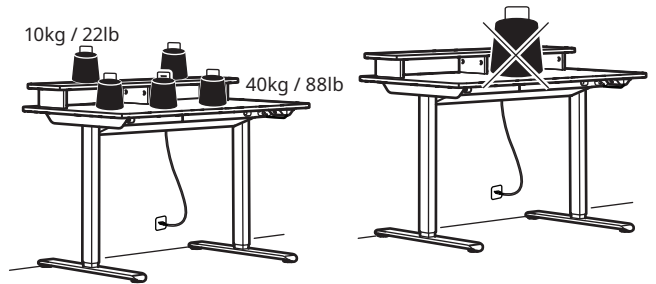

تعليمات تشغيل الجهاز:

الوظيفة والوضع	أزرار التشغيل	طريقة التشغيل	مدة الضغط على الزر	لون فاتح	مظهر فاتح	ملحوظة
التفعيل	زر أعلى أو زر أسفل		أقل من 300 ميلي ثانية	لا يوجد ضوء	ضوء أخضر	في غضون 15 ثانية من عدم الضغط على أي زر، يدخل جهاز التحكم في وضع السكون، وينطفئ مؤشر الضوء. ضغط قصيرة تفعل جهاز التحكم، لكنها لن تُنفذ أي أوامر من الأزرار.
أعلى	زر أعلى		Short press: Move up 10mm Long press: Continuous upward movement.	No light	/	/
لأسفل	زر لأسفل		Short press: Move down 10mm Long press: Continuous downward movement	No light	/	/
إعادة تعيين	زر أسفل		اضغط مطولاً على زر أسفل	ضوء برتقالي	ضوء أخضر	اضغط مطولاً على زر "أسفل" الموجود على وحدة التحكم اليدوية لمدة 5 ثوانٍ. عندما يتحول ضوء المؤشر إلى اللون البرتقالي الثابت، حرر الزر - لقد دخل المكتب في وضع إعادة الضبط. سيقوم المكتب بإعادة الضبط تلقائياً. بمجرد انتهاء إعادة الضبط، سوف يومض مؤشر الضوء باللون الأخضر، وسيكون المكتب جاهزاً للاستخدام العادي.
حالة خطأ غير طبيعية	زر أسفل		اضغط مطولاً على زر أسفل	ضوء برتقالي	ضوء أخضر	عند حدوث خطأ، سوف يومض المؤشر باللون البرتقالي. اضغط مطولاً على زر "أسفل" لمدة 5 ثوانٍ حتى يتحول ضوء المؤشر إلى ضوء برتقالي ثابت، ثم حرر المفتاح - الآن أصبح المكتب في وضع إعادة الضبط. سينزل المكتب إلى أدنى وضعيه له ثم يعود ببطء إلى وضعيته الأساسية الأولى. عندما يكتمل هذا التسلسل، سوف يومض مؤشر الضوء باللون الأخضر، وسيعود المكتب إلى التشغيل الطبيعي. أثناء النزول، يمكنك الضغط على أي زر لإيقاف عملية إعادة الضبط مؤقتاً. لاستئنافها، اضغط مطولاً على زر "أسفل" لمدة 5 ثوانٍ أخرى.
حالة الحماية من الحرارة المفرطة.	/	أعطى فترة راحة لحوالي 18 دقيقة قبل مواصلة تشغيل الوحدة	/	ضوء أزرق	ضوء أخضر	هذه ليست حالة خطأ غير طبيعية، ولكن بسبب عمل المحرك باستمرار، وربما تم تنشيط الحماية من الحرارة المفرطة. بعد حوالي 18 دقيقة من الراحة، سينطفئ الضوء الأزرق ويمكن استئناف التشغيل العادي.
قفل الأطفال	زرّي أسفل وأعلى		الضغط مطولاً على زرّي أسفل وأعلى	ضوء أخضر	ضوء أحمر	عند نمط وميض الضوء الأخضر (وضعية التشغيل العادي)، سيؤدي الضغط على زرّي أعلى وأسفل في نفس الوقت لمدة 3 ثوانٍ إلى تنشيط القفل، مما ينسب في وميض الضوء الأحمر وتعطيل جميع وظائف الزر.
فتح القفل	زرّي أسفل وأعلى		الضغط مطولاً على زرّي أسفل وأعلى	ضوء أحمر	ضوء أخضر	لفتح القفل، اضغط على زرّي أسفل وأعلى معاً لمدة 3 ثوانٍ أخرى. سيؤدي ذلك إلى استعادة وظيفة الزر. مع وميض الضوء الأخضر للإشارة إلى وضع التشغيل العادي.

ملاحظات هامة

- بعد إعادة الضبط بنجاح، يعود كل شيء إلى إعدادات المصنع الافتراضية.
- أثناء أي عملية لإعادة ضبط، يتم تعطيل نظام منع الاصطدام.

استكشاف الأخطاء وإصلاحها في TRAVSPORT

العلامة	افحص	حاول
المكتب لا يتحرك. ضوء برتقالي متقطع.	1. تأكد من سلامة جميع الكابلات وأنها متصلة بإحكام في مكانها. 2. أفضل المكتب عن مقيس الحائط لمدة دقيقة تقريباً وأعد توصيله.	1. أعد توصيل جميع الكابلات. 2. أتبع التعليمات لإجراء إعادة التعيين. إذا استمرت المشكلة - اتصل بخدمة عملاء ايكيا.
رجل واحدة فقط تتحرك.	افصل المكتب عن مقيس الحائط، وتأكد من أن جميع أجزاء المكتب مركبة بشكل صحيح.	أتبع التعليمات لإجراء إعادة التعيين. إذا استمرت المشكلة - اتصل بخدمة عملاء ايكيا.
يتوقف المكتب ويعكس اتجاهه أثناء التشغيل.	1. تأكد من عدم زيادة الحمولة على المكتب. (الحمولة القصوى 50 كجم/110 رطل) 2. تأكد من عدم وجود ما يعيق حركة المكتب.	1. قم بإزالة الأشياء الثقيلة من المكتب. 2. قم بإزالة العائق. أتبع التعليمات لإجراء إعادة التعيين.
	3. تأكد من أن الكيبول الكهربائي يتحرك بسلاسة عندما يكون المكتب في أعلى وضعيه له وبه ارتخاء معقول	3. إذا كان الكيبول الكهربائي عالقاً، فيجب تحريره. تأكد من أن الكيبول طويلاً بشكل كافي عندما يكون المكتب في أعلى وضعيه له.

โต๊ะทำงานกลไกอิเล็กทรอนิกส์ปรับความสูงได้ พร้อมอินเทอร์เฟซควบคุมเพื่อปรับระดับความสูงขึ้นลง ผู้ใช้งานควรมีอายุตั้งแต่ 8 ปีขึ้นไป ผู้ที่มีความบกพร่องทางร่างกาย ทางประสาทรับรู้ หรือทางจิตใจ รวมถึงผู้ที่ขาดประสบการณ์และความเข้าใจในการใช้งาน ควรได้รับคำแนะนำและการดูแลใกล้ชิดจากผู้ดูแลรับผิดชอบต่อความปลอดภัย เพื่อให้ใช้งานสินค้าได้อย่างปลอดภัย และเข้าใจถึงอันตรายที่อาจเกิดขึ้นเป็นอย่างดี ห้ามให้เด็กเล่นสินค้านี้ ห้ามให้เด็กทำความสะอาดและซ่อมบำรุงสินค้าโดยไม่ได้รับการดูแลอย่างใกล้ชิด

คำแนะนำสำหรับโต๊ะปรับความสูงได้รุ่น TRAVSPORT EI sit/stand

รุ่น:	TRAVSPORT EI sit/stand
กำลังไฟขาเข้า:	AC100-240V, 50/60Hz, 2.0A
ระดับเสียง:	ประมาณ 50 dB
ปริมาณพลังงานที่ใช้ในโหมดสแตนด์บาย:	0.35 W (เฉพาะอุปกรณ์ควบคุมแบบแมนนวล)
ระดับความสูง:	71 ซม.~118 ซม.
รับน้ำหนักได้สูงสุด:	50 กก. (40 กก. สำหรับพื้นโต๊ะเหล็ก + 10 กก. สำหรับชั้นวาง)
อุณหภูมิขณะใช้:	+5 ถึง +40 ° C/41 ถึง 104° F
อุณหภูมิขณะเก็บ:	-10 ถึง +50 ° C/14 ถึง 122° F
ความชื้น:	20% ถึง 80% ที่ +30 ° C/86° F
แหล่งจ่ายไฟ:	29.0 V/1.8 A

ใช้สินค้าชนิดนี้ร่วมกับอุปกรณ์จ่ายไฟที่มาในชุดเท่านั้น

ผู้ที่ทำหน้าที่ติดตั้งโต๊ะหรือผู้ที่ใช้งานโต๊ะเป็นประจำหรือมีหน้าที่ให้บริการดูแลและซ่อมแซมโต๊ะรุ่นนี้ ควรอ่านคำแนะนำเหล่านี้อย่างละเอียด เก็บคำแนะนำเหล่านี้ไว้ประกอบการใช้งานโต๊ะปรับขึ้นตั้ง

คำแนะนำการติดตั้ง

เชื่อมต่ออุปกรณ์ควบคุมแบบแมนนวลเข้ากับแหล่งจ่ายไฟตามคู่มือการประกอบและการใช้งาน

การใช้งาน

ควรใช้เป็นที่ทำงานเท่านั้น โดยสามารถปรับความสูงให้เหมาะกับการทำงานในท่านั่งหรือทำยืนได้ ใช้งานในอาคารและในที่แห้งเท่านั้น (เช่น สำนักงานหรือสภาพแวดล้อมที่คล้ายกัน)

เมื่อต้องการปรับความสูงของโต๊ะ ให้ทำตามขั้นตอนดังนี้

1. ตรวจสอบว่าสายไฟทั้งหมดเชื่อมต่ออยู่กับที่อย่างแน่นหนา
2. ดูว่าไม่มีสิ่งกีดขวางในทิศทางที่โต๊ะจะปรับขึ้นหรือลง
3. กดปุ่มขึ้น/ลงผ่านตัวควบคุมด้วยมือเพื่อปรับความสูงของโต๊ะ

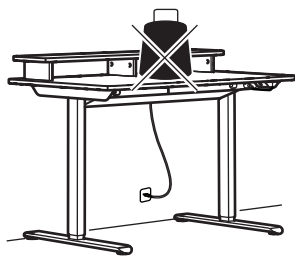
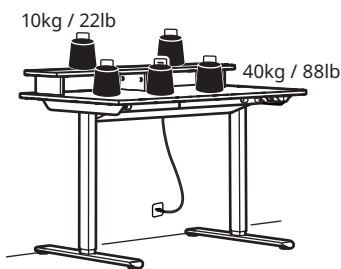

คำแนะนำด้านความปลอดภัย

ขณะโต๊ะเลื่อนขึ้น/ลง จำเป็นต้องรักษาระยะห่างที่ปลอดภัยเพื่อหลีกเลี่ยงความเสี่ยงที่อวัยวะบางส่วนจะเข้าไปติดอยู่ระหว่างที่โต๊ะเคลื่อนที่อยู่กับวัตถุที่ยึดอยู่กับที่ในบริเวณโดยรอบ ขณะโต๊ะเลื่อนขึ้น/ลง ผู้ใช้จะต้องระมัดระวังไม่ให้มีใครได้รับบาดเจ็บหรือไม่มีวัตถุได้รับความเสียหาย ที่โต๊ะจะต้องไม่ถูกกีดขวางโดยวัตถุที่ยึดอยู่กับที่ ซึ่งอาจทำให้โต๊ะพลิกคว่ำได้ นำเก้าอี้สำนักงานออกก่อนเลื่อนโต๊ะขึ้น/ลงทุกครั้ง อย่าปรับหรือแต่งเตียงขาตั้งโต๊ะถึง 3 ส่วน หากมีการให้บริการดูแลและซ่อมแซมโต๊ะ ให้ดึงสายไฟออกจากเต้ารับที่ผนังก่อนเสมอ (เต้ารับที่เสียบอยู่) ห้ามปรับเปลี่ยนกล่องควบคุมและตัวควบคุมด้วยมือโดยเด็ดขาด! ห้ามปรับเปลี่ยนขาโต๊ะโดยเด็ดขาด ห้ามใช้โต๊ะเป็นอุปกรณ์ยกคน

คำแนะนำการบำรุงรักษาและซ่อมแซม

หลังจากการใช้งาน 1 สัปดาห์ ตรวจสอบว่าชั้นสกรูอย่างแน่นหนา หากโต๊ะไม่สามารถเลื่อนขึ้นหรือลงได้ ให้ตรวจสอบการเชื่อมต่อระหว่างปลั๊กของโต๊ะและเต้ารับบนผนัง แล้วตรวจสอบให้แน่ใจว่าเชื่อมต่อกับสายไฟถูกต้องแน่นหนา หากต้องเปลี่ยนชิ้นส่วนใดในระบบโต๊ะปรับได้ไฟฟ้า ให้ดึงปลั๊กออกจากเต้ารับบนผนังก่อนทุกครั้ง เมื่อเปลี่ยนชิ้นส่วนเรียบร้อยแล้ว เชื่อมต่อกับสายไฟเข้ากับเต้ารับบนผนัง และดำเนินการรีเซ็ตให้เสร็จสิ้นตามคู่มือการรีเซ็ต หลังจากการรีเซ็ตเสร็จสมบูรณ์โดยไม่มีปัญหา โต๊ะจะพร้อมใช้งาน หากโต๊ะยังคงไม่ทำงาน โปรดติดต่อสตรียูเคียสาขาใกล้บ้าน หรือแผนกบริการลูกค้า

บริการลูกค้า

ไม่ควรซ่อมแซมสินค้าด้วยตนเอง การเปิดหรือแกะฝาครอบอาจส่งผลให้เกิดอันตรายจากไฟฟ้ากำลังแรงสูงหรืออันตรายจากสาเหตุอื่น

ผลิตโดย: IKEA of Sweden AB

ที่อยู่: Box 702, SE-343 81 Älmhult, SWEDEN

หมายเลขโทรศัพท์: +46(0)476-648500

เก็บคู่มือการใช้งานไว้ข้างอิง







เครื่องใช้ไฟฟ้านี้ควรใช้งานภายในอาคาร

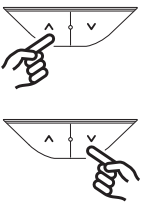
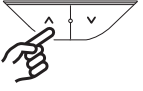

เครื่องหมายกากบาทข้างนี้มีสื่อหมายความว่าคุณจำเป็นต้องแยกจากขยะครัวเรือน ควรนำสินค้าไปรีไซเคิลตามข้อกำหนดด้านสิ่งแวดล้อมในท้องถิ่นสำหรับการกำจัดขยะ การแยกสินค้าที่มีเครื่องหมายดังกล่าวออกจากขยะครัวเรือน จะช่วยให้คุณลดปริมาณขยะที่ส่งออกไปยังเตาเผาและหลุมฝังกลบ และลดผลกระทบต่อสุขภาพและสิ่งแวดล้อม หากต้องการข้อมูลเพิ่มเติม กรุณาติดต่อสตรียูเคียใกล้บ้าน มีเอกสารเอกสารรับรองมาตรฐานสินค้าตามมาตรฐานยุโรป (EU Declaration of Conformity) แยกอยู่ในบรรจุภัณฑ์

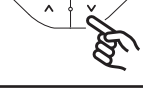
คำแนะนำการใช้งานตัวควบคุมด้วยมือ:

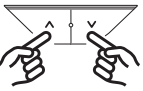
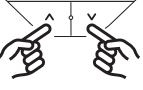
ฟังก์ชันและสถานะ:	ปุ่มสำหรับการทำงาน	วิธีการทำงาน	ระยะเวลาที่ต้องกดปุ่ม	สีไฟ	การแสดงผลของสีไฟ	หมายเหตุ
ปลุก	ปุ่มขึ้นหรือลง 	กด 1 ครั้ง	ไม่ถึง 0.3 วินาที	ไม่มีไฟ	ไฟสีเขียว	ภายใน 15 วินาทีที่ไม่มีการใช้งานปุ่ม ตัวควบคุมจะเข้าสู่โหมดสลีปและไฟแสดงสถานะดับ กด 1 ครั้งเพื่อให้ตัวควบคุมตื่นจากโหมดสลีป โดยฟังก์ชันปุ่มนั้นๆ จะไม่ทำงาน
ขึ้น	ปุ่มขึ้น (1) 	Long press: Continuous upward movement.	Short press: Move up 10mm	No light	/	/
ลง	ปุ่มลง (2) 	Long press: Continuous downward movement	Short press: Move down 10mm	No light	/	/
รีเซ็ต	ปุ่มลง 	กดปุ่มลงค้างไว้	/	ไฟสีส้ม	ไฟสีเขียว	กดปุ่ม "ลง" บนตัวควบคุมด้วยมือค้างไว้เป็นเวลา 5 วินาที เมื่อไฟแสดงสถานะสว่างขึ้นเป็นสีส้ม ให้ปล่อยปุ่ม ใต้จะเข้าสู่โหมดรีเซ็ต ใต้จะทำการรีเซ็ตโดยอัตโนมัติ เมื่อรีเซ็ตเสร็จแล้ว ไฟแสดงสถานะจะกะพริบเป็นสีเขียว และใต้พร้อมใช้งานตามปกติ
สถานะแสดงข้อผิดพลาดที่ผิดปกติ	ปุ่มลง 	กดปุ่มลงค้างไว้	/	ไฟสีส้ม	ไฟสีเขียว	เมื่อเกิดข้อผิดพลาด ไฟแสดงสถานะจะกะพริบเป็นสีส้ม กดปุ่ม "ลง" ค้างไว้เป็นเวลา 5 วินาทีจนกระทั่งไฟแสดงสถานะสว่างขึ้นเป็นสีส้ม จากนั้นปล่อยปุ่ม ใต้จะอยู่ในโหมดรีเซ็ต ใต้จะลดระดับลงมากที่สุดเท่าที่ทำได้ แล้วค่อยๆ กลับสู่ตำแหน่ง "โฮม" เริ่มต้น เมื่อขั้นตอนนี้เสร็จสิ้น ไฟแสดงสถานะจะกะพริบเป็นสีเขียว และใต้กลับไปทำงานตามปกติ คุณสามารถกดปุ่มใดก็ได้ระหว่างที่ลดระดับเพื่อหยุดการรีเซ็ตชั่วคราว ดำเนินการต่อโดยกดปุ่ม "ลง" ค้างไว้อีก 5 วินาที
สถานะป้องกันอุณหภูมิสูงเกินไป	/	หยุดทำงานประมาณ 18 นาทีก่อนกลับมาทำงานอีกครั้ง	/	ไฟสีน้ำเงิน	ไฟสีเขียว	นี่ไม่ใช่สถานะการแสดงผลข้อผิดพลาดที่ผิดปกติ แต่เกิดจากการที่มอเตอร์ทำงานอย่างต่อเนื่อง ระบบป้องกันอุณหภูมิสูงเกินไปจึงอาจเปิดใช้งาน หลังจากพักเครื่องประมาณ 18 นาที ไฟสีน้ำเงินจะดับลงและอุปกรณ์จะกลับมาทำงานตามปกติอีกครั้ง
ระบบล็อกป้องกันเด็ก	ปุ่มลงและขึ้น 	กดค้างไว้ทั้งปุ่มลงและขึ้น	3 วินาที	ไฟสีเขียว	ไฟสีแดง	ในโหมดที่ไฟสีเขียวกะพริบ (โหมดการทำงานปกติ) ให้กดปุ่มขึ้นและลงพร้อมกันเป็นเวลา 3 วินาทีเพื่อเปิดใช้งานล็อก ไฟสีแดงจะกะพริบและฟังก์ชันปุ่มทั้งหมดถูกปิดใช้งาน
ปลดล็อก	ปุ่มลงและขึ้น 	กดค้างไว้ทั้งปุ่มลงและขึ้น	3 วินาที	ไฟสีแดง	ไฟสีเขียว	ปลดล็อกโดยกดปุ่มขึ้นและลงพร้อมกันเป็นเวลา 3 วินาทีอีกครั้ง ฟังก์ชันปุ่มจะกลับมาและไฟสีเขียวกะพริบเพื่อแสดงโหมดการทำงานปกติ

ข้อมูลสำคัญ

- หลังจากรีเซ็ตเรียบร้อยแล้ว พารามิเตอร์ทั้งหมดจะกลับเป็นค่าเริ่มต้นจากโรงงาน
- ระหว่างการรีเซ็ต ระบบป้องกันการชนจะถูกปิดใช้งาน

วิธีแก้ปัญหาสำหรับโต๊ะปรับความสูง TRAVSPORT/มิตตี่น

ปัญหาที่พบ	ตรวจสอบ	แก้ไข
โต๊ะไม่ปรับระดับตามที่ตั้งค่า โฟลลิ้มคะพริบ	1. ตรวจสอบว่าสายไฟทั้งหมดไม่เสียหายและเชื่อมต่อกับกันอย่างแน่นหนา	1. เชื่อมต่อสายไฟทั้งหมดอีกครั้ง
	2. ถอดปลั๊กของโต๊ะจากเต้ารับบนกำแพง จากนั้นรอประมาณ 1 นาทีแล้วจึงเสียบปลั๊กใหม่อีกครั้ง	2. ทำตามคำแนะนำเพื่อตั้งค่าใหม่ หากยังพบปัญหา โปรดติดต่อแผนกบริการลูกค้าของอียเกีย
ขาโต๊ะปรับระดับเพียงข้างเดียว	ให้ถอดปลั๊กจากผนัง ตรวจสอบชิ้นส่วนทั้งหมดของโต๊ะว่าประกอบเรียบร้อยแล้วหรือไม่	ทำตามคำแนะนำเพื่อรีเซ็ต หากยังพบปัญหา โปรดติดต่อแผนกบริการลูกค้าของอียเกีย
โต๊ะหยุดและเคลื่อนไปในทิศทางตรงกันข้ามระหว่างใช้งาน	1. ตรวจสอบว่าโต๊ะไม่ได้รับแรงโหลดเกินกำหนด (รับน้ำหนักได้สูงสุด: 50 กก./110 ปอนด์)	1. นำสิ่งของหนักๆ ลงจากโต๊ะ
	2. ตรวจสอบว่าไม่มีอะไรกีดขวางโต๊ะ	2. นำสิ่งกีดขวางออก ทำตามคำแนะนำเพื่อรีเซ็ต
	3. ตรวจสอบว่าสายไฟเคลื่อนที่ได้สะดวกเมื่อโต๊ะทำงานอยู่ในตำแหน่งสูงสุดที่ปรับได้และมีความหย่อนพอสมควร	3. นำสายไฟออกมาหากติดอยู่ระหว่างสิ่งกีดขวาง ตรวจสอบว่าสายไฟมีความยาวเพียงพอเมื่อโต๊ะทำงานอยู่ในตำแหน่งสูงสุดที่ปรับได้

