

# TILLREDA

en  
de  
fr  
nl  
da  
is  
no  
fi  
sv  
cs  
es  
it  
hu  
pl  
et  
lv  
lt  
pt  
ro  
sk  
bg  
hr  
el  
uk  
sr  
sl  
tr



Design and Quality  
IKEA of Sweden



<b>ENGLISH</b>	<b>4</b>
<b>DEUTSCH</b>	<b>19</b>
<b>FRANÇAIS</b>	<b>35</b>
<b>NEDERLANDS</b>	<b>51</b>
<b>DANSK</b>	<b>66</b>
<b>ÍSLENSKA</b>	<b>81</b>
<b>NORSK</b>	<b>96</b>
<b>SUOMI</b>	<b>111</b>
<b>SVENSKA</b>	<b>126</b>
<b>ČESKY</b>	<b>141</b>
<b>ESPAÑOL</b>	<b>156</b>
<b>ITALIANO</b>	<b>171</b>
<b>MAGYAR</b>	<b>186</b>
<b>POLSKI</b>	<b>201</b>
<b>EESTI</b>	<b>217</b>
<b>LATVIEŠU</b>	<b>232</b>
<b>LIETUVIŲ</b>	<b>247</b>
<b>PORTUGUÊS</b>	<b>262</b>
<b>ROMÂNĂ</b>	<b>277</b>
<b>SLOVENSKY</b>	<b>292</b>
<b>БЪЛГАРСКИ</b>	<b>307</b>
<b>HRVATSKI</b>	<b>322</b>
<b>ΕΛΛΗΝΙΚΑ</b>	<b>337</b>
<b>УКРАЇНСЬКА</b>	<b>354</b>
<b>SRPSKI</b>	<b>369</b>
<b>SLOVENŠČINA</b>	<b>384</b>
<b>TÜRKÇE</b>	<b>399</b>

## Content

Safety information .....	4	Care and cleaning .....	14
Product description .....	7	Troubleshooting .....	15
User interface .....	7	Technical data .....	15
Getting started .....	8	Environmental concerns .....	16
Programs .....	10	IKEA Warranty .....	16
Additional program information .....	11		

## Safety information

### Intended Use

The following safety guidelines are intended to prevent unforeseen risks or damage from unsafe or incorrect operation of the appliance. Please check the packaging and appliance on arrival to make sure everything is intact to ensure safe operation. If you find any damage, please contact the retailer or dealer. Please note modifications or alterations to the appliance are not allowed for your safety concern. Unintended use may cause hazards and loss of warranty claims.

Read these operating instructions carefully and attentively before using/ commissioning the unit and keep them in the immediate vicinity of the installation site or unit for later use!

### Explanation of Symbols

#### **WARNING**

The signal word indicates a hazard with a medium level of risk which, if not avoided, may result in death or serious injury.

#### **CAUTION**

The signal word indicates a hazard with a low degree of risk which, if not avoided, may result in minor or moderate injury.

#### **ATTENTION**

The signal word indicates important information (e.g. damage to property), but not danger.

#### **Observe instructions**

This symbol indicates that a service technician should only operate and maintain this appliance in accordance with the operating instructions.

Before use of the appliance, carefully read and familiarize with the operating instructions for safe use. Incorrect usage may lead to injuries and damages. Always keep the instructions with the appliance for future reference.

- This appliance is intended for cooking purposes only.
- This appliance is designed for domestic indoor use only.
- This appliance can be used or cleaned by children aged 8 years and above and persons with reduced physical, sensory or mental capabilities if they are given supervision and instruction concerning the safe use of the appliance and understand the hazards. Children of less than 8 years of age and persons with severe disabilities shall be kept away from the appliance unless continuously supervised.
- Ensure the appliance is placed on a dry stable surface during use and ventilation openings are not blocked.
- Ensure food do not block the steam ventilation openings before or during usage.

### WARNING

Do not let children play with this appliance. This appliance is not a toy. Unsupervised usage of electrical products may lead to exposure of risks resulting in severe injury or death.

Keep the appliance out of reach from young children, particularly during use and cool down.

### CAUTION

Keep hands and face away from the steam vent during use.



### CAUTION

When opening the lid during cooking steam may be released and be hot. Use caution when opening the lid.



### CAUTION

Avoid touching the inner pot during or soon after usage as it can be hot.

- DO NOT shake the appliance when in use.
- DO NOT use this appliance for purposes other than cooking.
- DO NOT overfill the appliance.
- DO NOT use this appliance for submerged oil frying.

### ATTENTION

Clean the appliance regularly to prevent the deterioration of the surface material.

### CAUTION

Ensure the appliance is de-energised and cooled down before cleaning. Not doing so may result in exposure to electrical shock and burns.

- Allow the appliance to dry fully after cleaning before storing or next use.
- DO NOT use abrasive products, abrasive cleaning pads, solvents or metal objects when cleaning the appliance.
- Ensure an electrical outlet with suitable voltage and grounding is used.

### WARNING

In the event of fire, switch off the appliance and then cover flame e.g. with a fire blanket. DO NOT attempt to extinguish the fire with water.

- DO NOT operate the appliance by means of an external timer or separate remote-control system.
- DO NOT operate the appliance with wet hands or when it has contact with water.
- DO NOT operate the appliance with any pot other than the one provided.
- DO NOT operate the appliance with an empty pot.
- DO NOT use the appliance if damaged.
- This appliance operates effectively at altitudes between 0-2000m.
- Clicking or fizzing sounds during operation are normal.
- Contact an authorized service center for repair or replacement parts.
- Misuse may cause potential injury.
- Avoid spillage on the connector.

### ATTENTION

Dispose of this appliance responsibly at a designated collection point for electrical products.

### ATTENTION

Only authorized personnel may repair or disassemble the appliance to avoid fire, electric shock, or injury. Improper repair or unauthorized changes to crucial parts can impair safety of the appliance. This may cause malfunction, overheating or fire.

- DO NOT use the appliance outdoors or at heights below 850 mm from the floor.

This appliance is intended to be used in household and similar applications such as:

- Staff kitchen areas in shops, office and other working environments;
- Farm houses;
- By clients in hotels, motels and other residential type environments;
- In bed and breakfast type environments;
- This appliance shall not be used by children from 0 year to 8 years. This appliance can be used by children aged from 8 years and above if they are continuously supervised. This appliance can be used by people with reduced physical, sensory or mental capabilities or lack of experience and knowledge if they have been given supervision or instruction concerning use of the appliance in a safe way and understand the hazards involved. Keep the appliance and its cord out of reach of children aged less than 8 years. Cleaning and user maintenance shall not be made by children.
- Cooking appliances should be positioned in a stable situation with the handles positioned to avoid spillage of the hot liquids.
- If the cord set is damaged, it must be replaced by a special cord set available from the manufacturer or its service agent.
- The appliance must not be immersed.
- The heating element surface is subject to residual heat after use.
- Versions of software or firmware and hardware affecting compliance with essential requirements

**Product description**

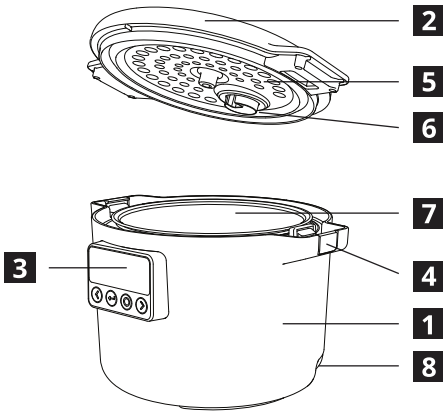

- 1** Main body
- 2** Lid
- 3** User interface
- 4** Lid lock button
- 5** Inner cover plate
- 6** Steam valve
- 7** Inner pot
- 8** Power cord socket

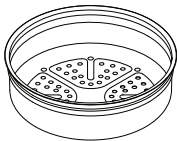

Steamer x1

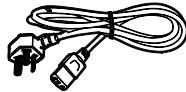

Power cord x1

**User interface**

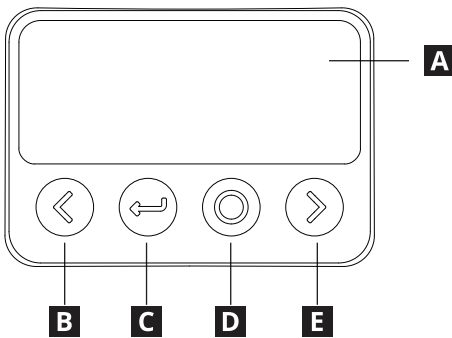

- A** Display
- B** Left / Decrease
- C** Back / Return
- D** Confirm / Standby
- E** Right / Increase

**Getting started**

**Before first use, read the safety information. Ensure all packaging materials and protective films are removed and clean the device to ensure no contaminants. See the Clean and Care section for more information.**

The appliance will power on in standby mode when connected to the electricity. Press the "Standby" button to wake up.



Add ingredients and close the lid. Press "Confirm" to start the program or press "Right" to select delay start.

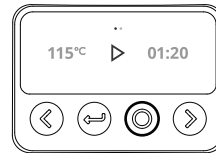

Use the "Left" and "Right" buttons to navigate between the programs. Press the "Confirm" button to select a program.

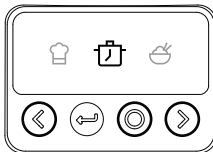

During the cooking process the display will show the temperature and the remaining time.

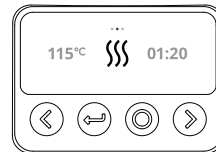

Use the "Left" and "Right" buttons to adjust the temperature and/or time if needed. Certain programs do not support adjustment. Press "Confirm" to proceed.



When the program finishes there will be a sound. The appliance will then automatically proceed to keep warm function.

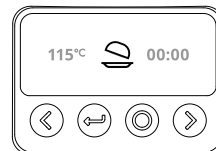

After use, unplug the appliance, clean and store in a secure location when dry.

### Adjustments During Cooking

Press the "Confirm" button to pause or resume cooking. Use the "Left" or "Right" buttons to adjust temperature or time. Certain programs do not support adjustment.



### Delay Start

If delay start is selected, use the "Left" and "Right" buttons to adjust delay time for the completion of cooking. Press "Confirm" to proceed. Certain programs do not support delay start.



### Keep Warm

Keep warm will continue for up 24 hours unless canceled. Press "Left" to adjust temperature. Certain programs do not support keep warm function.

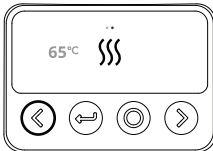

### Cancel Cooking

Press the "return" button during cooking or keep warm to cancel the current program and return to program selection.

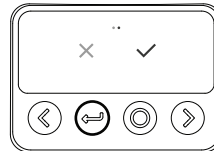

### Screen Lock

The appliance can be locked by holding the "Confirm" and "Right" button for 3 seconds. Pressing any button will show the "Lock" icon, but cause no action. Holding the "Confirm" and "right" button for 3 seconds will unlock.

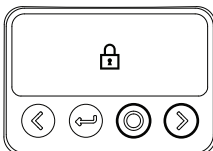





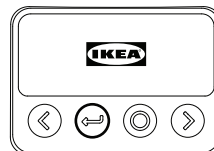





### Standby

If not cooking, the appliance will automatically enter standby after 2 minutes of inactivity. The appliance can be forced into standby by holding the "Standby" button until an audible sound is heard and the IKEA logo appears.



## Programs

Symbol	Name	Description	Time, h:min (default)	Temperature, °C (default)
	Keep Warm	Keeps cooked food warm.	24:00	68°C
	Manual Mode	Allows custom control of time and temperature.	00:30	100°C
	Slow Cook	Cooks food slowly at a low, steady temperature.	08:00	100°C
	Rice	Cooks rice evenly and thoroughly.	00:50	120°C
	Fry/Saute	Cooks food quickly over medium to high heat.	00:30	130°C
	Steam	Cooks food using steam for even cooking.	00:30	110°C
	Bake	Bakes food using consistent even heat.	00:50	130°C
	Boil	Cooks food in boiling water.	00:30	110°C
	Yogurt	Ferments milk at consistent low temperature.	08:00	40°C
	Soup	Cooks soup at a slow gentle temperature.	02:00	110°C
	Stew	Cooks food in liquid at a slow gentle temperature.	02:00	110°C
	Porridge	Speciality program for porridge.	01:30	110°C
	Oatmeal	speciality program for oatmeal.	00:30	100°C
	Bread Rise	A consistent warm temperature for a set time.	01:00	40°C

## Additional program information

The appliance will keep the cooked food warm for a while after cooking but please note that the appliance is not intended to store cooked food for prolonged periods. If food is left, move it to a suitable container and store in a refrigerated environment. Always clean, dry and store the appliance after use.



### Manual

After the cooking program has finished, the appliance will NOT automatically proceed to Keep Warm.

**CAUTION:** This function allows for the setting of working hours and working temperatures.

**CAUTION:** This appliance is not suitable for deep frying of food.



### Rice

**CAUTION:** Do not cook more than 8dL of uncooked rice at a time. The rice will expand during cooking. Do not overfill the pot.

**CAUTION:** It is not advised to perform a delayed start with rice program as the rice will absorb too much water prior to cooking and taste will be affected.

**CAUTION:** It is not advised to use warm water as this will interfere with the appliance's temperature monitoring behaviour.

Final volume,dL	Rice volume,dL	Water volume,dL
0.5	2	3
1.0	6	6
1.5	8.5	9



### Fry/Saute

**CAUTION:** This function can only work without the lid on and does not support delayed start.

**CAUTION:** This appliance is not suitable for deep frying of food.



### Steam

Fill the pot with a minimum of 0.5L of water.  
Place the steamer in the appliance, Only use steamer supplied,  
The timer will only start once the water is boiling and the steaming process has started.



**CAUTION:** This function produces steam to cook the food. Take care when opening the lid during cooking as hot steam will escape and can cause injuries or burn.

Food type	Time, h:min
Potato, whole raw	00:30
Potato, julienne raw	00:20
Potato, diced raw	00:15
Potato, diced frozen	00:30
Broccoli, spears raw	00:10
Broccoli, florets raw	00:07
Broccoli, florets frozen	00:12
Carrot, whole raw	00:20
Carrot, julienne raw	00:15
Carrot, sliced raw	00:10
Carrot, diced frozen	00:25
Cauliflower, florets raw	00:07
Cauliflower, florets frozen	00:12
Asparagus	00:05
Spinach	00:05



### Boil

The timer will only start once the water is boiling.



**CAUTION:** This function produces steam to cook the food. Take care when opening the lid during cooking as hot steam will escape and can cause injuries or burn.



### Yogurt

**CAUTION:** Ensure that the cooking pot has been thoroughly cleaned. Making yogurt relies on cultivation of live bacteria. Any contamination from unclean cookware will spoil the product. Add a tablespoon (15ml) of plain yogurt to each liter of pasteurized milk.

After the cooking program has finished, the appliance will NOT automatically proceed to keep warm.



### Porridge

**CAUTION:** Be careful not to make too big portions as this may result in bubbling out the steam valve. If this happens, make sure to clean the steam valve according to the cleaning instructions in this user manual.

Final volume,dL	Rice volume,dL	Water volume,dL
1.0	0.5	9
1.5	0.75	14



### Oatmeal

Recommended portions per person are 2dL of oats and 5.5dL of water or milk with salt and/or sugar to taste.

**CAUTION:** Be careful not to make too big portions as this may result in bubbling out the steam valve. If this happens, make sure to clean the steam valve according to the cleaning instructions in this user manual.



### Bread rise

Coat the inside of the pot with a bit of vegetable oil

**CAUTION:** As dough can double or triple in size depending on the recipe, keep in mind that final volume of the dough should not exceed volume of the inner pot.

After the cooking program has finished, the appliance will NOT automatically proceed to keep warm

## Care and cleaning



**CLEAN THE APPLIANCE AFTER EACH USE AND BEFORE STORAGE  
DO NOT PUT ANY PARTS OF THE APPLIANCE IN THE DISHWASHER.  
ALLOW ALL CLEANED PARTS TO DRY FULLY BEFORE STORAGE OR USE.**

Before cleaning the appliance, ensure it is disconnected from the main electrical supply.

### Cleaning the lid

Remove the lid from the product. Remove the inner plate by pinching the grip and pulling away from the lid.

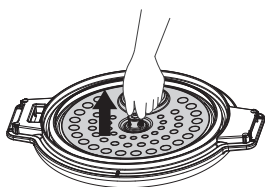

Remove the steam valve by rotating it anticlockwise to unlock it. Note the indents on the lid and steam valve.

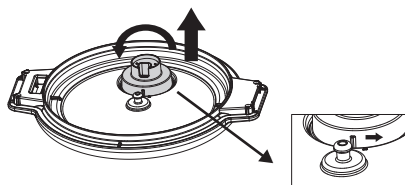

Rinse the separated parts with warm water and soap. **DO NOT** submerge the lid. **DO NOT** wash any parts in a dishwasher.

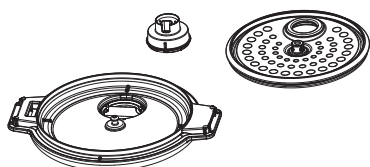

### Cleaning the pot

Remove the lid. Remove the internal pot from the cooker.

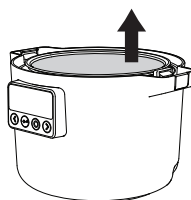

Soak the pot in soapy water and wipe away residues. Tougher residue can be scrubbed away using a sponge. **DO NOT** use abrasive cleaning devices to clean the inner pot to avoid scratching the coating.

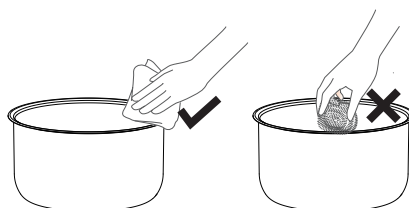

Wipe the exterior of the cooker with a damp cloth. **DO NOT** submerge the cooker in water.

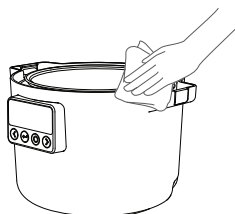

Allow parts to air dry before reassembly. For reassembly follow these steps in reverse.

## Troubleshooting

Screen display	Fault type	Treatment method
	The lid has been removed during a cooking program that does not allow this.	Return the lid to the cooker and press the "Confirm" button  After unplugging the power cord and reconnecting it, if the machine still shows the error code, please take it to your local after-sales service center for repair.
	Faulty top cover sensor	
E1	Open circuit with bottom sensor	
E2	The bottom sensor is shorted	
EU	Communication reception failure	
EU (flashing)	Communication transmission failure	

## Technical data

Model Type	81MC302601
Rated Voltage	220-240V~
Rated Frequency	50/60Hz
Rated Power	605-720W
Capacity	3.0L
Product Size	303x250x216mm
Net Weight	2.8kg

- Frequency range (13.56MHz).
- Maximum RF output power of the product 19.896 dBuA/m @3m.
- Power consumption on low power mode: 0.8W.
- The maximum time needed to reach low power mode: 20 minutes.

Serial Number (start with SN, 22-digit code)

Article Number (8-digit code)

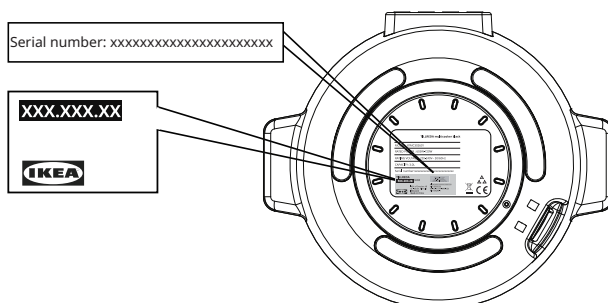

Picture for reference only

## Environmental concerns

### Disposal of household appliances

The symbol  on the product or on its packaging indicates that this product may not be treated as household waste. Instead it should be taken to the appropriate collection point for the recycling of electrical and electronic equipment. By ensuring this product is disposed of correctly, you will help prevent potential negative consequences for the environment and human health, which could otherwise be caused by inappropriate waste handling of this product. For more detailed information about recycling of this product, please contact your local council, your household waste disposal service or the shop where you purchased the product.

### Disposal of packaging materials

The materials with the symbol  are recyclable. Dispose the packaging in a suitable collection container to recycle it.

## IKEA Warranty

### How long is the IKEA Warranty valid

This warranty is valid for 2 years from the original date of purchase of Your appliance at IKEA, unless otherwise specified in national legislation. Please go to [IKEA.com](https://www.ikea.com) to find out what applies in your country. The original sales receipt is required as proof of purchase. If service work is carried out under warranty, this will not extend the warranty period for the appliance.

### Who will execute the service?

Contact nearest IKEA store.

### What does this warranty cover?

The warranty covers faults of the appliance, which have been caused by faulty construction or material faults from the date of purchase from IKEA. This warranty applies to domestic use only. The exceptions are specified under the headline "What is not covered under this warranty?" Within the warranty period, the costs to remedy the fault e.g. repairs, parts, labour and travel will be covered, provided that the appliance is accessible for repair without special expenditure. Replaced parts become the property of IKEA.

## What will IKEA do to correct the problem?

IKEA will examine the product and decide, at its sole discretion, if it is covered under this warranty. If considered covered, IKEA will then, at its sole discretion, either repair the defective product or replace it with the same or a comparable product.

## What is not covered under this warranty?

- Normal wear and tear.
- Deliberate or negligent damage, damage caused by failure to observe operating instructions, incorrect installation or by connection to the wrong voltage, damage caused by chemical or electrochemical reaction, rust, corrosion or Water damage including but not limited to damage caused by excessive lime in the water supply, damage caused by abnormal environmental conditions.
- Non-functional and decorative parts which do not affect normal use of the appliance, including any scratches and possible colour differences.
- Accidental damage caused by foreign objects or substances and cleaning or unblocking of filters, drainage systems or soap drawers.
- Damage to the following parts: ceramic glass, accessories, crockery and cutlery baskets, feed and drainage pipes, seals, lamps and lamp covers, screens, knobs, casings and parts of casings. Unless such damages can be proved to have been caused by production faults.
- Repairs not carried out by our appointed service providers and/or an authorized service contractual partner or where non-original parts have been used.
- Repairs caused by installation which is faulty or not according to specification.
- The use of the appliance in a non-domestic environment i.e. professional use.
- Transportation damages. If a customer transports the product to his home or another address, IKEA is not liable for any damage that may occur during transport. However, if IKEA delivers the product to the customer's delivery address, then damage to the product that occurs during this delivery will be covered by IKEA.
- Cost for carrying out the initial installation of the IKEA appliance. However, if an IKEA appointed Service Provider or its authorized service partner repairs or replaces the appliance under the terms of this warranty, the appointed Service Provider or its authorized service partner will reinstall the repaired appliance or install the replacement, if necessary.

## How country law applies

The IKEA warranty gives you specific legal rights, which cover or exceed all the local legal demands. However these conditions do not limit in any way consumer rights described in the local legislation.

## Area of validity

This warranty is valid only in the country where the product has been purchased; the services will be provided in the framework of the warranty conditions. An obligation to carry out services in the framework of the warranty exists only if the appliance complies and is installed in accordance with:

- The technical specifications of the country in which the warranty claim is made;
- The Assembly Instructions and User Manual Safety Information.

### **AFTER SALES for IKEA appliances**

Please don't hesitate to contact IKEA to:

- Make a service request under this warranty;
- Ask for clarification on functions of IKEA appliances.

To ensure that we provide you with the best assistance, please read carefully the Assembly Instructions and/or the User Manual before contacting us.

### **How to reach us if you need our service**



The IKEA after sales customer service centre will assist you on the phone with basic trouble shooting for your appliance at the time of service call request. Please see the IKEA catalogue or visit [www.ikea.com](http://www.ikea.com) to find your local store phone number and opening time.

**In order to provide you a quicker service, please also always refer to the IKEA article number (8 digit code) placed on the rating plate of your appliance.**

### **SAVE THE SALES RECEIPT!**

It is your proof of purchase and required for the warranty to apply. The sales receipt also reports the IKEA name and article number (8 digit code) for each of the appliances you have purchased.

### **Do you need extra help?**

For any additional questions not related to After Sales of your appliances please contact your nearest IKEA store call centre. We recommend you read the appliance documentation carefully before contacting us.

**Scan the QR code to access  
all product information.**



## Inhalt

Sicherheitshinweise.....	19	Reinigung und Pflege.....	30
Produktbeschreibung.....	23	Fehlerbehebung.....	31
Benutzeroberfläche.....	23	Technische Daten.....	31
Erste Schritte.....	24	Hinweise zum Umweltschutz.....	32
Programme.....	26	IKEA-Garantie.....	32
Zusätzliche Programminformationen.....	27		

## Sicherheitshinweise

### Bestimmungsgemäße Verwendung

Die folgenden Sicherheitshinweise dienen dazu, unvorhersehbare Risiken oder Schäden durch unsachgemäße oder fehlerhafte Bedienung des Geräts zu vermeiden. Bitte überprüfen Sie bei Erhalt die Verpackung und das Gerät auf Vollständigkeit und Unversehrtheit, um einen sicheren Betrieb zu gewährleisten. Sollten Sie Schäden feststellen, wenden Sie sich bitte an Ihren Händler. Bitte beachten Sie, dass aus Sicherheitsgründen keine Änderungen oder Umbauten am Gerät vorgenommen werden dürfen. Eine nicht bestimmungsgemäße Verwendung kann Gefahren verursachen und zum Erlöschen der Garantieansprüche führen.

Lesen Sie diese Bedienungsanleitung vor Inbetriebnahme des Geräts sorgfältig und aufmerksam durch und bewahren Sie sie in unmittelbarer Nähe des Aufstellungsortes bzw. des Geräts zum späteren Nachschlagen auf!

### Erklärung der Symbole

#### **ACHTUNG**

Dieses Signalwort weist auf eine Gefährdung mit mittlerem Risikograd hin, die bei Nichtvermeidung zu Tod oder schweren Verletzungen führen kann.

#### **VORSICHT**

Dieses Signalwort weist auf eine Gefährdung mit geringem Risikograd hin, die bei Nichtvermeidung zu leichten oder mittelschweren Verletzungen führen kann.

#### **ZU BEACHTEN**

Dieses Signalwort weist auf wichtige Informationen (z. B. Sachschäden) hin, jedoch nicht auf eine Gefährdung.

#### **Anweisungen befolgen**

Dieses Symbol weist darauf hin, dass dieses Gerät nur von einem Servicetechniker gemäß der Bedienungsanleitung bedient und gewartet werden darf.

Lesen Sie vor der Verwendung des Geräts die Bedienungsanleitung sorgfältig durch und machen Sie sich mit ihr vertraut, um eine sichere Handhabung zu gewährleisten. Eine unsachgemäße Verwendung kann zu Verletzungen und Schäden führen. Bewahren Sie diese Bedienungsanleitung zur späteren Verwendung immer in der Nähe des Geräts auf.

- Dieses Gerät ist ausschließlich zum Garen bestimmt.
- Dieses Gerät ist nur für den häuslichen Gebrauch in Innenräumen vorgesehen.
- Dieses Gerät kann von Kindern ab 8 Jahren sowie von Personen mit eingeschränkten physischen, sensorischen oder geistigen Fähigkeiten benutzt oder gereinigt werden, sofern sie beaufsichtigt werden und in die sichere Verwendung des Geräts eingewiesen wurden und die damit verbundenen Gefahren verstehen. Kinder unter 8 Jahren und Personen mit schweren Behinderungen sind vom Gerät fernzuhalten, es sei denn, sie werden ständig beaufsichtigt.
- Stellen Sie sicher, dass das Gerät während des Betriebs auf einer trockenen, stabilen Oberfläche steht und die Belüftungsöffnungen nicht blockiert sind.
- Achten Sie darauf, dass Lebensmittel vor oder während des Betriebs nicht die Dampfaustrittsöffnungen blockieren.

### **ACHTUNG**

Lassen Sie Kinder nicht mit diesem Gerät spielen. Dieses Gerät ist kein Spielzeug. Die unbeaufsichtigte Verwendung von Elektrogeräten kann zu Risiken führen, die schwere Verletzungen oder Tod zur Folge haben können.

Bewahren Sie das Gerät außerhalb der Reichweite von Kleinkindern auf, insbesondere während des Betriebs und der Abkühlphase.

### **VORSICHT**

Halten Sie Hände und Gesicht während des Betriebs von der Dampfaustrittsöffnung fern.



### **VORSICHT**

Beim Öffnen des Deckels während des Garens kann heißer Dampf austreten. Öffnen Sie den Deckel mit Vorsicht.



### **VORSICHT**

Vermeiden Sie es, den Innentopf während oder kurz nach der Verwendung zu berühren, da dieser heiß sein kann.

- Schütteln Sie das Gerät NICHT während des Betriebs.
- Verwenden Sie dieses Gerät NICHT für andere Zwecke als zum Garen.
- Befüllen Sie das Gerät NICHT über die maximale Füllmenge hinaus.
- Verwenden Sie dieses Gerät NICHT zum Frittieren in heißem Öl.

### **ZU BEACHTEN**

Reinigen Sie das Gerät regelmäßig, um eine Beschädigung des Oberflächenmaterials zu vermeiden.

**⚠ VORSICHT**

Stellen Sie sicher, dass das Gerät vor der Reinigung vom Stromnetz getrennt und abgekühlt ist. Anderenfalls besteht die Gefahr eines Stromschlags und von Verbrennungen.

- Lassen Sie das Gerät nach der Reinigung vollständig trocknen, bevor Sie es aufbewahren oder erneut verwenden.
- Verwenden Sie das Gerät zur Reinigung NICHT mit Scheuermitteln, scheuernden Reinigungsschwämmen, Lösungsmitteln oder Metallgegenständen.
- Stellen Sie sicher, dass eine Steckdose mit geeigneter Spannung und Erdung verwendet wird.

**⚠ ACHTUNG**

Schalten Sie im Brandfall das Gerät aus und ersticken Sie die Flammen anschließend z. B. mit einer Löschdecke. Versuchen Sie NICHT, das Feuer mit Wasser zu löschen.

- Betreiben Sie das Gerät NICHT über eine externe Zeitschaltuhr oder ein separates Fernbedienungssystem.
- Bedienen Sie das Gerät NICHT mit nassen Händen oder wenn es mit Wasser in Kontakt gekommen ist.
- Betreiben Sie das Gerät NICHT mit einem anderen Topf als dem mitgelieferten.
- Betreiben Sie das Gerät NICHT mit leerem Topf.
- Verwenden Sie das Gerät NICHT, wenn es beschädigt ist.
- Dieses Gerät funktioniert effektiv in Höhenlagen zwischen 0 und 2000 m.
- Klick- oder Zischgeräusche während des Betriebs sind normal.
- Wenden Sie sich für Reparaturen oder Ersatzteile an ein autorisiertes Servicecenter.

- Unsachgemäße Verwendung kann zu Verletzungen führen.
- Vermeiden Sie das Verschütten von Flüssigkeiten auf dem Anschluss.

**ZU BEACHTEN**

Entsorgen Sie dieses Gerät fachgerecht an einer ausgewiesenen Sammelstelle für Elektrogeräte.

**ZU BEACHTEN**

Nur autorisiertes Fachpersonal darf das Gerät reparieren oder zerlegen, um Brand, Stromschlag oder Verletzungen zu vermeiden. Unsachgemäße Reparaturen oder nicht autorisierte Änderungen an wichtigen Bauteilen können die Sicherheit des Geräts beeinträchtigen. Dies kann zu Fehlfunktionen, Überhitzung oder Brand führen.

- Verwenden Sie das Gerät NICHT im Freien oder in einer Höhe unter 850 mm über dem Boden.

Dieses Gerät ist für die Benutzung im Haushalt und ähnlichen Anwendungen bestimmt, wie beispielsweise:

- Personalküchen in Geschäften, Büros und anderen Arbeitsumgebungen;
- Bauernhäusern;
- Für Gäste in Hotels, Motels, Frühstückspensionen und anderen Wohnumgebungen;
- In einem Bed & Breakfast ähnlichen Umgebungen;
- Dieses Gerät darf nicht von Kindern im Alter von 0 bis 8 Jahren benutzt werden. Dieses Gerät kann von Kindern ab 8 Jahren benutzt werden, wenn sie dabei ständig beaufsichtigt werden. Dieses Gerät kann von Personen mit eingeschränkten physischen, sensorischen oder geistigen Fähigkeiten oder mangelnder Erfahrung und Kenntnis benutzt werden, sofern sie

beaufsichtigt werden oder in die sichere Verwendung des Geräts eingewiesen wurden und die damit verbundenen Gefahren verstehen. Bewahren Sie das Gerät und sein Kabel außerhalb der Reichweite von Kindern unter 8 Jahren auf. Reinigung und Wartung durch den Benutzer dürfen nicht von Kindern durchgeführt werden.

- Gargeräte sollten so aufgestellt werden, dass sie einen sicheren Stand haben und die Griffe so positioniert sind, dass ein Verschütten heißer Flüssigkeiten vermieden wird.
- Wenn das Netzkabel beschädigt ist, muss es durch ein Spezialkabel ersetzt werden, das beim Hersteller oder dessen Kundendienst erhältlich ist.
- Das Gerät darf nicht in Wasser getaucht werden.
- Die Oberfläche des Heizelements kann nach der Verwendung noch Restwärme aufweisen.
- Versionen von Software oder Firmware und Hardware, die die Einhaltung der wesentlichen Anforderungen betreffen

**Produktbeschreibung**

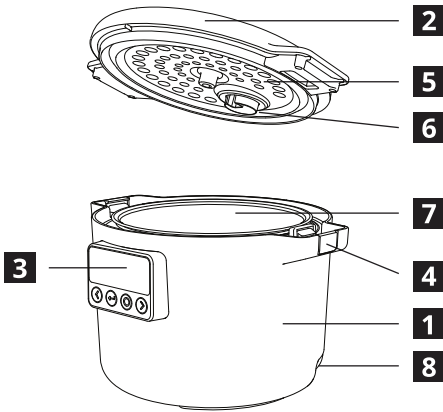

- 1** Hauptgehäuse
- 2** Deckel
- 3** Benutzeroberfläche
- 4** Deckelverriegelungstaste
- 5** Innere Abdeckplatte
- 6** Dampfventil
- 7** Innentopf
- 8** Netzkabelbuchse

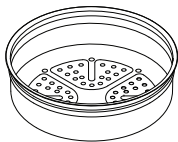

Dampfgarer x 1

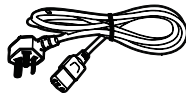

Netzkabel x 1

**Benutzeroberfläche**

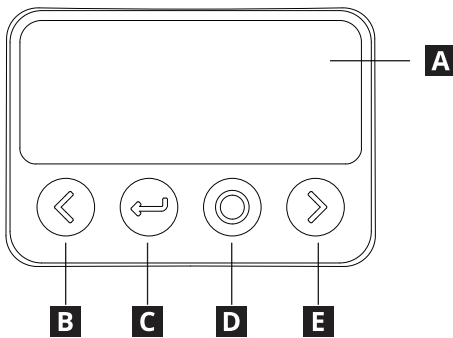

- A** Display
- B** Links / Verringern
- C** Zurück / Zurückkehren
- D** Bestätigen / Standby
- E** Rechts / Erhöhen

## Erste Schritte

**Lesen Sie vor der ersten Inbetriebnahme die Sicherheitshinweise. Stellen Sie sicher, dass alle Verpackungsmaterialien und Schutzfolien entfernt wurden und reinigen Sie das Gerät, um sicherzustellen, dass keine Verunreinigungen vorhanden sind. Weitere Informationen finden Sie im Abschnitt Reinigung und Pflege.**

Das Gerät schaltet sich beim Anschließen an das Stromnetz im Standby-Modus ein. Drücken Sie die Taste „Standby“, um das Gerät zu aktivieren.



Verwenden Sie die Tasten „Links“ und „Rechts“, um zwischen den Programmen zu navigieren. Drücken Sie die Taste „Bestätigen“, um ein Programm auszuwählen.

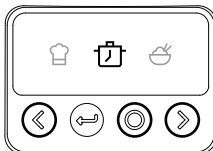

Verwenden Sie bei Bedarf die Tasten „Links“ und „Rechts“, um Temperatur und/oder Zeit anzupassen. Bei bestimmten Programmen ist keine Anpassung möglich. Drücken Sie „Bestätigen“, um fortzufahren.

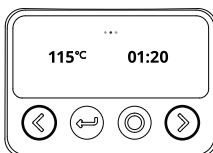

Ziehen Sie nach der Verwendung den Netzstecker, reinigen Sie das Gerät und bewahren Sie es nach dem Trocknen an einem sicheren Ort auf.

Geben Sie die Zutaten hinzu und schließen Sie den Deckel. Drücken Sie „Bestätigen“, um das Programm zu starten, oder drücken Sie „Rechts“, um den verzögerten Start auszuwählen.

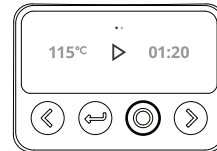

Während des Garens zeigt das Display die Temperatur und die verbleibende Zeit an.

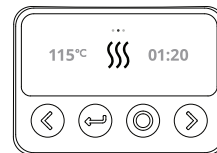

Nach Abschluss des Programms ertönt ein Signal. Das Gerät wechselt anschließend automatisch in die Warmhaltefunktion.

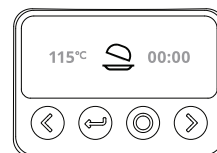

**Anpassungen während des Garens**

Drücken Sie die Taste „Bestätigen“, um das Garen zu unterbrechen oder fortzusetzen. Verwenden Sie die Tasten „Links“ oder „Rechts“, um Temperatur oder Zeit anzupassen. Bei bestimmten Programmen ist keine Anpassung möglich.

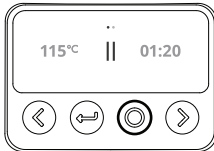

**Verzögerter Start**

Wenn der verzögerte Start ausgewählt wurde, verwenden Sie die Tasten „Links“ und „Rechts“, um die Verzögerungszeit bis zum Abschluss des Garens einzustellen. Drücken Sie „Bestätigen“, um fortzufahren. Bestimmte Programme unterstützen den verzögerten Start nicht.



**Warmhalten**

Die Warmhaltefunktion wird bis zu 24 Stunden fortgesetzt, sofern sie nicht abgebrochen wird. Drücken Sie „Links“, um die Temperatur anzupassen. Bestimmte Programme unterstützen die Warmhaltefunktion nicht.

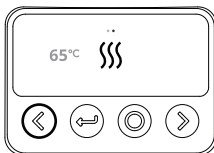

**Garen abbrechen**

Drücken Sie während des Garens oder der Warmhaltefunktion die Taste „Zurück“, um das aktuelle Programm abzubrechen und zur Programmauswahl zurückzukehren.

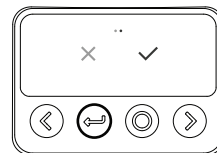

**Tastensperre**

Das Gerät kann durch gleichzeitiges Drücken der Tasten „Bestätigen“ und „Rechts“ für 3 Sekunden gesperrt werden. Beim Drücken einer beliebigen Taste wird das Symbol „Sperre“ angezeigt, es erfolgt jedoch keine Aktion. Durch 3 Sekunden langes Drücken der Tasten „Bestätigen“ und „Rechts“ wird die Sperre aufgehoben.

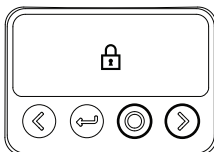

**Standby**

Wenn nichts gegart wird, wechselt das Gerät nach 2 Minuten Inaktivität automatisch in den Standby-Modus. Das Gerät kann durch Gedrückthalten der Taste „Standby“ in den Standby-Modus versetzt werden, bis ein akustisches Signal zu hören ist und das IKEA-Logo erscheint.

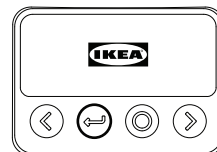

## Programme

Symbol	Name	Beschreibung	Zeit, Std:min (Standard)	Temperatur, °C (Standard)
	Warmhalten	Hält gegarte Speisen warm.	24:00	68 °C
	Manueller Modus	Ermöglicht die individuelle Einstellung von Zeit und Temperatur.	00:30	100 °C
	Schongaren	Gart Speisen langsam bei niedriger, gleichmäßiger Temperatur.	08:00	100 °C
	Reis	Gart Reis gleichmäßig und vollständig.	00:50	120 °C
	Braten/ Anbraten	Gart Speisen schnell bei mittlerer bis hoher Hitze.	00:30	130 °C
	Dampf	Gart Speisen mit Dampf für gleichmäßiges Garen.	00:30	110 °C
	Backen	Backt Speisen mit gleichmäßiger, konstanter Hitze.	00:50	130 °C
	Kochen	Gart Speisen in kochendem Wasser.	00:30	110 °C
	Joghurt	Fermentiert Milch bei konstant niedriger Temperatur.	08:00	40 °C
	Suppe	Gart Suppe bei niedriger, schonender Temperatur.	02:00	110 °C
	Eintopf	Gart Speisen in Flüssigkeit bei niedriger, schonender Temperatur.	02:00	110 °C
	Haferbrei	Spezialprogramm für Haferbrei.	01:30	110 °C
	Haferflocken	Spezialprogramm für Haferflocken.	00:30	100 °C
	Gehenlassen von Brotteig	Gleichmäßig warme Temperatur für eine festgelegte Zeit.	01:00	40 °C

## Zusätzliche Programminformationen

Das Gerät hält die gegarten Speisen nach dem Garen eine Weile warm, bitte beachten Sie jedoch, dass das Gerät nicht zur längerfristigen Aufbewahrung gegarter Speisen vorgesehen ist. Füllen Sie übrig gebliebene Speisen in einen geeigneten Behälter um und lagern Sie diese im Kühlschrank. Reinigen, trocknen und verwahren Sie das Gerät nach jedem Gebrauch.



### Manuell

Nach Abschluss des Garprogramms wechselt das Gerät NICHT automatisch in die Warmhaltefunktion.

**VORSICHT!** Diese Funktion ermöglicht die Einstellung von Betriebszeit und Betriebstemperatur.

**VORSICHT!** Dieses Gerät ist nicht zum Frittieren von Speisen geeignet.



### Reis

**VORSICHT!** Garen Sie nicht mehr als 8 dL ungekochten Reis auf einmal. Der Reis quillt während des Garens auf. Den Topf nicht überfüllen.

**VORSICHT!** Es wird nicht empfohlen, beim Reisprogramm einen verzögerten Start zu verwenden, da der Reis vor dem Garen zu viel Wasser aufnimmt und der Geschmack beeinträchtigt wird.

**VORSICHT!** Es wird nicht empfohlen, warmes Wasser zu verwenden, da dies das Temperaturüberwachungsverhalten des Geräts beeinträchtigt.

Endvolumen, dL	Reismenge, dL	Wassermenge, dL
0,5	2	3
1,0	6	6
1,5	8,5	9



### Braten/Anbraten

**VORSICHT!** Diese Funktion kann nur ohne Deckel verwendet werden und unterstützt keinen verzögerten Start.

**VORSICHT!** Dieses Gerät ist nicht zum Frittieren von Speisen geeignet.



## Dampf

Füllen Sie mindestens 0,5 L Wasser in den Topf.  
Setzen Sie den Dampfwareinsatz in das Gerät ein. Verwenden Sie ausschließlich den mitgelieferten Dampfwareinsatz.

Der Timer startet erst, wenn das Wasser kocht und der Dampfgarvorgang begonnen hat.



**VORSICHT!** Diese Funktion erzeugt Dampf zum Garen der Speisen. Seien Sie beim Öffnen des Deckels während des Garens vorsichtig, da heißer Dampf austritt und Verletzungen oder Verbrennungen verursachen kann.

Lebensmittel	Zeit, Std:min
Kartoffel, ganz roh	00:30
Kartoffel, Julienne roh	00:20
Kartoffel, gewürfelt roh	00:15
Kartoffel, gewürfelt tiefgekühlt	00:30
Brokkoli, Spieße roh	00:10
Brokkoli, Röschen roh	00:07
Brokkoli, Röschen tiefgekühlt	00:12
Karotte, ganz roh	00:20
Karotte, Julienne roh	00:15
Karotte, in Scheiben roh	00:10
Karotte, gewürfelt tiefgekühlt	00:25
Blumenkohl, Röschen roh	00:07
Blumenkohl, Röschen tiefgekühlt	00:12
Spargel	00:05
Spinat	00:05



## Kochen

Der Timer startet erst, wenn das Wasser kocht.



**VORSICHT!** Diese Funktion erzeugt Dampf zum Garen der Speisen. Seien Sie beim Öffnen des Deckels während des Garens vorsichtig, da heißer Dampf austritt und Verletzungen oder Verbrennungen verursachen kann.



### Joghurt

**VORSICHT!** Stellen Sie sicher, dass der Gartopf gründlich gereinigt wurde. Das Herstellen von Joghurt basiert auf der Kultivierung lebender Bakterien. Jegliche Verunreinigung durch unsauberes Kochgeschirr verdirbt das Produkt.

Geben Sie einen Esslöffel (15 ml) Naturjoghurt auf jeden Liter pasteurisierte Milch.

Nach Abschluss des Garprogramms wechselt das Gerät NICHT automatisch in die Warmhaltefunktion.



### Haferbrei

**VORSICHT!** Achten Sie darauf, nicht zu große Portionen zuzubereiten, da dies dazu führen kann, dass das Dampfventil überkocht. Sollte dies geschehen, reinigen Sie das Dampfventil gemäß den Reinigungsanweisungen in dieser Bedienungsanleitung.

Endvolumen, dL	Reismenge, dL	Wassermenge, dL
1,0	0,5	9
1,5	0,75	14



### Haferflocken

Die empfohlene Portionsgröße pro Person beträgt 2 dL Haferflocken und 5,5 dL Wasser oder Milch mit Salz und/oder Zucker nach Geschmack.

**VORSICHT!** Achten Sie darauf, nicht zu große Portionen zuzubereiten, da dies dazu führen kann, dass das Dampfventil überkocht. Sollte dies geschehen, reinigen Sie das Dampfventil gemäß den Reinigungsanweisungen in dieser Bedienungsanleitung.



### Gehenlassen von Brotteig

Fetten Sie das Innere des Topfes leicht mit Pflanzenöl ein

**VORSICHT!** Da Teig je nach Rezept auf das Doppelte oder Dreifache aufgehen kann, beachten Sie bitte, dass das Endvolumen des Teigs das Volumen des Innentopfes nicht überschreiten darf.

Nach Abschluss des Garprogramms wechselt das Gerät NICHT automatisch in die Warmhaltefunktion.

## Reinigung und Pflege



**REINIGEN SIE DAS GERÄT NACH JEDEM GEBRAUCH UND VOR DER LAGERUNG GEBEN SIE KEINE TEILE DES GERÄTS IN DIE SPÜLMASCHINE. LASSEN SIE ALLE GEREINIGTEN TEILE VOR DER LAGERUNG ODER VERWENDUNG VOLLSTÄNDIG TROCKNEN.**

Stellen Sie vor der Reinigung des Geräts sicher, dass es vom Stromnetz getrennt ist.

### Reinigung des Deckels

Nehmen Sie den Deckel vom Gerät ab. Entfernen Sie die innere Abdeckplatte, indem Sie den Griff zusammendrücken und von dem Deckel wegziehen.

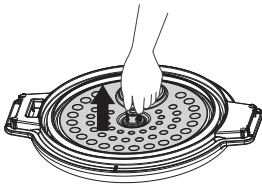

Entfernen Sie das Dampfventil, indem Sie es gegen den Uhrzeigersinn drehen, um es zu entriegeln. Beachten Sie die Aussparungen am Deckel und am Dampfventil.

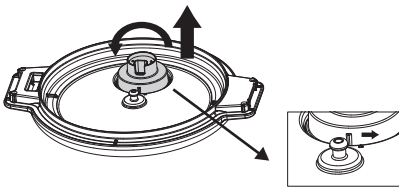

Spülen Sie die getrennten Teile mit warmem Wasser und Seife ab. Tauchen Sie den Deckel NICHT ein. Reinigen Sie Teile NICHT in der Spülmaschine.

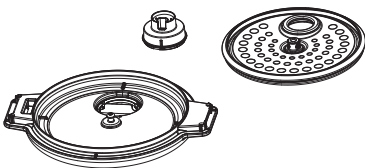

### Reinigung des Topfes

Nehmen Sie den Deckel ab. Entnehmen Sie den Innentopf aus dem Garer.

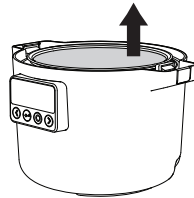

Weichen Sie den Topf in Seifenwasser ein und wischen Sie Rückstände ab. Hartnäckigere Rückstände können mit einem Schwamm entfernt werden. Reinigen Sie den Innentopf NICHT mit scheuernden Reinigungsmitteln, um ein Zerkratzen der Beschichtung zu vermeiden.

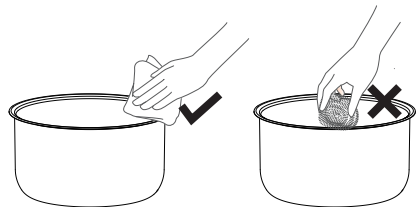

Wischen Sie die Außenseite des Garers mit einem feuchten Tuch ab. Tauchen Sie den Garer NICHT in Wasser ein.

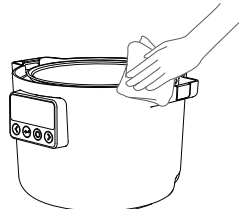

Lassen Sie die Teile an der Luft trocknen, bevor Sie sie wieder zusammenbauen. Befolgen Sie für den Zusammenbau diese Schritte in umgekehrter Reihenfolge.

## Fehlerbehebung

Anzeige im Display	Fehlertyp	Wie man damit umgeht
	Der Deckel wurde während eines Garprogramms entfernt, das dies nicht zulässt.	Setzen Sie den Deckel wieder auf den Garer und drücken Sie die Taste „Bestätigen“
	Fehlerhafter Deckelsensor	
E1	Unterbrechung des unteren Sensors	Ziehen Sie das Netzkabel ab und schließen Sie es wieder an. Wenn das Gerät weiterhin den Fehlercode anzeigt, bringen Sie es bitte zu Ihrem örtlichen Kundendienstzentrum zur Reparatur.
E2	Kurzschluss des unteren Sensors	
EU	Kommunikationsempfangsfehler	
EU (blinkend)	Kommunikationsübertragungsfehler	

## Technische Daten

Modelltyp	81MC302601
Nennspannung	220 - 240 V~
Nennfrequenz	50/60 Hz
Nennleistung	605 - 720 W
Fassungsvermögen	3,0 L
Produktabmessungen	303 x 250 x 216 mm
Eigengewicht	2,8 kg

- Frequenzbereich (13,56 MHz).
- Maximale HF-Ausgangsleistung des Produkts 19.896 dBuA/m @3m.
- Leistungsaufnahme im Energiesparmodus: 0,8 W.
- Maximale Zeit bis zum Erreichen des Energiesparmodus: 20 Minuten.

Seriennummer  
(beginnt mit SN,  
22-stelliger Code)

Artikelnummer  
(8-stelliger Code)





Abbildung dient nur als Referenz

## Hinweise zum Umweltschutz

### Entsorgung von Haushaltsgeräten

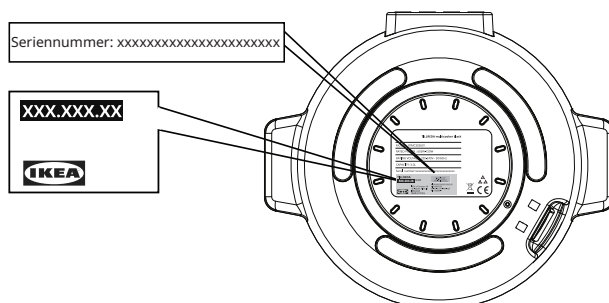
Das Symbol  auf dem Gerät oder dessen Verpackung weist darauf hin, dass dieses Produkt nicht als Hausmüll behandelt werden darf. Stattdessen sollte es zu einer entsprechenden Sammelstelle für das Recycling von elektrischen und elektronischen Geräten gebracht werden. Durch die Gewährleistung einer ordnungsgemäßen Entsorgung dieses Produkts helfen Sie, potenzielle Umwelt- und Gesundheitsschäden zu verhindern, die sonst durch eine unsachgemäße Entsorgung dieses Geräts verursacht werden könnten. Für weitere Informationen über das Recycling dieses Produkts kontaktieren Sie bitte Ihre örtlich zuständige Behörde, Ihr Müllabfuhrunternehmen oder das Geschäft, in dem Sie das Produkt erworben haben.

### Entsorgung von Verpackungsmaterialien

Die mit diesem Symbol  gekennzeichneten Materialien sind wiederverwertbar. Entsorgen Sie die Verpackung in einem geeigneten Sammelbehälter für die Wiederverwertung.

## IKEA-Garantie

### Wie lange ist die IKEA-Garantie gültig?

Diese Gewährleistung ist 2 Jahre ab Datum des Erstkaufs Ihres Geräts bei IKEA gültig, es sei denn, dass in nationalem Recht etwas anderes angegeben ist. Bitte besuchen Sie [IKEA.com](http://IKEA.com), um zu erfahren, welche Regelungen in Ihrem Land Gültigkeit haben. Als Kaufnachweis ist das Original des Einkaufsbelegs erforderlich. Wenn Arbeiten im Rahmen der Garantie durchgeführt werden, verlängert sich die Garantiezeit für das Gerät nicht.

### Wer übernimmt den Kundendienst?

Kontaktieren Sie das nächstgelegene IKEA-Einrichtungshaus.

### Was deckt diese Garantie ab?

Die Garantie deckt Fehler des Geräts ab, die durch Fertigungs- oder Materialfehler ab dem Kaufdatum bei IKEA verursacht wurden. Diese Garantie gilt nur für den privaten Gebrauch. Die Ausnahmen sind unter der Überschrift „Was ist nicht durch diese Garantie abgedeckt?“ aufgeführt Innerhalb der Garantiezeit werden die Kosten für die Behebung des Fehlers, wie Reparaturen, Teile, Arbeit und Reisen, übernommen, sofern das Gerät ohne besonderen Aufwand für die Reparatur zugänglich ist. Ersetzte Teile gehen in das Eigentum von IKEA über.

## Was unternimmt IKEA, um das Problem zu beheben?

IKEA untersucht das Produkt und entscheidet nach eigenem Ermessen, ob es unter diese Garantie fällt. Wenn die Garantie geltend gemacht werden kann, wird IKEA, nach eigenem Ermessen, das schadhafte Produkt entweder reparieren oder durch ein gleiches oder vergleichbares Produkt ersetzen.

## Was ist nicht durch diese Garantie abgedeckt?

- Normalen Verschleiß.
- Vorsätzliche oder fahrlässig herbeigeführte Schäden, Beschädigungen infolge Missachtung der Bedienungsanleitung, unsachgemäße Installation, falschen Spannungsanschlusses, Beschädigung durch chemische oder elektrochemische Reaktionen, Rost, Korrosion oder Wasserschäden, einschließlich, aber nicht beschränkt auf, Schäden durch ungewöhnlich hohen Kalkgehalt im Wasser, Beschädigungen durch außergewöhnliche Umweltbedingungen.
- Nicht funktionelle und dekorative Teile, die den normalen Gebrauch des Gerätes nicht beeinflussen, sowie Kratzer und mögliche Farbabweichungen.
- Zufallsschäden durch Fremdkörper, Substanzen oder Reinigungsarbeiten an Filtern, Abflüssen oder Wasch-/Spülmittelfächern.
- Schäden an folgenden Teilen: Glaskeramik, Zubehör, Geschirr- und Besteckkörbe, Zu- und Ablaufschläuche, Dichtungen, Glühlampen und deren Abdeckungen, Siebe, Knöpfe, Gehäuse und Gehäuseteile. Soweit nicht nachgewiesen wird, dass solche Schäden auf Herstellungsmängel zurückzuführen sind.
- Reparaturen, die nicht von unserem eigenen Kundendienst oder einem autorisierten Kundendienstpartner ausgeführt wurden oder bei denen keine Originalteile verwendet wurden.
- Durch fehlerhafte oder unvorschriftsmäßige Installation erforderliche Reparaturen.
- Die Verwendung des Gerätes in einer nicht-häuslichen Umgebung, d. h. die gewerbliche Nutzung des Gerätes.
- Transportschäden. Wenn der Kunde das Produkt selber nach Hause oder zu einer anderen Adresse transportiert, ist IKEA von der Haftung für Transportschäden jeder Art freigestellt. Liefert IKEA das Produkt direkt an die Lieferanschrift des Kunden, werden während dieser Lieferung eventuell aufgetretene Schäden durch IKEA abgedeckt.
- Kosten für die Erstinstallation des IKEA-Geräts. Wenn jedoch ein von IKEA beauftragter Kundendienst oder sein autorisierter Kundendienstpartner das Gerät im Rahmen dieser Garantie repariert oder ersetzt, installiert der beauftragte Kundendienst oder sein autorisierter Kundendienstpartner das reparierte Gerät erneut oder installiert den Ersatz, falls erforderlich.

## Gültigkeit der länderspezifischen Bestimmungen

Die IKEA-Garantie verleiht Ihnen bestimmte gesetzliche Rechte, die alle lokalen gesetzlichen Anforderungen abdecken oder übertreffen. Allerdings schränken diese Bedingungen in keiner Weise die landesweit geltenden Verbraucherrechte ein.

## Gültigkeitsbereich

Diese Garantie gilt nur in dem Land, in dem das Produkt gekauft wurde. Die Leistungen werden im Rahmen

der Garantiebedingungen erbracht. Eine Verpflichtung zur Erbringung von Leistungen im Rahmen der Garantie besteht nur, wenn das Gerät den folgenden Vorschriften entspricht und gemäß diesen installiert wurde:

- Den technischen Spezifikationen des Landes, in dem der Garantieanspruch geltend gemacht wird;
- Der Montageanleitung und den Sicherheitshinweisen im Benutzerhandbuch.

### KUNDENDIENST für IKEA-Geräte

Bitte zögern Sie nicht, IKEA zu kontaktieren:

- Eine Garantieforderung im Rahmen dieser Garantie gestellt wurde;
- Fragen zu den Funktionen eines IKEA-Gerätes beantwortet zu bekommen.

Um Ihnen möglichst schnell und kompetent weiterhelfen zu können, bitten wir Sie, vorher die Montage- und Gebrauchsanweisung Ihres Gerätes genauestens durchzulesen.

### So erreichen Sie unseren Kundendienst



Scannen Sie den QR-Code, um alle Produktinformationen aufzurufen.

Das IKEA Kundendienst-Servicezentrum wird Ihnen am Telefon bei der grundlegenden Fehlersuche und -behebung für Ihr Gerät behilflich sein. Um die Telefonnummer des nächstgelegenen Einrichtungshauses und dessen Öffnungszeiten zu finden, schauen Sie bitte in den IKEA-Katalog oder besuchen Sie [www.ikea.com](http://www.ikea.com).

**Damit wir Ihnen schneller helfen können, geben Sie bitte immer die IKEA-Artikelnummer (8-stelliger Code) an, die sich auf dem Typenschild Ihres Gerätes befindet.**

### BEWAHREN SIE DEN KAUFBELEG AUF!

Er ist Ihr Kaufnachweis und für die Geltendmachung der Garantie erforderlich. Der Kaufbeleg zeigt ebenfalls den IKEA-Namen und die Artikelnummer (8-stelliger Code) für jedes von Ihnen erworbene Gerät an.

### Benötigen Sie weiteren Rat und Unterstützung?

Bei allen anderen, nicht kundenspezifischen Fragen bitten wir Sie, sich an den Kundenservice im nächstgelegenen IKEA-Einrichtungshaus zu wenden. Wir empfehlen Ihnen, sich vor einer Kontaktaufnahme mit uns die dem Gerät beiliegenden Dokumentationen gut durchzulesen.



## Sommaire

Informations de sécurité.....	35	Entretien et nettoyage .....	46
Description du produit.....	39	Dépannage .....	47
Interface utilisateur .....	39	Données techniques.....	47
Pour commencer .....	40	Protection de l'environnement.....	48
Programmes.....	42	Garantie IKEA.....	48
Informations supplémentaires sur le programme.....	43		

## Informations de sécurité

### Utilisation prévue

Les consignes de sécurité suivantes ont pour but de prévenir les risques imprévisibles ou les dommages résultant d'une utilisation dangereuse ou incorrecte de l'appareil. Veuillez vérifier l'emballage et l'appareil à leur livraison afin de vous assurer que tous les éléments sont intacts pour garantir un fonctionnement en toute sécurité. Si vous constatez des dommages, veuillez contacter le détaillant ou le revendeur. Veuillez noter que, pour des raisons de sécurité, aucune modification ou altération de l'appareil n'est autorisée. Une utilisation inappropriée peut entraîner des risques et annuler la garantie.

Lisez attentivement et soigneusement ces instructions d'utilisation avant d'utiliser/de mettre en service l'appareil et conservez-les dans un endroit accessible à proximité immédiate du lieu d'installation ou de l'appareil pour pouvoir les consulter ultérieurement !

### Description des symboles

#### **AVERTISSEMENT**

Cette mention indique un danger présentant un risque moyen qui, s'il n'est pas évité, peut entraîner des blessures graves, voire mortelles.

#### **MISE EN GARDE**

Cette mention indique un danger présentant un risque faible qui, s'il n'est pas évité, peut entraîner des blessures légères ou modérées.

#### **ATTENTION**

La mention indique une information importante (p. ex. dommages matériels), mais pas un danger.

#### **Respecter les instructions**

Ce symbole indique de ne faire appel qu'à un technicien de service pour l'utilisation et l'entretien de cet appareil conformément aux instructions d'utilisation.

Avant d'utiliser l'appareil, lisez attentivement et familiarisez-vous avec le mode d'emploi afin de garantir une utilisation en toute sécurité. Une utilisation incorrecte peut entraîner des blessures et des dommages. Conservez toujours les instructions avec l'appareil pour pouvoir les consulter ultérieurement.

- Cet appareil est destiné uniquement à la cuisson.
- Cet appareil est conçu pour un usage domestique en intérieur uniquement.
- Cet appareil peut être utilisé ou nettoyé par des enfants âgés de 8 ans et plus et par des personnes ayant des capacités physiques, sensorielles ou mentales réduites, à condition qu'ils soient surveillés et aient reçu des instructions concernant l'utilisation de l'appareil en toute sécurité et qu'ils comprennent les dangers encourus. Les enfants âgés de moins de 8 ans et les personnes souffrant d'un handicap grave doivent être tenus à l'écart de l'appareil, sauf s'ils sont surveillés en permanence.
- Assurez-vous que l'appareil est placé sur une surface sèche et stable pendant son utilisation et que les ouvertures de ventilation ne sont pas obstruées.
- Assurez-vous que les aliments ne bloquent pas les ouvertures de sortie de vapeur avant ou pendant l'utilisation.

### AVERTISSEMENT

Ne laissez pas les enfants jouer avec cet appareil. Cet appareil n'est pas un jouet. L'utilisation sans surveillance de produits électriques peut entraîner des risques pouvant causer des blessures graves, voire mortelles.

Gardez l'appareil hors de portée des jeunes enfants, en particulier pendant son utilisation et son refroidissement.

### MISE EN GARDE

Ne pas approcher les mains et le visage de la sortie de vapeur pendant l'utilisation.



### MISE EN GARDE

À l'ouverture du couvercle au cours de la cuisson, de la vapeur chaude peut s'échapper. Faites preuve de prudence lorsque vous ouvrez le couvercle.



### MISE EN GARDE

Ne touchez pas le récipient intérieur pendant ou immédiatement après son utilisation, car il peut être chaud.

- NE secouez PAS l'appareil pendant son utilisation.
- N'utilisez PAS cet appareil à d'autres fins que la cuisson.
- NE remplissez PAS excessivement l'appareil.
- N'utilisez PAS cet appareil pour la friture en huile.

### ATTENTION

Nettoyez régulièrement l'appareil pour éviter la détérioration du matériau de la surface.

### MISE EN GARDE

Assurez-vous que l'appareil est hors tension et refroidi avant de le nettoyer. Tout manquement à cette consigne peut entraîner un risque d'électrocution et de brûlures.

- Laissez l'appareil sécher complètement après le nettoyage avant de le ranger ou de l'utiliser à nouveau.
- N'utilisez PAS de produits abrasifs, de tampons abrasifs, de solvants ou d'objets métalliques pour nettoyer l'appareil.
- Assurez-vous d'utiliser une prise électrique avec une tension et une mise à la terre appropriées.

### AVERTISSEMENT

En cas d'incendie, éteignez l'appareil puis couvrez les flammes, p. ex. à l'aide d'une couverture anti-feu. Ne tentez PAS d'éteindre les flammes avec de l'eau.

- Ne faites PAS fonctionner l'appareil à l'aide d'une minuterie externe ou d'un système de commande à distance séparé.
- N'utilisez PAS l'appareil avec des mains mouillées ou lorsqu'il est en contact avec de l'eau.
- N'utilisez PAS l'appareil avec un récipient autre que celui fourni.
- N'utilisez PAS l'appareil avec un récipient vide.
- N'utilisez PAS l'appareil s'il est endommagé.
- Cet appareil fonctionne correctement à des altitudes comprises entre 0 et 2 000 m.
- Des cliquetis ou des sifflements pendant le fonctionnement sont normaux.
- Contactez un centre de service agréé pour la réparation ou le remplacement des pièces.
- Une mauvaise utilisation peut causer des blessures.
- Évitez tout déversement sur le connecteur.

### ATTENTION

Débarrassez-vous de cet appareil de manière responsable auprès d'un point de collecte spécifique pour les produits électriques.

### ATTENTION

Seul un personnel agréé est autorisé à réparer ou démonter l'appareil afin d'éviter tout risque d'incendie, d'électrocution ou de blessure.

Une réparation incorrecte ou des modifications non autorisées apportées à des pièces essentielles peuvent compromettre la sécurité de l'appareil. Cela peut entraîner un dysfonctionnement, une surchauffe ou un incendie.

- N'utilisez PAS l'appareil à l'extérieur ou à une hauteur inférieure à 850 mm du sol.

Cet appareil est conçu pour une utilisation domestique ou autre utilisation similaire telle que :

- les cuisines du personnel dans les magasins, les bureaux et autres environnements de travail ;
  - les maisons de campagne ;
  - par des clients dans un hôtel, un motel ou dans d'autres environnements de type résidentiel ;
  - les chambres d'hôtes ;
- Cet appareil ne doit pas être utilisé par des enfants âgés de 0 à 8 ans. Cet appareil peut être utilisé par des enfants âgés de 8 ans et plus s'ils sont surveillés en permanence. Cet appareil peut être utilisé par des personnes aux capacités physiques, sensorielles ou mentales réduites ou ne disposant pas de l'expérience ou de la connaissance nécessaire, s'ils sont sous surveillance ou ont reçu les instructions nécessaires concernant l'utilisation de l'appareil

et s'ils en comprennent les dangers. Gardez l'appareil et son cordon d'alimentation hors de la portée des enfants âgés de moins de 8 ans. Les opérations de nettoyage et d'entretien ne doivent pas être effectuées par des enfants.

- Les appareils de cuisson doivent être placés dans une position stable, les poignées orientées de manière à éviter tout déversement de liquides chauds.
- Si le cordon d'alimentation est endommagé, il doit être remplacé par un cordon spécial disponible auprès du fabricant ou de son agent de service.
- L'appareil ne doit pas être immergé.
- La surface de l'élément chauffant reste chaude après utilisation.
- Versions des logiciels ou micrologiciels et matériels compromettant la conformité aux conditions requises essentielles

## Description du produit

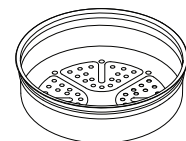
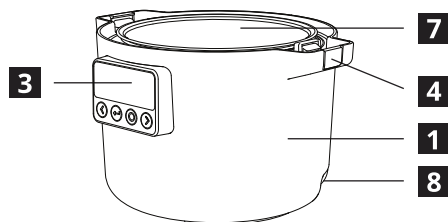
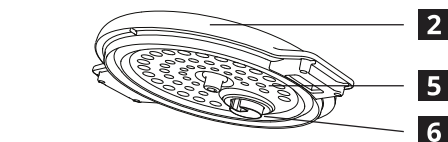

1 cuiseur vapeur

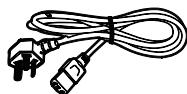
1 cordon  
d'alimentation

- 1** Corps principal
- 2** Couvercle
- 3** Interface utilisateur
- 4** Bouton de fermeture du couvercle
- 5** Plaque de protection intérieure
- 6** Soupape vapeur
- 7** Récipient intérieur
- 8** Prise pour cordon d'alimentation

## Interface utilisateur

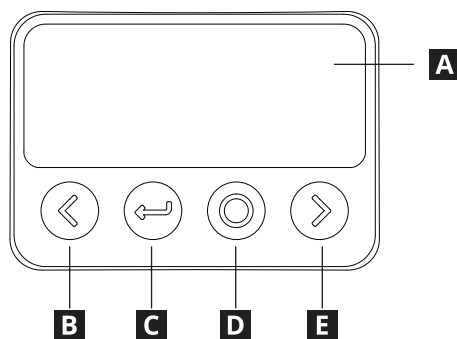

- A** Écran
- B** Gauche/Diminuer
- C** Retour/Revenir
- D** Confirmer/Veille
- E** Droit/Augmenter

## Pour commencer

**Avant la première utilisation, lisez les informations de sécurité. Assurez-vous de retirer tous les matériaux d'emballage et les films de protection, puis nettoyez l'appareil afin d'éliminer toute trace de contaminants. Pour plus d'informations, consultez la section « Nettoyage et entretien ».**

L'appareil entre en veille dès qu'il est branché au réseau électrique. Appuyez sur le bouton « Veille » pour le réactiver.



À l'aide des boutons « Gauche » et « Droit », faites défiler les programmes. Appuyez sur le bouton « Confirmer » pour sélectionner un programme.

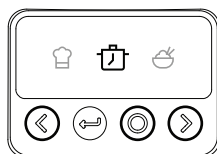

À l'aide des boutons « Gauche » et « Droit », réglez la température ou le temps de cuisson, si nécessaire. Certains programmes ne proposent pas de réglage. Appuyez sur le bouton « Confirmer » pour continuer.



Ajoutez les ingrédients, puis fermez le couvercle. Appuyez sur le bouton « Confirmer » pour lancer le programme ou sur le bouton « Droit » pour sélectionner le démarrage différé.



Au cours de la cuisson, l'écran affiche la température et le temps restant.



À la fin du programme, un signal sonore retentit. L'appareil passera alors automatiquement en mode maintien au chaud.

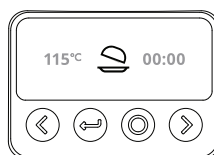

Après utilisation, débranchez l'appareil, nettoyez-le et rangez-le dans un endroit sûr une fois bien séché.

### Réglages en cours de cuisson

Appuyez sur le bouton « Confirmer » pour interrompre ou reprendre la cuisson. À l'aide des boutons « Gauche » et « Droit », réglez la température ou le temps de cuisson. Certains programmes ne proposent pas de réglage.



### Démarrage différé

Si vous choisissez le démarrage différé, réglez le délai avant la fin de la cuisson à l'aide des boutons « Gauche » et « Droit ». Appuyez sur le bouton « Confirmer » pour continuer. Certains programmes ne proposent pas le démarrage différé.

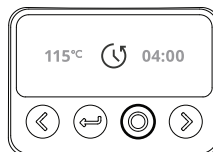

### Maintien au chaud

Le maintien au chaud se poursuivra pendant 24 heures, sauf en cas d'annulation. Appuyez sur le bouton « Gauche » pour régler la température. Certains programmes ne proposent pas la fonction de maintien au chaud.

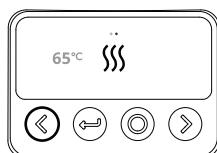

### Annulation de la cuisson

Appuyez sur le bouton « Retour » pendant la cuisson ou le maintien au chaud pour annuler le programme en cours et revenir à la sélection du programme.

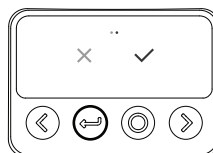

### Verrouillage de l'écran

L'appareil peut être verrouillé en maintenant les boutons « Confirmer » et « Droit » enfoncés pendant 3 secondes. Un appui sur n'importe quel bouton fait apparaître l'icône « verrouillage », mais n'entraîne aucune action. Maintenez les boutons « Confirmer » et « Droit » enfoncés pendant 3 secondes pour déverrouiller.

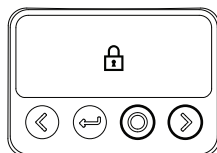





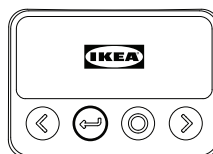









### Veille

En l'absence d'utilisation, l'appareil passe automatiquement en mode veille au bout de 2 minutes d'inactivité. Vous pouvez forcer la mise en veille de l'appareil en maintenant le bouton « Veille » enfoncé jusqu'à ce qu'un signal sonore retentisse et que le logo « IKEA » apparaisse.



## Programmes

Symbole	Nom	Description	Temps (h:min) (par défaut)	Température, °C (par défaut)
	Maintien au chaud	Garde les aliments cuits au chaud.	24:00	68 °C
	Mode manuel	Permet un contrôle personnalisé du temps et de la température.	00:30	100 °C
	Cuisson lente	Cuisson lente à température basse et constante.	08:00	100 °C
	Riz	Cuisson uniforme et complète du riz.	00:50	120 °C
	Cuire/Sauter	Cuisson rapide à température moyenne à élevée.	00:30	130 °C
	Vapeur	Cuisson des aliments à la vapeur pour une cuisson uniforme.	00:30	110 °C
	Cuisson	Cuisson des aliments à chaleur constante et uniforme.	00:50	130 °C
	Ébullition	Cuisson des aliments dans l'eau bouillante.	00:30	110 °C
	Yaourt	Fermente le lait à une température basse constante.	08:00	40 °C
	Soupe	Cuisson de la soupe à température modérée.	02:00	110 °C
	Ragoût	Cuisson des aliments dans un liquide à température modérée.	02:00	110 °C
	Porridge	Programme spécial pour le porridge.	01:30	110 °C
	Flocons d'avoine	Programme spécial pour les flocons d'avoine.	00:30	100 °C
	Levée du pain	Température constante pendant une durée déterminée.	01:00	40 °C

## Informations supplémentaires sur le programme

L'appareil maintient les aliments cuits au chaud pendant un certain temps après la cuisson, mais notez bien que l'appareil n'est pas conçu pour conserver les aliments cuits pendant de longues périodes. S'il reste de la nourriture, transférez-la dans un récipient adapté et conservez-la au réfrigérateur. Nettoyez, séchez et rangez toujours l'appareil après utilisation.



### Manuel

Une fois le programme de cuisson terminé, l'appareil NE passe PAS automatiquement en mode « Maintien au chaud ».

**MISE EN GARDE** : cette fonction permet de régler les heures et les températures de fonctionnement.

**MISE EN GARDE** : cet appareil n'est pas adapté à la friture des aliments.



### Riz

**MISE EN GARDE** : ne faites pas cuire plus de 8 dl de riz cru à la fois. Le riz gonfle pendant la cuisson. Ne remplissez pas trop le récipient.

**MISE EN GARDE** : il est déconseillé d'utiliser la fonction de démarrage différé avec le programme riz, car le riz absorbe trop d'eau avant la cuisson, ce qui altère son goût.

**MISE EN GARDE** : il est déconseillé d'utiliser de l'eau chaude, car l'eau chaude perturbe le contrôle de la température de l'appareil.

Volume final, dl	Volume de riz, dl	Volume d'eau, dl
0,5	2	3
1,0	6	6
1,5	8,5	9



### Cuire/Sauter

**MISE EN GARDE** : cette fonction ne peut fonctionner que sans couvercle et ne prend pas en charge le démarrage différé.

**MISE EN GARDE** : cet appareil n'est pas adapté à la friture des aliments.



## Vapeur

Remplissez le récipient avec au moins 0,5 l d'eau.  
Placez le cuiseur vapeur dans l'appareil. Utilisez uniquement le cuiseur vapeur fourni.

La minuterie démarre dès que l'eau bout et que la cuisson à la vapeur commence.



**MISE EN GARDE :** cette fonction produit de la vapeur pour cuire les aliments. Faites attention lorsque vous ouvrez le couvercle pendant la cuisson, car de la vapeur chaude s'échappera et pourrait causer des blessures ou des brûlures.

Type d'aliment	Temps (h:min)
Pommes de terre, entières, crues	00:30
Pommes de terre, coupées en julienne, crues	00:20
Pommes de terre, coupées en dés, crues	00:15
Pommes de terre, coupées en dés, surgelées	00:30
Brocolis, en pousses, crus	00:10
Brocolis, en fleurons, crus	00:07
Brocolis, en fleurons, surgelés	00:12
Carottes, entières, crues	00:20
Carottes, coupées en julienne, crues	00:15
Carottes, coupées en rondelles, crues	00:10
Carottes, coupées en dés, surgelées	00:25
Choux-fleurs, en fleurons, crus	00:07
Choux-fleurs, en fleurons, surgelés	00:12
Asperges	00:05
Épinards	00:05



## Ébullition

La minuterie démarre dès que l'eau bout.



**MISE EN GARDE :** cette fonction produit de la vapeur pour cuire les aliments. Faites attention lorsque vous ouvrez le couvercle pendant la cuisson, car de la vapeur chaude s'échappera et pourrait causer des blessures ou des brûlures.



### Yaourt

**MISE EN GARDE :** assurez-vous que le récipient de cuisson a été soigneusement nettoyé. La préparation du yaourt repose sur la culture de bactéries vivantes. Toute contamination à partir d'ustensiles de cuisine sales compromet la qualité du produit. Ajoutez une cuillère à soupe (15 ml) de yaourt nature à chaque litre de lait pasteurisé.

Une fois le programme de cuisson terminé, l'appareil NE passe PAS automatiquement en mode « Maintien au chaud ».



### Porridge

**MISE EN GARDE :** Veillez à ne pas préparer des portions trop importantes, car cela pourrait entraîner un débordement de la soupape vapeur. Dans ce cas, nettoyez la soupape vapeur en respectant les instructions de nettoyage figurant dans ce manuel d'utilisation.

Volume final, dl	Volume de riz, dl	Volume d'eau, dl
1,0	0,5	9
1,5	0,75	14



### Flocons d'avoine

Les portions recommandées par personne sont 2 dl d'avoine et 5,5 dl d'eau ou de lait, assaisonnés de sel ou de sucre selon votre goût.

**MISE EN GARDE :** Veillez à ne pas préparer des portions trop importantes, car cela pourrait entraîner un débordement de la soupape vapeur. Dans ce cas, nettoyez la soupape vapeur en respectant les instructions de nettoyage figurant dans ce manuel d'utilisation.



### Levée du pain

Enduisez l'intérieur du récipient d'un peu d'huile végétale

**MISE EN GARDE :** comme la pâte peut doubler ou tripler de volume selon la recette, gardez à l'esprit que le volume final de la pâte ne doit pas dépasser le volume du récipient intérieur.

Une fois le programme de cuisson terminé, l'appareil NE passe PAS automatiquement en mode « Maintien au chaud ».

## Entretien et nettoyage



**NETTOYER L'APPAREIL APRÈS CHAQUE UTILISATION ET AVANT DE LE RANGER  
NE METTRE AUCUNE PIÈCE DE L'APPAREIL AU LAVE-VAISSELLE.  
LAISSER SÉCHER COMPLÈTEMENT TOUTES LES PIÈCES NETTOYÉES AVANT  
DE LES RANGER OU DE LES UTILISER.**

Avant de nettoyer l'appareil, assurez-vous qu'il est débranché de l'alimentation électrique principale.

### Nettoyage du couvercle

Retirez le couvercle du produit. Retirez la plaque intérieure en pinçant la poignée et en la tirant vers l'extérieur du couvercle.

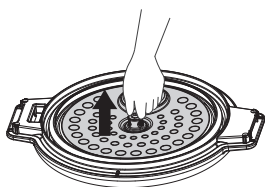

Retirez la soupape vapeur en la tournant dans le sens antihoraire pour la déverrouiller. Notez les rainures sur le couvercle et la soupape vapeur.

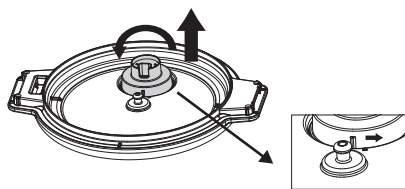

Rincez les pièces démontées à l'eau chaude et au savon. **NE PAS immerger le couvercle. NE PAS laver les pièces au lave-vaisselle.**

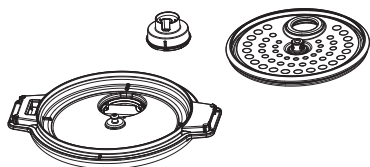

Laissez sécher les pièces à l'air libre avant de les remonter. Pour le remontage, suivez les étapes dans l'ordre inverse.

### Nettoyage du récipient

Retirez le couvercle. Retirez le récipient interne du cuiseur.

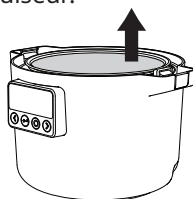

Trempez le récipient dans de l'eau savonneuse et éliminez les résidus. Les résidus plus tenaces peuvent être éliminés à l'aide d'une éponge. **N'utilisez PAS de produits abrasifs pour nettoyer l'intérieur de la casserole afin d'éviter de rayer le revêtement.**

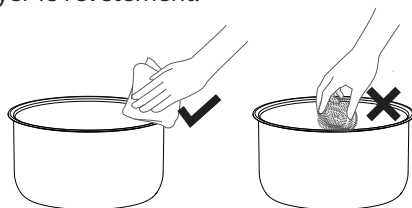

Essuyez l'extérieur du cuiseur à l'aide d'un chiffon humide. **NE plongez PAS le cuiseur dans l'eau.**

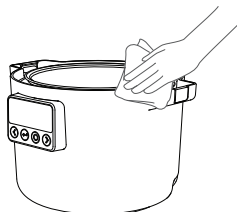

## Dépannage

Affichage à l'écran	Type de panne	Méthode de traitement
	Le couvercle a été retiré pendant un programme de cuisson qui ne le permet pas.	Remettez le couvercle sur le cuiseur, puis appuyez sur le bouton « Confirmer »
E1	Capteur du couvercle supérieur défectueux	Après avoir débranché le cordon d'alimentation et l'avoir rebranché, si l'appareil affiche toujours le code d'erreur, veuillez le confier à votre centre de service après-vente local pour réparation.
E2	Circuit ouvert du capteur inférieur	
EU	Capteur inférieur en court-circuit	
EU (clignotant)	Échec de réception de la communication	
	Échec d'émission de la communication	

## Données techniques

Type de modèle	81MC302601
Tension nominale	220 à 240 V~
Fréquence nominale	50/60 Hz
Valeurs nominales	605 à 720 W
Capacité	3,0 l
Dimensions du produit	303 x 250 x 216 mm
Poids net	2,8 kg

- Plage de fréquence (13,56 MHz).
- Puissance de sortie RF maximale du produit 19.896 dBuA/m @3m.
- Consommation électrique en mode économie d'énergie : 0,8 W.
- Temps maximal nécessaire pour atteindre le mode économie d'énergie : 20 minutes.

Numéro de série  
(commence par SN,  
code à 22 chiffres)

Numéro d'article  
(code à 8 chiffres)

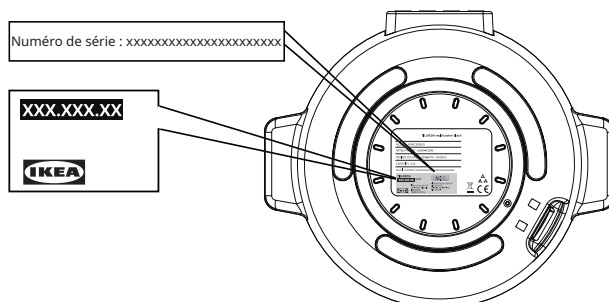



Illustration à titre de référence uniquement

## Protection de l'environnement

### Mise au rebut des appareils ménagers

Le symbole  sur le produit ou son emballage indique que ce produit ne peut être traité comme déchet ménager. Il doit être remis à un point de collecte approprié pour le recyclage des équipements électriques et électroniques. En vous assurant que ce produit est correctement jeté, vous aidez à éviter les conséquences potentiellement néfastes pour l'environnement et la santé publique, qui pourraient sinon être causées par une manipulation des ordures inadaptée à ce produit. Pour plus d'informations sur le recyclage de ce produit, veuillez contacter votre mairie, le service des ordures ménagères ou le magasin où vous avez acheté le produit.

### Mise au rebut des matériaux d'emballage

Les matériaux marqués par ce symbole  sont recyclables. Déposez les matériaux d'emballage dans un conteneur de collecte approprié pour être recyclés.

## Garantie IKEA

### Combien de temps la garantie IKEA est-elle valable ?

Cette garantie est valable pendant 2 ans à compter de la date d'achat initiale de votre appareil chez IKEA, sauf disposition contraire dans la législation nationale. Rendez-vous sur [IKEA.com](https://www.ikea.com) pour connaître les dispositions applicables dans votre pays. La preuve d'achat originale est requise. Si des travaux d'entretien sont effectués sous garantie, cela ne prolongera pas la période de garantie de l'appareil.

### Qui effectuera la réparation ?

Contactez le plus proche magasin IKEA.

### Que couvre cette garantie ?

La garantie couvre les défauts de l'appareil dus à des vices de matière ou de fabrication à compter de la date d'achat chez IKEA. Cette garantie s'applique uniquement à un usage domestique. Les exceptions sont précisées à la section « Qu'est-ce qui n'est pas couvert par cette garantie ? » Pendant la période de garantie, les coûts de correction du défaut, p. ex. les réparations, les pièces, la main-d'œuvre et les déplacements, seront couverts, à condition que l'appareil soit accessible pour être réparé sans nécessiter de dépenses spéciales. Les pièces remplacées deviendront propriété d'IKEA.

## Que fera IKEA pour régler le problème ?

IKEA examinera le produit et décidera, à sa seule discrétion, s'il est couvert par cette garantie. Si tel est le cas, IKEA procède alors, à sa seule discrétion, à la réparation du produit défectueux ou à son remplacement par le même produit ou par un produit équivalent.

## Qu'est-ce qui n'est pas couvert par cette garantie ?

- L'usure normale.
- Les dommages occasionnés sciemment ou par négligence, les dommages résultant du non-respect des instructions d'utilisation, d'une installation inadéquate ou d'une alimentation électrique inadéquate, les dommages causés par des réactions chimiques ou électrochimiques, la rouille, la corrosion ou un dégât des eaux, y compris, notamment, les dommages causés par un excès de calcaire dans l'eau, les dommages causés par des conditions environnementales anormales.
- Les éléments non fonctionnels et décoratifs qui n'affectent pas l'usage normal de l'appareil, y compris les rayures et les éventuelles différences de couleur.
- Les dommages accidentels causés par des corps étrangers ou des substances, et le nettoyage et le débouchage des filtres, des systèmes de vidange ou des compartiments à savon.
- Les dommages occasionnés aux éléments suivants : vitrocéramique, accessoires, paniers à vaisselle et à couverts, tuyaux d'alimentation et de vidange, joints, ampoules et diffuseurs, écrans, boutons, revêtements et parties de revêtements. Sauf s'il est prouvé que ces dommages sont dus à des vices de fabrication.

- Les réparations qui ne sont pas effectuées par nos réparateurs désignés et/ou un partenaire contractuel autorisé ou en cas d'utilisation antérieure de pièces non d'origine.
- Les réparations consécutives à une installation inadéquate ou non conforme aux spécifications.
- L'utilisation de l'appareil dans un environnement non domestique (p. ex. professionnel).
- Les dommages occasionnés par ou durant le transport. Si un client transporte personnellement le produit jusqu'à son domicile ou une autre adresse, IKEA décline toute responsabilité en cas de dommages pendant le transport. Si IKEA livre le produit à l'adresse de livraison indiquée par le client, tout éventuel dommage se produisant en cours de livraison sera couvert par IKEA.
- Les frais liés à l'installation initiale de l'appareil IKEA. Toutefois, si un prestataire de services IKEA ou son partenaire de service agréé répare ou remplace l'appareil selon les termes de cette garantie, le prestataire de services ou son partenaire de service agréé réinstallera l'appareil réparé ou installera l'appareil de rechange, si nécessaire.

## Loi nationale applicable

La garantie IKEA vous donne des droits légaux spécifiques, qui couvrent ou dépassent les exigences locales. Cependant, ces conditions ne limitent en aucun cas les droits des consommateurs décrits dans la législation locale.

## Zone de validité

Cette garantie n'est valable que dans le pays où le produit a été acheté ; les services seront fournis dans le cadre des conditions de garantie. L'obligation

de fournir des services dans le cadre de la garantie n'existe que si l'appareil est conforme et installé conformément aux :

- Spécifications techniques du pays dans lequel la demande de garantie est formulée ;
- Instructions de montage et aux informations relatives aux consignes de sécurité figurant dans le manuel d'utilisation.

## SERVICE APRÈS-VENTE pour les appareils IKEA

N'hésitez pas à contacter IKEA pour :

- Faire une demande d'intervention sous garantie ;
- Demander des précisions au sujet des fonctions des appareils IKEA.

Afin de vous garantir la meilleure assistance possible, nous vous prions de lire attentivement les instructions d'assemblage et le mode d'emploi avant de nous contacter.

## Comment nous joindre en cas de besoin



Le centre de service après-vente IKEA vous aide par téléphone à résoudre des problèmes élémentaires au moment de la demande d'appel de service. Reportez-

**Scanner le code QR pour accéder à toutes les informations sur le produit.**



vous au catalogue IKEA ou visitez [www.ikea.com](http://www.ikea.com) pour trouver le numéro de téléphone et les heures d'ouverture de votre magasin local.

**Afin de pouvoir vous assurer un service plus rapide, il faut toujours nous fournir le code article IKEA (nombre à 8 chiffres) se trouvant sur la plaque signalétique de votre appareil.**

## GARDEZ LE TICKET DE CAISSE !

Votre preuve d'achat est nécessaire pour faire appliquer la garantie. Le nom et le numéro d'article (code à 8 chiffres) IKEA de chaque appareil acheté figurent également sur la preuve d'achat.

## Besoin d'aide supplémentaire ?

Pour toute autre question non relative au service après-vente de vos appareils, contactez le centre d'appel de votre magasin IKEA. Nous vous recommandons de lire attentivement toute la documentation fournie avec l'appareil avant de nous contacter.

## Inhoud

Veiligheidsinformatie .....	51	Reiniging en onderhoud .....	61
Productbeschrijving.....	54	Probleemoplossing.....	62
Gebruikersinterface.....	54	Technische gegevens .....	62
Aan de slag .....	55	Milieu.....	63
Programma's .....	57	Garantie van IKEA .....	63
Extra programma informatie .....	58		

## Veiligheidsinformatie

### Beoogd Gebruik

De onderstaande veiligheidsrichtlijnen zijn bedoeld om onvoorziene risico's of schade door onveilig of onjuist gebruik van het apparaat te voorkomen. Controleer bij ontvangst de verpakking en het apparaat om te controleren of alles intact is om te waarborgen dat u het apparaat veilig kunt gebruiken. Neem bij schade contact op met de verkoper of dealer. Houd er rekening mee dat wijzigingen of aanpassingen aan het apparaat om veiligheidsredenen niet zijn toegestaan. Ongewenst gebruik kan gevaren en verlies van garantieclaims veroorzaken.

Lees deze gebruiksaanwijzing zorgvuldig en aandachtig door voordat u het apparaat in gebruik neemt en bewaar deze in de directe omgeving van de gebruikslocatie van het apparaat voor later gebruik!

### Verklaring van de Symbolen

#### WAARSCHUWING

Dit signaalwoord duidt op een gevaar met een medium risico dat indien dit niet wordt vermeden, kan leiden tot de dood of zwaar letsel.

#### VOORZICHTIG

Dit signaalwoord duidt op een gevaar met een laag risico dat indien dit niet wordt vermeden, kan leiden tot licht of matig letsel.

#### ATTENTIE

Dit signaalwoord duidt op belangrijke informatie (bijv. materiële schade), maar niet op gevaar.

#### Houdt u aan de instructies

Dit symbool geeft aan dat uitsluitend een onderhoudstechnicus dit apparaat mag onderhouden in overeenstemming met de gebruiksaanwijzing.

Lees voor gebruik van het apparaat de gebruiksaanwijzing zorgvuldig door en maak uzelf vertrouwd met de instructies voor veilig gebruik. Onjuist gebruik kan leiden tot letsel en schade. Bewaar de instructies altijd bij het apparaat om ze in de toekomst te kunnen raadplegen.

- Dit apparaat is uitsluitend bedoeld voor kookdoeleinden.
- Dit apparaat is uitsluitend bedoeld voor huishoudelijk gebruik binnenshuis.
- Dit apparaat mag door kinderen van 8 jaar en ouder en door personen met beperkte fysieke, zintuiglijke of mentale vermogens worden gebruikt en gereinigd indien zij onder toezicht staan of instructies hebben gekregen over het veilige gebruik van het apparaat en de gevaren die hiermee zijn gemoeid begrijpen. Houd kinderen jonger dan 8 jaar en personen met ernstige handicaps uit de buurt van het apparaat tenzij ze voortdurend onder toezicht staan.
- Verifieer of het apparaat tijdens het gebruik op een droog en stabiel oppervlak is geplaatst en dat de ventilatieopeningen niet worden geblokkeerd.
- Verifieer of voedsel de stoomventilatieopeningen niet blokkeert voor of tijdens het gebruik.

**⚠ WAARSCHUWING**

Laat kinderen niet met dit apparaat spelen. Dit apparaat is geen speelgoed. Onbeheerd gebruik van elektrische producten kan leiden tot blootstelling aan risico's die ernstig letsel of de dood tot gevolg kunnen hebben.

Houd het apparaat buiten het bereik van jonge kinderen, vooral tijdens gebruik en afkoeling.

**⚠ VOORZICHTIG**

Houd tijdens gebruik uw handen en gezicht uit de buurt van de stoomopening.



**⚠ VOORZICHTIG**

Wanneer u het deksel tijdens het koken opent, kan er hete stoom vrijkomen. Wees voorzichtig bij het openen van het deksel.



**⚠ VOORZICHTIG**

Raak de binnenpan tijdens of direct na gebruik niet aan, omdat deze heet kan zijn.

- Schud het apparaat NIET tijdens het gebruik.
- Gebruik dit apparaat NIET voor andere doeleinden dan koken.
- Doe het apparaat NIET te vol.
- Gebruik dit apparaat NIET voor frituren in olie.

**ATTENTIE**

Maak het apparaat regelmatig schoon om beschadiging van het oppervlaktemateriaal te voorkomen.

**⚠ VOORZICHTIG**

Verifieer of het apparaat is uitgeschakeld en is afgekoeld voordat u het reinigt. Als u dat niet doet kunt u blootgesteld worden aan elektrische schok en brandwonden oplopen.

- Laat het apparaat na het reinigen volledig drogen voordat u het opbergt of opnieuw gebruikt.
- Gebruik GEEN schurende producten, schuursponsjes, oplosmiddelen of metalen voorwerpen bij het reinigen van het apparaat.
- Verifieer of een stopcontact met de juiste spanning en met aarding wordt gebruikt.

## WAARSCHUWING

In geval van brand moet u het apparaat uitschakelen en vervolgens de vlam afdekken, met bijv. een branddeken. Probeer de brand NIET met water te blussen.

- Het apparaat mag NIET worden bediend door middel van een externe timer of een apart afstandsbedieningssysteem.
- Gebruik het apparaat NIET met natte handen of wanneer het in contact is gekomen met water.
- Gebruik het apparaat NIET met een andere pan dan de meegeleverde pan.
- Gebruik het apparaat NIET met een lege pan.
- Gebruik het apparaat NIET als het beschadigd is.
- Dit apparaat werkt goed op hoogtes tussen 0-2000 m.
- Klik- of bruisgeluiden tijdens het bedrijf zijn normaal.
- Neem contact op met een geautoriseerd servicecentrum voor reparatie of vervangende onderdelen.
- Verkeerd gebruik kan letsel veroorzaken.
- Voorkom morsen op de aansluiting.

## ATTENTIE

Voer dit apparaat op verantwoorde wijze af bij een aangewezen inzamelpunt voor elektrische producten.

## ATTENTIE

Alleen geautoriseerd personeel mag het apparaat repareren of uit elkaar halen om brand, elektrische schokken of letsel te voorkomen. Onjuiste reparaties of ongeoorloofde wijzigingen aan cruciale onderdelen kunnen de veiligheid van het apparaat in gevaar brengen. Dit kan leiden tot storingen, oververhitting of brand.

- Gebruik het apparaat NIET buitenshuis of op een hoogte van minder dan 850 mm boven de vloer.

Het apparaat is uitsluitend bestemd voor huishoudelijke en vergelijkbare toepassingen, zoals:

- Personeelskantines in winkels, kantoren en andere bedrijfsomgevingen;
- Boerderijen;
- Dit apparaat is bedoeld voor huishoudelijk- en soortgelijk gebruik, bijv. door gasten in hotels, motels en andere woonomgevingen;
- In bed en breakfast-type omgevingen;
- Dit apparaat mag niet door kinderen van 0 tot 8 jaar worden gebruikt. Dit apparaat mag worden gebruikt door kinderen van 8 jaar en ouder onder voortdurend toezicht. Dit apparaat mag worden gebruikt door personen met beperkte fysieke, zintuiglijke of mentale vermogens of met een gebrek aan kennis en ervaring, indien zij onder toezicht staan of aanwijzingen krijgen over het veilige gebruik van het apparaat en zij de gevaren die hiermee zijn gemoeid begrijpen. Houd het apparaat en het snoer buiten het bereik van kinderen die jonger zijn dan 8 jaar. Kinderen mogen het apparaat niet zonder toezicht reinigen of er gebruikersonderhoud aan uitvoeren.
- Kookapparatuur moet stabiel worden geplaatst, met de handgrepen zo gepositioneerd dat het morsen van hete vloeistoffen wordt vermeden.
- Als het snoer beschadigd is, moet het worden vervangen door een specifiek snoer dat verkrijgbaar is bij de fabrikant of diens servicemedewerker.
- Het apparaat mag niet worden ondergedompeld.
- Het oppervlak van het verwarmingselement blijft na gebruik nog warm.
- Versies van software of firmware en hardware die van invloed zijn op de naleving van essentiële eisen

**Productbeschrijving**

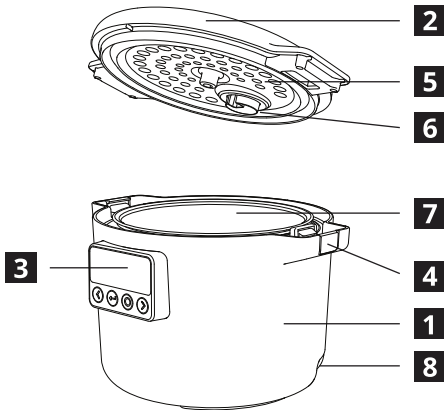

- 1** Hoofdbehuizing
- 2** Deksel
- 3** Gebruikersinterface
- 4** Dekselvergrendelingsknop
- 5** Binnenplaat
- 6** Stoomklep
- 7** Binnenpan
- 8** Aansluiting netsnoer

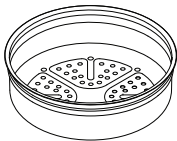

Stoompan x1

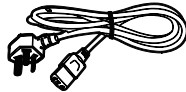

Netsnoer x1

**Gebruikersinterface**

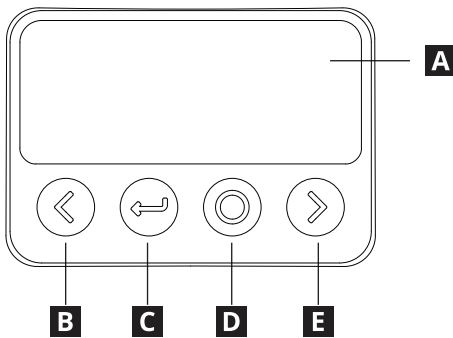

- A** Display
- B** Links/Verlagen
- C** Terug/Teruggaan
- D** Bevestigen/Stand-by
- E** Rechts/Verhogen

## Aan de slag

**Lees voor het eerste gebruik de veiligheidsinformatie. Verifieer of alle verpakkingsmaterialen en beschermfolies zijn verwijderd en reinig het apparaat om te voorkomen dat er verontreinigingen achterblijven. Zie het hoofdstuk Reiniging en Onderhoud voor meer informatie.**

Het apparaat wordt ingeschakeld in de stand-bymodus wanneer het wordt aangesloten op het elektriciteitsnet. Druk op de "Standby"-knop om het apparaat te activeren.



Voeg ingrediënten toe en sluit het deksel. Druk op "Bevestigen" om het programma te starten of druk op "Rechts" om uitgestelde start te selecteren.



Gebruik de "Links-" en "Rechts"-knoppen om tussen de programma's te navigeren. Druk op de "Bevestigen"-knop om een programma te selecteren.

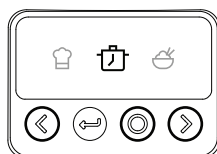

Tijdens de bereiding geeft het display de temperatuur en de resterende tijd weer.



Gebruik de "Links-" en "Rechts"-knoppen om zonodig de temperatuur en/of tijd aan te passen. Bepaalde programma's ondersteunen geen aanpassing. Druk op "Bevestigen" om door te gaan.

Wanneer het programma gereed is klinkt er een geluidssignaal. Het apparaat schakelt dan automatisch over naar de warmhoudfunctie.

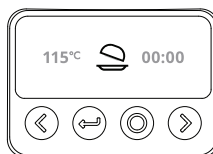
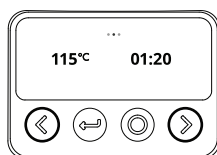

Trek na gebruik de stekker uit het stopcontact, reinig het apparaat en berg het op een veilige plaats op wanneer het droog is.

### Aanpassingen Tijdens het Koken

Druk op de "Bevestigen"-knop om het koken te pauzeren of te hervatten. Gebruik de "Links-" of "Rechts"-knoppen om de temperatuur en/of tijd aan te passen. Bepaalde programma's ondersteunen geen aanpassing.



### Uitgestelde Start

Als uitgestelde start wordt selecteert gebruikt u de "Links" en "Rechts"-knoppen om de uitgestelde tijd voor het voltooien van het koken aan te passen. Druk op "Bevestigen" om door te gaan. Bepaalde programma's ondersteunen uitgestelde start niet.



### Warmhouden

De warmhoudfunctie blijft tot 24 uur actief tenzij deze wordt geannuleerd. Druk op "Links" om de temperatuur aan te passen. Bepaalde programma's ondersteunen de warmhoudfunctie niet.

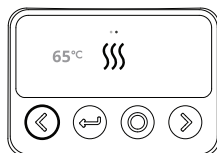

### Koken Annuleren

Druk tijdens het koken of warmhouden op de "terug"-knop om het huidige programma te annuleren en terug te keren naar de programmaselectie.

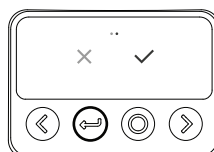

### Schermvergrendeling

Het apparaat kan worden vergrendeld door de "Bevestigen" en "Rechts"-knoppen 3 seconden ingedrukt te houden. Door op een willekeurige knop te drukken wordt het "Vergrendelen"-pictogram weergegeven, maar wordt er geen actie ondernomen. Houd de "Bevestigen" en "Rechts"-knoppen 3 seconden ingedrukt om de vergrendeling op te heffen.

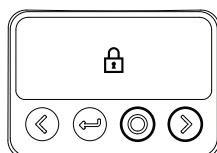





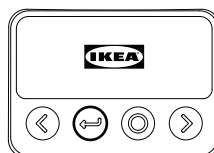









### Stand-by

Als er niet gekookt wordt, gaat het apparaat automatisch in stand-by na 2 minuten inactiviteit. Het apparaat kan in stand-by worden gezet door de "Standby"-knop ingedrukt te houden totdat er een geluidssignaal klinkt en het IKEA-logo verschijnt.



## Programma's

Symbool	Naam	Beschrijving	Tijd, u:min (standaard)	Temperatuur, °C (standaard)
	Warmhouden	Houdt gekookt voedsel warm.	24:00	68°C
	Handmatige modus	Voor aangepaste instellingen voor tijd en temperatuur.	00:30	100°C
	Slow Cooking	Het koken vindt langzaam plaats op een lage, constante temperatuur.	08:00	100°C
	Rijst	Kookt rijst gelijkmatig en grondig.	00:50	120°C
	Bakken/ sauteren	Het koken vindt snel plaats met middelhoge tot hoge temperatuur.	00:30	130°C
	Stoom	Kookt voedsel met behulp van stoom voor een gelijkmatige garing.	00:30	110°C
	Bakken	Bakt voedsel met behulp van een constante, gelijkmatige temperatuur.	00:50	130°C
	Koken	Kookt voedsel in kokend water.	00:30	110°C
	Yoghurt	Fermenteert melk op een constante, lage temperatuur.	08:00	40°C
	Soep	Kookt soep op een langzame zachte temperatuur.	02:00	110°C
	Stoofpot	Kookt voedsel in vloeistof op een langzame zachte temperatuur.	02:00	110°C
	Pap	Speciaal programma voor pap.	01:30	110°C
	Havermout	Speciaal programma voor havermout.	00:30	100°C
	Brood laten rijzen	Een constante warme temperatuur gedurende een bepaalde tijd.	01:00	40°C

## Extra programma informatie

Het apparaat houdt het gekookte voedsel na de bereiding een tijdje warm, maar houd er rekening mee dat het apparaat niet bedoeld is om gekookt voedsel voor langere tijd te bewaren. Als er voedsel overblijft, doe dit dan in een geschikte bakje en bewaar het in een gekoelde omgeving. Reinig het apparaat altijd na gebruik, laat het drogen en berg het op.



### Handmatig

Nadat het kookprogramma gereed is schakelt het apparaat NIET automatisch over naar warmhouden.

**WAARSCHUWING:** Met deze functie kunt u de werktijden en werktemperaturen instellen.

**WAARSCHUWING:** Dit apparaat is niet geschikt voor het doorbakken van voedsel.



### Rijst

**WAARSCHUWING:** Kook niet meer dan 8 dL ongekookte rijst per keer. Rijst zet uit tijdens koken. Doe de pan niet te vol.

**WAARSCHUWING:** Het wordt afgeraden om een uitgestelde start met het rijstprogramma te gebruiken, omdat de rijst dan te veel water opneemt voor de bereiding en de smaak hierdoor wordt beïnvloed.

**WAARSCHUWING:** Het wordt afgeraden om warm water te gebruiken, omdat dit de temperatuurregeling van het apparaat verstoort.

Eindvolume, dL	Rijstvolume, dL	Watervolume, dL
0,5	2	3
1,0	6	6
1,5	8,5	9



### Bakken/sauteren

**WAARSCHUWING:** Deze functie kan uitsluitend zonder deksel worden gebruikt en ondersteunt geen uitgestelde start.

**WAARSCHUWING:** Dit apparaat is niet geschikt voor het doorbakken van voedsel.



### Stoom

Doe minimaal 0,5 L water in de pan.  
Plaats de stoompan in het apparaat. Gebruik uitsluitend de meegeleverde stoompan.

De timer start pas wanneer het water kookt en het stoomproces is begonnen.



**WAARSCHUWING:** Deze functie produceert stoom om het voedsel te koken. Wees voorzichtig bij het openen van het deksel tijdens het koken, omdat er hete stoom ontsnapt die letsel of brandwonden kan veroorzaken.

Voedseltype	Tijd, u:min
Aardappel, hele rauw	00:30
Aardappel, julienne rauw	00:20
Aardappel, blokjes rauw	00:15
Aardappel, blokjes bevroren	00:30
Broccoli, takjes rauw	00:10
Broccoli, roosjes rauw	00:07
Broccoli, roosjes bevroren	00:12
Wortels, hele rauw	00:20
Wortels, julienne rauw	00:15
Wortels, gesneden rauw	00:10
Wortels, blokjes bevroren	00:25
Bloemkool, roosjes rauw	00:07
Bloemkool, roosjes bevroren	00:12
Asperges	00:05
Spinazie	00:05



### Koken

De timer start pas als het water kookt.



**WAARSCHUWING:** Deze functie produceert stoom om het voedsel te koken. Wees voorzichtig bij het openen van het deksel tijdens het koken, omdat er hete stoom ontsnapt die letsel of brandwonden kan veroorzaken.



### Yoghurt

**WAARSCHUWING:** Verifiëren of de pan grondig is gereinigd. Voor het maken van yoghurt zijn levende bacteriën nodig. Elke verontreiniging door niet schoon kookgerei zal dit product bederven.

Voeg een eetlepel (15 ml) naturel yoghurt toe aan elke liter gepasteuriseerde melk.

Nadat het kookprogramma gereed is schakelt het apparaat NIET automatisch over naar warmhouden.



### Pap

**WAARSCHUWING:** Let erop dat u geen te grote porties maakt, omdat dit kan leiden tot het uit de stoomklep borrelen van de pap. Reinig als dit gebeurt de stoomklep volgens de reinigingsinstructies in deze gebruiksaanwijzing.

Eindvolume, dL	Rijstvolume, dL	Watervolume, dL
1,0	0,5	9
1,5	0,75	14



### Havermout

De aanbevolen porties per persoon zijn 2 dL haver en 5,5 dL water of melk met zout en/of suiker naar smaak.

**WAARSCHUWING:** Let erop dat u geen te grote porties maakt, omdat dit kan leiden tot het uit de stoomklep borrelen van de pap. Reinig als dit gebeurt de stoomklep volgens de reinigingsinstructies in deze gebruiksaanwijzing.



### Brood laten rijzen

Bestrijk de binnenkant van de pan met een beetje plantaardige olie

**WAARSCHUWING:** Aangezien het deeg afhankelijk van het recept in omvang kan verdubbelen of verdrievoudigen, moet u er rekening mee houden dat het uiteindelijke volume van het deeg niet groter mag zijn dan het volume van de binnenpan.

Nadat het kookprogramma gereed is schakelt het apparaat NIET automatisch over naar warmhouden

**Reiniging en onderhoud**



**REINIG HET APPARAAT NA ELK GEBRUIK EN VOOR HET OPBERGEN ERVAN PLAATS GEEN ONDERDELEN VAN HET APPARAAT IN DE VAATWASSER. LATEN ALLE GEREINIGDE ONDERDELEN VOLLEDIG DROGEN VOORDAT U ZE OPBERGT OF WEER GEBRUIKT.**

Verifieer of de stekker van het apparaat uit het stopcontact is getrokken voordat u het apparaat reinigt.

**Het deksel reinigen**

Haal het deksel van het product. Verwijder de binnenplaat door de greep vast te pakken en deze van het deksel weg te trekken.

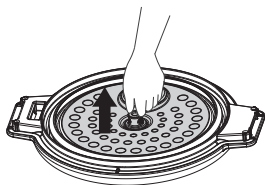

Verwijder de stoomklep door deze linksom te draaien om te ontgrendelen. Let op de inkepingen op het deksel en de stoomklep.

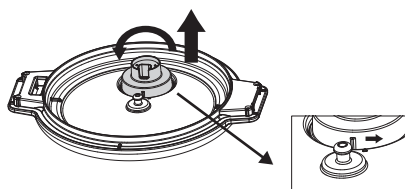

Sop de losgemaakte onderdelen af met warm water en zeep. Dompel het deksel NIET onder. Was GEEN onderdelen in de vaatwasser.

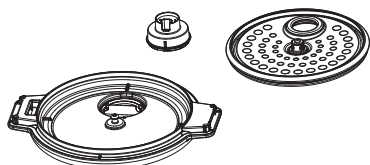

Laat de onderdelen aan de lucht drogen voordat u ze weer in elkaar zet. Volg onderstaande stappen in omgekeerde volgorde om weer in elkaar te zetten.

**De pan reinigen**

Verwijder het deksel. Verwijder de binnenpan uit het kooktoestel.

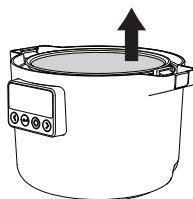

Week de pan in een soepe en veeg de restjes weg. Hardnekkige restjes kunnen worden weggepoetst met een spons. Gebruik GEEN schurende reinigingsmiddelen om de binnenpan te reinigen, om krassen op de coating te voorkomen.

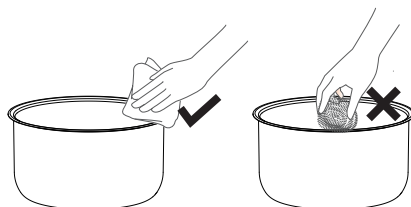

Veeg de buitenkant van de pan af met een vochtige doek. Dompel het kooktoestel NIET onder in water.

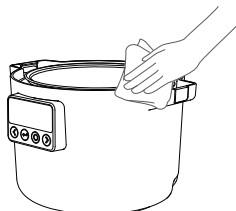

## Probleemoplossing

Schermeergave	Storingstype	Behandelmethode
	Het deksel is tijdens een kookprogramma verwijderd terwijl dit niet is toegestaan.	Plaats het deksel terug op de pan en druk op de "Bevestigen"-knop
	Defecte bovendekselsensor	Als de machine na het ontkoppelen en opnieuw aansluiten van het netsnoer deze storingscode nog steeds weergeeft, breng het dan naar uw plaatselijke klantendienst voor reparatie.
E1	Open circuit met bodemsensor	
E2	De bodemsensor maakt kortsluiting	
EU	Storing communicatie-ontvangst	
EU (knipperend)	Storing communicatietransmissie	

## Technische gegevens

Modeltype	81MC302601
Nominale spanning	220-240 V~
Nominale frequentie	50/60 Hz
Nominaal vermogen	605-720 W
Capaciteit	3,0 L
Productafmetingen	303 x 250 x 216 mm
Netto gewicht	2,8 kg

- Frequentiebereik (13,56 MHz).
- Maximaal RF-uitgangsvermogen van dit product 19.896 dBuA/m @3m.
- Energieverbruik in spaarstand: 0,8 W.
- De maximale tijdsduur die nodig is om de spaarstand te bereiken: 20 minuten.

Serienummer (start met SN, 22-cijferige code)

Artikelnummer (8-cijferige code)

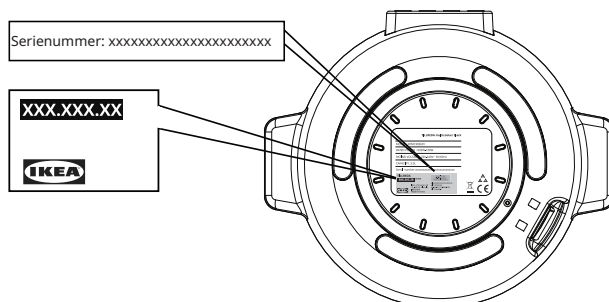

Afbeelding uitsluitend ter referentie

## Milieu

### Verwijdering van huishoudelijke apparaten

Het symbool  op het product of op de verpakking wijst erop dat dit product niet als huishoudafval mag worden behandeld. In plaats daarvan moet het worden afgegeven bij een verzamelpunt waar elektrische en elektronische apparatuur wordt gerecycled. Als u ervoor zorgt dat dit product op de juiste manier wordt verwijderd, voorkomt u mogelijke negatieve gevolgen voor mens en milieu die zich zouden kunnen voordoen in geval van verkeerde afvalverwerking. Voor gedetailleerdere informatie over het recyclen van dit product, kunt u contact opnemen met de gemeente, de gemeentereiniging of de winkel waar u het product hebt gekocht.

### Weggoien van verpakkingsmateriaal

De materialen met het symbool  zijn recycleerbaar. Gooi de verpakking in een geschikte verzamelcontainer om deze te recyclen.

## Garantie van IKEA

### Hoe lang is de garantie van IKEA geldig

Deze garantie is geldig voor 2 jaar vanaf de oorspronkelijke aankoopdatum van uw apparaat bij IKEA, tenzij anders vastgesteld in nationale wetgeving. Bezoek [IKEA.com](http://IKEA.com) om te zien wat er in uw land van toepassing is. Uw originele aankoopbewijs is vereist. De garantieperiode van het apparaat wordt, na onder de garantie vallend onderhoud, niet verlengd.

### Wie voert de reparaties uit?

Neem contact op met de dichtstbijzijnde IKEA winkel.

### Wat dekt deze garantie?

De garantie dekt defecten aan het apparaat, die zijn veroorzaakt door defecte constructie- of materiaalfouten vanaf de datum van de aankoop bij IKEA. Deze garantie is alleen van toepassing op huishoudelijk gebruik. De uitzonderingen staan vermeld onder de kop "Wat wordt niet gedekt door deze garantie?" Binnen de garantieperiode worden de kosten voor het verhelpen van de storing, bijv. reparaties, onderdelen, arbeid en reizen, gedekt, op voorwaarde dat het apparaat zonder speciale kosten kan worden gerepareerd. Vervangen onderdelen worden eigendom van IKEA.

## Wat doet IKEA om het probleem op te lossen?

IKEA zal het product onderzoeken en naar eigen goeddunken beslissen of het onder deze garantie valt. Als dit gedekt wordt, zal IKEA uitsluitend ter eigen beoordeling het defecte product repareren of het vervangen door eenzelfde of een vergelijkbaar product.

## Wat wordt niet gedekt door deze garantie?

- Normale slijtage.
- Opzettelijke schade of schade door verwaarlozing, schade veroorzaakt door het niet opvolgen van de gebruiksaanwijzing, foutieve installatie of aansluiting op een verkeerd voltage, schade veroorzaakt door chemische of elektrochemische reactie, roest, corrosie of waterschade, schade veroorzaakt door overmatig kalkgehalte van de watertoevoer, schade veroorzaakt door abnormale omgevingsomstandigheden.
- Niet-functionele en decoratieve onderdelen die niet van invloed zijn op het normale gebruik van het apparaat, inclusief eventuele krassen en mogelijke kleurverschillen.
- Onvoorziene schade veroorzaakt door vreemde voorwerpen of stoffen en het reinigen of deblokken van filters, afvoersystemen of wasmiddellades.
- Schade aan de volgende onderdelen: glaskeramik, accessoires, servieskorven en bestekmandjes, aanvoer- en afvoerpijpen, afdichtingen, lampen en lampenkapjes, schermen, knoppen, behuizingen en gedeeltes van behuizingen. Tenzij bewezen is dat de schade te wijten is aan een productiefout.
- Reparaties die niet zijn uitgevoerd door onze aangewezen servicepartners en/of een erkende contractuele servicepartner of wanneer er niet-originele onderdelen zijn gebruikt.
- Reparaties die zijn veroorzaakt door installatie die verkeerd of niet in overeenstemming met de installatie-instructies is uitgevoerd.
- Gebruik van het apparaat in een niet huishoudelijke omgeving d.w.z. professioneel gebruik.
- Transportschade. Indien een klant het product zelf naar zijn of haar woning of naar een ander adres transporteert, is IKEA niet aansprakelijk voor schade die optreedt tijdens het transport. Als het product echter door IKEA wordt afgeleverd op het door de klant aangegeven afleveradres, dan wordt schade aan het product, ontstaan tijdens deze levering, wel gedekt door IKEA.
- De installatiekosten voor het installeren van het IKEA-apparaat. Als echter een door IKEA aangewezen serviceprovider of een door haar geautoriseerde servicepartner het apparaat repareert of vervangt onder de voorwaarden van deze garantie, dan zal de aangewezen serviceprovider of haar geautoriseerde servicepartner het gerepareerde apparaat zondig opnieuw installeren of het vervangende apparaat installeren.

## Toepasselijkheid van landelijke wetgeving

De IKEA-garantie geeft u specifieke wettelijke rechten, die alle lokale wettelijke eisen dekken of overtreffen. Deze voorwaarden beperken op geen enkele wijze de consumentenrechten die onder de plaatselijke wetgeving vallen.

## Gebied van geldigheid

Deze garantie is uitsluitend geldig in het land waar dit product is aangeschaft; de diensten worden verleend in het kader van de garantievoorzwaarden. Een verplichting tot het verrichten van diensten in het kader van de garantie bestaat alleen als het apparaat voldoet aan en is geïnstalleerd in overeenstemming met:

- De technische specificaties van het land waar de garantieclaim wordt ingediend;
- De montage-instructies en de veiligheidsinformatie uit de gebruiksaanwijzing.

## KLANTDIENST voor apparaten van IKEA

Aarzel niet om contact op te nemen met IKEA om:

- Een serviceaanvraag indienen onder deze garantie;
- Verduidelijking te vragen in verband met de functies van de IKEA apparaten.

Om u beter van dienst te kunnen zijn, verzoeken wij u om eerst de installatie-instructies en de gebruiksaanwijzing zorgvuldig door te lezen alvorens ons te contacteren.

## Hoe u ons kunt bereiken als u hulp nodig hebt



Scan de QR-code om alle productgegevens te bekijken.

De klantenservice van IKEA zal u telefonisch helpen met het oplossen van algemene problemen voor uw apparaat tijdens het telefoongesprek. Kijk in de catalogus van IKEA of ga naar [www.ikea.com](http://www.ikea.com) voor het telefoonnummer en de openingstijden van de dichtstbijzijnde winkel.

**Om u sneller van dienst te kunnen zijn, altijd het IKEA-artikelnummer te vermelden (8-cijferige code) dat op het typeplaatje van uw apparaat staat.**

## BEWAAR HET AANKOOPBEWIJS!

Dit is uw aankoopbewijs en is vereist om de garantie van toepassing te laten zijn. Op de kassabon is ook de IKEA naam en het artikelnummer (8 cijfers) van elk door u aangeschaft apparaat vermeld.

## Hebt u extra hulp nodig?

Voor alle bijkomende vragen die geen betrekking hebben op nazorg voor uw toestellen, neemt u contact op met het callcenter van uw IKEA winkel. Wij adviseren u de documentatie die bij het apparaat wordt geleverd zorgvuldig door te lezen voordat u contact met ons opneemt.



## Indhold

Oplysninger om sikkerhed .....	66	Pleje og rengøring .....	76
Beskrivelse af produktet .....	69	Fejlfinding .....	77
Brugergrænseflade .....	69	Tekniske data .....	77
Kom godt i gang .....	70	Miljøhensyn .....	78
Programmer .....	72	IKEA garanti .....	78
Yderligere programoplysninger .....	73		

## Oplysninger om sikkerhed

### Tilsigtet brug

De følgende sikkerhedsretningslinjer har til formål at forhindre uforudsete risici eller skader fra usikker eller forkert brug af apparatet. Kontrollér emballagen og apparatet ved modtagelsen for at sikre, at alt er intakt, så sikker drift kan garanteres. Hvis du opdager skader, bedes du kontakte sælgeren eller forhandleren. Bemærk, at modifikationer eller ændringer af apparatet ikke er tilladt af hensyn til din sikkerhed. Utilsigtet brug kan medføre fare og bortfald af garantikrav.

Læs denne betjeningsvejledning grundigt og omhyggeligt, før du tager apparatet i brug, og opbevar den i den umiddelbare nærhed af installationsstedet eller apparatet til senere brug!

### Forklaring af symboler

#### ADVARSEL

Signalordet angiver en fare med et middel risikoniveau, som, hvis det ikke undgås, kan resultere i dødsfald eller alvorlig personskade.

#### FORSIGTIG

Signalordet angiver en fare med lavt risikoniveau, som, hvis det ikke undgås, kan resultere i mindre eller moderat personskade.

#### BEMÆRK

Signalordet angiver vigtig information (f.eks. skade på ejendom), men ikke fare.

#### Følg anvisningerne

Dette symbol angiver, at kun en servicetekniker må betjene og vedligeholde apparatet i overensstemmelse med betjeningsvejledningen.

Før apparatet tages i brug, skal du omhyggeligt læse og sætte dig ind i betjeningsvejledningen til sikker anvendelse. Forkert brug kan medføre kvæstelser og skader på ejendom. Opbevar altid brugsanvisningen sammen med apparatet, så den kan læses i fremtiden.

- Dette apparat er kun beregnet til madlavning.
- Dette apparat er kun designet til indendørs husholdningsbrug.
- Dette apparat kan bruges eller rengøres af børn fra 8 år og opefter samt af personer med nedsatte fysiske, sensoriske eller mentale evner, hvis de får tilsyn og instruktion i sikker brug af apparatet og forstår farerne. Børn under 8 år og personer med alvorlige handicap skal holdes væk fra apparatet, medmindre de er under konstant opsyn.
- Sørg for, at apparatet står på en tør og stabil overflade under brug, og at ventilationsåbningerne ikke er blokerede.
- Sørg for, at mad ikke blokerer dampventilationsåbningerne før eller under brug.

### ADVARSEL

Lad ikke børn lege med apparatet. Dette apparat er ikke legetøj. Uovervåget brug af elektriske produkter kan medføre risici, der kan resultere i alvorlige kvæstelser eller dødsfald.

Hold apparatet utilgængeligt for små børn, især under brug og nedkøling.

### FORSIGTIG

Hold hænderne og ansigtet væk fra damphullet under brug.



### FORSIGTIG

Når låget åbnes under tilberedningen, kan der frigives varm damp. Vær forsigtig ved åbning af låget.



### FORSIGTIG

Undgå at røre ved den indvendige gryde under eller umiddelbart efter brug, da den kan være meget varm.

- Ryst IKKE apparatet under brug.
- Brug IKKE apparatet til andre formål end madlavning.
- Overfyld IKKE apparatet.
- Brug IKKE apparatet til friturestegning med olie.

### BEMÆRK

Rengør apparatet regelmæssigt for at forhindre nedbrydning af overfladematerialet.

### FORSIGTIG

Sørg for, at apparatet er afbrudt fra strømforsyningen og nedkølet, før rengøring. Manglende overholdelse kan medføre elektrisk stød og forbrændinger.

- Lad apparatet tørre helt efter rengøring, før det opbevares eller bruges igen.
- Brug IKKE slibende produkter, skuresvampe, opløsningsmidler eller metalgenstande, når apparatet rengøres.
- Sørg for at bruge en stikkontakt med korrekt spænding og jordforbindelse.

### ADVARSEL

Ved brand skal apparatet slukkes og flammen dækkes, f.eks. med et brandtæppe. Forsøg IKKE at slukke branden med vand.

- Betjen IKKE apparatet med en ekstern timer eller separat fjernbetjeningsystem.
- Betjen IKKE apparatet med våde hænder, eller når apparatet er i kontakt med vand.
- Brug IKKE apparatet med andre gryder end den medfølgende.
- Betjen IKKE apparatet med en tom gryde.
- Brug IKKE apparatet, hvis det er beskadiget.
- Dette apparat fungerer effektivt i højder mellem 0 og 2.000 m.
- Kliklyde eller spruttende lyde under drift er normale.
- Kontakt et autoriseret servicecenter for reparation eller reservedele.
- Misbrug kan medføre potentielle kvæstelser.
- Undgå spild på stikket.

#### **BEMÆRK**

Bortskaf apparatet ansvarsbevidst på et godkendt indsamlingssted til elektriske produkter.

#### **BEMÆRK**

Kun autoriseret personale må reparere eller adskille apparatet for at undgå brand, elektrisk stød eller personskade. Forkert reparation eller uautoriserede ændringer af vigtige dele kan forringe apparatets sikkerhed. Dette kan medføre funktionsfejl, overophedning eller brand.

- Brug IKKE apparatet udendørs eller i højder under 850 mm fra gulvet.

Apparatet er beregnet til husholdningsbrug eller lignende anvendelser, eksempelvis:

- Personalekøkkener i butikker, kontorer og andre arbejdsmiljøer;
- Landhuse;
- Af gæster på hoteller, moteller og andre boligmiljøer;
- I BnB-miljøer;
- Dette apparat må ikke bruges af børn fra 0 til 8 år. Dette apparat kan bruges af børn fra 8 år og op efter, hvis de er under konstant opsyn. Dette apparat kan bruges af personer med nedsatte fysiske, sensoriske eller mentale evner eller manglende erfaring og viden, hvis de har fået tilsyn eller instruktion i sikker brug af apparatet og forstår de involverede farer. Hold apparatet og dets ledning utilgængelige for børn under 8 år. Rengøring og vedligeholdelse må ikke udføres af børn.
- Apparater til madlavning skal placeres stabilt med håndtagene placeret, så spild af varme væsker undgås.
- Hvis ledningssættet er beskadiget, skal det udskiftes med et særligt ledningssæt, der fås hos producenten eller dennes servicepartner.
- Apparatet må ikke nedsænkes i vand.
- Varmeelementets overflade kan være varm efter brug.
- Versioner af software eller firmware og hardware, der påvirker overholdelsen af væsentlige krav

## Beskrivelse af produktet

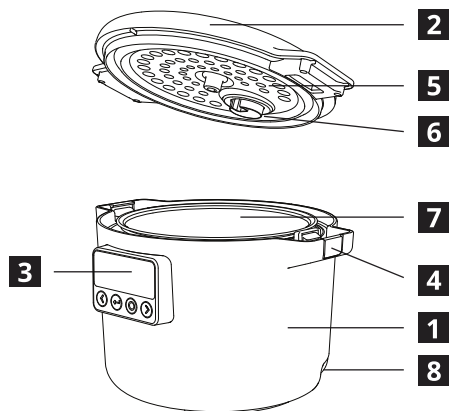

- 1** Hoveddel
- 2** Låg
- 3** Brugergænseflade
- 4** Låseknop til låg
- 5** Indvendig dæklade
- 6** Dampventil
- 7** Indvendig gryde
- 8** Stik til strømledning

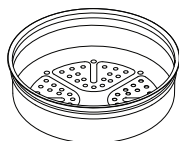

Dampkoger x 1



Strømledning x 1

## Brugergænseflade

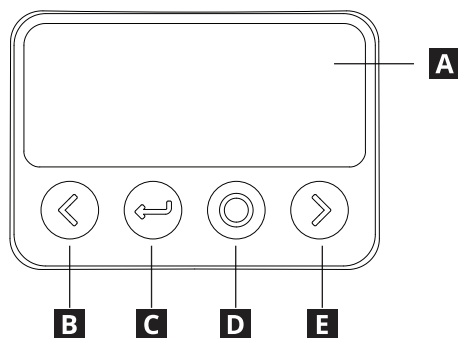

- A** Display
- B** Venstre/reducer
- C** Tilbage/retur
- D** Bekræft/standby
- E** Højre/øg

## Kom godt i gang

Læs sikkerhedsanvisningerne før første brug. Sørg for, at alt emballagemateriale og alle beskyttelsesfilm er fjernet, og rengør apparatet for at sikre, at der ikke er forurening. Find flere oplysninger i afsnittet Rengøring og vedligeholdelse.

Apparatet tændes i standbytilstand, når det tilsluttes strøm. Tryk på knappen "Standby" for at aktivere apparatet.



Tilføj ingredienser, og luk låget. Tryk på "Bekræft" for at starte programmet, eller tryk på "Højre" for at vælge forsinket start.



Brug knapperne "Venstre" og "Højre" til at navigere mellem programmerne. Tryk på knappen "Bekræft" for at vælge et program.

Under tilberedningen viser displayet temperatur og tilbageværende tid.



Brug knapperne "Venstre" og "Højre" til om nødvendigt at justere temperatur og/eller tid. Visse programmer understøtter ikke justering. Tryk på "Bekræft" for at fortsætte.

Når programmet er færdigt, afgiver det en lyd. Apparatet går derefter automatisk over på funktionen Hold varmen.



Efter brug skal apparatets stik tages ud, og apparatet skal rengøres og opbevares et sikkert sted, når det er tørt.

## Justeringer under tilberedning

Tryk på knappen "Bekræft" for at sætte tilberedningen på pause eller genoptage den. Brug knapperne "Venstre" eller "Højre" til at justere temperatur eller tid. Visse programmer understøtter ikke justering.



## Hold varmen

Funktionen Hold varmen fortsætter i op til 24 timer, medmindre den annulleres. Tryk på "Venstre" for at justere temperatur. Visse programmer understøtter ikke funktionen Hold varmen.

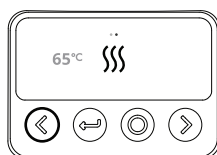

## Skærmlås

Apparatet kan låses ved at trykke og holde på knapperne "Bekræft" og "Højre" i 3 sekunder. Et tryk på en vilkårlig knap viser ikonet for "Lås", men udfører ingen handling. Der låses op ved at trykke og holde på knapperne "Bekræft" og "Højre" i 3 sekunder.

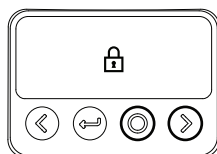

## Forsinket start

Hvis forsinket start vælges, skal du bruge knapperne "Venstre" og "Højre" til at justere forsinkelsestiden til færdiggørelsen af tilberedningen. Tryk på "Bekræft" for at fortsætte. Visse programmer understøtter ikke forsinket start.

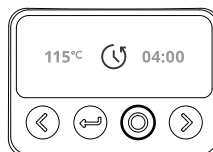

## Annuller tilberedning

Tryk på knappen "Retur" under tilberedning eller på Hold varmen for at annullere det aktuelle program og vende tilbage til programvalg.

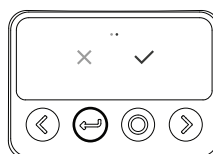

## Standby

Hvis apparatet ikke tilbereder mad, går det automatisk i standby efter 2 minutter uden aktivitet. Apparatet kan tvinges til at gå i standby ved at trykke og holde på knappen "Standby", indtil der høres en lyd, og IKEA-logoet vises.

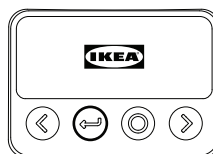

## Programmer

Symbol	Navn	Oversigt	Tid, t:min (standard)	Temperatur, °C (standard)
	Hold varmen	Holder tilberedt mad varm.	24:00	68°C
	Manuel tilstand	Giver mulighed for selv at styre tid og temperatur.	00:30	100 °C
	Langsom tilberedning	Tilbereder mad langsomt ved lav, stabil temperatur.	08:00	100 °C
	Ris	Tilbereder ris jævnt og grundigt.	00:50	120 °C
	Steg/sauter	Tilbereder mad hurtigt ved middel til høj varme.	00:30	130 °C
	Damp	Tilbereder mad med damp for jævn tilberedning.	00:30	110 °C
	Bagning	Bager mad med jævn, konstant varme.	00:50	130 °C
	Kogning	Tilbereder mad i kogende vand.	00:30	110 °C
	Yoghurt	Fermenterer mælk ved konstant lav temperatur.	08:00	40 °C
	Suppe	Tilbereder suppe ved lav, skånsom temperatur.	02:00	110 °C
	Gryderet	Tilbereder mad i væske ved lav, skånsom temperatur.	02:00	110 °C
	Grød	Specialprogram til grød.	01:30	110 °C
	Havregrød	Specialprogram til havregrød.	00:30	100 °C
	Hævning af brød	Holder en konstant varm temperatur i en fastsat tid.	01:00	40 °C

## Yderligere programoplysninger

Apparatet holder maden varm i kort tid efter tilberedning, men bemærk, at det ikke er beregnet til langtidsopbevaring af tilberedt mad. Hvis der er mad til overs, skal den flyttes til en egnet beholder og opbevares i køleskabet. Rengør, tør og opbevar altid apparatet efter brug.



### Manuel

Når tilberedningsprogrammet er afsluttet, går apparatet IKKE automatisk over på funktionen Hold varmen.

**FORSIGTIG:** Denne funktion giver mulighed for at indstille driftstimer og driftstemperaturer.

**FORSIGTIG:** Dette apparat er ikke egnet til friturestegning af mad.



### Ris

**FORSIGTIG:** Tilbered ikke mere end 8 dl rå ris ad gangen. Risen udvider sig under tilberedningen. Overfyld ikke gryden.

**FORSIGTIG:** Det anbefales ikke at bruge forsinket start med risprogrammet, da risen opsuger for meget vand før tilberedning, hvilket påvirker smagen.

**FORSIGTIG:** Det anbefales ikke at bruge varmt vand, da dette forstyrrer apparatets temperaturovervågning.

Slutmængde, dl	Rismængde, dl	Vandmængde, dl
0,5	2	3
1,0	6	6
1,5	8,5	9



### Steg/sauter

**FORSIGTIG:** Denne funktion kan kun bruges uden låg og understøtter ikke forsinket start.

**FORSIGTIG:** Dette apparat er ikke egnet til friturestegning af mad.



## Damp

Fyld gryden med mindst 0,5 l vand.  
Placer dampkogerens i apparatet. Brug kun den medfølgende dampkoger.

Timeren starter først, når vandet koger, og dampningen er begyndt.



**FORSIGTIG:** Denne funktion producerer damp til tilberedning af mad. Vær forsigtig, når låget åbnes under tilberedning, da varm damp slipper ud og kan forårsage kvæstelser eller forbrændinger.

Madtype	Tid, t:min
Kartoffel, hel, rå	00:30
Kartoffel, strimler, rå	00:20
Kartoffel, terninger, rå	00:15
Kartoffel, terninger, frosne	00:30
Broccoli, stængler, rå	00:10
Broccoli, buketter, rå	00:07
Broccoli, buketter, frosne	00:12
Gulerod, hel rå	00:20
Gulerod, strimler, rå	00:15
Gulerod, skiver, rå	00:10
Gulerod, terninger, frosne	00:25
Blomkål, buketter, rå	00:07
Blomkål, buketter, frosne	00:12
Asparges	00:05
Spinat	00:05



## Kogning

Timeren starter først, når vandet koger.



**FORSIGTIG:** Denne funktion producerer damp til tilberedning af mad. Vær forsigtig, når låget åbnes under tilberedning, da varm damp slipper ud og kan forårsage kvæstelser eller forbrændinger.



### Yoghurt

**FORSIGTIG:** Sørg for, at gryden til tilberedning er rengjort grundigt. Fremstilling af yoghurt afhænger af dyrkning af levende bakterier. Enhver forurening fra urent køkkengrej vil ødelægge produktet. Tilsæt en spiseskefuld (15 ml) naturel yoghurt til hver liter pasteuriseret mælk.

Når tilberedningsprogrammet er afsluttet, går apparatet IKKE automatisk over på funktionen Hold varmen.



### Grød

**FORSIGTIG:** Vær forsigtig med ikke at lave for store portioner, da dette kan medføre, at der bobler ud af dampventilen. Hvis dette sker, skal du sørge for at rengøre dampventilen i henhold til rengøringsanvisningerne i denne brugervejledning.

Slutmængde, dl	Rismængde, dl	Vandmængde, dl
1,0	0,5	9
1,5	0,75	14



### Havregrød

Anbefalede portioner pr. person er 2 dl havregryn og 5,5 dl vand eller mælk med salt og/eller sukker efter smag.

**FORSIGTIG:** Vær forsigtig med ikke at lave for store portioner, da dette kan medføre, at der bobler ud af dampventilen. Hvis dette sker, skal du sørge for at rengøre dampventilen i henhold til rengøringsanvisningerne i denne brugervejledning.



### Hævning af brød

Smør indersiden af gryden med lidt vegetabilsk olie

**FORSIGTIG:** Da dej kan fordobles eller tredobles i størrelse afhængigt af opskriften, skal du sikre dig, at den endelige dejmængde ikke overstiger den indvendige grydes volumen. Når tilberedningsprogrammet er afsluttet, går apparatet IKKE automatisk over på funktionen Hold varmen

## Pleje og rengøring



**RENGØR APPARATET EFTER HVER BRUG OG FØR OPBEVARING**  
**ANBRING IKKE NOGEN DELE AF APPARATET I OPVASKEMASKINEN.**  
**LAD ALLE RENGJORTE DELE TØRRE HELT FØR OPBEVARING ELLER BRUG.**

Sørg for, at apparatet er frakoblet lysnettet, før det rengøres.

### Rengøring af låget

Fjern låget fra apparatet. Fjern den indvendige plade ved at klemme grebet og trække den væk fra låget.

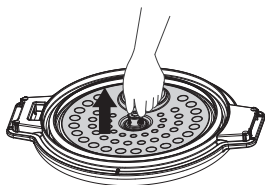

Fjern dampventilen ved at dreje den mod uret for at låse den op. Bemærk fordybningerne på låget og dampventilen.

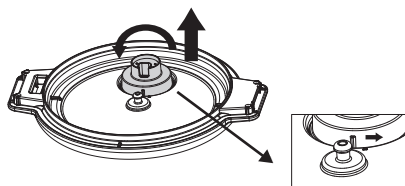

Skyl de adskilte dele i varmt vand og sæbe. Nedsænk IKKE låget i vand. Vask IKKE nogen dele i opvaskemaskine.

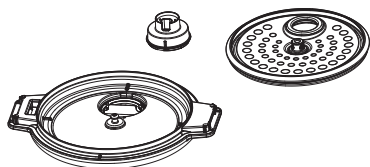

### Rengøring af gryden

Fjern låget. Tag den indvendige gryde ud af dampkogerens.

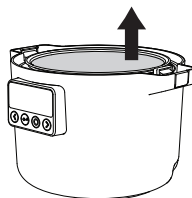

Læg gryden i sæbevand, og tør rester af. Hårdere rester kan skrubbes væk med en svamp. Brug IKKE slibende rengøringsredskaber til at rengøre den indvendige gryde, da belægningen kan ridses.

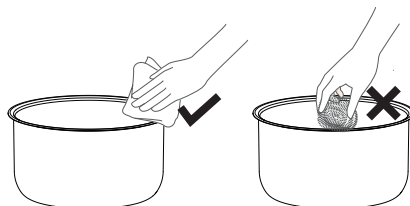

Tør dampkogerens yderside af med en fugtig klud. Nedsænk IKKE dampkogerens i vand.

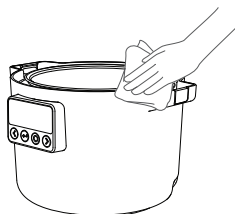

Lad delene lufttørre, før de samles igen. Følg disse trin i omvendt rækkefølge ved samling.

## Fejlfinding

Skærmvisning	Fejltype	Behandlingsmetode
	Låget er blevet fjernet under et tilberedningsprogram, der ikke tillader dette.	Sæt låget tilbage på dampkokeren, og tryk på knappen "Bekræft"
	Defekt sensor på det øverste dæksel	Hvis fejlkoden stadig vises efter frakobling og tilslutning af strømledningen, skal apparatet indleveres til dit lokale eftersalgsservicecenter til reparation.
E1	Åbent kredsløb ved bundsensor	
E2	Bundsensoren er kortsluttet	
EU	Fejl ved modtagelse af kommunikation	
EU (blinker)	Fejl ved transmission af kommunikation	

## Tekniske data

Modeltype	81MC302601
Nominel spænding	220-240 V~
Nominel frekvens	50/60 Hz
Nominel effekt	605-720 W
Kapacitet	3,0 l
Produktstørrelse	303 x 250 x 216 mm
Nettovægt	2,8 kg

- Frekvensinterval (13,56 MHz).
- Maksimal RF-udgangseffekt for produktet 19.896 dBuA/m @3m.
- Effektforbrug i tilstand med lav effekt: 0,8 W.
- Maksimal tid til at nå tilstand med lav effekt: 20 minutter.

Serienummer (starter med SN, kode på 22 cifre)

Varenummer (kode på 8 cifre)

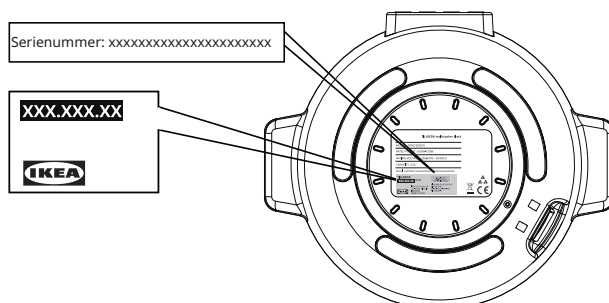

Billede er kun til reference

## Miljøhensyn

### Bortskaffelse af husholdningsapparater

Symbolet  på produktet eller dets indpakning angiver, at produktet ikke må behandles som husholdningsaffald. I stedet skal det indleveres på et relevant indsamlingssted til genanvendelse af elektrisk og elektronisk udstyr. Hvis du sikrer, at dette produkt bliver bortskaffet korrekt, hjælper du med til at undgå negative konsekvenser for miljø og personers sundhed, som ellers kunne opstå på grund af forkert affaldshåndtering af dette produkt. Du kan få yderligere oplysninger om genanvendelse hos din kommune, dit lokale renovationselskab eller i butikken, hvor du købte produktet.

### Bortskaffelse af emballagemateriale

Materialer med symbolet  kan genanvendes. Bortskaf indpakningsmaterialerne i en indsamlingscontainer til genbrug.

## IKEA garanti

### Hvor længe gælder IKEA-garantien?

Garantien gælder i 2 år fra den oprindelige dato for købet af dit apparat hos IKEA, medmindre andet er angivet i den nationale lovgivning. Gå til [IKEA.com](http://IKEA.com) for at finde oplysninger om, hvad der gælder i dit land. Den originale kvittering er påkrævet som bevis for købet. Service af apparatet under garantien forlænger ikke garantiperioden for apparatet.

### Hvem står for servicen?

Kontakt din nærmeste IKEA-butik.

### Hvad er dækket under garantien?

Garantien dækker fejl på produktet, der skyldes materiale- eller produktionsfejl, fra datoen for købet hos IKEA. Garantien gælder kun i forbindelse med husholdningsbrug. Undtagelserne er angivet under overskriften "Hvad er ikke dækket af garantien?" Inden for garantiperioden dækkes udgifter til udbedring af fejlen, f.eks. reparation, reservedele, arbejds løn og transport, forudsat at apparatet er tilgængeligt for reparation uden særlige udgifter. Udskiftede dele tilfalder IKEA.

## Hvad gør IKEA for at afhjælpe problemet?

IKEA undersøger produktet og beslutter efter eget skøn, om problemet er dækket under garantien. Hvis problemet er dækket, vælger IKEA derefter efter eget skøn enten at reparere det fejlbehæftede produkt eller at erstatte det med samme eller tilsvarende produkt.

## Hvad er ikke dækket under garantien?

- Normalt slid.
- Forsætlig eller uagtsom skade, skade forårsaget af manglende overholdelse af brugervejledningen, ukorrekt installation eller tilslutning til forkert spænding, skade forårsaget af en kemisk eller elektrokemisk reaktion, rust, korrosion eller vandskade, herunder men ikke begrænset til skade grundet for meget kalk i vandforsyningen samt skade forårsaget af unormale miljøforhold.
- Ikke-funktionelle og dekorative dele, der ikke har nogen indflydelse på normal brug af produktet, herunder eventuelle ridser og mulige farveforskelle.
- Tilfældige skader forårsaget af fremmedlegemer eller stoffer samt rengøring eller fjernelse af tilstopninger i filtre, udløbssystemer eller sæbeskuffer.
- Skade på følgende dele: glaskeramik, tilbehør, kurve til kogegrej og bestik, tilløbs- og udløbsrør, pakninger, lamper og lampedæksler, skærme, knapper, beklædninger og dele af beklædninger. Medmindre det kan bevises, at disse skader skyldes produktionsfejl.
- Reparationer, der ikke udføres af vores egen serviceleverandør og/eller en autoriseret servicepartner under kontrakt, eller hvor der er anvendt uoriginale reservedele.

- Reparationer på grund af fejlagtig installation, eller hvor specifikationerne ikke er overholdt.
- Brugen af produktet uden for almindelig husholdningsbrug, dvs. til professionel brug.
- Transportskader. Hvis en kunde selv transporterer produktet til sit hjem eller til en anden adresse, er IKEA ikke ansvarlig for nogen skade, der måtte opstå under transporten. Hvis IKEA derimod leverer produktet til kundens leveringsadresse, vil skader, der opstår under leveringen, blive dækket af IKEA.
- Udgifter ved første installation af IKEA-apparatet. Hvis en af IKEA udpeget serviceudbyder eller dennes autoriserede servicepartner reparerer eller udskifter apparatet i henhold til vilkårene i garantien, installerer serviceudbyderen eller dennes autoriserede servicepartner om nødvendigt det reparerede apparat eller udskiftningsapparatet på ny.

## Gældende lokal lovgivning

IKEA's garanti giver dig bestemte juridiske rettigheder, der dækker eller går ud over lokale lovgivningsmæssige krav. Disse betingelser begrænser på ingen måde forbrugernes rettigheder i medfør af gældende national lov.

## Gyldighedsområde

Denne garanti gælder kun i det land, hvor produktet er købt. Tjenesterne vil blive leveret inden for rammerne af garantibetingelserne. Der eksisterer kun en forpligtelse til at udføre servicearbejde under garantien, hvis produktet overholder og er installeret i overensstemmelse med:

- De tekniske specifikationer i det land, hvor garantikravet fremsættes;
- Monteringsvejledningen og sikkerhedsoplysningerne i brugervejledningen.

## EFTERSALG for IKEA-apparater

Tøv ikke med at kontakte IKEA, hvis:

- Du vil anmode om service under garantien;
- Få præcisering omkring funktionaliteten af IKEA-produktet.

For at sikre, at vi yder dig den bedste assistance, bedes du læse installationsvejledningen og/eller brugervejledningen omhyggeligt, inden du kontakter os.

## Sådan kontakter du os, hvis du har brug for service



IKEAs eftersalgskundeservicecenter hjælper dig pr. telefon med fejlsøgning af almindelige problemer med dit apparat, når du henvender dig og anmoder om service. Kig i IKEA-kataloget eller gå ind på [www.ikea.com](http://www.ikea.com), hvor du kan finde oplysninger om åbningstider og telefonnummer på din lokale butik.

**For at vi kan give dig en hurtigere service, bedes du altid oplyse det IKEA-varenummer (kode på 8 cifre), der findes på mærkepladen på dit apparat.**

## GEM KØBSKVITTERINGEN!

Den er dit bevis for købet og er nødvendig for garantiens gyldighed. Købskvitteringen indeholder ligeledes IKEA-navnet og varenummeret (kode på 8 cifre) på alle købte apparater.

## Har du brug for ekstra hjælp?

For øvrige spørgsmål, der ikke vedrører service og/eller garanti på dit produkt, henviser vi til IKEA butikkens kundeservice. Vi anbefaler, at du læser dokumentationen til produktet omhyggeligt igennem, inden du kontakter os.

**Scan QR-koden for at få adgang til alle produktoplysninger.**



## Efnisyfirlit

Öryggisupplýsingar .....	81	Umhirða og þrif.....	91
Vörulýsing .....	84	Bilanaletit .....	92
Notendaviðmót .....	84	Tæknileg gögn.....	92
Að byrja .....	85	Umhverfismálefni .....	93
Kerfi .....	87	IKEA-ábyrgð .....	93
Viðbótarupplýsingar um kerfi .....	88		

## Öryggisupplýsingar

## Ætluð notkun

Eftirfarandi öryggisleiðbeiningar eru ætlaðar til að koma í veg fyrir ófyrirséða áhættu eða skemmdir vegna óöruggar eða rangrar notkunar tækisins. Vinsamlegast athugið umbúðir og tæki við afhendingu til að ganga úr skugga um að allt sé óskemmt til að tryggja örugga notkun. Ef þú finnur einhverjar skemmdir, vinsamlegast hafðu samband við söluaðila eða söluaðila. Vinsamlegast athugið að breytingar eða viðgerðir á tækinu eru ekki leyfðar af öryggisástandum. Ótilætluð notkun getur valdið hættu og ógilt ábyrgðarkröfur.

Lesið þessar notkunarleiðbeiningar vandlega og af athygli áður en tækið er notað/tekið í notkun og geymið þær í nágrenni við uppsetningarstaðinn eða tækið til síðari nota!

## Útskýring á táknum

 **VIÐVÖRUN**

Viðvörunarorðið gefur til kynna hættu með miðlungsáhættustigi sem, ef ekki er brugðist við, getur leitt til dauða eða alvarlegra meiðsla.

 **VARÚÐ**

Viðvörunarorðið gefur til kynna hættu með litlu áhættustigi sem, ef ekki er brugðist við, getur valdið minniháttar eða miðlungsmiklum meiðslum.

**ATHUGIÐ**

Viðvörunarorðið gefur til kynna mikilvægar upplýsingar (t.d. eignatjón) en ekki hættu.

**Fylgið leiðbeiningum**

Þetta tákn gefur til kynna að tækniamaður ætti aðeins að nota og viðhalda þessu tæki í samræmi við notkunarleiðbeiningarnar.

Áður en tækið er notað skal lesa notkunarleiðbeiningarnar vandlega og kynna sér þær til að tryggja örugga notkun. Röng notkun getur leitt til meiðsla og skemmda. Alltaf skal geyma leiðbeiningarnar með heimilistækinu ef leita þarf í þær síðar.

- Þetta tæki er eingöngu ætlað fyrir matreiðslu.
- Þetta tæki er eingöngu hannað til notkunar innandyra á heimilum.
- Þetta tæki má vera notað eða þrifið af börnum 8 ára og eldri og einstaklingum með skerta líkamlega, skynjunar- eða andlega getu ef þau eru undir eftirliti og fá leiðbeiningar um örugga notkun tækisins og skilja hætturnar sem fylgja því. Börnum yngri en 8 ára og fólki með alvarlega fötlun skal haldið frá tækinu nema þau séu undir stöðugu eftirliti.
- Gangið úr skugga um að tækið sé sett á þurr og stöðugt yfirborð meðan það er í notkun og að loftræstiop sé ekki stífluð.
- Gætið þess að matur stífla ekki gufuop fyrir eða meðan á notkun stendur.

### ⚠ VÍÐVÖRUN

Leyfið ekki börnum að leika sér með þetta tæki. Þetta tæki er ekki leikfang. Eftirlitslaus notkun rafmagnstækja getur leitt til áhættu sem getur valdið alvarlegum meiðslum eða dauða.

Geymið tækið þar sem ung börn ná ekki til, sérstaklega meðan á notkun stendur og á meðan það kólnar.

### ⚠ VARÚÐ

Haldið höndum og andliti frá gufuopinu meðan á notkun stendur.



### ⚠ VARÚÐ

Þegar lokið er opnað meðan á eldun stendur getur gufa losnað og verið heit. Gætið varúðar þegar lokið er opnað.



### ⚠ VARÚÐ

Forðist að snerta innri pottinn meðan á notkun stendur eða stuttu eftir hann þar sem hann getur verið heitur.

- EKKI hrista tækið þegar það er í notkun.
- EKKI nota þetta tæki í öðrum tilgangi en matreiðslu.
- EKKI offylla tækið.
- EKKI nota þetta tæki til djúpsteikingar í olíu.

### ATHUGIÐ

Þrifið heimilistækið reglulega til að hindra að yfirborðsefnið spillist.

### ⚠ VARÚÐ

Gangið úr skugga um að tækið sé rafmagnslaust og hafi kólnað áður en það er þrifið. Ef það er ekki gert getur það valdið raflosti og bruna.

- Leyfið tækinu að þorna alveg eftir þrif áður en það er geymt eða notað næst.
- EKKI nota slípiefni, slípanði hreinsipúða, leysiefni eða málmhluti þegar þú þrífur tækið.
- Gangið úr skugga um að rafmagnsinnstunga með viðeigandi spennu og jarðtengingu sé notuð.

### ⚠ VÍÐVÖRUN

Ef eldur kemur upp skal slökkva á tækinu og hylja logann, t.d. með eldvarnarteppe. EKKI reyna að slökkva eldinn með vatni.

- EKKI nota ytri tímastilli eða sérstaka fjarstýringu til að stjórna heimilistækinu.
- EKKI vinna við heimilistækið með votum höndum eða þegar það er í snertingu við vatn.
- EKKI nota tækið með öðrum potti en þeim sem fylgir.
- EKKI nota tækið með tómmum potti.
- EKKI nota tækið ef það er skemmt.
- Þetta tæki virkar á áhrifaríkan hátt í hæð á bilinu 0-2000 m.
- Það er eðlilegt að það heyrist smellir eða suð við notkun.
- Hafðu samband við viðurkennda þjónustumiðstöð til að fá viðgerðir eða varahluti.
- Misnotkun getur valdið hugsanlegum meiðslum.
- Forðist leka á tengið.

## ATHUGIÐ

Farið með þetta tæki á ábyrgan hátt á tilnefndan söfnunarstað fyrir raftæki.

## ATHUGIÐ

Aðeins viðurkennt starfsfólk má gera við eða taka tækið í sundur til að koma í veg fyrir eld, rafstuð eða meiðsl. Óviðeigandi viðgerðir eða óheimilar breytingar á mikilvægum hlutum geta skert öryggi tækisins. Þetta getur valdið bilun, ofhitnun eða eldsvoða.

- EKKI nota tækið utandyra eða í minni hæð en 850 mm frá gólfi.

Tækið er ætlað til notkunar á heimili og við svipaðar aðstæður, svo sem:

- í starfsmannaeldhúsum í verslunum, skrifstofum og öðru vinnuumhverfi;
- á bóndabæjum;
- af viðskiptavinum á hótelum, gistiheimilum og í annarskonar íbúðarhúsnæði;
- á gistiheimilum og þess konar umhverfi;
- Þetta tæki er ekki ætlað börnum frá 0 ára til 8 ára. Þetta tæki má vera notað af börnum frá 8 ára aldri og eldri ef þau eru undir stöðugu eftirliti. Þetta tæki má vera notað af fólki með skerta líkamlega, skynjunar- eða andlega getu eða sem skortir reynslu og þekkingu ef það hefur fengið eftirlit eða leiðbeiningar um örugga notkun tækisins og skilur hættunar sem fylgja því. Geymið tækið og snúruna þar sem börn yngri en 8 ára ná ekki til. Börn mega ekki framkvæma þrif og viðhald notenda.
- Eldunartæki ættu að vera staðsett á stöðugum stað og handföng látin snúa þannig að komið sé í veg fyrir að heitir vökvar hellist niður.
- Ef snúran er skemmd verður að skipta henni út fyrir sérstaka snúru sem fæst hjá framleiðanda eða þjónustuaðila hans.
- Ekki má sökkva tækinu í vatn.
- Yfirborð hitunarelementsins verður fyrir afgangshita eftir notkun.
- Útgáfur hugbúnaðar eða vélbúnaðar sem hafa áhrif á samræmi við grunnkröfur

Vörulýsing

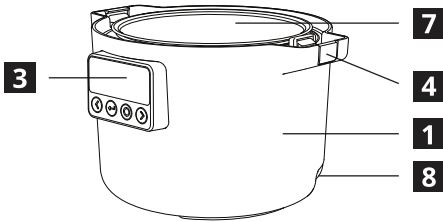
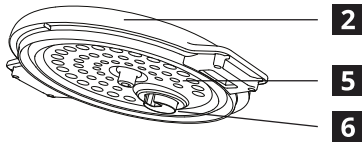

- 1** Aðalhluti
- 2** Lok
- 3** Notendaviðmót
- 4** Hnappur til að læsa lokinu
- 5** Innri hlífðarplata
- 6** Gufuloki
- 7** Innri pottur
- 8** Rafmagnstengi

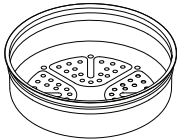

Gufusuðuvél x1

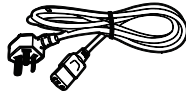

Rafmagnssnúra x1

Notendaviðmót

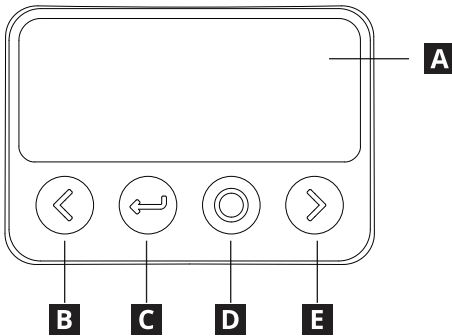

- A** Skjár
- B** Vinstri / Minnka
- C** Aftur / Til baka
- D** Staðfesta / Biðstaða
- E** Hægri / Auka

## Að byrja

Lesið öryggisupplýsingarnar fyrir fyrstu notkun. Gangið úr skugga um að öll umbúðaefni og hlífðarfilmur séu fjarlægðar og hreinsaðu tækið til að tryggja að engin mengunarefni séu til staðar. Sjá nánari upplýsingar í kaflanum um þrif og umhirðu.

Tækið kveikir á sér í biðstöðu þegar það er tengt við rafmagn. Ýtið á „Biðstaða“ hnappinn til að vekja.



Bætið innihaldsefnunum út í og lokið lokinu. Ýtið á „Staðfesta“ til að ræsa kerfið eða ýtið á „Hægri“ til að velja seinkaða ræsingu.



Notið „Vinstri“ og „Hægri“ hnappana til að fletta á milli forritanna. Ýtið á „Staðfesta“ hnappinn til að velja kerfi.

Meðan á eldunarferlinu stendur mun skjárinn sýna hitastigið og eftirstandandi tíma.



Notið „Vinstri“ og „Hægri“ hnappana til að stilla hitastig og/eða tíma ef þörf krefur. Sum kerfi styðja ekki aðlögun. Ýtið á „Staðfesta“ til að halda áfram.

Þegar kerfinu lýkur heyrst hljóð. Tækið mun þá sjálfkrafa halda heitu.



Eftir notkun skal taka tækið úr sambandi, þrifa það og geyma það á öruggum stað þegar það er þurrt.

**Stillingar meðan á matreiðslu stendur**

Ýtið á „Staðfesta“ hnappinn til að gera hlé á eða halda áfram eldun. Notið „Vinstri“ eða „Hægri“ hnappana til að stilla hitastig eða tíma. Sum kerfi styðja ekki aðlögun.



**Seinkuð ræsing**

Ef seinkuð ræsing er valin skal nota „Vinstri“ og „Hægri“ hnappana til að stilla seinkun á eldunartíma. Ýtið á „Staðfesta“ til að halda áfram. Sum forrit styðja ekki seinkaða ræsinguna.

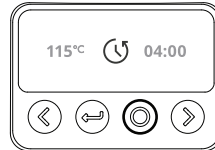

**Halda hita**

„Halda hita“ heldur áfram í allt að 24 klukkustundir nema slökkt sé á því. Ýtið á „Vinstri“ til að stilla hitastigið. Sum forrit styðja ekki „Halda hita“ stillinguna.

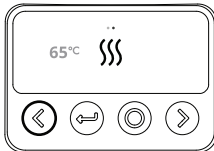

**Hætta við matreiðslu**

Ýtið á „Til baka“ hnappinn meðan á eldun stendur eða halda heitu til að hætta við núverandi kerfi og fara aftur í kerfisval.

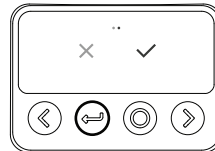

**Skjálás**

Hægt er að læsa tækinu með því að halda inni „Staðfesta“ og „Hægri“ hnöppunum í 3 sekúndur. Ef ýtt er á einhvern hnapp birtist „Læsa“ táknið en það veldur engum aðgerðum. Ef „Staðfesta“ og „Hægri“ hnöppunum er haldið inni í 3 sekúndur opnast tækið.

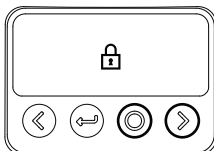

**Biðstaða**

Ef ekki er verið að elda fer tækið sjálfkrafa í biðstöðu eftir 2 mínútna óvirkni. Hægt er að þvinga tækið í biðstöðu með því að halda inni „Biðstaða“-hnappinum þar til hljóð heyrst og IKEA-merkið birtist.



## Kerfi

Tákn	Nafn	Lýsing	Tími, klst.:mín. (sjálfgefið)	Hitastig, °C (sjálfgefið)
	Halda hita	Heldur elduðum mat heitum.	24:00	68°C
	Handvirk stilling	Leyfir sérsniðna stjórnun á tíma og hitastigi.	00:30	100°C
	Hægeldun	Eldar mat hægt við lágan, stöðugan hita.	08:00	100°C
	Hrísgrjón	Sýður hrísgrjón jafnt og vel.	00:50	120°C
	Steikja/ Léttsteikja	Eldar mat hratt á meðalhita eða háum hita.	00:30	130°C
	Gufa	Eldar mat með gufu fyrir jafna eldun.	00:30	110°C
	Baka	Bakar mat með jöfnum hita.	00:50	130°C
	Sjóða	Eldar mat í sjóðandi vatni.	00:30	110°C
	Jógúrt	Gerjar mjólk við stöðugan lágan hita.	08:00	40°C
	Súpa	Eldar súpu við vægan hita.	02:00	110°C
	Pottréttur	Eldar mat í vökva við vægan hita.	02:00	110°C
	Grautur	Sérstakt forrit fyrir graut.	01:30	110°C
	Haframjöl	Sérhæft forrit fyrir hafragraut.	00:30	100°C
	Brauðhefun	Stöðugt hlýtt hitastig í ákveðinn tíma.	01:00	40°C

## Viðbótarupplýsingar um kerfi

Tækið heldur elduðum mat heitum um stund eftir eldun en athugið að tækið er ekki ætlað til að geyma eldaðan mat í langan tíma. Ef leifar eru af matnum skal færa þær í hentugt ílát og geyma í kæli. Hreinsið, þurrkið og geymið tækið alltaf eftir notkun.



### Handvirkt

Eftir að eldunarferlinu er lokið mun tækið EKKI sjálfkrafa halda áfram að halda heitu.

**VARÚÐ:** Þessi aðgerð gerir kleift að stilla vinnutíma og vinnuhita.

**VARÚÐ:** Þetta tæki hentar ekki til djúpsteikingar á matvælum.



### Hrísgrjón

**VARÚÐ:** Ekki elda meira en 8 dl af ósoðnum hrísgrjónum í einu.

Hrísgrjónin munu þenjast út við eldunina. Ekki fylla pottinn of mikið.

**VARÚÐ:** Ekki er ráðlagt að seinka ræsingu með hrísgrjónakerfi þar sem hrísgrjónin munu draga í sig of mikið vatn fyrir eldun og það mun hafa áhrif á bragðið.

**VARÚÐ:** Ekki er ráðlagt að nota volgt vatn þar sem það mun trufla hitastigsmælingu tækisins.

Lokamagn, dl	Rúmmál hrísgrjóna, dl	Vatnsrúmmál, dl
0,5	2	3
1,0	6	6
1,5	8,5	9



### Steikja/Léttsteikja

**VARÚÐ:** Þessi aðgerð virkar aðeins án loksins og styður ekki seinkaða ræsingu.

**VARÚÐ:** Þetta tæki hentar ekki til djúpsteikingar á matvælum.



## Gufa

Fyllið pottinn með að minnsta kosti 0,5 L af vatni.  
Setjið gufusuðutækið í tækið. Notið aðeins gufusuðutækið sem fylgir með.

Tímastillirinn fer aðeins í gang þegar vatnið er farið að sjóða og gufusuðuferlið hefur hafist.



**VARÚÐ:** Þessi aðgerð framleiðir gufu til að elda matinn. Gætið varúðar þegar lokið er opnað á meðan á eldun stendur þar sem heit gufa sleppur út og getur valdið meiðslum eða brunasárum.

Gerð matar	Tími, klst.:mín.
Kartöflur, heilar hráar	00:30
Kartöflur, hráar í ræmum	00:20
Kartöflur, skornar í teninga, hráar	00:15
Kartöflur, skornar í teninga, frosnar	00:30
Brokkolí, hráar spjót	00:10
Brokkolí, hrá blóm	00:07
Brokkolí, frosin blóm	00:12
Gulrót, heil hrá	00:20
Gulrót, hrá í ræmum	00:15
Gulrót, sneidd hrá	00:10
Gulrót, skorin í teninga, frosin	00:25
Blómkál, hrá blómkál	00:07
Blómkál, frosið blóm	00:12
Aspas	00:05
Spínat	00:05



## Sjóða

Tímastillirinn fer aðeins í gang þegar vatnið er farið að sjóða.



**VARÚÐ:** Þessi aðgerð framleiðir gufu til að elda matinn. Gætið varúðar þegar lokið er opnað á meðan á eldun stendur þar sem heit gufa sleppur út og getur valdið meiðslum eða brunasárum.



### Jógúrt

**VARÚÐ:** Gangið úr skugga um að eldunarpotturinn hafi verið vandlega hreinsaður. Jógúrtframleiðsla byggir á ræktun lifandi baktería. Öll mengun frá óhreinum eldhúsáhöldum mun spilla vörunni.

Bætið einni matskeið (15 ml) af hreinni jógúrt út í hvern lítra af gerilsneyddri mjólk.

Eftir að eldunarferlinu er lokið mun tækið EKKI sjálfkrafa halda áfram að halda heitu.



### Grautur

**VARÚÐ:** Gætið þess að gera ekki of stóra skammta því þá gæti lekið út um gufulokann. Ef þetta gerist skal gæta þess að þrifa gufulokann samkvæmt leiðbeiningunum um hreinsun í þessari notendahandbók.

Lokamagn, dl	Rúmmál hrísgrjóna, dl	Vatnsrúmmál, dl
1,0	0,5	9
1,5	0,75	14



### Haframjöl

Ráðlagður skammtur á mann er 2 dl af höfrum og 5,5 dl af vatni eða mjólk með salti og/eða sykri eftir smekk.

**VARÚÐ:** Gætið þess að gera ekki of stóra skammta því þá gæti lekið út um gufulokann. Ef þetta gerist skal gæta þess að þrifa gufulokann samkvæmt leiðbeiningunum um hreinsun í þessari notendahandbók.



### Brauðhefun

Smyrjið pottinn að innan með smávegis af jurtaolíu

**VARÚÐ:** Þar sem deigið getur tvöfaldast eða þrefaldast að stærð eftir uppskrift, skal hafa í huga að lokarúmmál deigsins ætti ekki að vera meira en rúmmál innri pottsins.

Eftir að eldunarferlinu er lokið mun tækið EKKI sjálfkrafa halda áfram að halda heitu.

## Umhirða og þrif



**ÞRIFÐU TÆKIÐ EFTIR HVERJA NOTKUN OG FYRIR GEYMSLU EKKI SETJA NEINA HLUTA TÆKISINS Í UPPÞVOTTAVÉLINA. LÁTIÐ ALLA HLUTA SEM HAFA VERIÐ HREINSAÐIR ÞORNA AÐ FULLKOMLEGA ÁÐUR EN ÞEIR ERU GEYMDIR EÐA NOTAÐIR.**

Áður en tækið er þrifið skal ganga úr skugga um að það sé aftengt frá aðalrafmagninu.

## Þrif á lokinu

Fjarlægjið lokið af vörinni. Fjarlægjið innri plötuna með því að klípa í handfangið og toga frá lokinu.

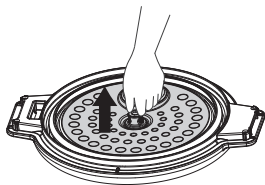

Fjarlægjið gufulokann með því að snúa honum rangsælis til að opna hann. Athugið innfellingarnar á lokinu og gufuventilnum.

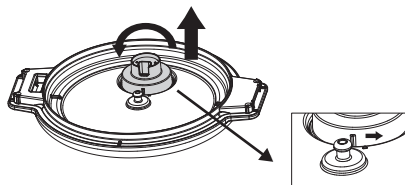

Skolið aðskildu hlutana með volgu vatni og sápu. EKKI dýfa lokinu í vatn. EKKI þvo neina hluta í uppþvottavél.

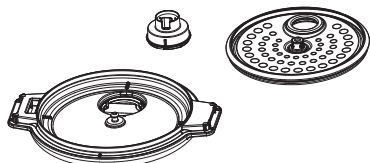

Leyfið hlutunum að loftþorna áður en þeir eru settir saman aftur. Til að setja saman aftur skal fylgja þessum skrefum í öfugri röð.

## Að þrifa pottinn

Fjarlægjið lokið. Fjarlægjið innri pottinn úr eldunartækinu.

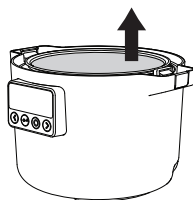

Leggið pottinn í sápuvatn og þurrkið burt leifar. Hægt er að nudda burt erfiðari leifar með svampi. EKKI nota slípiefni til að þrifa innri pottinn til að forðast rispur á húðinni.

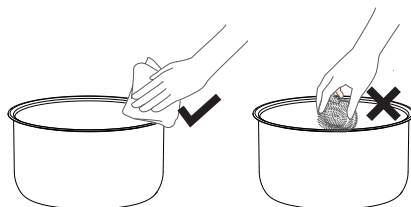

þurrkið ytra byrði eldavélarinnar með rökum klút. EKKI sökkva eldavélinni í vatn.

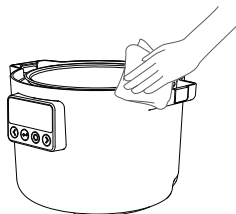

**Bilanaleit**

Skjár	Tegund bilunar	Meðferð
II	Lokið hefur verið fjarlæggt á meðan eldunarkerfi stóð yfir sem leyfir það ekki.	Ef villukóðinn heldur áfram að birtast eftir að rafmagnssnúran hefur verið aftengd og tengd aftur, skal fara með vélina í næstu þjónustumiðstöð til viðgerðar.
	Bilaður skynjari í efri hlíf	
E1	Opin hringrás með botnskynjara	
E2	Skammhlaup hefur orðið í neðri skynjara	
EU	Bilun í samskiptamóttöku	
EU (blikkar)	Bilun í samskiptasendingu	

**Tæknileg gögn**

Gerð líkans	81MC302601
Spennuhlutfall	220 - 240 V~
Tíðnihlutfall	50/60 Hz
Orkuhlutfall	605 - 720W
Rými	3,0 L
Stærð vöru	303x250x216mm
Nettó þyngd	2,8 kg

- Tíðnisvið (13,56 MHz).
- Hámarksútgangsafl vörunnar með útvarpsbylgjum 19.896 dBuA/m @3m.
- Orkunotkun í lágorkustillingu: 0,8W.
- Hámarkstími sem þarf til að ná orkusparnaðarstillingu: 20 mínútur.

Raðnúmer (byrjar á SN, 22-talna kóði)

Vörunúmer (8-talna kóði)

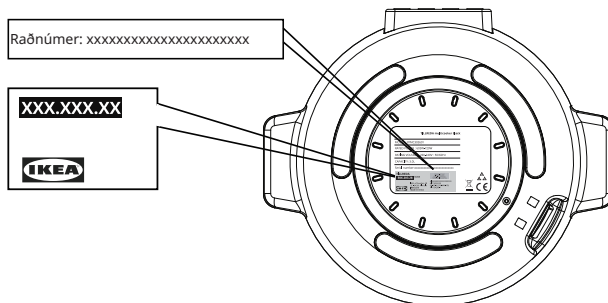

Mynd aðeins til viðmiðunar

## Umhverfismálefni

### Förgun heimilistækja

Táknið  á vörunni eða umbúðum hennar gefur til kynna að það megi ekki meðhöndla sem hana sem heimilissorp. Þess í stað ætti að fara með vöruna á réttan afhendingarstað til endurvinnslu fyrir rafmagns- og rafeindabúnað. Með því að tryggja að þessi vara sé rétt fargað ertu að koma í veg fyrir hugsanlegar neikvæðar afleiðingar fyrir umhverfi og heilsu manna, sem annars gæti hlotist við ranga förgun vörunnar. Vinsamlegast hafðu samband við bæjarstjórn, endurvinnslustöð eða verslunina þar sem þú keyptir vöruna til að fá nánari upplýsingar um endurvinnslu á þessari vöru.

### Förgun umbúða

Hægt er að vinna efnin með táknið . Fargið umbúðum á viðeigandi söfnunarstað til að endurvinna þær.

## IKEA-ábyrgð

### Hve lengi gildir IKEA-ábyrgðin?

Þessi ábyrgð gildir í 2 ár frá deginum sem þú keyptir upprunalega heimilistækið hjá IKEA, nema annað sé tekið fram í landslögum. Farðu endilega á IKEA.com til að sjá hvað á við um þitt land. Framvísa þarf upprunalegu sölukvittuninni til sönnunar á kaupunum. Ef tækið er þjónustað á ábyrgðartímanum lengir það ekki ábyrgðartímann fyrir tækið.

### Hver sér um þjónustuna?

Hafið samband við verslun IKEA.

### Hvað nær ábyrgðin yfir?

Ábyrgðin nær yfir bilanir á heimilistækinu, sem geta hafa orðið vegna smíðagalla eða efnisgalla frá því að það var keypt af IKEA. Þessi ábyrgð nær aðeins yfir heimilisnotkun. Undanþágur eru tilgreindar undir fyrirsögninni „Hvað nær þessi ábyrgð ekki yfir?“ Kostnaður við að bæta úr galla, t.d. viðgerðir, varahlutir, vinna og ferðir verður bættur að því tilskildu að heimilistækið sé aðgengilegt til viðgerða án sérstakra útgjalda á ábyrgðartímanum. Varahlutirnir sem skipt er um verða eign IKEA.

## Hvað gerir IKEA til að leysa vandamálið?

IKEA kannar vöruna og ákveður að eigin vild hvort hún fellur undir þessa ábyrgð. Ef það er talið falla undir þá mun IKEA, að eigin vild, annaðhvort gera við gallaða vöru eða skipta um hana með sömu eða sambærilegri vöru.

## Hvað nær þessi ábyrgð ekki yfir?

- Eðlilegt slit.
- Vísitandi eða vanrækslutjón, tjón af völdum þess að notkunarleiðbeiningum var ekki fylgt, röng uppsetning eða tenging við ranga spennu, tjón af völdum efna eða rafefnafræðilegra viðbragða, ryð, tæring eða vatnsskemmdir meðal en ekki takmarkað við tjón af völdum óhóflegs kalks í vatnsveitu, tjón af völdum óeðlilegra umhverfisaðstæðum.
- Óhagnýtir og skrauthlutir sem hafa ekki áhrif á eðlilega notkun á tækinu, þar á meðal alls konar rispur og mögulegur litamunur.
- Tilfallandi tjón af völdum aðskotahluta eða efna og þrifa eða hreinsun á síum, fráveitum eða sápuskúffum.
- Skemmdir á eftirfarandi hlutum: keramikgleri, fylgihlutir, leirtaus- og hnífaparakörfum, aðrennslis- og frárennslisrörum, þéttum, perum og peruhlífum, skjáum, hnöppum, hlífum og hluti af hlífum. Nema hægt sé að sanna að slíkt tjón sé tilkomið vegna framleiðslugalla.
- Viðgerðir sem ekki eru framkvæmdar af skipuðum þjónustuaðila okkar og/ eða viðurkenndum þjónustuaðila sem er samningsbundinn samstarfsaðili eða upprunalegir varahlutir hafa ekki verið notaðir.
- Viðgerðir af völdum gallaðrar uppsetningar eða sem er ekki í samræmi við tæknilyngu.

- Notkun tækisins í umhverfi sem er ekki heimili, þ.e. nota í atvinnuskyni.
- Skemmdir vegna flutninga. Ef viðskiptavinur flytur vöruna heim til sín eða á annað heimilisfang, ber IKEA ekki ábyrgð á tjóni sem kann að verða í flutningum. Hins vegar, ef IKEA afhending vöruna á heimilisfang viðskiptavinarins, þær skemmdir á vörunni sem á sér stað við þessu afhendingu fellur undir ábyrgðina.
- Kostnaður við að setja upp IKEA heimilistækið í fyrsta sinn. Ef þjónustuaðili skipaður af IKEA eða viðurkenndur samstarfsaðili hans gerir við eða skiptir um heimilistækið samkvæmt ákvæðum þessarar ábyrgðar mun skipaður þjónustuaðili eða viðurkenndur samstarfsaðili hans setja aftur upp viðgerða heimilistækið eða endurnýjaða tækið, ef þörf krefur.

## Hvernig lög landsins gilda

IKEA-ábyrgðin veitir þér tiltekin lagaleg réttindi sem ná yfir eða fara fram úr gildandi lagalegum kröfum. En þessir skilmálar takmarka á engan hátt réttindi neytandans sem lýst er í staðbundinni löggjöf.

## Gildissvæði

Þessi ábyrgð gildir aðeins í því landi þar sem varan var keypt; þjónustan verður veitt innan ramma ábyrgðarskilmála. Skylda til að framkvæma þjónustu innan ramma ábyrgðarinnar er eingöngu til staðar ef heimilistækið uppfyllir og er uppsett í samræmi við:

- Tæknilýsingu þess lands sem ábyrgðarkrafan er sett fram í;
- Samsetningarleiðbeiningar og öryggisupplýsingar í notendahandbókinni.

## ÞJÓNUSTA EFTIR SÖLU á IKEA-tækjum

Hikið ekki við að hafa samband við IKEA á:

- Fara fram á þjónustu sem fellur undir þessa ábyrgð;
- Biðja um skýringar á virkni IKEA tækisins.

Vinsamlegast lestu vandlega leiðbeiningum um samsetningu og/ eða notendahandbókina áður en haft er samband við okkur til að tryggja að við bjóðum þér bestu aðstoð.

## Hvernig á að ná í okkur ef þú þarft á þjónustu okkar að halda



Þjónustuborð IKEA mun aðstoða þig í síma með grunnbilanaleit á tækinu þínu þegar hringt er með fyrirspurn. Skoðið bækling IKEA eða farið á [www.ikea.com](http://www.ikea.com) til að finna símanúmer á versluninni nálægt þér og opnun tíma.

Skannaðu QR kóðann til að fá aðgang að öllum vöruupplýsingum.



**Vinsamlegast hafið einnig ávallt vörunúmer IKEA (8 stafa númer) sem er staðsett á matsplötunni á tækinu í því skyni að veita þér fljótari þjónustu.**

## GEYMIÐ SÖLUKVITTUNINA!

Hún sannar að kaupin hafi átt sér stað og er nauðsynleg til að ábyrgðin gildi. Sölukvittunina sýnir einnig IKEA nafnið og númer hlutarins (8 stafa númer) fyrir hvert tæki sem þú hefur keypt.

## Þarft þú meiri hjálp?

Vinsamlegast hafðu samband við þjónustuborð IKEA til að fá svör við spurningum sem tengjast ekki eftirsölu á tækinu þínu. Við mælum með að lesa bæklingana sem fylgja heimilistækinu áður að haft er samband við okkur.

## Innhold

Sikkerhetsinformasjon .....	96	Vedlikehold og rengjøring .....	106
Produktbeskrivelse .....	99	Feilsøking .....	107
Brukergrensesnitt .....	99	Tekniske data .....	107
Komme i gang .....	100	Miljøinformasjon .....	108
Programmer .....	102	IKEA-garanti .....	108
Ytterligere programinformasjon .....	103		

## Sikkerhetsinformasjon

### Tiltenkt bruk

Følgende sikkerhetsretningslinjer er ment å forhindre uforutsette risikoer eller skader som følge av usikker eller feil bruk av apparatet. Kontroller emballasjen og apparatet ved mottak for å forsikre deg om at alt er intakt for å sikre sikker bruk. Kontakt forhandleren hvis du finner skader. Vær oppmerksom på at modifikasjoner eller endringer på apparatet ikke er tillatt av sikkerhetshensyn. Utilsiktet bruk kan forårsake farer og tap av garantikrav.

Les denne bruksanvisningen grundig og nøye før du tar i bruk enheten, og oppbevar den i umiddelbar nærhet av oppsettsstedet eller enheten for senere bruk!

### Forklaring av symboler

#### ADVARSEL

Signalordet indikerer en fare med middels risiko som, hvis den ikke unngås, kan føre til død eller alvorlig skade.

#### FORSIKTIG

Signalordet indikerer en fare med lav grad av risiko som, hvis den ikke unngås, kan føre til mindre eller moderate skader.

#### MERK

Signalordet indikerer viktig informasjon (f.eks. skade på eiendom), men ikke fare.

### Følg instruksjonene

Dette symbolet indikerer at en servicetekniker kun skal betjene og vedlikeholde dette apparatet i samsvar med bruksanvisningen.

Før du bruker apparatet, må du lese og gjøre deg kjent med bruksanvisningen for sikker bruk. Feil bruk kan føre til personskader og materielle skader. Oppbevar instruksjonene sammen med apparatet til senere bruk.

- Dette apparatet er kun ment for tilberedningsformål.
- Dette apparatet er kun for innendørs husholdningsbruk.
- Dette apparatet kan brukes av barn som er fylt 8 år og personer med reduserte fysiske, sensoriske eller psykiske evner eller personer som mangler erfaring og kunnskap, så lenge de er under tilsyn eller får instruksjoner i sikker bruk av apparatet og forstår risikoene forbundet med bruken. Apparatet må alltid være utilgjengelig for barn under 8 år, samt personer med svært omfattende og komplekse funksjonshemninger, med mindre de er under kontinuerlig tilsyn.
- Sørg for at apparatet er plassert på en tørr, stabil overflate under bruk, og at ventilasjonsåpningene ikke er blokkert.
- Sørg for at maten ikke blokkerer dampventilasjonsåpningene før eller under bruk.

### ADVARSEL

Ikke la barn leke med dette apparatet. Dette apparatet er ikke et leketøy. Bruk av elektriske produkter uten tilsyn kan føre til risiko som kan medføre alvorlig personskade eller død.

Oppbevar apparatet utilgjengelig for små barn, spesielt under bruk, og la det kjøle seg ned.

### FORSIKTIG

Hold hender og ansikt unna dampventilen under bruk.



### FORSIKTIG

Når du åpner lokket under matlaging, kan det slippes ut damp som er varm. Vær forsiktig når du åpner lokket.



### FORSIKTIG

Unngå å berøre den indre gryten under eller like etter bruk, siden den kan være varm.

- IKKE rist apparatet når det er i bruk.
- IKKE bruk dette apparatet til noe annet enn matlaging.
- IKKE overfyll apparatet.
- IKKE bruk dette apparatet til steking i olje.

### MERK

Rengjør apparatet jevnlig for å forhindre forringelse av overflatematerialet.

### FORSIKTIG

Sørg for at apparatet er strømløst og avkjølt før rengjøring. Hvis dette ikke gjøres, kan det føre til eksponering for elektrisk støt og brannskader.

- La apparatet tørke helt etter rengjøring før oppbevaring eller neste bruk.
- Ikke bruk slipemidler, slipeputer, løsemidler eller metallobjekter ved rengjøring av apparatet.
- Sørg for at du bruker en stikkontakt med riktig spenning og jording.

**⚠ ADVARSEL**

Ved brann må du slå av apparatet og så dekke til flammene f.eks. med et brannteppe. IKKE forsøk å slukke brann med vann.

- IKKE betjen apparatet med metoder som ekstern tidtaker eller separat fjernkontrolleringssystem.
- IKKE bruk apparatet med våte hender eller dersom det har kontakt med vann.
- IKKE bruk apparatet med andre gryter enn den som følger med.
- IKKE bruk apparatet med en tom gryte.
- IKKE bruk apparatet hvis det er skadet.
- Dette apparatet fungerer effektivt i høyder mellom 0 – 2000 m.
- Klikkelyder eller susende lyder under drift er normalt.
- Kontakt et autorisert servicesenter for reparasjon eller reservedeler.
- Feil bruk kan forårsake potensiell skade.
- Unngå søl på kontakten.

**MERK**

Kast dette apparatet på ansvarlig måte på et angitt innsamlingssted for elektriske produkter.

**MERK**

Kun autoriserte personer kan reparere eller demontere apparatet for å unngå brann, elektrisk støt eller skade. Feil reparasjon eller uautoriserte endringer av viktige deler kan svekke apparatets sikkerhet. Dette kan forårsake funksjonsfeil, overoppheting eller brann.

- IKKE bruk apparatet utendørs eller i høyder under 850 mm fra gulvet.

Dette apparatet er beregnet for bruk i hjem og lignende, deriblant følgende:

- Personalkjøkken i butikker, kontorer og andre arbeidsplasser;
- Gårdskjøkken;
- Av gjester på hoteller, moteller eller andre overnattingsteder;
- B&B-hoteller og lignende;
- Dette apparatet må ikke brukes av barn fra 0 år til 8 år. Dette apparatet kan brukes av barn fra 8 år og oppover under kontinuerlig tilsyn. Dette apparatet kan brukes av personer med reduserte fysiske, sensoriske eller mentale evner eller mangel på erfaring og kunnskap dersom de har fått tilsyn eller instruksjoner om bruk av apparatet på en sikker måte og forstår farene som er involvert. Hold apparatet og ledningen til det utenfor rekkevidden til barn under 8 år. Rengjøring og brukervedlikehold skal ikke utføres av barn.
- Kjøkkenapparater bør plasseres stabilt med håndtakene plassert slik at det ikke blir søl fra varme væsker.
- Hvis ledningssettet er skadet, må det erstattes med et spesielt ledningssett som er tilgjengelig fra produsenten eller produsentens servicepartner.
- Apparatet må ikke senkes ned i vann.
- Varmeelementets overflate utsettes for restvarme etter bruk.
- Versjoner av programvare, fastvare og maskinvare som påvirker samsvar med viktige krav

## Produktbeskrivelse

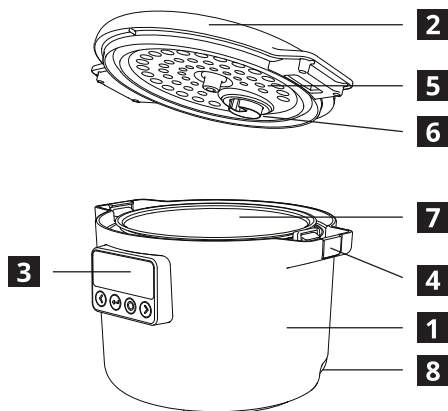

- 1** Hoveddel
- 2** Lokk
- 3** Brukergrensesnitt
- 4** Lokklåseknapp
- 5** Indre dekselplate
- 6** Dampventil
- 7** Indre gryte
- 8** Strømledningsuttak

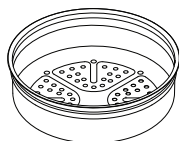

Dampkoker x1



Strømledning x1

## Brukergrensesnitt

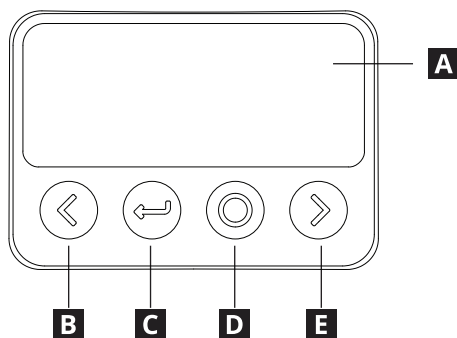

- A** Skjerm
- B** Venstre/reduser
- C** Tilbake/returner
- D** Bekreft/standby
- E** Høyre/øk

## Komme i gang

Les sikkerhetsinformasjonen før første bruk. Sørg for at alle emballasjematerialer og beskyttelsesfilmer er fjernet, og rengjør apparatet for å sikre at det ikke er noen forurensninger. Se avsnittet «Rengjøring og pleie» for mer informasjon.

Apparatet starter i standby-modus når det kobles til strøm. Trykk på «Standby»-knappen for å vekke det.

Tilsett ingredienser og lukk lokket. Trykk på «Bekreft» for å starte programmet eller trykk på «Høyre» for å velge forsinket start.



Bruk «Venstre»- og «Høyre»-knappene for å navigere mellom programmene. Trykk på «Bekreft»-knappen for å velge et program.

Under tilberedningen viser skjermen temperaturen og gjenværende tid.



Bruk «Venstre»- og «Høyre»-knappene for å justere temperatur og/eller tid ved behov. Noen programmer støtter ikke justering. Trykk på «Bekreft» for å fortsette.

Når programmet er ferdig høres en lyd. Apparatet går deretter automatisk til «Hold varm»-funksjonen.



Trekk ut støpselet fra apparatet etter bruk, rengjør det og oppbevar det på et sikkert sted når det er tørt.

## Justeringer under tilberedningen

Trykk på «Bekreft»-knappen for å sette tilberedningen på pause eller gjenoppta den. Bruk «Venstre»- eller «Høyre»-knappen for å justere temperatur eller tid. Noen programmer støtter ikke justering.



## Forsinket start

Hvis forsinket start er valgt, brukes «Venstre»- og «Høyre»-knappene for å justere forsinket tid for fullføring av tilberedningen. Trykk på «Bekreft» for å fortsette. Enkelte programmer støtter ikke forsinket start.



## Hold varm

«Hold varm»-funksjonen fortsetter i opptil 24 timer med mindre den avbrytes. Trykk på «Venstre» for å justere temperaturen. Enkelte programmer støtter ikke «Hold varm»-funksjonen.

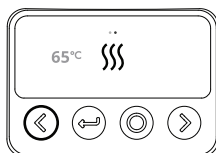

## Avbryt tilberedning

Trykk på «Returner»-knappen under tilberedning eller «Hold varm»-funksjonen for å avbryte det gjeldende programmet og gå tilbake til programvalg.

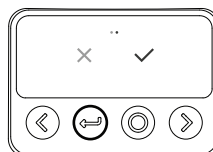

## Skjermlås

Apparatet kan låses ved å holde inne «Bekreft»- og «Høyre»-knappene i 3 sekunder. Hvis du trykker på en vilkårlig knapp vises «Låse»-ikonet, men det utfører ingen handling. Hvis du holder inne «Bekreft»- og «Høyre»-knappene i 3 sekunder, låses den opp.

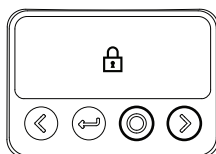

## Standby

Hvis det ikke tilberedes, går apparatet automatisk inn i standby-modus etter 2 minutter uten aktivitet. Apparatet kan settes i standby ved å holde inne «Standby»-knappen til du hører en lyd og IKEA-logoen vises.



## Programmer

Symbol	Navn	Beskrivelse	Tid, t:min (standard)	Temperatur, °C (standard)
	Hold varm	Holder ferdig mat varm.	24:00	68 °C
	Manuell modus	Tillater tilpasset kontroll av tid og temperatur.	00:30	100 °C
	Sakte tilberedning	Tilbereder mat sakte ved lav, jevn temperatur.	08:00	100 °C
	Ris	Tilbereder ris jevnt og grundig.	00:50	120 °C
	Stek/sauter	Tilbereder maten raskt over middels til høy varme.	00:30	130 °C
	Damp	Tilbereder maten med damp for jevn tilberedning.	00:30	110 °C
	Bake	Baker maten med jevn og stabil varme.	00:50	130 °C
	Koke	Koker mat i kokende vann.	00:30	110 °C
	Yoghurt	Fermenterer melk ved jevn lav temperatur.	08:00	40 °C
	Suppe	Koker suppe ved lav og skånsom temperatur.	02:00	110 °C
	Gryterett	Koker mat i væske ved lav og skånsom temperatur.	02:00	110 °C
	Grøt	Spesialprogram for grøt.	01:30	110 °C
	Havregrøt	Spesialprogram for havregrøt.	00:30	100 °C
	Heve brød	Jevn varm temperatur i en angitt tid.	01:00	40 °C

## Ytterligere programinformasjon

Apparatet holder den tilberedte maten varm en stund etter tilberedning, men vær oppmerksom på at apparatet ikke er beregnet for oppbevaring av tilberedt mat over lengre tid. Hvis mat blir liggende igjen, flyttes den til en egnet beholder og oppbevares i kjøleskap. Rengjør, tørk og oppbevar alltid apparatet etter bruk.



### Manuelt

Etter at tilberedningsprogrammet er ferdig, fortsetter IKKE apparatet til «Hold varm»-funksjonen.

**FORSIKTIG:** Denne funksjonen lar deg stille inn driftstimer og driftstemperaturer.

**FORSIKTIG:** Dette apparatet er ikke egnet for fritering av mat.



### Ris

**FORSIKTIG:** Ikke tilbered mer enn 8 dl ukokt ris om gangen. Risen utvides under tilberedningen. Ikke overfyll gryten.

**FORSIKTIG:** Det anbefales ikke å bruke utsatt start med risprogrammet, siden risen vil absorbere for mye vann før koking noe som kan påvirke smaken.

**FORSIKTIG:** Det anbefales ikke å bruke varmt vann, siden dette vil forstyrre apparatets temperaturovervåking.

Sluttvolum, dl	Risvolum, dl	Vannvolum, dl
0,5	2	3
1,0	6	6
1,5	8,5	9



### Stek/sauter

**FORSIKTIG:** Denne funksjonen fungerer bare uten lokket på og støtter ikke utsatt start.

**FORSIKTIG:** Dette apparatet er ikke egnet for fritering av mat.



## Damp

Fyll kjelen med minst 0,5 l vann.

Plasser damperen i apparatet. Bruk kun den medfølgende damperen.

Timeren starter bare når vannet koker og dampprosessen har startet.



**FORSIKTIG:** Denne funksjonen produserer damp for å koke maten. Vær forsiktig når du åpner lokket under tilberedning, siden varm damp slipper ut og kan forårsake skader eller brannskader.

Mattype	Tid, t:min
Potet, hel, rå	00:30
Potet, strimlet, rå	00:20
Potet, terninger, rå	00:15
Potet, terninger, frossen	00:30
Brokkoli, stilker, rå	00:10
Brokkoli, buketter, rå	00:07
Brokkoli, buketter, frossen	00:12
Gulrot, hel, rå	00:20
Gulrot, strimlet, rå	00:15
Gulrot, skiver, rå	00:10
Gulrot, terninger, frossen	00:25
Blomkål, buketter, rå	00:07
Blomkål, buketter, frossen	00:12
Asparges	00:05
Spinat	00:05



## Koke

Timeren starter bare når vannet koker.



**FORSIKTIG:** Denne funksjonen produserer damp for å koke maten. Vær forsiktig når du åpner lokket under tilberedning, siden varm damp slipper ut og kan forårsake skader eller brannskader.



### Yoghurt

**FORSIKTIG:** Sørg for at kokegryten er grundig rengjort. Tilberedning av yoghurt avhenger av dyrking av levende bakterier. Enhver forurensning fra urene kokekar vil ødelegge produktet. Tilsett en spiseskje (15 ml) naturell yoghurt til hver liter pasteurisert melk.

Etter at tilberedningsprogrammet er ferdig, fortsetter IKKE apparatet til «Hold varm»-funksjonen.



### Grøt

**FORSIKTIG:** Vær forsiktig så du ikke lager for store porsjoner, siden dette kan føre til at det bobler fra dampventilen. Hvis dette skjer, må du rengjøre dampventilen i henhold til rengjøringsinstruksjonene i denne brukerhåndboken.

Sluttvolum, dl	Risvolum, dl	Vannvolum, dl
1,0	0,5	9
1,5	0,75	14



### Havregrøt

Anbefalte porsjoner per person er 2 dl havre og 5,5 dl vann eller melk med salt og/eller sukker etter smak.

**FORSIKTIG:** Vær forsiktig så du ikke lager for store porsjoner, siden dette kan føre til at det bobler fra dampventilen. Hvis dette skjer, må du rengjøre dampventilen i henhold til rengjøringsinstruksjonene i denne brukerhåndboken.



### Heve brød

Smør innsiden av kjelen med litt vegetabilsk olje

**FORSIKTIG:** Siden deigen kan dobles eller tredobles i størrelse avhengig av oppskriften, må du huske at det ferdige deigvolumet må overstige volumet til den indre gryten.

Etter at tilberedningsprogrammet er ferdig, fortsetter IKKE apparatet til «Hold varm»-funksjonen

## Vedlikehold og rengjøring



**RENGJØR APPARATET ETTER HVER BRUK OG FØR OPPBEVARING  
IKKE LEGG NOEN DELER AV APPARATET I OPPVASKMASKIN.  
LA ALLE RENGJORTE DELER TØRKE HELT FØR OPPBEVARING ELLER BRUK.**

Før du rengjør apparatet, må du sørge for at det er koblet fra strømmettet.

### Rengjøring av lokket

Fjern lokket fra produktet. Fjern den indre gryten ved å klemme i grepet og trekke den vekk fra lokket.

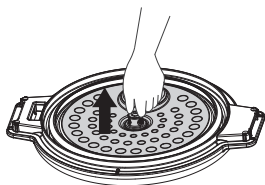

Fjern dampventilen ved å rotere den mot klokken for å låse den opp. Merk fordypningene på lokket og dampventilen.

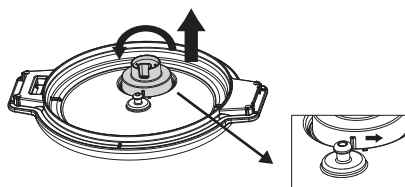

Skyll de separate delene med varmt vann og såpe. IKKE senk lokket ned i vann. IKKE vask noen deler i oppvaskmaskin.

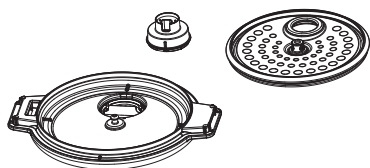

### Rengjøring av gryten

Ta av lokket. Fjern den indre gryten fra kokeren.

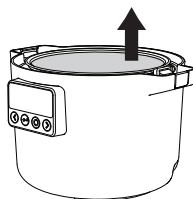

Bløtlegg gryten i såpevann og tørk bort rester. Mer gjenstridige rester kan skrubbes bort med en svamp. IKKE bruk slipende rengjøringsmidler ved rengjøring av den indre gryten for å unngå riper i belegget.

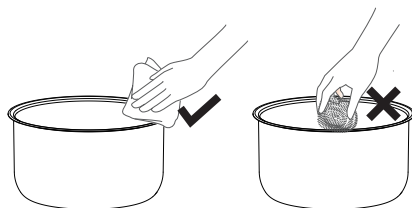

Tørk av utsiden av kokeren med en fuktig klut. IKKE senk kokeren ned i vann.

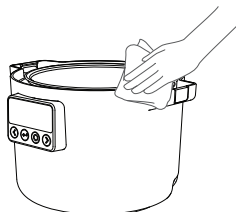

La delene lufttørke før montering. Følg disse trinnene i motsatt rekkefølge for montering.

## Feilsøking

Skjermvisning	Feiltype	Behandlingsmetode
	Lokket ble fjernet under et tilberedningsprogram som ikke tillater dette.	Sett lokket tilbake på kokeren og trykk på «Bekreft»-knappen
E1	Feil på øvre dekselsensor	Hvis maskinen fortsatt viser feilkoden etter at du har trukket ut strømledningen og koblet den til igjen, må du ta den med til et lokalt kundeservicesenter for reparasjon.
E2	Åpen krets med bunnsensor	
E2	Bunnsensoren er kortsluttet	
EU	Feil på kommunikasjonsmottak	
EU (blinker)	Feil på kommunikasjonsoverføring	

## Tekniske data

Modelltype	81MC302601
Spenning	220 – 240 V~
Frekvens	50/60 Hz
Strømforsyning	605 – 720W
Kapasitet	3,0 L
Produktstørrelse	303x250x216 mm
Nettovekt	2,8 kg

- Frekvensområde (13,56 MHz).
- Produktets maksimale RF-utgangseffekt 19.896 dBuA/m @3m.
- Strømforbruk i lavstrømsmodus: 0,8 W.
- Maksimal tid nødvendig for å nå lavstrømsmodus: 20 minutter.

Serienummer (starter med SN, 22-sifret kode)

Varenummer (8-sifret kode)

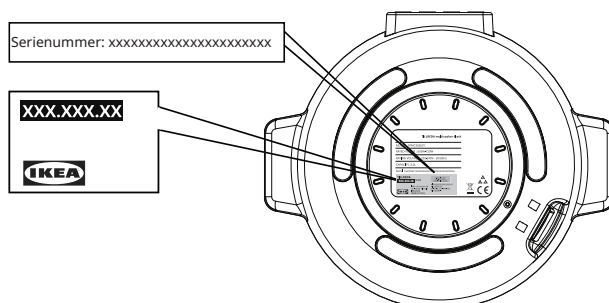

Bildet er kun for referanse

## Miljøinformasjon

### Avhending av husholdningsapparater

Symbolet  på produktet eller emballasjen viser at produktet ikke kan avhendes som husholdningssøppel. Det må leveres inn på en miljøstasjon som tar imot elektrisk og elektronisk utstyr. Ved å sikre at produktet avhendes på riktig måte, bidrar du til å beskyttet miljøet og menneskers helse mot skadelige konsekvenser, som kan oppstå hvis produktet kastes på feil måte. For mer detaljert informasjon om resirkulering av dette produktet, kan du kontakte de lokale myndighetene, den lokale miljøstasjonen eller butikken der du kjøpte produktet.

### Avhending av emballasjemateriell

Emballasje med symbolet  kan resirkuleres. Kast emballasjen i en passende beholder når den resirkuleres.

## IKEA-garanti

### Hvor lenge er IKEA-garantien gyldig

Denne garantien er gyldig i 2 år fra den opprinnelige kjøpsdatoen da du kjøpte apparatet ditt hos IKEA, med mindre annet fremgår av nasjonal lovgivning. Gå til [IKEA.com](https://www.ikea.com) for å finne ut hva som gjelder i landet ditt. Den opprinnelige kvitteringen kreves som kjøpsbevis. Dersom servicearbeid utføres i garantiperioden, vil dette ikke forlenge apparatets garantiperiode.

### Hvem skal utføre servicen?

Kontakt nærmeste IKEA-butikk.

### Hva dekker denne garantien?

Garantien dekker feil med apparatet, som har blitt forårsaket av feil konstruksjon eller materialfeil fra kjøpsdatoen hos IKEA. Denne garantien gjelder kun for husholdningsbruk. Unntakene er spesifisert under overskriften «Hva dekkes ikke av denne garantien?» Innenfor garantiperioden dekkes kostnadene for å utbedre feilen, dvs. reparasjoner, deler, arbeid og reise dekkes. Dette så fremt apparatet er tilgjengelig for reparasjon uten spesielle utgifter. Delene som skiftes ut tilfaller IKEA.

## Hva gjør IKEA for å løse problemet?

IKEA undersøker produktet og avgjør etter eget skjønn om det dekkes av denne garantien. Hvis IKEA mener at skaden dekkes, vil de så etter eget skjønn enten reparere det defekte produktet eller erstatte det med et identisk eller tilsvarende produkt.

## Hva dekkes ikke av denne garantien?

- Normal bruksslitasje.
- Forsettlig skader eller skader forårsaket av skjødesløshet, skader grunnet manglende overholdelse av bruksinstruksjonene, feil montering eller tilkobling av feil spenning, skader fra kjemiske eller elektrokjemiske reaksjoner, rust, eller korrodering, vannskader, inkludert, men ikke begrenset til skader forårsaket av for høyt kalkinnhold i vannforsyningen, og skader forårsaket av unormale forhold i omgivelsene.
- Funksjonsfrie og dekorative deler som ikke påvirker normal bruk av apparatet, inkludert skraper og eventuelle fargeforskjeller.
- Tilfeldige skader forårsaket av fremmedlegemer eller kjemiske substanser, rengjøring av og fjerning av blokkeringer fra filtre, avløpssystemer og såpeskuffer.
- Skade på følgende deler: keramisk glass, tilbehør, servise- og bestikkkurver, tilførsels- og avløpsrør, pakninger, lamper og lampedeksler, display, knotter, innfatninger og deler av innfatninger. Med mindre det kan bevises at slike skader skyldes produksjonsfeil.
- Reparasjoner som ikke er utført av autoriserte serviceleverandører og/eller en autorisert servicepartner eller

dersom det ikke er blitt brukt originale deler.

- Reparasjoner som forårsakes av montering som er feil eller ikke utføres i samsvar med spesifikasjonene.
- Bruk av apparatet utenfor hjemmet, altså profesjonell bruk.
- Transportskader. Hvis kunden transporterer apparatet hjem til seg eller til en annen adresse, er IKEA ikke ansvarlig for skader som oppstår under transporten. Men hvis IKEA leverer produktet til kundens leveringsadresse, dekker IKEA skader på produktet som oppstår under denne transporten.
- Kostnaden for å utføre den opprinnelige monteringen av IKEA-produktet. Dersom en servicetilbyder utnevnt av IKEA eller deres autoriserte servicepartner reparerer eller bytter apparatet i samsvar med denne garantien, vil den utnevnte servicetilbyderen eller deres autoriserte servicepartner reinstallere det reparerte apparatet eller installere erstatningen, hvis nødvendig.

## Bruk av nasjonale lover

IKEAs garanti gir deg bestemte juridiske rettigheter, som dekker eller overgår de juridiske lokale kravene. Men disse forholdene påvirker på ingen måte forbrukerens rettigheter som disse er beskrevet i lokale lover.

## Gyldighetsområde

Denne garantien er kun gyldig i landet der produktet ble kjøpt. Tjenestene vil bli levert innenfor rammen av garantibetingelsene. En forpliktelse om å utføre service innenfor rammeverket eksisterer kun dersom apparatet samsvarer med og er installert i henhold til:

- De tekniske spesifikasjonene i landet hvor garantikravet gjøres;
- Monteringsinstruksjonene og sikkerhetsinformasjonen i brukermanualen.

## ETTERSALG for IKEA-apparater

Nøl ikke med å kontakte IKEA for å:

- Utføre en serviceforespørsel under denne garantien.
- Be om avklaring om funksjonene til IKEA-apparater.

For at vi skal kunne gi best mulig hjelp, må du lese monteringsinstruksjonene og brukerhåndboken før du kontakter oss.

## Slik når du oss hvis du trenger service



Hvis du kontakter IKEAs ettersalg-kundesenter hjelper de deg med grunnleggende feilsøking for apparatet ditt. Les IKEA-katalogen eller besøk [www.ikea.com](http://www.ikea.com) for å finne telefonnummer og åpningstider for din lokale IKEA-butikk.

**Du bør også ha det 8-sifrede IKEA-varenummeret tilgjengelig for å få raskere service. Du finner dette på informasjonsplaten til apparatet.**

## TA VARE PÅ KVITTERINGEN!

Den er din kjøpsdokumentasjon og er nødvendig for at garantien skal gjelde. Kvitteringen inneholder også IKEA-navnet og -varenummeret (8 sifret kode) for alle apparatene du har kjøpt.

## Trenger du ekstra hjelp?

Hvis du har spørsmål som ikke er knyttet til ettersalg av apparatene, kan du kontakte nærmeste IKEA-kundesenter. Vi anbefaler at du leser dokumentasjonen for apparatet nøyte for du kontakter oss.

**Skann QR-koden for å få tilgang til all produktinformasjon.**



## Sisältö

Turvallisuustiedot .....	111	Hoito ja puhdistus.....	121
Tuotteen kuvaus.....	114	Vianmääritys.....	122
Käyttöliittymä .....	114	Tekniset tiedot.....	122
Aloittaminen .....	115	Ympäristönsuojelu.....	123
Ohjelmat .....	117	IKEA-takuu .....	123
Tuotteen lisätiedot.....	118		

## Turvallisuustiedot

### Käyttötarkoitus

Seuraavat turvallisuusohjeet on tarkoitettu estämään ennakoimattomat vaarat tai vauriot, jotka aiheutuvat laitteen turvattomasta tai väärästä käytöstä. Varmista turvallinen toiminta tarkastamalla, että laite ja sen pakkaus ovat ehjiä vastaanottaessasi laitteen. Jos havaitset vaurioita, ota yhteyttä jälleenmyyjään tai maahantuajaan. Huomaa, että turvallisuuden takaamiseksi laitteeseen ei saa tehdä muutoksia tai muunnelmia. Käyttötarkoituksesta poikkeava käyttö voi aiheuttaa vaaran ja mitätöi laitteen takuun.

Lue nämä käyttöohjeet huolellisesti ennen laitteen käyttöönottoa ja pidä ohjeet tallessa asennuspaikan tai laitteen lähellä myöhempää tarvetta varten!

### Symbolien selitykset

#### VAROITUS

Signaalisana sisältää vaaratekijän, jonka riskitaso on keski-suuri ja joka huomioimattomana voi aiheuttaa kuoleman tai vakavan vamman.

#### HUOMIO

Signaalisana sisältää vaaratekijän, jonka riskitaso on alhainen ja joka huomioimattoman voi aiheuttaa lievän tai kohtalaisen vamman.

#### HUOMAA

Signaalisana osoittaa tärkeitä tiedot (esim. omaisuusvahinko) mutta ei vaaraa.

#### Noudata ohjeita

Tämä symboli osoittaa, että vain huoltoteknikko saa käyttää ja huoltaa tätä laitetta käyttöohjeiden mukaisesti.

Ennen laitteen käyttöä lue käyttöohjeet ja tutustu niihin huolellisesti turvallisen käytön takaamiseksi. Väärä käyttö voi aiheuttaa tapaturmia ja vahinkoja. Pidä aina ohjeet laitteen mukana tulevia tarpeita varten.

- Tämä laite on tarkoitettu ainoastaan ruoanlaittoon.
- Laite on suunniteltu vain kotitalouskäyttöön sisätiloissa.
- Yli 8-vuotiaat lapset ja henkilöt, joiden fyysiset, aistinvaraiset ja henkiset ominaisuudet ovat heikentyneet, saavat käyttää ja puhdistaa tätä laitetta, jos heitä valvotaan ja heille on annettu ohjeet laitteen turvallisesta käytöstä ja he ymmärtävät käyttöön liittyvät vaarat. Laite on pidettävä alle 8-vuotiaiden lasten ja vakavasti vammaisten henkilöiden ulottumattomissa, ellei heitä valvota jatkuvasti.
- Varmista, että laite asetetaan kuivalle ja vakaalle pinnalle käytön aikana ja että laitteen tuuletusaukot eivät ole tukittuina.
- Varmista, että ruoka ei tuki höyrynpistoaukkoja ennen käyttöä tai sen aikana.

### VAROITUS

Älä anna lasten leikkiä tällä laitteella. Tämä laite ei ole leikkikalu. Sähkötuotteiden valvomaton käyttö voi altistaa vaaroille, joiden seurauksena voi olla vakava vamma tai kuolema.

Pidä laite pois pienten lasten ulottuvilta, erityisesti käytön ja jäähtymisen aikana.

### HUOMIO

Pidä kädet ja kasvot pois höyryaukolta käytön aikana.



### HUOMIO

Kun kantta käytetään ruoanlaiton aikana, kuumaa höyryä voi vapautua. Avaa kansi varoen.



### HUOMIO

Vältä koskettamasta sisäpataa käytön aikana tai heti sen jälkeen, koska se voi olla kuuma.

- ÄLÄ ravistele laitetta sen käytön aikana.
- ÄLÄ käytä tätä laitetta muuhun kuin ruoanlaittoon.
- ÄLÄ ylitäytä laitetta.
- ÄLÄ käytä tätä laitetta uppoaistamiseen öljyllä.

### HUOMAA

Puhdista laite säännöllisesti, jotta pintamateriaali pysyy hyväkuntoisena.

### HUOMIO

Varmista, että laitteessa ei ole virtaa, ja että se on jäähtynyt ennen puhdistamista. Tämän laiminlyöminen voi aiheuttaa altistumisen sähköiskulle ja palovammoille.

- Anna laitteen kuivua täysin puhdistuksen jälkeen ennen säilytykseen asettamista tai seuraavaa käyttöä.
- ÄLÄ käytä laitteen puhdistamiseen hankaavia tuotteita tai puhdistusliinoja, liuotinaineita tai metalliesineitä.
- Varmista, että käytössä on asianmukaisen jännitteen ja maadoituksen omaava pistorasia.

**⚠ VAROITUS**

Tulipalon sattuessa kytke laitteen virta pois päältä ja peitä liekit esim. palonsammutuspeitteellä. ÄLÄ yritä sammuttaa liekkiä vedellä.

- ÄLÄ käytä tätä laitetta ulkoisella ajastimella tai erillisellä kaukosäädinjärjestelmällä.
- ÄLÄ käytä laitetta märillä käsillä tai kun laite on kosketuksissa veden kanssa.
- ÄLÄ käytä laitetta minkään muun padan kuin mukana toimitetun kanssa.
- ÄLÄ käytä laitetta, kun sen pata on tyhjä.
- ÄLÄ käytä laitetta, jos se on vioittunut.
- Laite toimii tehokkaasti 0–2 000 m korkeudella merenpinnasta.
- Napsahtelevat tai poreilevat äänen käytön aikana ovat normaaleja.
- Ota yhteyttä valtuutettuun huoltokeskukseen korjauksia tai varaosia varten.
- Väärä käyttö voi aiheuttaa tapaturman.
- Vältä vuotoja liittimen päälle.

**HUOMAA**

Hävitä tämä laite vastuullisesti sähkötuotteita varten tarkoitetuissa keräyspisteissä.

**HUOMAA**

Tulipalon, sähköiskun tai tapaturman välttämiseksi vain valtuutettu henkilöstö saa korjata tai purkaa laitetta. Väärä korjaus tai luvattomat muutokset tärkeissä osissa voivat vaikuttaa laitteen turvallisuuteen. Tämä voi aiheuttaa toimintahäiriön, ylikuumenemisen tai tulipalon.

- ÄLÄ käytä laitetta ulkotiloissa tai alle 850 mm:n korkeudella lattiasta.

Tämä laite on tarkoitettu käytettäväksi kotona tai vastaavissa paikoissa, kuten:

- henkilöstökeittiöissä kaupoissa, toimistoissa ja muissa työympäristöissä.
- maataloilla.
- asiakaskäyttöön hotelleissa, motelleissa ja muissa asuintyyppisissä ympäristöissä.
- aamiaismajoitusta tarjoavissa tiloissa.
- 0–8-vuotiaat lapset eivät saa käyttää tätä laitetta. Tätä laitetta saavat käyttää vähintään 8-vuotiaat lapset, jos heitä valvotaan jatkuvasti. Henkilöt, joiden fyysiset, henkiset ja aistinvaraiset ominaisuudet ovat heikentyneet tai joilla ei ole riittävää kokemusta tai tietoa, saavat käyttää tätä laitetta, jos heitä valvotaan tai heille on annettu ohjeet laitteen turvallisesta käytöstä ja he ymmärtävät käyttöön liittyvät vaarat. Pidä laite ja sen virtajohto alle 8-vuotiaiden lasten ulottumattomissa. Lapset eivät saa tehdä käyttäjän puhdistus- ja huoltotoimenpiteitä.
- Ruoanlaittolaitteet tulee sijoittaa vakaasti niin, että roiskeiden tai kuumien nesteiden osuminen niiden kahvoihin vältetään.
- Jos virtajohto vahingoittuu, se tulee vaihtaa valmistajalta tai huoltoedustajalta saatavaan erityisjohtoon.
- Laitetta ei saa upottaa nesteeseen.
- Lämmityselementin pintaan jää jälkilämpöä käytön jälkeen.
- Ohjelmisto- tai laiteohjelmistoversiot ja laiteversiot, jotka vaikuttavat olennaisten vaatimusten noudattamiseen

Tuotteen kuvaus

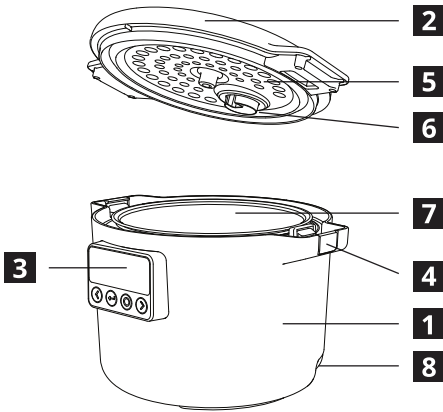

- 1** Päärunko
- 2** Kansi
- 3** Käyttöliittymä
- 4** Kansilukkopainike
- 5** Sisäkannen levy
- 6** Höyryventtiili
- 7** Sisäpata
- 8** Virtajohton pistoke

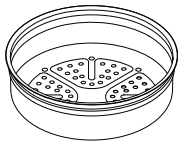

Höyryttäjä x1

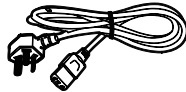

Virtajohto x1

Käyttöliittymä

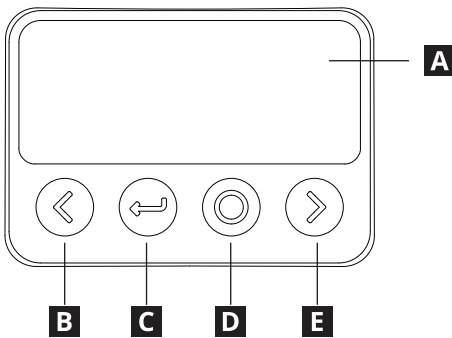

- A** Näyttö
- B** Vasen/Vähennä
- C** Takaisin/Palaa
- D** Vahvista/Valmiustila
- E** Oikea/Lisää

## Aloittaminen

**Lue turvallisuustiedot ennen käyttöä. Varmista, että kaikki pakkausmateriaalit ja suojakalvot on poistettu, ja puhdista laite epäpuhtauksien poistamiseksi. Katso lisätietoja kohdasta Puhdistus ja hoito.**

Laitteen käynnistyy valmiustilaan, kun se kytketään sähkөөn. Herätä laite painamalla "Valmiustila"-painiketta.



Lisää ainekset ja sulje kansi. Käynnistä ohjelma painamalla "Vahvista" tai valitse viivästetty käynnistys painamalla "Oikea".



Siirry ohjelmien välillä käyttämällä "Vasen"- ja "Oikea"-painikkeita. Valitse ohjelma painamalla "Vahvista".



Kypsennysprosessin aikana näytössä näkyy lämpötila ja jäljellä oleva aika.

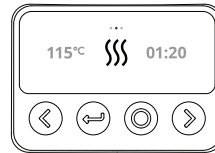

Säädä tarvittaessa lämpötilaa ja/tai aikaa käyttämällä "Vasen"- ja "Oikea"-painikkeita. Tietyt ohjelmat eivät tue säätöjä. Jatka painamalla "Vahvista".

Kun ohjelma päättyy, laite antaa äänimerkin. Laite siirtyy sitten automaattisesti lämmitystoimintoon.

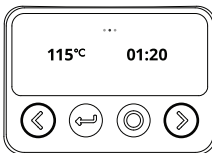

Käytön jälkeen irrota laitteen virtapistoke, puhdista laite ja säilytä se suojaissa paikassa, kun laite on kuivunut.

## Säädöt kypsennyksen aikana

Keskeytä kypsennyt tai jatka sitä painamalla "Vahvista"-painiketta. Säädä lämpötilaa tai aikaa käyttämällä "Vasen"- tai "Oikea"-painikkeita. Tietyt ohjelmat eivät tue säätöjä.



## Ajastettu käynnistys

Jos ajastettu käynnistys on valittu, säädä kypsennyksen valmistumisen viiveaikaa käyttämällä "Vasen"- ja "Oikea"-painikkeita. Jatka painamalla "Vahvista". Tietyt ohjelmat eivät tue ajastettua käynnistystä.



## Lämpimänä pitäminen

Lämpimänä pitäminen jatkuu enintään 24 tunnin ajan, ellei sitä peruuteta. Säädä lämpötilaa painamalla "Vasen". Tietyt ohjelmat eivät tue lämpimänä pitämisen toimintoa.

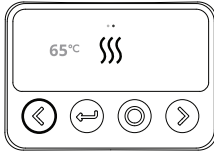

## Kypsennyksen peruuttaminen

Peruuta nykyinen ohjelma ja palaa ohjelmanvalintaan painamalla "Palaa"-painiketta kypsennyksen tai lämpimänä pitämisen aikana.

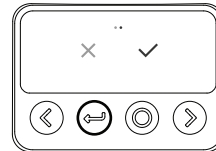

## Näytön lukitus

Laite voidaan lukita pitämällä "Vahvista"- ja "Oikea"-painikkeita painettuina kolmen sekunnin ajan. Minkä tahansa painikkeen painaminen näyttää "Lukko"-kuvakkeen mutta ei aiheuta toimintoa. Lukitus poistetaan pitämällä "Vahvista"- ja "Oikea"-painikkeita painettuina kolmen sekunnin ajan.

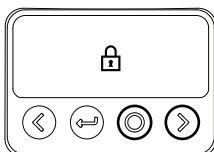

## Valmiustila

Jos kypsennys ei ole käynnissä, laite siirtyy automaattisesti valmiustilaan kahden minuutin toimittomuuden jälkeen. Laite voidaan pakottaa valmiustilaan pitämällä "Valmiustila"-painiketta painettuna, kunnes äänimerkki kuuluu ja IKEA-symboli tulee näkyviin.

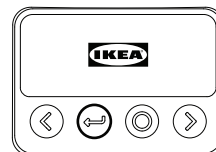

## Ohjelmat

Symboli	Nimi	Kuvaus	Aika, h:min (oletus)	Lämpötila, °C (oletus)
	Lämpimänä pitäminen	Pidä kypsennetty ruoka lämpimänä.	24:00	68 °C
	Manuaalinen tila	Mahdollistaa ajan ja lämpötilan manuaalisen ohjauksen.	00:30	100 °C
	Hidas kypsennys	Kypsentää ruokaa hitaammin alhaisella ja tasaisella lämmöllä.	08:00	100 °C
	Riisi	Keittää riisin tasaisesti ja perusteellisesti.	00:50	120 °C
	Paista/ ruskista	Paistaa ruokaa nopeasti kohtalaisella tai korkealla lämmöllä.	00:30	130 °C
	Höyry	Kypsentää ruuan tasaisesti keittämällä höyryllä.	00:30	110 °C
	Paahda	Paahtaa ruokaa vakaalla ja tasaisella lämmöllä.	00:50	130 °C
	Keitä	Kypsentää ruuan kiehuvässä vedessä.	00:30	110 °C
	Jogurtti	Hapattaa maitoa tasaisen alhaisella lämmöllä.	08:00	40 °C
	Keitto	Keittää keittoa hitaasti ja miedolla lämmöllä.	02:00	110 °C
	Hauduta	Kypsentää ruokaa nesteessä hitaasti ja miedolla lämmöllä.	02:00	110 °C
	Puuro	Erityisohjelma puuroa varten.	01:30	110 °C
	Kaura	Erityisohjelma kaurapuuroa varten.	00:30	100 °C
	Leivän nostatus	Tasaisen lämmin lämpötila tietyn ajan.	01:00	40 °C

## Tuotteen lisätiedot

Laitte pitää kypsennetyn ruoan lämpimänä tietyin ajan kypsennyksen jälkeen mutta huomaa, ettei laitetta ole tarkoitettu säilyttämään kypsennettyä ruokaa pitkiä aikoja. Jos ruokaa jää, siirrä se sopivaan astiaan ja säilytä viileässä ympäristössä. Puhdista ja kuivaa laite ja aseta se säilytykseen aina käytön jälkeen.



### Manuaalinen

Kun kypsennysohjelma on valmis, laite EI jatka automaattisesti lämpimänä pitämiseen.

**HUOMIO:** Tämä toiminto mahdollistaa käyttötuntien ja -lämpötilojen asettamisen.

**HUOMIO:** Tämä laite ei sovellu ruoan uppoaistamiseen.



### Riisi

**HUOMIO:** Älä keitä yli 8 dl keittämätöntä riisiä kerrallaan. Riisi laajenee keittämisen aikana. Älä täytä pataa liikaa.

**HUOMIO:** Ajastettua käynnistystä ei suositella käytettävän riisiohjelman kanssa, koska riisi imee liian paljon vettä ennen keittämistä ja tämä vaikuttaa sen makuun.

**HUOMIO:** Lämmintä vettä ei suositella käytettävän, koska tämä häiritsee laitteen lämpötilanvalvonnan toimintaa.

Lopullinen tilavuus, dl	Riisin tilavuus, dl	Veden tilavuus, dl
0,5	2	3
1,0	6	6
1,5	8,5	9



### Paista/ruskista

**HUOMIO:** Tämä toiminto voi toimia vain ilman kantta eikä se tue ajastettua käynnistystä.

**HUOMIO:** Tämä laite ei sovellu ruoan uppoaistamiseen.



## Höyry

Laita pataan vähintään 0,5 l vettä.

Aseta höyryttäjä laitteeseen, käytä vain mukana toimitettua höyryttäjää.

Ajastin käynnistyy vasta, kun vesi kiehuu ja höyrytysprosessi on alkanut.



**HUOMIO:** Tämä toiminto muodostaa höyryä ruoan kypsentämiseksi. Toimi varoen, kun avaat kannen kypsennyksen aikana, koska padasta voi vapautua kuumaa höyryä, joka voi aiheuttaa palo- tai muita vammoja.

Ruokatyyppi	Aika, h:min
Peruna, kokonainen raaka	00:30
Peruna, suikaloitu raaka	00:20
Peruna, kuutioitu raaka	00:15
Peruna, viipaloitu pakaste	00:30
Parsakaali, varsi raaka	00:10
Parsakaali, kukinto raaka	00:07
Parsakaali, kukinto pakaste	00:12
Porkkana, kokonainen raaka	00:20
Porkkana, suikaloitu raaka	00:15
Porkkana, viipaloitu raaka	00:10
Porkkana, kuutioitu raaka	00:25
Kukkakaali, kukinto raaka	00:07
Kukkakaali, kukinto pakaste	00:12
Parsa	00:05
Pinaatti	00:05



## Keitä

Ajastin käynnistyy vasta, kun vesi kiehuu.



**HUOMIO:** Tämä toiminto muodostaa höyryä ruoan kypsentämiseksi. Toimi varoen, kun avaat kannen kypsennyksen aikana, koska padasta voi vapautua kuumaa höyryä, joka voi aiheuttaa palo- tai muita vammoja.



### Jogurtti

**HUOMIO:** Varmista, että keittopata on puhdistettu huolellisesti. Jogurtin tekeminen perustuu elävien bakteerien viljelyyn. Kaikki kontaminaatio likaisista astioista pilaa tuotteen.

Lisää ruokalusikallinen (15 ml) tavallista jogurttia kutakin litraa pastöroitua maitoa kohti.

Kun kypsennysohjelma on valmis, laite EI jatka automaattisesti lämpimänä pitämiseen.



### Puuro

**HUOMIO:** Varo tekemästä liian suuria annoksia, koska tämä voi aiheuttaa kuplimista höyryventtiilistä. Jos näin käy, muista puhdistaa höyryventtiili tämän käyttöoppaan puhdistusohjeiden mukaisesti.

Lopullinen tilavuus, dl	Riisin tilavuus, dl	Veden tilavuus, dl
1,0	0,5	9
1,5	0,75	14



### Kaura

Suosittelun annos per henkilö on 2 dl kaurahiutaleita ja 5,5 dl vettä tai maitoa ja suolaa/tai sokeria maun mukaan.

**HUOMIO:** Varo tekemästä liian suuria annoksia, koska tämä voi aiheuttaa kuplimista höyryventtiilistä. Jos näin käy, muista puhdistaa höyryventtiili tämän käyttöoppaan puhdistusohjeiden mukaisesti.



### Leivän nostatus

Pinnoita padan sisäpuoli kasviöljyllä

**HUOMIO:** Koska taikina voi kaksin- tai kolminkertaistaa kokonsa reseptistä riippuen, muista, että taikinan lopullinen tilavuus ei saa ylittää sisäpadan tilavuutta.

Kun kypsennysohjelma on valmis, laite EI jatka automaattisesti lämpimänä pitämiseen.

## Hoito ja puhdistus



**PUHDISTA LAITE JOKAISEN KÄYTTÖKERRAN JÄLKEEN JA ENNEN SÄILYTYKSEEN ASETTAMISTA  
ÄLÄ LAITA MITÄÄN LAITTEEN OSIA ASTIANPESUKONEESEEN.  
ANNA KAIKKIEN PUHDISTETTUIJEN OSIEN KUIVUA KOKONAAN ENNEN SÄILYTYSTÄ TAI KÄYTTÖÄ.**

Varmista ennen laitteen puhdistamista, että se on irrotettu verkkovirrasta.

### Kannen puhdistaminen

Irrota kansi tuotteesta. Poista sisälevy puristamalla kahvaa ja vetämällä se irti kannesta.

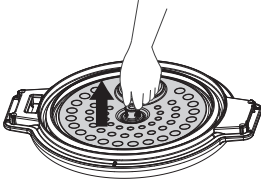

Poista höyryventtiili kääntämällä sitä vastapäivään sen lukituksen avaamiseksi. Huomaa kolot kannessa ja höyryventtiilissä.

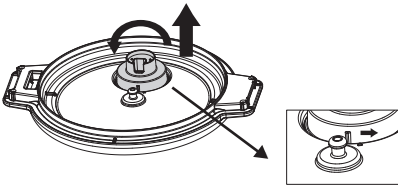

Huuhtele irrotetut osat lämpimällä vedellä ja saippualla. ÄLÄ upota kantta. ÄLÄ pese mitään osia astianpesukoneessa.

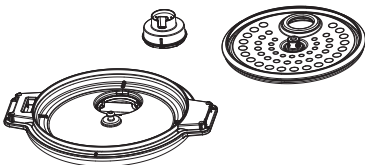

Anna osien kuivua ennen kokoamista. Noudata kokoamisessa näitä vaiheita käänteisessä järjestyksessä.

### Padan puhdistaminen

Irrota kansi. Poista sisäpata keittimestä.

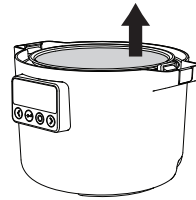

Liota pataa saippuavedessä ja pyyhi jäämät pois. Pinttyneempi lika voidaan hangata pois pesusienellä. ÄLÄ käytä sisäpadan puhdistamisessa hankaavia puhdistuslaitteita, jotta sen pinnoite ei naarmuunnu.

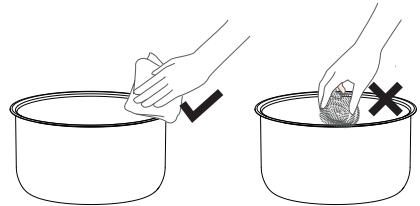

Pyyhi keittimen ulkopinnat kostealla liinalla. ÄLÄ upota keitintä veteen.

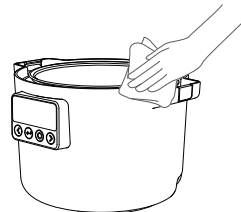

## Vianmäärittys

Näytön lukema	Vikatyyppi	Hoitomenetelmä
	Kansi on poistettu sellaisen kypsennysohjelman aikana, joka ei salli tätä.	Palauta kansi keittimeen ja paina "Vahvista"-painiketta
	Viallinen päällyskannen anturi	Kun virtajohto on kytketty irti ja sitten takaisin, jos laitteessa näkyy vieläkin vikakoodi, vie laite paikalliseen huoltokeskukseen korjattavaksi.
E1	Ala-anturin avoin piiri	
E2	Ala-anturi on oikosulussa	
EU	Tiedonsiirron vastaanottovika	
EU (vilkkuu)	Tiedonsiirron lähetysvika	

## Tekniset tiedot

Mallityyppi	81MC302601
Nimellisjännite	220 – 240 V~
Nimellistaajuus	50/60 Hz
Nimellisteho	605 – 720 W
Kapasiteetti	3,0 l
Tuotteen koko	303 x 250 x 216 mm
Nettopaino	2,8 kg

- Taajuusalue (13,56 MHz).
- Tuotteen 19.896 dBuA/m @3m suurin radiotaajuinen lähtöteho.
- Virrankulutus alhaisen virrankulutuksen tilassa: 0,8 W.
- Enimmäisaika, joka tarvitaan alhaisen virrankulutuksen tilan saavuttamiseen: 20 minuuttia.

Sarjanumero (alkaa SN, 22-numeroinen koodi)

Tuotteen numero (8-numeroinen koodi)

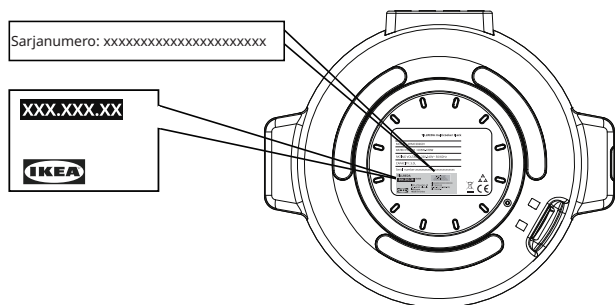

Piirustus vain viitteellinen

## Ympäristösuojelu

### Kodinkoneiden hävittäminen

Tuotteessa oleva merkintä  tarkoittaa, että tuotetta ei saa hävittää kotitalousjätteiden mukana. Toimita laite sähkö- ja elektroniikkaromun keräys- ja kierrätyspisteeseen. Tuotteen oikein hävittämällä autat estämään mahdollisia negatiivisia ympäristö- ja terveysvaikutuksia, joita virheellinen jätteenkäsittely voi aiheuttaa. Lisätietoa tämän tuotteen kierrättämisestä saat kunnanvaltuustostasi, jätehuoltoilikkeestä tai liikkeestä, josta ostit tuotteen.

### Pakkausmateriaalien hävittäminen

Merkinnällä  varustetut materiaalit ovat kierrätettävissä. Kierrätä pakkaus hävittämällä se asianmukaiseen keräysastiaan.

## IKEA-takuu

### Kuinka kauan IKEA-takuu on voimassa

Tämä takuu on voimassa 2 vuotta IKEA-myymälästä hankitun laitteen alkuperäisestä ostopäivästä lähtien, ellei kansallisessa lainsäädännössä toisin säädetä. Käy osoitteessa [IKEA.com](http://IKEA.com) ja katso omaa maatasi koskevat ehdot. Todisteeksi vaaditaan alkuperäinen ostokuitti. Jos takuukauden aikana tehdään huoltotyö, se ei pidennä laitteen takuuaikaa.

### Kuka vastaa takuupalvelusta?

Ota yhteys lähimpään IKEA-myymälään.

### Mitä tämä takuu kattaa?

Takuu kattaa laitteessa esiintyvät viat, jotka ovat aiheutuneet valmistus- tai materiaalivirheistä IKEASTA ostopäivän jälkeen. Tämä takuu koskee vain kotitalouskäyttöä. Poikkeukset on määritetty kohdassa "Mitä tämä takuu ei kata?" Takuuajana vian korjaamisesta aiheutuvat kustannukset, esim. korjaukset, varaosat, työ ja matkakulut, kuuluvat takuun piiriin sillä ehdolla, että laite on korjattavissa ilman erityiskuluja. Korvatuista osista tulee IKEAN omaisuutta.

## Mitä IKEA tekee ongelman ratkaisemiseksi?

IKEA tarkistaa tuotteen ja päättää, omaan harkintaansa perustuen, onko kattaako takuu tuotteen. Mikäli näin on, IKEA oman harkintansa mukaan joko korjaa viallisen tuotteen tai vaihtaa sen uuteen samanlaiseen tai vastaavaan tuotteeseen.

## Mitä tämä takuu ei kata?

- Normaalia kulumista.
- Normaalia kulumista. Tahallisia tai huolimattomuudesta aiheutuneita vahinkoja, käyttöohjeiden noudattamisen laiminlyömisestä, virheellisestä asennuksesta tai väärään jännitteeseen liittämistä aiheutuneita vahinkoja, kemiallisesta tai sähkökemiallisesta reaktiosta, ruosteesta, syöpmisestä tai vesivahingoista aiheutuneita vahinkoja, mukaan lukien, mutta näihin rajoittumatta, syöttöveden liiallisesta kalkkipitoisuudesta tai epänormaaleista ympäristöolosuhteista aiheutuneita vahinkoja.
- Ei-toiminnallisten ja koristeellisten osien vikoja, jotka eivät vaikuta kodinkoneen normaaliin käyttöön, esim. naarmuja ja väreroja.
- Vieraiden esineiden tai aineiden tai suodattimissa, tyhjennysjärjestelmissä tai pesuainelokeroissa olevien tukosten poistamisen tai kodinkoneen puhdistuksen aiheuttamia satunnaisia vahinkoja.
- Seuraavia asioita koskevia vahinkoja: lasikeraaminen taso, varusteet, astia- ja ruokailuvälinekorit, vedenotto- ja tyhjennysletkut, tiivisteet, lamput ja lampun suojukset, näytöt, kytkimet, kuoret ja niiden osat. Tämä pätee, ellei näiden vahinkojen voida todistaa syntyneen valmistusvirheiden vuoksi.

- Muiden kuin nimettyjen palveluntarjoajien ja/tai valtuutetun huoltokumppanin tekemiä korjauksia tai korjauksia, joissa ei ole käytetty alkuperäisiä varaosia.
- Virheellisestä tai ohjeiden vastaisesta asennuksesta johtuneita korjauksia.
- Muussa kuin kotitalouskäytössä eli ammattimaisessa käytössä syntyneitä vikoja.
- Kuljetusvaurioita. Jos asiakas kuljettaa tuotteen kotiinsa tai muuhun osoitteeseen, IKEA ei vastaa kuljetuksen aikana mahdollisesti syntyvistä vahingoista. Jos IKEA kuitenkin toimittaa tuotteen asiakkaan toimitusosoitteeseen, IKEA (ei tämä takuu) vastaa toimituksen aikana tuotteelle syntyneistä vahingoista.
- Kustannuksia, jotka syntyvät IKEA-laitteen asentamisesta paikalleen. Jos IKEAn palveluntarjoaja tai valtuutettu huoltoliike korjaa tai vaihtaa laitteen tämän takuun ehtojen mukaisesti, palveluntarjoaja tai valtuutettu huoltoliike asentaa tarvittaessa korjatun laitteen uudelleen tai asentaa korvaavan laitteen.

## Miten kansallista lakia sovelletaan

IKEAn takuu antaa sinulle tiettyjä laillisia oikeuksia, jotka kattavat tai ylittävät kaikki paikallisen lainsäädännön vaatimukset. Nämä ehdot eivät kuitenkaan rajoita millään tavalla kuluttajansuojalaissa määritettyjä kuluttajan oikeuksia.

## Voimassaoloalue

Tämä takuu on voimassa vain siinä maassa, jossa tuote on ostettu; palvelut tarjotaan takuehtojen puitteissa. Palvelun suoritusvelvollisuus takuun rajoissa on olemassa vain, jos:

- Laite vastaa sen maan teknisiä vaatimuksia, jossa takuuanomus tehdään;
- Asennusohjeiden ja käyttöoppaan turvallisuusohjeiden mukaisesti.

## IKEA-laitteiden HUOLTO

Ota yhteys IKEAan, kun:

- Teet tämän takuun alaisen korvaushakemuksen;
- Haluat pyytää lisäohjeita koskien IKEA-kodinkoneiden toimintoja.

Varmistaaksemme, että saat parhaan mahdollisen avun, pyydämme tutustumaan huolellisesti asennusohjeisiin ja/tai käyttöohjeisiin ennen yhteydenottoa.

## Yhteydenotot palvelua tarvittaessa



IKEAn huoltopalvelu auttaa sinua puhelimitse laitteesi perusvianmäärityksessä. Paikallisen myymäläsi puhelinnumeron ja aukioloajat löydät IKEA-kuvastosta tai osoitteesta [www.ikea.com](http://www.ikea.com).

**Nopean palvelun takaamiseksi ilmoita aina laitteesi arvokilvessä oleva IKEAn tuotenumero (8-numeroinen koodi).**

## PIDÄ OSTOKUITTI TALLESSA!

Ostokuitti on ostotodistus, ja se vaaditaan takuuta varten. Lisäksi ostokuitissa on mainittu IKEA-tavaratalon nimi ja kunkin ostetun laitteen tuotenumero (8-numeroinen koodi).

## Tarvitsetko lisäapua?

Jos sinulla on kysymyksiä, jotka eivät liity kodinkoneen huoltoon, ota yhteys IKEA-asiakaspalveluun. Ennen yhteydenottoa tutustu huolellisesti laitteen mukana tuleviin ohjekirjoihin.

**Pääset kaikkiin tuotetietoihin lukemalla QR-koodin.**



## Innehåll

Säkerhetsinformation .....	126	Skötsel och rengöring .....	136
Beskrivning av produkten.....	129	Felsökning.....	137
Användarpanel.....	129	Tekniska data.....	137
Komma igång .....	130	Miljöhänsyn .....	138
Program .....	132	Garanti från IKEA.....	138
Ytterligare programinformation .....	133		

## Säkerhetsinformation

### Avsedd användning

Följande säkerhetsanvisningar tillhandahålls för att förebygga oförutsedda risker eller skador som kan uppstå vid felaktig användning av produkten. Kontrollera förpackningen och produkten vid leveransen för att säkerställa att alla komponenter är intakta och säkra att använda. Om någon skada upptäcks ska återförsäljaren kontaktas. Observera att modifieringar eller ändringar av produkten inte är tillåtna av säkerhetsskäl. Felaktig användning kan medföra risker och göra garantin ogiltig.

Läs dessa bruksanvisningar noggrant innan du använder eller tar produkten i drift, och förvara dem nära installationsplatsen för framtida referens.

### Förklaring av symboler

#### **VARNING**

Det här signalordet anger en fara med medelhög risk som kan leda till dödsfall eller allvarliga personskador om den inte undviks.

#### **VAR FÖRSIKTIG**

Det här signalordet anger en fara med låg risk som kan orsaka mindre eller måttliga personskador om den inte undviks.

#### **OBSERVERA**

Det här signalordet framhäver viktig information (t.ex. risk för egendomsskada) men anger inte någon fara.

#### **Följ instruktionerna**

Den här symbolen anger att endast en behörig servicetekniker får använda eller utföra service på produkten i enlighet med bruksanvisningen.

Läs igenom och bekanta dig med bruksanvisningen innan du använder produkten för att säkerställa säker användning. Felaktig användning kan leda till personskador eller materiella skador. Förvara alltid bruksanvisningen tillsammans med produkten för framtida referens.

- Den här produkten är endast avsedd för matlagning.
- Den här produkten är endast avsedd för användning inomhus i hemmiljö.
- Den här produkten får användas eller rengöras av barn över 8 år och av personer med nedsatt fysisk, sensorisk eller mental förmåga, men endast under uppsikt av en vuxen, efter att ha fått instruktioner om säker användning och förstått de risker som är förknippade med produkten. Håll barn under 8 år och personer med svåra funktionsnedsättningar på behörigt avstånd från produkten, såvida de inte är under ständig uppsikt.
- Placera produkten på ett torrt, stabilt underlag under användning och se till att ventilationsöppningarna inte blockeras.
- Se till att det inte finns livsmedel som blockerar ångventilationsöppningarna före eller under användning.

### VARNING

Låt inte barn leka med produkten. Produkten är ingen leksak. Obevakad användning av elektriska produkter kan leda till allvarliga skador eller dödsfall.

Förvara produkten utom räckhåll för små barn, i synnerhet under användning och medan den svalnar.

### VAR FÖRSIKTIG

Håll händer och ansikte borta från ångventilationen under användning.



### VAR FÖRSIKTIG

Om locket öppnas under tillagningen kan het ånga släppas ut. Var försiktig när locket öppnas.



### VAR FÖRSIKTIG

Rör inte vid innergrytan under eller direkt efter användning, eftersom den kan vara varm.

- Skaka INTE produkten under användning.
- Använd INTE produkten för andra ändamål än matlagning.
- Överfyll INTE produkten.
- Använd INTE produkten för fritering i olja.

### OBSERVERA

Rengör produkten regelbundet för att förhindra att ytans material försämras.

### VAR FÖRSIKTIG

Se till att produkten är avstängd och har svalnat innan den rengörs. I annat fall kan det leda till elstötar eller brännskador.

- Låt produkten torka helt efter rengöring innan den ställs undan eller används igen.
- Använd INTE slipande rengöringsmedel, skurborstar, lösningsmedel eller metallföremål för att rengöra produkten.
- Använd ett eluttag med rätt spänning och korrekt jordning.

### VARNING

Vid brand ska du stänga av produkten och täcka över lågorna, till exempel med en brandfilt. Försök INTE släcka branden med vatten.

- Använd INTE produkten med en extern timer eller ett separat fjärrkontrollsystem.
- Använd INTE produkten med våta händer eller när den är i kontakt med vatten.
- Använd INTE någon annan innergryta än den som medföljer produkten.
- Använd INTE produkten med en tom innergryta.
- Använd INTE produkten om den är skadad.
- Produkten fungerar effektivt på en höjd mellan 0 och 2 000 meter.
- Klickande eller fräsande ljud under drift är normala.
- Kontakta ett auktoriserat servicecenter för reparationer eller reservdelar.
- Felaktig användning kan leda till personskador.
- Undvik att spilla vätska på kontakten.

### **OBSERVERA**

Kassera produkten på ett ansvarsfullt sätt och lämna den till en insamlingsplats för elektrisk utrustning.

### **OBSERVERA**

Låt endast behörig personal reparera eller demontera produkten för att förhindra brand, elstötar eller personskador. Felaktiga reparationer eller otillåtna modifieringar av viktiga delar kan äventyra produktens säkerhet. Detta kan leda till funktionsfel, överhettning eller brand.

- Använd INTE apparaten utomhus eller på lägre höjd än 850 mm från golvet.

Denna produkt är avsedd för användning i hushåll och liknande tillämpningar såsom:

- personalkök i butiker, kontor och andra arbetsmiljöer
  - lantbruksmiljöer
  - av gäster på hotell, motell och i andra typer av boenden
  - på bed and breakfast-boenden.
- Produkten får inte användas av barn under 8 år. Produkten får användas av barn över 8 år om de står under ständig uppsikt. Produkten får bara användas av personer med nedsatt fysisk, sensorisk eller mental förmåga, eller av personer med begränsad erfarenhet, om de övervakas eller instrueras i säker användning och förstår de risker som är förknippade med produkten. Håll produkten och sladden utom räckhåll för barn under 8 år. Rengöring och underhåll ska inte utföras av barn.
  - Köksmaskiner ska placeras på ett stabilt underlag med handtagen placerade så att het vätska inte kan spillas ut.
  - Om nätsladden är skadad måste den bytas ut mot en specialsladd från tillverkaren eller en auktoriserad servicefirma.
  - Produkten får inte doppas i vatten.
  - Värmeelementet förblir varmt efter användning.
  - Programvara, fast programvara och hårdvaruversioner som påverkar överensstämmelsen med väsentliga krav.

## Beskrivning av produkten

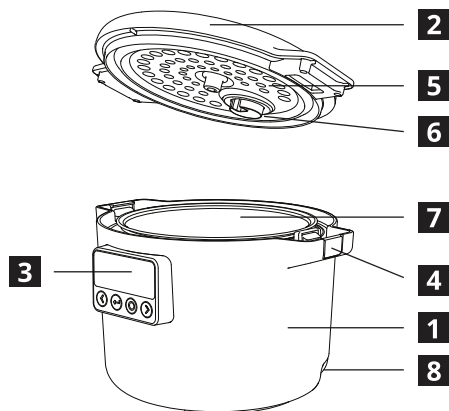

- 1** Huvuddel
- 2** Lock
- 3** Användarpanel
- 4** Låsknapp för lock
- 5** Inre skyddsplatta
- 6** Ångventil
- 7** Innergryta
- 8** Uttag för strömkabel

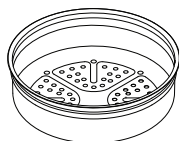

1 st. ångbricka

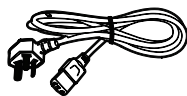

1 st. strömkabel

## Användarpanel

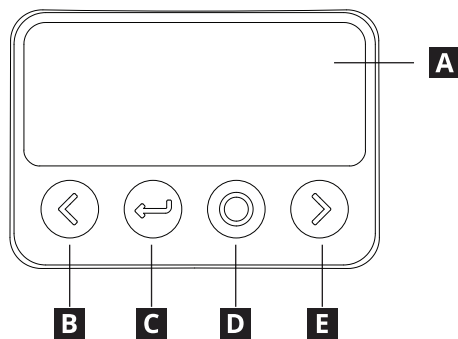

- A** Skärm
- B** Vänster/minska
- C** Bakåt/retur
- D** Bekräfta/vänteläge
- E** Höger/öka

## Komma igång

Läs säkerhetsinformationen före första användningen. Ta bort allt förpackningsmaterial och all skyddsfilm och rengör produkten så att den är fri från orenheter. Se avsnittet "Skötsel och rengöring" för mer information.

Produkten går in i vänteläge när den ansluts till strömförsörjningen. Tryck på knappen "Vänteläge" för att väcka den.



Tillsätt ingredienserna och stäng locket. Tryck på "Bekräfta" för att starta programmet, eller tryck på "Höger" för att ställa in en fördröjd start.



Använd knapparna "Vänster" och "Höger" för att växla mellan program. Tryck på knappen "Bekräfta" för att välja ett program.

Under tillagningen visar skärmen temperaturen och återstående tid.



Använd knapparna "Vänster" och "Höger" för att ställa in temperatur och/eller tid efter behov. Vissa program kan inte justeras. Tryck på "Bekräfta" för att gå vidare.

En ljudsignal hörs när programmet är klart. Produkten växlar då automatiskt till varmhållningsfunktionen.



Efter användning ska produkten kopplas ur, rengöras, torkas och ställas undan på en säker plats.

## Inställningar under tillagningen

Tryck på knappen "Bekräfta" för att pausa eller återuppta tillagningen. Använd knapparna "Vänster" och "Höger" för att justera temperatur eller tid. Vissa program kan inte justeras.



## Fördröjd start

Om fördröjd start väljs använder du knapparna "Vänster" och "Höger" för att justera tillagningstiden. Tryck på "Bekräfta" för att gå vidare. Vissa program har inte stöd för fördröjd start.



## Varmhållning

Funktionen för varmhållning är igång i upp till 24 timmar om den inte avbryts. Tryck på "Vänster" för att justera temperaturen. Vissa program stöder inte funktionen för varmhållning.

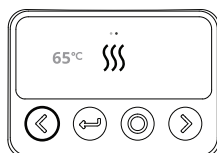

## Avbryt tillagning

Tryck på returknappen under tillagning eller varmhållningsläge för att avbryta det aktuella programmet och återgå till programvalet.

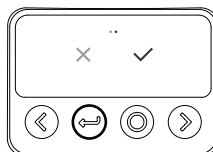

## Skärmlås

Håll knapparna "Bekräfta" och "Höger" intryckta i 3 sekunder för att låsa produkten. Om du trycker på en knapp visas ikonen "Lås", men ingen funktion aktiveras. Håll knapparna "Bekräfta" och "Höger" intryckta i 3 sekunder för att låsa upp produkten.

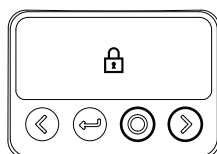















## Vänteläge

Om produkten inte används för matlagning går den automatiskt in i vänteläge efter 2 minuters inaktivitet. För att aktivera vänteläget manuellt håller du ned knappen "Vänteläge" tills du hör ett ljud och ser logotypen för IKEA.



## Program

Symbol	Namn	Beskrivning	Tid, h:min (standard)	Temperatur, °C (standard)
	Varmhållning	Håller tillagad mat varm.	24:00	68 °C
	Manuellt läge	Möjliggör anpassad styrning av tid och temperatur.	00:30	100 °C
	Långsam tillagning	Tillagar maten långsamt vid jämn låg temperatur.	08:00	100 °C
	Ris	Kokar riset jämnt och fullständigt.	00:50	120 °C
	Stekning/ sautering	Tillagar maten snabbt på medelhög till hög värme.	00:30	130 °C
	Ångkokning	Tillagar maten jämnt med hjälp av ånga.	00:30	110 °C
	Bakning	Bakar maten med jämn och stabil värme.	00:50	130 °C
	Kokning	Tillagar mat i kokande vatten.	00:30	110 °C
	Yoghurt	Fermenterar mjölk vid jämn låg temperatur.	08:00	40 °C
	Soppa	Kokar soppa långsamt vid låg temperatur.	02:00	110 °C
	Stuvning	Tillagar mat långsamt i vätska vid låg temperatur.	02:00	110 °C
	Gröt	Specialprogram för gröt.	01:30	110 °C
	Havregrynsgröt	Specialprogram för havregrynsgröt.	00:30	100 °C
	Brödjäsning	En jämn, medelhög temperatur under en viss tid.	01:00	40 °C

## Ytterligare programinformation

Produkten håller maten varm efter tillagningen, men är inte avsedd för långvarig förvaring av tillagad mat. Om det finns mat kvar ska den placeras i ett lämpligt kärl och förvaras i kylskåp. Produkten ska alltid rengöras, torkas och ställas undan efter användning.



### Manuellt

När tillagningsprogrammet är slut går produkten INTE automatiskt över till varmhållningsläget.

**VAR FÖRSIKTIG!** Med den här funktionen går det att ställa in driftstider och temperaturer.

**VAR FÖRSIKTIG!** Produkten är inte lämplig för fritering av livsmedel.



### Ris

**VAR FÖRSIKTIG!** Koka inte mer än 8 dl okokt ris åt gången. Riset sväller under kokningen. Överfyll inte innergrytan.

**VAR FÖRSIKTIG!** Fördröjd start rekommenderas inte för risprogrammet, eftersom riset kan absorbera för mycket vatten vilket kan påverka smaken.

**VAR FÖRSIKTIG!** Använd inte varmt vatten, eftersom det kan påverka produktens temperaturkontroll.

Slutlig volym, dl	Risvolym, dl	Vattenvolym, dl
0,5	2	3
1,0	6	6
1,5	8,5	9



### Stekning/sautering

**VAR FÖRSIKTIG!** Den här funktionen kan endast användas utan lock och har inte stöd för fördröjd start.

**VAR FÖRSIKTIG!** Produkten är inte lämplig för fritering av livsmedel.



## Ångkokning

Häll minst 0,5 l vatten i innergrytan.  
Sätt dit ångbrickan. Använd endast den ångbricka som medföljer.  
Timern startar först när vattnet kokar och ångan börjar stiga.



**VAR FÖRSIKTIG!** Denna funktion använder ånga för att tillaga maten. Var försiktig när du öppnar locket under tillagningen, eftersom het ånga kan strömma ut och orsaka brännskador eller andra skador.

Livsmedelstyp	Tid, h:min
Potatis, hel, rå	00:30
Potatis, pommes strips, rå	00:20
Potatis, tärnad, rå	00:15
Potatis, tärnad, fryst	00:30
Broccoli, råa stjälkar	00:10
Broccoli, råa buketter	00:07
Broccoli, frysta buketter	00:12
Morot, hel, rå	00:20
Morot, stavar, rå	00:15
Morot, skivad, rå	00:10
Morot, tärnad, fryst	00:25
Blomkål, råa buketter	00:07
Blomkål, frysta buketter	00:12
Sparris	00:05
Spenat	00:05



## Kokning

Timern startar först när vattnet kokar.



**VAR FÖRSIKTIG!** Denna funktion använder ånga för att tillaga maten. Var försiktig när du öppnar locket under tillagningen, eftersom het ånga kan strömma ut och orsaka brännskador eller andra skador.



### Yoghurt

**VAR FÖRSIKTIG!** Se till att innergrytan är ordentligt rengjord. Yoghurt tillverkas genom att odla levande bakterier. Användning av smutsiga kärl kan förorena och förstöra produkten.

Tillsätt en matsked (15 ml) naturell yoghurt per liter pastöriserad mjölk.

När tillagningsprogrammet är slut går produkten INTE automatiskt över till varmhållningsläget.



### Gröt

**VAR FÖRSIKTIG!** Försök inte tillaga för stora portioner, eftersom det kan leda till att det bubblar över i ångventilen. Om detta inträffar ska ångventilen rengöras enligt anvisningarna i denna användarhandbok.

Slutlig volym, dl	Risvolym, dl	Vattenvolym, dl
1,0	0,5	9
1,5	0,75	14



### Havregrynsgröt

Rekommenderad portion per person: 2 dl havregryn med 5,5 dl vatten eller mjölk, smaksatt med salt och/eller socker efter smak.

**VAR FÖRSIKTIG!** Försök inte tillaga för stora portioner, eftersom det kan leda till att det bubblar över i ångventilen. Om detta inträffar ska ångventilen rengöras enligt anvisningarna i denna användarhandbok.



### Brödjäsning

Smörj innergrytans insida med ett tunt lager vegetabilisk olja.

**VAR FÖRSIKTIG!** Eftersom degen kan dubbla eller till och med tredubbla sin storlek beroende på receptet, bör du kontrollera att dess slutliga volym inte överstiger innergrytans kapacitet.

När tillagningsprogrammet är slut går produkten INTE automatiskt över till varmhållningsläget.

## Skötsel och rengöring



**RENGÖR PRODUKTEN EFTER VARJE ANVÄNDNING OCH INNAN DEN STÄLLS UN DAN.**  
**ANVÄND INTE DISKMASKIN FÖR ATT RENGÖRA DELAR AV PRODUKTEN.**  
**LÅT ALLA RENGÖRDA DELAR TORKA HELT INNAN DE STÄLLS UN DAN ELLER ANVÄNDS.**

Kontrollera att produkten är bortkopplad från elnätet innan den rengörs.

### Rengöra locket

Ta bort locket från produkten. Ta bort den inre plattan genom att klämma fast greppet och dra bort den från locket.

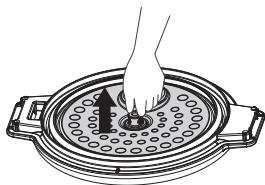

Ta bort ångventilen genom att vrida den moturs så att den frigörs. Observera skårorna på locket och ångventilen.

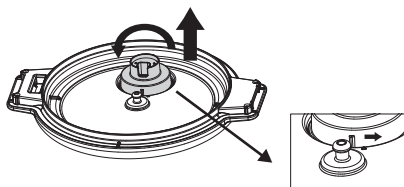

Skölj de separerade delarna med varmt diskvatten. Doppa **INTE** locket i vatten. Diska **INTE** någon del i diskmaskin.

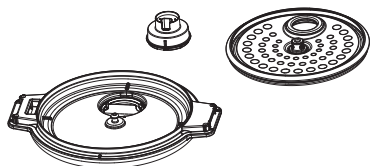

Låt delarna lufttorka innan de sätts ihop igen. Sätt ihop delarna genom att följa dessa steg i omvänd ordning.

AA-2673753-1

### Rengöra innergrytan

Ta bort locket. Ta bort innergrytan från huvuddelen.

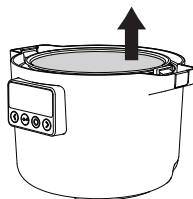

Blötlägg grytan i diskvatten och torka sedan bort eventuella beläggningar. Intorkad smuts kan avlägsnas genom att skrubba med en svamp. Använd **INTE** slipande rengöringsredskap på innergrytan, eftersom de kan repa beläggningen.

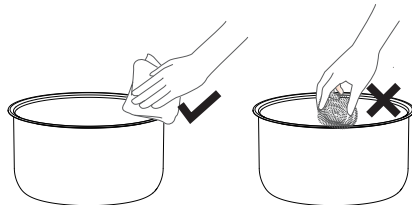

Torka av huvuddelens utsida med en fuktig trasa. Doppa **INTE** huvuddelen i vatten.

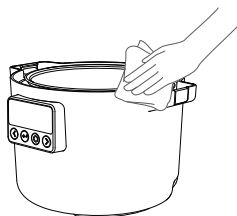

## Felsökning

Visas på skärmen	Feltyp	Åtgärd
	Locket har tagits bort under ett tillagningsprogram som inte tillåter detta.	Sätt tillbaka locket och tryck på knappen "Bekräfta"
E1	Fel på lockets övre sensor	Om felkoden kvarstår efter att strömkabeln har dragits ur och satts in igen, ska produkten lämnas in till närmaste kundtjänstcenter för reparation.
E2	Öppen krets i nedre sensor	
EU	Den nedre sensorn har kortslutits	
EU ( blinkar)	Fel vid mottagning av kommunikation	
	Fel vid sändning av kommunikation	

## Tekniska data

Modelltyp	81MC302601
Märkspänning	220-240 V~
Frekvens	50/60 Hz
Märkeffekt	605-720 W
Kapacitet	3,0 l
Produktens storlek	303 x 250 x 216 mm
Nettovikt	2,8 kg

- Driftfrekvens: 13,56 MHz.
- Produktens maximala RF-uteffekt: 19.896 dBuA/m @3m.
- Energiförbrukning i energisparläge: 0,8 W.
- Maximal tid för att gå in i energisparläge: 20 minuter.

Serienummer (börja med SN, 22-siffrig kod)

Artikelnummer (8-siffrig kod)

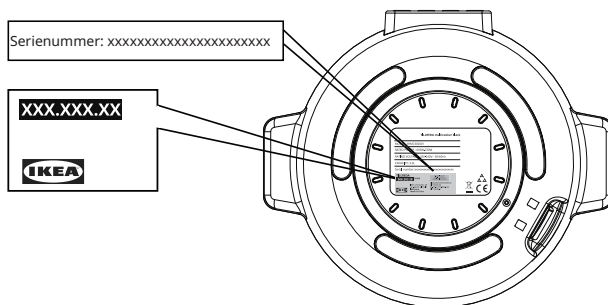

Bilden är endast för referens

## Miljöhänsyn

### Bortskaffande av hushållsapparater

Symbolen  på produkten eller dess förpackningsmaterial betyder att produkten inte får hanteras som hushållsavfall. Den ska i stället lämnas till en lämplig återvinningsstation för elektrisk och elektronisk utrustning. Genom att säkerställa att produkten bortskaffas på rätt sätt bidrar du till att förhindra potentiella negativa konsekvenser för miljön och människors hälsa, som annars skulle kunna orsakas av felaktigt bortskaffande av produkten. För mer detaljerad information om hur man återvinner denna produkt, kontakta kommunen, din återvinningsstation eller det varuhus där du köpte produkten.

### Bortskaffande av förpackningsmaterial

Material med symbolen  kan återvinnas. Kasta förpackningsmaterialet i en lämplig container för återvinning.

## Garanti från IKEA

### Hur länge gäller IKEA:s garanti?

Garantin är giltig i 2 år från det datum produkten köptes på IKEA, om inte annat anges enligt nationell lag. Gå till IKEA, som för att ta reda på vad som gäller i ditt land. Originalkvittot krävs som inköpsbevis. Om servicearbete utförs under garantin förlänger detta inte produktens garantitid.

### Vem utför service?

Kontakta närmaste IKEA-varuhus.

### Vad täcker denna garanti?

Garantin täcker fel på produkten som har orsakats av felaktig konstruktion eller materialfel från och med inköpsdatumet från IKEA. Denna garanti gäller endast för hushållsbruk. Undantagen anges under rubriken "Vad täcks inte av denna garanti?" Inom garantiperioden täcks kostnaderna för att åtgärda felet, t.ex. reparationer, delar, arbete och resor, förutsatt att produkten är tillgänglig för reparation utan särskilda kostnader. Utbytta delar tillfaller IKEA.

## Vad gör IKEA för att åtgärda problemet?

IKEA undersöker produkten och beslutar, efter eget gottfinnande, om den omfattas av denna garanti. Om produkten anses omfattas av garantin, kommer IKEA efter eget gottfinnande att antingen reparera den defekta produkten, eller byta ut den mot samma eller en jämförbar produkt.

## Vad täcks inte av denna garanti?

- Normalt slitage.
- Skador orsakade avsiktligt eller genom oaktsamhet, genom underlåtenhet att följa bruksanvisningen, felaktig installation eller anslutning till fel spänning, skador orsakade genom kemisk eller elektrokemisk reaktion, rost, korrosion eller vattenskador vilket inkluderar, men inte är begränsat till, skador orsakade av tillförsel av vatten med onormalt hög kalkhalt samt skador orsakade av onormala miljöförhållanden.
- Icke-funktionella och dekorativa delar som inte påverkar normalt bruk av apparaten inklusive repor och eventuella färgskillnader.
- Oavsiktliga skador orsakade av främmande föremål eller ämnen vid rengöring eller rensning av filter, dräneringssystem eller diskmedelsfack.
- Skador på följande delar: keramiskt glas, tillbehör, över- och underkorgar, bestickkorgar, tillförsel- och avloppsslangar, tätningar, lampor och lampskydd, displayer, vred, höljen och delar av höljen. Förutom när sådana skador kan bevisas bero på produktionsfel.
- Reparationer som inte utförts av ett utsett serviceföretag och/eller en auktoriserad servicepartner, eller om

andra reservdelar än originaldelar använts.

- Reparationer orsakade av felaktig installation eller installation som inte utförts enligt anvisningarna.
- Användning av produkten i ett yrkesmässigt sammanhang, dvs. ej för hemmabruk.
- Transportskador. Om en kund själv transporterar produkten hem till sig eller till någon annan adress, har IKEA inget ansvar för eventuella skador som kan uppstå under transporten. Om IKEA däremot levererar produkten till kundens leveransadress täcker IKEA eventuella skador som uppstår under den här transporten.
- Kostnad för att utföra den initiala installationen av produkten från IKEA. Om emellertid en av IKEAs utsedd serviceleverantör eller dess auktoriserade servicepartner reparerar eller byter ut produkten enligt villkoren i denna garanti, kommer den utsedda serviceleverantören eller dess auktoriserade servicepartner att installera om den reparerade produkten eller installera utbytet, om så behövs.

## Så här tillämpas nationella lagar

Garantin från IKEA ger specifika lagstadgade rättigheter som uppfyller eller överstiger lokala lagkrav. Den här garantin ger dig särskilda juridiska rättigheter utöver reklamationsrätten.

## Giltighetsområde

Denna garanti gäller endast i det land där produkten köptes och kommer att uppfylla garantivillkoren. Skyldigheten att utföra tjänster inom garantin gäller endast om apparaten uppfyller kraven och är monterad i enlighet med:

- de tekniska specifikationerna i det land där garantianspråket görs;
- monteringsanvisningarna och säkerhetsanvisningarna i användarhandboken.

## KUNDSERVICE för produkter från IKEA

Tveka inte att kontakta IKEA för att:

- göra en servicebegäran enligt denna garanti;
- be om förtydliganden om hur produkter från IKEA fungerar.

För att vara säkra på att vi kan ge dig bästa möjliga hjälp, läs monteringsanvisningarna och/eller användarhandboken noggrant innan du tar kontakt med oss.

## Så här når du oss om du behöver vår hjälp



Kundtjänsten på IKEA hjälper dig per telefon med enkel felsökning av produkten när du ringer till dem. Telefonnummer och öppettider till ditt lokala IKEA-varuhus finns i IKEA-katalogen och på [www.ikea.com](http://www.ikea.com).

**För att du ska få hjälp snabbare bör du också alltid uppge IKEA:s artikelnummer (8 siffror) som finns på produktens märkplåt.**

## SPARA ALLTID INKÖPSKVITTOT!

Det är ditt inköpsbevis och krävs för att garantin ska vara giltig. Detta kvitto anger också IKEA-namn och artikelnummer (8 siffror) för varje produkt du har köpt.

## Behöver du extra hjälp?

För övriga frågor som inte är relaterade till kundtjänst för vitvaror, ber vi dig kontakta IKEA:s kundtjänst på ditt närmaste varuhus. Läs alltid all produktokumentation noggrant innan du kontaktar oss.

**Skanna QR-koden för att få tillgång till all produktinformation.**



## Obsah

Bezpečnostní informace .....	141	Údržba a čištění.....	151
Popis spotřebiče.....	144	Řešení potíží .....	152
Uživatelské rozhraní .....	144	Technické údaje.....	152
Začínáme.....	145	Ekologické informace.....	153
Programy .....	147	Záruka společnosti IKEA.....	153
Další informace o programu .....	148		

## Bezpečnostní informace

### Určené použití

Následující bezpečnostní pokyny mají za cíl zabránit nepředvídaným rizikům nebo škodám způsobeným nebezpečným nebo nesprávným používáním spotřebiče. Po dodání spotřebiče zkontrolujte obal a spotřebič, abyste se ujistili, že je vše neporušené a že je možné zařízení bezpečně používat. Pokud zjistíte jakékoli poškození, kontaktujte prodejce nebo distributora. Upozorňujeme, že z bezpečnostních důvodů není povoleno provádět žádné úpravy nebo změny na spotřebiči. Nesprávné použití může způsobit nebezpečí a ztrátu nároku na záruku.

Před použitím/uvedením zařízení do provozu si pečlivě a pozorně přečtěte tento návod k obsluze a uložte jej v bezprostřední blízkosti místa instalace nebo zařízení pro pozdější použití!

### Vysvětlení symbolů

#### **VAROVÁNÍ**

Toto signální slovo označuje nebezpečí se středním stupněm rizika, které, pokud se mu nezabrání, může mít za následek smrt nebo vážné zranění.

#### **UPOZORNĚNÍ**

Toto signální slovo označuje nebezpečí s nízkým stupněm rizika, které, pokud se mu nezabrání, může mít za následek lehké nebo středně těžké zranění.

#### **POZOR**

Toto signální slovo označuje důležité informace (např. poškození majetku), ale ne nebezpečí.

#### **Dodržujte pokyny**

Tento symbol označuje, že servisní technik by měl tento spotřebič obsluhovat a udržovat pouze v souladu s návodem k obsluze.

Před použitím spotřebiče si pečlivě přečtete návod k obsluze a seznamte se s ním, abyste zajistili bezpečné používání. Nesprávné použití může vést ke zranění a poškození. Pokyny uchovávejte vždy se spotřebičem pro budoucí použití.

- Tento spotřebič je určen pouze k vaření.
- Tento spotřebič je navržen pouze pro použití v interiéru domácnosti.
- Tento spotřebič mohou používat a čistit děti od 8 let a osoby s omezenými fyzickými, smyslovými nebo duševními schopnostmi, pokud jim byl poskytnut dohled a pokyny týkající se bezpečného použití spotřebiče a pokud rozumí rizikům a nebezpečí. Pokud nejsou děti do 8 let a osoby se silným postižením pod nepřetržitým dozorem, neměly by mít ke spotřebiči přístup.
- Zajistěte, aby byl spotřebič během používání umístěn na suchém stabilním povrchu a aby nebyly blokovány ventilační otvory.
- Zajistěte, aby potraviny před nebo během používání neblokovaly ventilační otvory pro páru.

### VAROVÁNÍ

Zabraňte dětem si se spotřebičem hrát. Tento spotřebič není hračka. Používání elektrických spotřebičů bez dozoru může vést k vystavení rizikům, která mohou mít za následek vážná zranění nebo smrt.

Spotřebič uchovávejte mimo dosah malých dětí, zejména během používání a chladnutí.

### UPOZORNĚNÍ

Během používání držte ruce a obličej mimo ventilační otvor pro páru.



### UPOZORNĚNÍ

Při otevírání víka během vaření může unikat horká pára. Při otevírání víka buďte opatrní.



### UPOZORNĚNÍ

Během používání nebo krátce po něm se nedotýkejte vnitřní nádoby, protože může být horká.

- Spotřebičem během používání NETŘESTE.
- NEPOUŽÍVEJTE spotřebič k jinému účelu než k vaření.
- Spotřebič NEPŘEPLŇUJTE.
- Tento spotřebič NEPOUŽÍVEJTE ke smažení v oleji.

### POZOR

Spotřebič pravidelně čistěte, abyste zabránili zhoršení kvality povrchového materiálu.

### UPOZORNĚNÍ

Před čištěním se ujistěte, že je spotřebič odpojen od napájení a vychladlý. V opačném případě může dojít k úrazu elektrickým proudem a popáleninám.

- Po čištění nechte spotřebič zcela vyschnout, než jej uložíte nebo znovu použijete.
- Při čištění spotřebiče NEPOUŽÍVEJTE abrazivní prostředky, abrazivní čisticí houbičky, rozpouštědla ani kovové předměty.
- Ujistěte se, že používáte elektrickou zásuvku s vhodným napětím a uzemněním.

### VAROVÁNÍ

V případě požáru spotřebič vypněte a poté zakryjte plamen, např. hasicí dekou. NEPOKOUŠEJTE se hasit oheň vodou.

- NEOVLÁDEJTE spotřebič pomocí externího časovače ani žádného samostatného dálkově ovládaného systému.
- NEOVLÁDEJTE spotřebič vlhkýma rukama ani jej neovládejte, je-li v kontaktu s vodou.
- NEOVLÁDEJTE spotřebič s jinou nádobou než tou, která je součástí balení.
- NEOVLÁDEJTE spotřebič s prázdnou nádobou.
- NEPOUŽÍVEJTE spotřebič, je-li poškozený.
- Tento spotřebič funguje efektivně v nadmořských výškách mezi 0 a 2 000 m.
- Cvakání nebo syčení během provozu je normální.
- Ohledně opravy nebo výměny dílů kontaktujte autorizované servisní středisko.
- Nesprávné použití může způsobit zranění.
- Zabraňte rozlití tekutin na konektor.

## POZOR

Tento spotřebič zlikvidujte zodpovědně v určeném sběrném místě pro elektrické výrobky.

## POZOR

Aby se zabránilo požáru, úrazu elektrickým proudem nebo zranění, smí spotřebič opravovat nebo rozebírat pouze oprávněný personál. Nesprávná oprava nebo neoprávněné změny důležitých dílů mohou ohrozit bezpečnost spotřebiče. Může dojít k poruše, přehřátí nebo požáru.

- Spotřebič NEPOUŽÍVEJTE venku ani ve výšce nižší než 850 mm od podlahy.

Tento spotřebič je určen pro použití v domácnosti a k podobným účelům, jako jsou:

- kuchyňské prostory zaměstnanců v obchodech, kancelářích a jiných pracovních prostředích;
  - zážitkové farmy;
  - využití klienty v hotelech, motelech nebo jiných typech prostředí poskytujících ubytování;
  - ubytování poskytující nocleh se snídaní;
- Tento spotřebič nesmí používat děti ve věku od 0 do 8 let. Tento spotřebič mohou používat děti ve věku od 8 let, pokud jsou pod neustálým dohledem. Tento spotřebič mohou používat osoby s omezenými fyzickými, smyslovými nebo duševními schopnostmi, nebo bez patřičných zkušeností a znalostí, pokud jim byl poskytnut dohled nebo pokyny týkající se použití spotřebiče bezpečným způsobem a pokud rozumí případnému nebezpečí. Spotřebič a jeho kabel udržujte mimo dosah dětí mladších 8 let. Čištění a uživatelskou údržbu nesmí provádět děti.
  - Varné spotřebiče by měly být umístěny stabilně s rukojetmi tak, aby nedošlo k rozlití horkých tekutin.
  - Pokud je sada kabelu poškozena, musí být vyměněna za speciální sadu kabelu od výrobce nebo jeho servisního zástupce.
  - Spotřebič nesmí být ponořen do vody.
  - Povrch topného tělesa je po použití vystaven zbytkovému teplu.
  - Verze softwaru nebo firmwaru a hardwaru ovlivňují shodu se základními požadavky.

## Popis spotřebiče

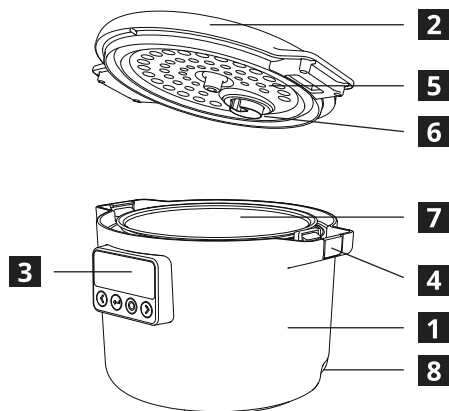

- 1** Hlavní část
- 2** Víko
- 3** Uživatelské rozhraní
- 4** Tlačítko zámku víka
- 5** Vnitřní krycí deska
- 6** Parní ventil
- 7** Vnitřní nádoba
- 8** Zásuvka napájecího kabelu

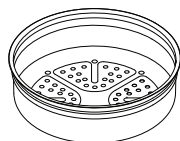

1× parní hrnec

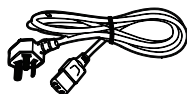

1× napájecí kabel

## Uživatelské rozhraní

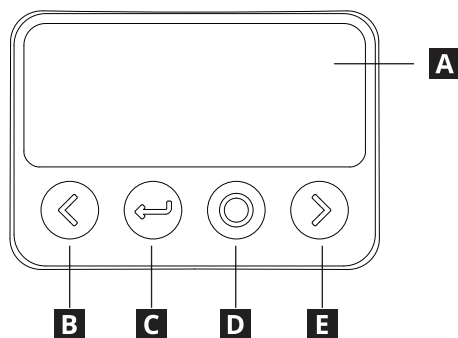

- A** Displej
- B** Vlevo / snížit
- C** Zpět / návrat
- D** Potvrdit / pohotovostní režim
- E** Vpravo / zvýšit

## Začínáme

**Před prvním použitím si přečtěte bezpečnostní informace. Ujistěte se, že jsou odstraněny všechny obalové materiály a ochranné fólie, a vyčistěte zařízení, aby neobsahovalo žádné nečistoty. Další informace naleznete v části Čištění a údržba.**

Po připojení k elektrické síti se spotřebič zapne do pohotovostního režimu. Stisknutím tlačítka „Pohotovostní režim“ spotřebič probudíte.



Přidejte ingredience a zavřete víko. Stisknutím tlačítka „Potvrdit“ spustíte program nebo stisknutím tlačítka „Vpravo“ vyberete zpožděný start.



Pomocí tlačítek „Vlevo“ a „Vpravo“ můžete procházet programy. Stisknutím tlačítka „Potvrdit“ vyberete program.

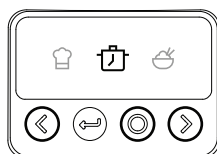

Během vaření se na displeji zobrazuje teplota a zbývající doba.



Pomocí tlačítek „Vlevo“ a „Vpravo“ upravte teplotu a/nebo čas, pokud je to nutné. Některé programy úpravu nepodporují. Pokračujte stisknutím tlačítka „Potvrdit“.

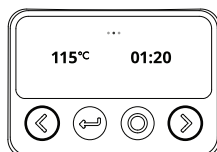

Po skončení programu se ozve zvukový signál. Spotřebič poté automaticky přejde do režimu udržování teploty.



Po použití spotřebič odpojte od napájení, vyčistěte a po vysušení uložte na bezpečném místě.

## Úpravy během vaření

Stisknutím tlačítka „Potvrdit“ pozastavíte nebo obnovíte vaření. Pomocí tlačítek „Vlevo“ nebo „Vpravo“ upravíte teplotu nebo dobu. Některé programy úpravu nepodporují.



## Udržování teploty

Funkce udržování teploty bude pokračovat po dobu až 24 hodin, pokud nebude zrušena. Stisknutím tlačítka „Vlevo“ upravíte teplotu. Některé programy funkci udržování teploty nepodporují.

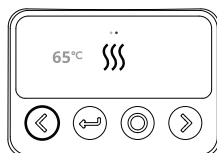

## Zámek obrazovky

Spotřebič lze uzamknout podržením tlačítek „Potvrdit“ a „Vpravo“ po dobu 3 sekund. Stisknutím libovolného tlačítka se zobrazí ikona „Zámek“, ale nedojde k žádné akci. Podržením tlačítek „Potvrdit“ a „Vpravo“ po dobu 3 sekund se zámek odemkne.

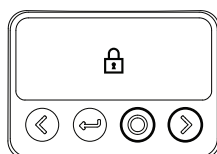

## Zpožděný start

Pokud je zvolen zpožděný start, použijte tlačítka „Vlevo“ a „Vpravo“ k nastavení doby zpoždění pro dokončení vaření. Pokračujte stisknutím tlačítka „Potvrdit“. Některé programy nepodporují zpožděný start.

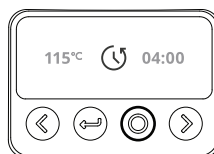

## Zrušení vaření

Stisknutím tlačítka „Zpět“ během vaření nebo udržování teploty zrušíte aktuální program a vrátíte se k výběru programu.

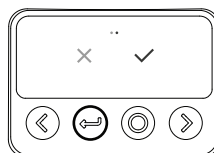





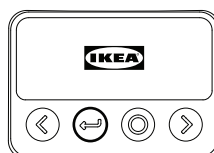









## Pohotovostní režim

Pokud se nevaří, spotřebič po 2 minutách nečinnosti automaticky přejde do pohotovostního režimu. Spotřebič lze nuceně přepnout do pohotovostního režimu podržením tlačítka „Pohotovostní režim“, dokud se nezovze zvukový signál a nezobrazí se logo IKEA.



## Programy

Symbol	Název	Popis	Doba, h:min (výchozí)	Teplota, °C (výchozí)
	Udržování teploty	Udržuje teplotu hotového teplého jídla.	24:00	68 °C
	Manuální režim	Umožňuje vlastní nastavení doby a teploty.	00:30	100 °C
	Pomalé vaření	Vaří jídlo pomalu při nízké, stálé teplotě.	08:00	100 °C
	Rýže	Vaří rýži rovnoměrně a důkladně.	00:50	120 °C
	Smažení/ restování	Vaří jídlo rychle při střední až vysoké teplotě.	00:30	130 °C
	Pára	Vaří jídlo pomocí páry pro rovnoměrné vaření.	00:30	110 °C
	Pečení	Peče jídlo pomocí rovnoměrného tepla.	00:50	130 °C
	Vaření	Vaří jídlo ve vroucí vodě.	00:30	110 °C
	Jogurt	Fermentuje mléko při stálé nízké teplotě.	08:00	40 °C
	Polévka	Vaří polévku při pomalé, mírné teplotě.	02:00	110 °C
	Dušení	Vaří jídlo v tekutině při pomalé, mírné teplotě.	02:00	110 °C
	Kaše	Speciální program pro kaši.	01:30	110 °C
	Ovesná kaše	Speciální program pro ovesnou kaši.	00:30	100 °C
	Kynutí chleba	Stálá teplota po stanovenou dobu.	01:00	40 °C

## Další informace o programu

Spotřebič uchová připravené jídlo po uvaření ještě nějakou dobu teplé, ale mějte na paměti, že spotřebič není určen k dlouhodobému skladování uvařeného jídla. Pokud jídlo zbývá, přendejte ho do vhodné nádoby a uložte do chladničky. Po použití vždy spotřebič vyčistěte, osušte a uložte.



### Ruční

Po skončení programu vaření spotřebič NEZAČNE automaticky udržovat teplotu.

**UPOZORNĚNÍ:** Tato funkce umožňuje nastavení provozní doby a provozních teplot.

**UPOZORNĚNÍ:** Tento spotřebič není vhodný ke smažení potravin.



### Rýže

**UPOZORNĚNÍ:** Najednou nevařte více než 8 dl nevařené rýže. Rýže během vaření zvětší svůj objem. Nepřepĺnujte hrnec.

**UPOZORNĚNÍ:** Nedoporučuje se provádět zpožděný start s programem pro rýži, protože rýže před vařením absorbuje příliš mnoho vody a ovlivní to její chuť.

**UPOZORNĚNÍ:** Nedoporučuje se používat teplou vodu, protože to naruší monitorování teploty spotřebiče.

Konečný objem, dl	Objem rýže, dl	Objem vody, dl
0,5	2	3
1,0	6	6
1,5	8,5	9



### Smažení/restování

**UPOZORNĚNÍ:** Tato funkce může pracovat pouze bez víka a nepodporuje zpožděný start.

**UPOZORNĚNÍ:** Tento spotřebič není vhodný ke smažení potravin.



### Pára

Naplňte hrnec minimálně 0,5 l vody.  
Vložte do spotřebiče napařovač. Používejte pouze dodaný napařovač.  
Časovač se spustí až po uvaření vody a zahájení procesu vaření v páře.



**UPOZORNĚNÍ:** Tato funkce vytváří páru k vaření potravin.  
Při otevírání víka během vaření buďte opatrní, protože uniká horká pára, která může způsobit zranění nebo popáleniny.

Typ potravin	Doba, h:min
Brambory, celé, syrové	00:30
Brambory, na nudličky, syrové	00:20
Brambory, nakrájené na kostky, syrové	00:15
Brambory, nakrájené na kostky, mražené	00:30
Brokolice, stonky, syrové	00:10
Brokolice, růžičky, syrové	00:07
Brokolice, růžičky, mražené	00:12
Mrkev, celá, syrová	00:20
Mrkev, na nudličky, syrová	00:15
Mrkev, nakrájená na plátky, syrová	00:10
Mrkev, nakrájená na kostky, mražená	00:25
Květák, růžičky, syrové	00:07
Květák, růžičky, mražené	00:12
Chřest	00:05
Špenát	00:05



### Vaření

Časovač se spustí až po uvaření vody.



**UPOZORNĚNÍ:** Tato funkce vytváří páru k vaření potravin.  
Při otevírání víka během vaření buďte opatrní, protože uniká horká pára, která může způsobit zranění nebo popáleniny.



### Jogurt

**UPOZORNĚNÍ:** Ujistěte se, že je varná nádoba důkladně vyčištěna. Příprava jogurtu závisí na kultivaci živých bakterií. Jakákoli kontaminace z nečistého nádobí produkt znehodnotí. Do každého litru pasterizovaného mléka přidejte lžici (15 ml) bílého jogurtu. Po skončení programu vaření spotřebič NEZAČNE automaticky udržovat teplotu.



### Kaše

**UPOZORNĚNÍ:** Dávejte pozor, abyste nepřipravili příliš velké porce, protože by to mohlo způsobit vytékání obsahu parním ventilem. Pokud k tomu dojde, vyčistěte parní ventil podle pokynů pro čištění v této uživatelské příručce.

Konečný objem, dl	Objem rýže, dl	Objem vody, dl
1,0	0,5	9
1,5	0,75	14



### Ovesná kaše

Doporučené porce na osobu jsou 2 dl ovesných vloček a 5,5 dl vody nebo mléka se solí a/nebo cukrem podle chuti. **UPOZORNĚNÍ:** Dávejte pozor, abyste nepřipravili příliš velké porce, protože by to mohlo způsobit vytékání obsahu parním ventilem. Pokud k tomu dojde, vyčistěte parní ventil podle pokynů pro čištění v této uživatelské příručce.



### Kynutí chleba

Vnitřek hrnce potřete trochou rostlinného oleje. **UPOZORNĚNÍ:** Vzhledem k tomu, že těsto se může podle receptu zvětšit na dvojnásobek nebo trojnásobek, mějte na paměti, že konečný objem těsta by neměl překročit objem vnitřního hrnce. Po skončení programu vaření spotřebič NEZAČNE automaticky udržovat teplotu.

## Údržba a čištění



**PO KAŽDÉM POUŽITÍ A PŘED SKLADOVÁNÍM SPOTŘEBIČ VYČISTĚTE. ŽÁDNÉ ČÁSTI SPOTŘEBIČE NEDÁVEJTE DO MYČKY NÁDOBÍ. VŠECHNY VYČIŠTĚNÉ ČÁSTI PŘED SKLADOVÁNÍM NEBO POUŽITÍM NECHTE ÚPLNĚ VYSCHNOUT.**

Před čištěním spotřebiče se ujistěte, že je spotřebič odpojen od hlavního elektrického napájení.

### Čištění víka

Sejměte víko z výrobku. Sejměte vnitřní desku uchopením za úchyt a vytažením z víka.

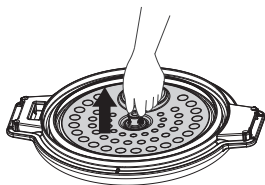

Sejměte parní ventil otočením proti směru hodinových ručiček, aby se odemkl. Všimněte si zářezů na víku a parním ventilu.

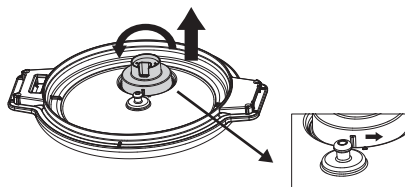

Oddělené části opláchněte teplou vodou a mycím prostředkem. **NEPONOŘUJTE** víko do vody. **NEMYJTE** žádné části v myčce nádobí.

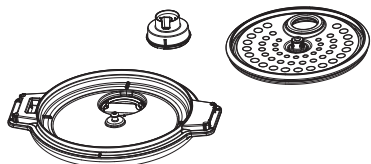

Nechte části před opětovným sestavením vyschnout na vzduchu. Při opětovném sestavení postupujte v opačném pořadí.

### Čištění hrnce

Sejměte víko. Vymějte vnitřní nádobu z hrnce.

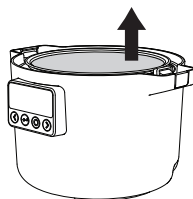

Namočte nádobu do vody s mycím prostředkem a setřete zbytky. Odolnější zbytky lze odstranit pomocí houbičky. K čištění vnitřní nádoby **NEPOUŽÍVEJTE** abrazivní čisticí prostředky, aby nedošlo k poškrábání povrchu.

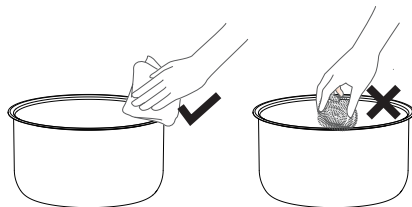

Vnější povrch hrnce otřete vlhkým hadříkem. Hrnec **NEPONOŘUJTE** do vody.

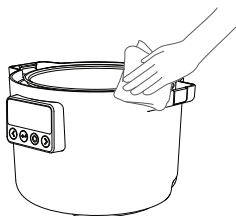

## Řešení potíží

Zobrazení na displeji	Typ poruchy	Způsob řešení
	Víko bylo sejmuto během programu vaření, který to neumožňuje.	Vratte víko na hrnec a stiskněte tlačítko „Potvrdit“.
E1	Vadný snímač horního krytu	Pokud po odpojení napájecího kabelu a jeho opětovném připojení spotřebič stále zobrazuje chybový kód, odnešte jej k opravě do místního poprodejšího servisního střediska.
E2	Rozpojený obvod se spodním snímačem	
EU	Spodní snímač je zkratován	
EU	Porucha příjmu komunikace	
EU (bliká)	Porucha přenosu komunikace	

## Technické údaje

Typ modelu	81MC302601
Jmenovité napětí	220–240 V~
Jmenovitý kmitočet	50/60 Hz
Jmenovitý příkon	605–720 W
Kapacita	3,0 l
Velikost výrobku	303 × 250 × 216 mm
Hmotnost netto	2,8 kg

- Frekvenční rozsah (13,56 MHz).
- Maximální výstupní radiofrekvenční výkon výrobku 19.896 dBuA/m @3m.
- Spotřeba energie v režimu nízké spotřeby: 0,8 W.
- Maximální doba potřebná k dosažení režimu nízké spotřeby energie: 20 minut.

Sériové číslo (začíná písmeny „SN“, 22místné číslo)

Číslo výrobku (8místné číslo)

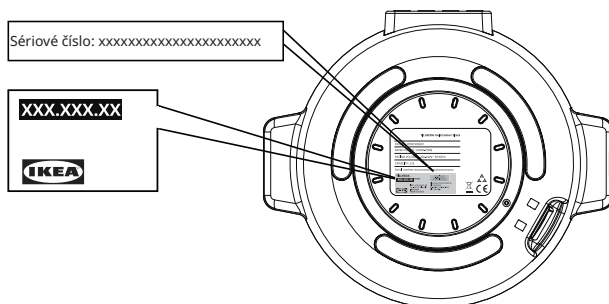

Obrázek slouží pouze k referenčním účelům

## Ekologické informace

### Likvidace domácích spotřebičů

Symbol  uvedený na výrobku nebo jeho obalu znamená, že výrobek nesmí být považován za běžný komunální odpad. Namísto toho musí být odevzdán do sběrného místa pro recyklaci elektrického a elektronického zařízení. Zajištěním správné likvidace tohoto výrobku pomůžete zabránit možným negativním dopadům na životní prostředí a lidské zdraví, ke kterým by mohlo v důsledku nesprávné likvidace tohoto výrobku dojít. Podrobnější informace týkající se recyklace tohoto výrobku Vám sdělí na místním úřadu, společnost provádějící likvidaci domovního odpadu nebo v obchodě, ve kterém jste výrobek zakoupili.

### Likvidace obalových materiálů

Materiály se symbolem  lze recyklovat. Obaly likvidujte ve vhodném sběrném kontejneru, aby došlo k jejich recyklaci.

## Záruka společnosti IKEA

### Jak dlouho platí záruka společnosti IKEA

Pokud není v národní legislativě uvedeno jinak, platí tato záruka 2 roky od data původního zakoupení spotřebiče ve společnosti IKEA. Informace o předpisech platných ve vaší zemi najdete na webu [IKEA.com](http://IKEA.com). Jako doklad o koupi je požadována původní účtenka. Jestliže se v záruční době provede nějaká oprava, záruční doba spotřebiče se tím neprodlužuje.

### Kdo provádí servisní službu?

Obratě se na nejbližší prodejnu IKEA.

### Na co se tato záruka vztahuje?

Záruka se vztahuje na závady spotřebiče, které byly způsobené vadnou konstrukcí nebo vadným materiálem a vznikly po datu zakoupení spotřebiče ve společnosti IKEA. Tato záruka se vztahuje pouze na domácí použití. Výjimky jsou uvedeny v části „Na co se tato záruka nevztahuje?“. Během záruční doby se záruka vztahuje na náklady na odstranění závady, např. opravu, díly, práci a cestu pracovníka za předpokladu, že je spotřebič dostupný k opravě bez zvláštních nákladů. Vyměněné díly se stávají majetkem společnosti IKEA.

## Jak bude společnost IKEA při odstranění závady postupovat?

Společnost IKEA výrobek prohlédne a rozhodne dle vlastního uvážení, zda se na závadu vztahuje záruka. Pokud uzná její platnost, pak společnost IKEA na základě vlastního uvážení buď vadný výrobek opraví, nebo jej nahradí stejným nebo srovnatelným výrobkem.

## Na co se tato záruka nevztahuje?

- Na běžné opotřebení.
- Na poškození způsobené úmyslně nebo nedbalostí, nedodržením návodu k použití, nesprávnou instalací nebo připojením k nesprávnému napětí, poškození způsobené chemickou nebo elektrochemickou reakcí, rzi, korozí nebo vodou včetně, ale nikoli výhradně omezené na nadměrné množství vápence v přiváděné vodě, poškození způsobené abnormálními podmínkami okolního prostředí.
- Na nefunkční a ozdobné části, které nemají vliv na normální používání spotřebiče včetně jakéhokoli poškrábání a možných barevných rozdílů.
- Na náhodné poškození způsobené cizími předměty nebo látkami a čištěním nebo uvolněním filtrů, odtokových systémů nebo zásuvek na čisticí prostředek.
- Na poškození následujících dílů: keramického skla, příslušenství, košů na nádobí a příbory, přívodní a odtokové trubky, těsnění, žárovky a kryty žárovek, filtry, ovladače, opláštění a jeho části. S výjimkou takových poškození, u kterých lze prokázat, že tato poškození byla způsobena výrobními vadami.
- Na opravy, které neprováděli naši k tomu určení poskytovatelé služeb anebo autorizovaní smluvní servisní

- partneři, nebo na opravy, při nichž nebyly použity originální náhradní díly.
- Na opravy způsobené instalací, která není správná nebo neodpovídá technickým údajům.
- Na použití spotřebiče mimo domácnost, tedy k profesionálnímu použití.
- Na poškození při dopravě. Jestliže zákazník dopravuje spotřebič sám do svého bytu nebo na jinou adresu, neodpovídá společnost IKEA za žádné poškození, ke kterému mohlo při dopravě dojít. Pokud ale dopravovala spotřebič na uvedenou adresu zákazníka společnost IKEA, pak je případné poškození při dopravě kryto touto zárukou IKEA.
- Na náklady na provedení první montáže spotřebiče IKEA. Pokud však určený poskytovatel služeb IKEA nebo jeho autorizovaný servisní partner spotřebič v rámci podmínek této záruky opraví nebo jej nahradí, určený poskytovatel služeb nebo jeho autorizovaný servisní partner v případě nutnosti opravený spotřebič opět instalují nebo instalují jeho náhradu.

## Uplatnění zákonů dané země

Záruka společnosti IKEA vám poskytuje specifická práva, která zahrnují nebo překračují požadavky místních právních předpisů. Tyto podmínky však žádným způsobem neomezují práva spotřebitele popsána v místní legislativě.

## Rozsah platnosti

Tato záruka platí pouze v zemi, kde byl výrobek zakoupen. Služby budou poskytovány v rámci záručních podmínek. Povinnost provést servisní službu v rámci záruky existuje jen tehdy, pokud je spotřebič instalován a je ve shodě s:

- technickými požadavky platnými v zemi, ve které byla reklamače v záruční době vznesena,
- pokyny k montáži a bezpečnostními informacemi v návodu k použití.

## POPRODEJNÍ SERVIS spotřebičů IKEA

Neváhejte se obrátit na společnost IKEA:

- v případě požadavku na servis v rámci této záruky,
- dotazu týkajícího se vysvětlení funkce spotřebičů IKEA.

Než nás kontaktujete, přečtěte si pozorně pokyny k instalaci anebo návod k použití, abychom vám mohli poskytnout co nejlepší pomoc.

## Kde nás najdete, když potřebujete servisní službu



Poprodejní středisko zákaznických služeb společnosti IKEA Vám telefonicky poradí s menšími problémy, ke kterým může u Vašeho spotřebiče dojít. Telefonní číslo nejbližší prodejny a otevírací dobu najdete v katalogu společnosti IKEA nebo na webové stránce [www.ikea.com](http://www.ikea.com).

**Abychom Vám mohli pomoci co nejrychleji, vždy uvádějte číslo položky IKEA (8místné číslo), které je uvedeno na výkonovém štítku Vašeho spotřebiče.**

## USCHOVEJTE SI ÚČTENKU!

Je to váš doklad o koupi a je nutný k uplatnění záruky. Na účtence je také uveden název a číslo výrobku IKEA (8místný kód) každého zakoupeného spotřebiče.

## Potřebujete další pomoc?

Máte-li jakékoli další otázky, které nesouvisí s poprodejním servisem k vašemu spotřebiči, obraťte se na nejbližší kontaktní centrum obchodu IKEA. Než nás kontaktujete, doporučujeme přečíst si pozorně dokumentaci ke spotřebiči.

**Naskenujte QR kód  
a získejte přístup ke všem  
informacím o výrobku.**



**Contenido**

Información de seguridad .....	156	Cuidado y limpieza.....	166
Descripción del producto.....	159	Solución de problemas.....	167
Interfaz de usuario .....	159	Datos técnicos .....	167
Primeros pasos .....	160	Cuestiones medioambientales.....	168
Programas .....	162	Garantía de IKEA .....	168
Información adicional sobre los programas .	163		

**Información de seguridad**

**Uso previsto**

El propósito de estas instrucciones de seguridad es prevenir posibles riesgos o daños causados por una utilización incorrecta o insegura del aparato. Al recibir el producto, le rogamos que verifique el estado del embalaje y del propio aparato para confirmar que no hay daños y asegurar así un funcionamiento correcto y seguro. Si observa algún tipo de daño, póngase en contacto con el vendedor o distribuidor. Por seguridad, no está permitido realizar modificaciones en el aparato. Un uso inadecuado del producto puede conllevar riesgos y anular la garantía.

Lea detenida y atentamente este manual de instrucciones antes de utilizar/poner en servicio la unidad y consérvelo cerca del lugar de instalación o de la unidad para su uso posterior.

**Explicación de los símbolos**

 **ADVERTENCIA**

La palabra de advertencia indica un peligro con un nivel de riesgo medio que, de ignorarse, puede causar lesiones graves o incluso la muerte.

 **PRECAUCIÓN**

Esta advertencia indica un peligro con un nivel de riesgo bajo que, de ignorarse, puede provocar lesiones leves o moderadas.

**ATENCIÓN**

Esta advertencia indica información importante, como daños materiales, pero no un peligro.

**Siga las instrucciones**

Este símbolo indica que solo un técnico de servicio debe operar y mantener este aparato de acuerdo con las instrucciones de funcionamiento.

Para un uso seguro del aparato, lea detenidamente y familiarícese con el manual de instrucciones antes de su utilización. Un uso inadecuado puede causar lesiones personales y daños materiales. Guarde siempre las instrucciones junto con el aparato para futuras consultas.

- Este aparato ha sido diseñado exclusivamente para cocinar.
- Este aparato sirve solo para un uso doméstico y en interiores.
- Este aparato puede ser utilizado o limpiado por niños mayores de 8 años y por personas con capacidades físicas, sensoriales o mentales reducidas, siempre que cuenten con supervisión y se les proporcionen instrucciones sobre el uso seguro del aparato y comprendan los riesgos. Los niños menores de 8 años y las personas con discapacidades importantes deben mantenerse alejados del aparato, a menos que sean supervisados continuamente.
- Durante su uso, coloque el aparato sobre una superficie que esté seca y sea estable, asegurándose de que nada bloquee las salidas de aire.
- Evite que la comida obstruya las salidas de vapor antes y durante su uso.

**⚠ ADVERTENCIA**

No deje que los niños jueguen con este aparato. Este aparato no es un juguete. El manejo de aparatos eléctricos sin la debida supervisión implica graves riesgos, incluyendo la posibilidad de sufrir lesiones mortales.

Mantenga el aparato fuera del alcance de los niños, tanto durante su funcionamiento como en el periodo de enfriamiento posterior.

**⚠ PRECAUCIÓN**

No acerque las manos ni la cara a la salida de vapor cuando esté en uso.



**⚠ PRECAUCIÓN**

Al abrir la tapa durante la cocción, podría salir vapor caliente. Tenga cuidado al abrir la tapa.



**⚠ PRECAUCIÓN**

No toque el recipiente interior durante o inmediatamente después de usarlo, ya que podría estar caliente.

- NO agite el aparato mientras esté en funcionamiento.
- NO utilice este aparato para otro fin que no sea cocinar.
- NO llene el aparato en exceso.
- NO utilice este aparato para freír con abundante aceite.

**ATENCIÓN**

Limpie regularmente el aparato para evitar que el material de la superficie se deteriore.

**⚠ PRECAUCIÓN**

Antes de limpiar el aparato, compruebe que esté apagado, desenchufado y se haya enfriado por completo. De lo contrario, podría sufrir descargas eléctricas y quemaduras.

- Asegúrese de que el aparato esté completamente seco después de limpiarlo y antes de guardarlo o usarlo de nuevo.
- NO utilice productos abrasivos, estropajos duros, disolventes ni objetos metálicos para limpiar el aparato.

- Verifique que el enchufe utilizado cuente con el voltaje correcto y una conexión a tierra apropiada.

**⚠ ADVERTENCIA**

En una situación de incendio, desconecte el equipo y sofoque las llamas utilizando, por ejemplo, una manta ignífuga. NO intente apagar el fuego con agua.

- NO utilice temporizadores externos ni sistemas de control remoto para manejar el aparato.
- NO utilice el aparato si tiene las manos mojadas o si ha estado en contacto con agua.
- NO lo utilice con recipientes distintos al original proporcionado con el aparato.
- NO utilice el aparato con el recipiente vacío.
- NO utilice el aparato si presenta daños.
- Este aparato funciona correctamente entre los 0 y los 2000 metros de altitud.
- La emisión de sonidos similares a clics o burbujeos es una característica normal del equipo en funcionamiento.
- Para reparaciones o adquisición de repuestos, diríjase a un centro de servicio técnico autorizado.
- Un uso inadecuado puede causar lesiones.
- Evite las salpicaduras en el conector.

**ATENCIÓN**

Este aparato debe desecharse de manera responsable en un centro especial de recogida de residuos eléctricos.

**ATENCIÓN**

Para prevenir incendios, descargas eléctricas o lesiones, las reparaciones o el desmontaje del aparato debe ser realizado exclusivamente por personal cualificado. Modificar o reparar de forma inadecuada los componentes principales puede comprometer la seguridad del equipo. Esto puede provocar un mal funcionamiento, calentamiento excesivo o incendios.

- NO utilice el aparato en exteriores ni a una altura inferior a 850 mm sobre el suelo.

Este aparato está concebido para utilizarse en entornos domésticos y similares, como:

- Zonas de cocina para empleados en tiendas, oficinas y otros entornos de trabajo;
- Granjas;
- Por clientes de hoteles, moteles y otros entornos residencias similares;
- En alojamientos tipo bed and breakfast;
- Este aparato no debe ser utilizado por niños de entre 0 y 8 años. Este aparato puede ser utilizado por menores a partir de los 8 años, siempre y cuando se utilice bajo supervisión continua. Este aparato puede ser utilizado por personas cuyas capacidades físicas, sensoriales o mentales estén disminuidas o que carezcan de la experiencia y conocimientos suficientes para manejarlo, siempre que cuenten con supervisión o se les instruya en el uso seguro del mismo y comprendan los riesgos que acarrea. Mantenga el aparato y su cable fuera del alcance de los niños menores de 8 años. La limpieza y el mantenimiento no deben ser realizados por niños.
- Los aparatos de cocina deben colocarse en una posición estable y con las asas de modo que no se produzcan derrames de líquidos calientes.
- Si el cable presenta daños, debe sustituirse por un juego de cables especiales, que puede adquirirse al fabricante o su servicio técnico autorizado.
- El aparato no debe sumergirse en líquidos.
- La superficie del elemento calefactor mantiene calor residual después de su uso.
- Cambios en las versiones de software, firmware o hardware que afectan al cumplimiento de los requisitos fundamentales.

## Descripción del producto

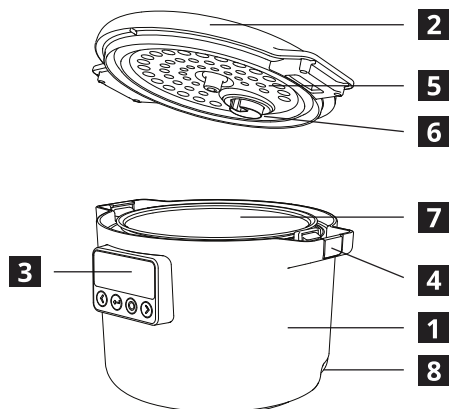

- 1** Unidad principal
- 2** Tapa
- 3** Interfaz de usuario
- 4** Botón de bloqueo de la tapa
- 5** Placa de la cubierta interior
- 6** Válvula de vapor
- 7** Recipiente interior
- 8** Toma del cable de alimentación

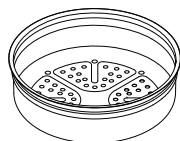

1 vaporera

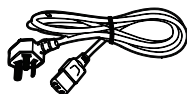

1 cable de alimentación

## Interfaz de usuario

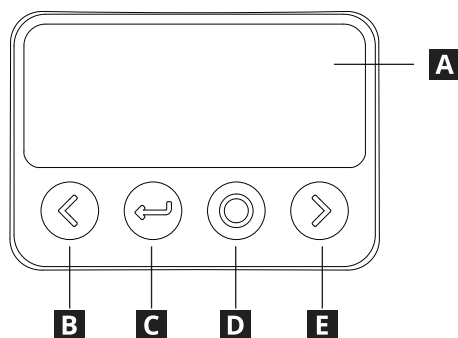

- A** Pantalla
- B** Izquierda/Disminuir
- C** Atrás/Volver
- D** Confirmar/En espera
- E** Derecha/Aumentar

**Primeros pasos**

**Lea la información de seguridad antes de usar el aparato por primera vez. Retire todo el embalaje y las películas protectoras, luego limpie el aparato para eliminar cualquier residuo o suciedad. Consulte la sección de Limpieza y Cuidado para obtener más información.**

El aparato se encenderá en modo de espera cuando lo conecte a la alimentación. Pulse el botón «En espera» para activarlo.



Añada los ingredientes y cierre la tapa. Pulse «Confirmar» para iniciar el programa, o «Derecha» para seleccionar un inicio diferido.



Utilice los botones «Izquierda» y «Derecha» para navegar por los programas. Pulse el botón «Confirmar» para seleccionar un programa.



Durante el proceso de cocinado, en la pantalla aparecerá la temperatura y el tiempo restante.



Utilice los botones «Izquierda» y «Derecha» para establecer la temperatura o el tiempo, si es necesario. No es posible realizar ajustes en ciertos programas. Pulse «Confirmar» para continuar.

Al finalizar el programa, el aparato emitirá un sonido. El aparato activará automáticamente la función Mantener caliente.

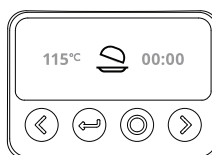

Cuando finalice de usar el aparato, desenchúfelo, límpielo y guárdelo en un lugar seguro cuando esté seco.

### Ajustes mientras se cocina

Pulse el botón «Confirmar» para pausar o reanudar el cocinado. Utilice los botones «Izquierda» o «Derecha» para establecer la temperatura o el tiempo. No es posible realizar ajustes en ciertos programas.



### Inicio diferido

Si selecciona el inicio diferido, utilice los botones «Izquierda» y «Derecha» para establecer el tiempo de retardo para el cocinado. Pulse «Confirmar» para continuar. El inicio diferido no está disponible en ciertos programas.



### Mantener caliente

La función Mantener caliente continuará hasta 24 horas excepto si se cancela. Pulse «Izquierda» para ajustar la temperatura. La función Mantener caliente no está disponible en ciertos programas.

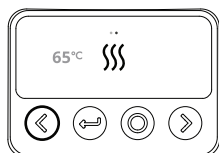

### Cancelar cocinado

Pulse el botón «Volver» durante el cocinado o «Mantener caliente» para cancelar el programa actual y volver a la selección de programas.

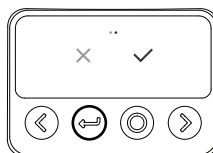

### Bloqueo de pantalla

Es posible bloquear el aparato manteniendo pulsados los botones «Confirmar» y «Derecha» durante 3 segundos. Al pulsar un botón, aparecerá el icono de «Bloqueo», pero no se realizará ninguna acción. Se puede desbloquear manteniendo pulsados los botones «Confirmar» y «Derecha» durante 3 segundos.

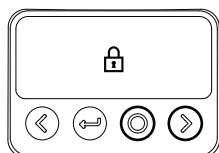



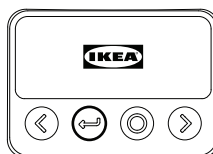

### En espera

Si no está cocinando, el aparato entrará de forma automática en modo de espera tras 2 minutos sin utilizarse. Para poner el dispositivo en modo de espera, mantenga pulsado el botón «En espera» hasta que se oiga un sonido y aparezca el logo de IKEA.



**Programas**

Símbolo	Nombre	Descripción	Tiempo, h:min (predeterminado)	Temperatura, °C (predeterminado)
	Mantener caliente	Mantiene los alimentos cocinados calientes.	24:00	68°C
	Modo manual	Permite controlar el tiempo y la temperatura a su gusto.	00:30	100°C
	Cocinado lento	Cocina los alimentos despacio a una temperatura baja y constante.	08:00	100°C
	Arroz	Cocina el arroz de manera que queda bien cocido por igual.	00:50	120°C
	Freír/ Saltear	Cocina los alimentos rápido a fuego medio-alto.	00:30	130°C
	Vapor	Cocina los alimentos con vapor logrando una cocción uniforme.	00:30	110°C
	Hornear	Hornea los alimentos a una temperatura constante y uniforme.	00:50	130°C
	Hervir	Cocina los alimentos en agua hirviendo.	00:30	110°C
	Yogur	Fermenta la leche a una temperatura baja y constante.	08:00	40°C
	Sopa	Cocina la sopa a fuego lento y suave.	02:00	110°C
	Guiso	Cocina alimentos en líquido a temperatura suave y prolongada.	02:00	110°C
	Gachas	Programa especial para gachas.	01:30	110°C
	Avena	Programa especial para avena.	00:30	100°C
	Pan	Temperatura suave constante durante un tiempo determinado.	01:00	40°C

## Información adicional sobre los programas

Si bien el aparato conserva el calor de los alimentos tras el cocinado, recuerde que no es adecuado para su almacenamiento prolongado. Si sobra comida, métala en un recipiente adecuado y guárdela en un lugar refrigerado. Siempre limpie, seque y guarde el aparato tras su uso.



### Manual

Cuando haya acabado el programa de cocinado, el aparato NO pasará automáticamente a la función Mantener Caliente.

**PRECAUCIÓN:** Mediante esta función es posible establecer las horas y temperaturas de funcionamiento.

**PRECAUCIÓN:** Este aparato no se ha diseñado para freír alimentos.



### Arroz

**PRECAUCIÓN:** No cocine más de 8 dl de arroz al mismo tiempo. El arroz aumentará de tamaño durante la cocción. No llene el recipiente en exceso.

**PRECAUCIÓN:** No es aconsejable retrasar el inicio del programa de arroz, ya que absorberá demasiada agua antes de la cocción y el sabor no será el mismo.

**PRECAUCIÓN:** No se recomienda usar agua caliente ya que podría afectar el correcto funcionamiento del sistema de control de temperatura del aparato.

Volumen final, dl	Volumen de arroz, dl	Volumen de agua, dl
0,5	2	3
1,0	6	6
1,5	8,5	9



### Freír/Saltear

**PRECAUCIÓN:** Esta función solo funciona sin la tapa puesta y el inicio retardado no está disponible.

**PRECAUCIÓN:** Este aparato no se ha diseñado para freír alimentos.



### Vapor

Llene el recipiente con al menos 0,5 l de agua. Coloque la vaporera en el aparato. Utilice únicamente la vaporera suministrada con el aparato.

El temporizador se activará únicamente cuando el agua ya esté hirviendo y se haya iniciado la cocción al vapor.



**PRECAUCIÓN:** Esta función genera vapor con el que se cocinan los alimentos. Extremar las precauciones al destapar el recipiente mientras se cocina, pues el escape de vapor a alta temperatura puede provocar quemaduras graves.

Tipo de alimento	Tiempo, h:min
Patata entera cruda	00:30
Patata cortada en juliana cruda	00:20
Patata cortada en dados cruda	00:15
Patata cortada en dados congelada	00:30
Tallos de brócoli crudos	00:10
Cogollos de brócoli crudos	00:07
Cogollos de brócoli congelados	00:12
Zanahoria cruda entera	00:20
Zanahoria cortada en juliana	00:15
Zanahoria cruda cortada en rodajas	00:10
Zanahoria cortada en dados congelada	00:25
Cogollos de coliflor crudos	00:07
Cogollos de coliflor congelados	00:12
Espárragos	00:05
Espinacas	00:05



### Hervir

El temporizador comenzará únicamente cuando el agua esté hirviendo.



**PRECAUCIÓN:** Esta función genera vapor con el que se cocinan los alimentos. Extremar las precauciones al destapar el recipiente mientras se cocina, pues el escape de vapor a alta temperatura puede provocar quemaduras graves.



### Yogur

**PRECAUCIÓN:** Asegúrese de limpiar el recipiente correctamente. Las bacterias vivas son el ingrediente fundamental en la fabricación del yogur. La más mínima contaminación procedente de utensilios sucios puede estropear por completo el producto.

Añada una cucharada (15 ml) de yogur natural por cada litro de leche pasteurizada.

Cuando haya acabado el programa de cocinado, el aparato NO pasará automáticamente a la función Mantener Caliente.



### Gachas

**PRECAUCIÓN:** La preparación de porciones muy grandes puede causar que se formen burbujas en la válvula de vapor. Si esto ocurre, asegúrese de limpiar la válvula de vapor siguiendo las instrucciones de limpieza de este manual de usuario.

Volumen final, dl	Volumen de arroz, dl	Volumen de agua, dl
1,0	0,5	9
1,5	0,75	14



### Avena

Se recomienda unas porciones por persona de 2 dl de avena y 5,5 dl de agua o leche con sal y/o azúcar al gusto.

**PRECAUCIÓN:** La preparación de porciones muy grandes puede causar que se formen burbujas en la válvula de vapor. Si esto ocurre, asegúrese de limpiar la válvula de vapor siguiendo las instrucciones de limpieza de este manual de usuario.



### Pan

Añada un poco de aceite vegetal en el recipiente y extiéndalo por toda su superficie interior.

**PRECAUCIÓN:** Dado que la masa puede llegar a duplicar o triplicar su volumen, es importante asegurarse de que no sobrepase la capacidad del recipiente interior.

Cuando haya acabado el programa de cocinado, el aparato NO pasará automáticamente a la función Mantener Caliente.

**Cuidado y limpieza**



**LIMPIE EL APARATO TRAS CADA USO Y ANTES DE GUARDARLO  
NO META PIEZAS DEL APARATO EN EL LAVAVAJILLAS PARA LAVARLAS.  
ESPERE A QUE TODAS LAS PIEZAS SE SEQUEN POR COMPLETO ANTES DE  
GUARDARLAS O USARLAS.**

Antes de limpiar el aparato, asegúrese de haberlo desconectado de la corriente.

**Limpieza de la tapa**

Retire la tapa del producto. Retire la placa interior pellizcando el asa y tirando de ella.

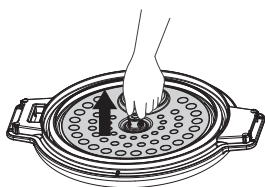

Retire la válvula de vapor girándola hacia la izquierda para desbloquearla. Observe las muescas de la tapa y la válvula de vapor.

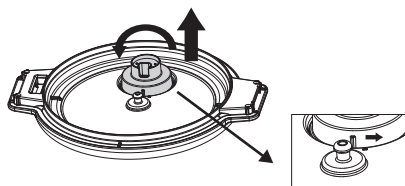

Enjuague las piezas con agua templada y jabón. NO sumerja la tapa. NO lave las piezas en el lavavajillas.

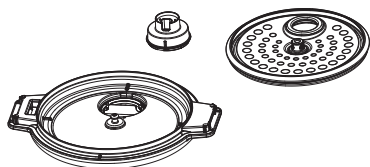

**Limpieza del recipiente**

Retire la tapa. Retire el recipiente interior de la olla.

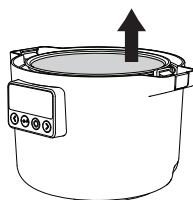

Sumerja el recipiente en agua con jabón y limpie la suciedad. La suciedad más complicada se puede eliminar con una esponja. Para preservar el revestimiento del recipiente interior, se recomienda evitar el uso de limpiadores abrasivos que puedan causar rayaduras.

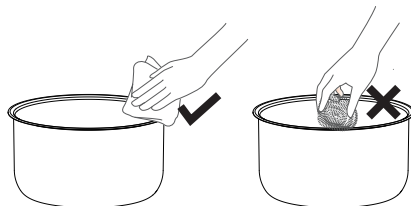

Limpie el exterior de la olla con un paño húmedo. NO sumerja la olla en agua.

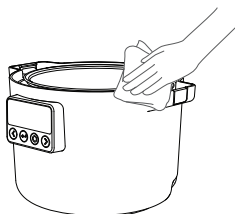

Deje que las piezas se sequen al aire antes de colocarlas de nuevo. Para volver a colocarlas, siga estos pasos en orden inverso.

### Solución de problemas

Pantalla	Tipo de fallo	Solución
	La tapa se ha retirado durante un programa de cocinado en el que no se puede quitar.	Coloque de nuevo la tapa en la olla y pulse el botón «Confirmar».
	Fallo en el sensor de la tapa superior	
E1	Circuito abierto con el sensor inferior	
E2	Cortocircuito en el sensor inferior	
EU	Fallo de recepción comunicación	
EU (intermitente)	Fallo de transmisión de comunicación	Si, tras reiniciar el aparato desconectando y volviendo a conectar el cable de alimentación, el código de error persiste, acuda al servicio técnico autorizado más cercano para su reparación.

### Datos técnicos

Tipo de modelo	81MC302601
Tensión nominal	220-240 V~
Frecuencia nominal	50/60 Hz
Potencia nominal	605-720 W
Capacidad	3,0 l
Dimensiones del producto	303 x 250 x 216 mm
Peso neto	2,8 kg

- Rango de frecuencia (13,56 MHz).
- Potencia máxima de salida de RF del producto: 19.896 dBuA/m @3m.
- Consumo de energía en modo de bajo consumo: 0,8 W.
- Tiempo máximo necesario para alcanzar el modo de bajo consumo: 20 minutos.

Número de serie  
(comienza con SN,  
código de 22 dígitos)

Número de artículo  
(código de 8 dígitos)





Imagen solo de referencia

## Cuestiones medioambientales

### Eliminación de electrodomésticos

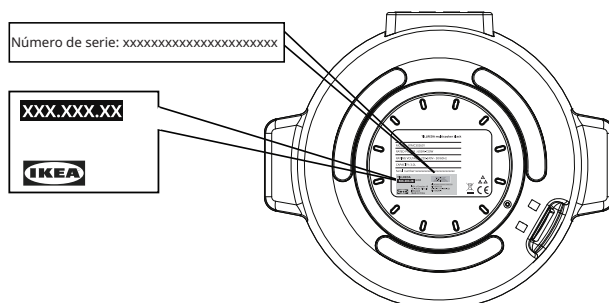
El símbolo  en el producto y en el embalaje indica que este producto no puede ser tratado como residuo doméstico. Este producto debe eliminarse en el punto de recogida para reciclaje de equipamiento eléctrico y electrónico. La correcta eliminación de este producto ayuda a prevenir las consecuencias negativas para el medio ambiente y la salud. Para obtener una información más detallada sobre el reciclaje de este producto, póngase en contacto con las autoridades locales, el servicio de recogida de residuos domésticos o el comercio donde ha adquirido el producto.

### Eliminación de los materiales de embalaje

Los materiales marcados con el símbolo  son reciclables. Deposite el embalaje en un contenedor adecuado para su reciclaje.

## Garantía de IKEA

### ¿Cuál es el plazo de validez la garantía de IKEA?

Esta garantía tiene validez durante 2 años desde la fecha de compra original del dispositivo en IKEA, a menos que la normativa nacional especifique lo contrario. Visite [IKEA.com](http://IKEA.com) para saber qué normas se aplican en su país. Como justificante de la compra, necesitará la factura o recibo de compra original. El periodo de garantía no se extenderá si se realizan reparaciones en el dispositivo mientras este se encuentre en garantía.

### ¿Quién llevará a cabo el servicio?

Póngase en contacto con la tienda IKEA más cercana.

### ¿Qué cubre la garantía?

La garantía cubre las averías del aparato provocadas por una mala construcción o por defectos en los materiales desde la fecha de compra en IKEA. La garantía solo se aplica a usos domésticos. Las excepciones están especificadas bajo el encabezado: «¿Qué no cubre la garantía?». Durante el periodo de garantía, se cubrirán los gastos producidos por las averías (p. ej.: reparaciones, piezas, mano de obra y viaje), siempre que se pueda acceder al aparato para su reparación sin gastos adicionales. Las piezas sustituidas pasarán a ser propiedad de IKEA.

## ¿Qué hará IKEA para solucionar el problema?

IKEA examinará el producto y decidirá, según su propio criterio, si queda cubierto por la garantía. En caso afirmativo, IKEA decidirá según su criterio si reparará el producto defectuoso o lo reemplazará por otro igual o similar.

## ¿Qué no cubre la garantía?

- El deterioro o desgaste normal.
- Daños deliberados o causados por negligencia, daños causados por incumplimiento de las instrucciones de funcionamiento, instalación incorrecta, conexión a una tensión incorrecta, daños causados por reacciones químicas o electroquímicas, óxido, corrosión o daños causados por el agua incluyendo pero sin limitarse a los daños causados por un exceso de cal en el agua, y los daños provocados por condiciones medio ambientales anormales.
- Piezas no funcionales y decorativas, que no afecten el uso normal del aparato, incluido cualquier posible arañazo y las diferencias de color.
- Daños accidentales provocados por sustancias u objetos extraños, por la limpieza o por el desbloqueo de los filtros, los sistemas de vaciado o los receptáculos de jabón.
- Daños provocados en las siguientes piezas: vidrio cerámico, accesorios, cestos para la vajilla y los cubiertos, tuberías de llenado o vaciado, juntas, bombillas o sus cubiertas, pantallas, mandos, revestimientos y partes de los revestimientos protectores. Salvo que se demuestre que tales daños hayan sido provocados por fallos de fabricación.
- Reparaciones no realizadas por nuestros proveedores de servicios y/o un servicio autorizado por IKEA, o cuando se utilicen piezas no originales.

- Reparaciones provocadas por una instalación defectuosa o que no cumpla las especificaciones de instalación.
- Uso del electrodoméstico en un entorno no-doméstico, por ejemplo en uso profesional.
- Daños de transporte. Si un cliente transporta el producto a su casa o a otra dirección, IKEA no se responsabiliza de los daños que pueda sufrir en el trayecto. No obstante, si IKEA entrega el producto en la dirección indicada por el cliente, los daños en el producto producidos con motivo del transporte serán cubiertos por IKEA.
- Coste de la instalación inicial del aparato IKEA. No obstante, si algún proveedor de servicios designado por IKEA o un colaborador de servicios autorizado repara o reemplaza el aparato según los términos de esta garantía, el proveedor de servicios designado o el colaborador de servicios autorizado volverá a instalar el aparato reparado o instalará uno de recambio, si fuese necesario.

## ¿Cómo se aplica la ley nacional?

La garantía de IKEA le concede algunos derechos legales que cubren o exceden todas las exigencias locales. No obstante, estas condiciones no limitan de ningún modo los derechos de los consumidores descritos en la legislación local.

## Área de validez

La validez de esta garantía se limita al país donde se adquirió el producto, y la prestación de servicios se ajustará a lo establecido en la misma. Existe la obligación de ofrecer los servicios en el marco de la garantía solo si el aparato cumple y se instala de acuerdo con:

- Las especificaciones técnicas del país en el que se reclame la garantía;
- Las instrucciones de montaje y la información de seguridad del Manual del Usuario.

### SERVICIO POSTVENTA para electrodomésticos IKEA

No dude en contactar con IKEA para:

- Solicitar algún servicio que cubra esta garantía;
- Solicitar aclaraciones sobre las funciones de los aparatos IKEA.

Para asegurar de que le proporcionaremos la mejor asistencia, por favor, lea atentamente las Instrucciones de Montaje y/o el Manual de Instrucciones antes de contactar con nosotros.

### ¿Cómo contactar con nosotros si necesita nuestro servicio?



El servicio de atención al cliente de IKEA le ayudará telefónicamente en la solución de problemas básicos de su aparato en el momento de la llamada. Por favor, consulte el catálogo IKEA o visite la página web [www.ikea.com](http://www.ikea.com) para localizar el número de teléfono de su tienda local y los horarios de apertura.

**Escanee el código QR para acceder a la información del producto.**



**Para poder proporcionarle un servicio más rápido, indique siempre el número de artículo IKEA (código de 8 dígitos) que se encuentra en la placa de características técnicas de su aparato.**

### ¡GUARDE LA FACTURA O EL RECIBO DE COMPRA!

Es el comprobante de compra y es necesaria para solicitar la garantía. El recibo también incluye el nombre y el número del producto (8 dígitos) de IKEA, para cada uno de los electrodomésticos que compre.

### ¿Necesita ayuda adicional?

Para todas las cuestiones adicionales no relacionadas con el Centro de servicio autorizado sobre sus aparatos, por favor, diríjase a la central telefónica de la tienda IKEA más cercana. Le recomendamos que lea atentamente la documentación del aparato antes de contactar con nosotros.

## Indice

Informazioni per la sicurezza .....	171	Manutenzione e pulizia .....	181
Descrizione del prodotto .....	174	Risoluzione dei problemi .....	182
Interfaccia utente.....	174	Dati tecnici .....	182
Per iniziare .....	175	Consigli per la tutela dell'ambiente.....	183
Programmi.....	177	Garanzia IKEA .....	183
Ulteriori informazioni sui programmi .....	178		

## Informazioni per la sicurezza

### Utilizzo previsto

Le seguenti linee guida per la sicurezza hanno lo scopo di evitare rischi o danni derivanti da un utilizzo non sicuro o improprio dell'apparecchio. Alla consegna, controllare la confezione e l'apparecchio per verificare che tutto sia intatto, affinché l'utilizzo sia sicuro. In caso di danni, contattare il rivenditore. Modifiche e alterazioni dell'apparecchio non sono consentite per motivi di sicurezza. L'uso non previsto può causare pericolo e decadenza della garanzia.

Leggere attentamente le presenti istruzioni per l'uso prima di utilizzare o mettere in servizio l'unità e conservarle nelle immediate vicinanze del luogo di installazione o dell'unità per consultarle in futuro.

### Spiegazione dei simboli

#### **PERICOLO**

Questo termine indica un pericolo con medio livello di rischio che, se non evitato, può provocare la morte o gravi lesioni.

#### **AVVERTENZA**

Questo termine indica un pericolo con basso grado di rischio che, se non evitato, può causare lesioni personali lievi o moderate.

#### **ATTENZIONE**

Questo termine indica informazioni importanti (ad esempio, rischio di danni materiali), ma non un pericolo.

#### **Seguire le istruzioni**

Questo simbolo indica che SOLO un tecnico dell'assistenza può utilizzare questo dispositivo e sottoporlo a manutenzione, in conformità alle istruzioni per l'uso.

Prima di usare l'apparecchio, leggere attentamente e comprendere a fondo le istruzioni per l'uso, al fine di garantire la sicurezza. L'uso improprio può causare lesioni e danni. Conservare le istruzioni come riferimento futuro.

- Questo dispositivo è destinato soltanto alla cottura.
- Questo dispositivo è destinato soltanto all'uso domestico e in ambienti interni.
- Questo apparecchio può essere usato o pulito da bambini a partire dagli 8 anni e da persone con capacità fisiche, sensoriali o mentali ridotte, purché sotto supervisione e dopo aver loro fornito istruzioni sull'uso sicuro dell'apparecchio e a condizione che abbiano compreso i rischi correlati. I bambini di età inferiore agli 8 anni e le persone con disabilità gravi non devono avvicinarsi all'apparecchio, a meno che siano continuamente supervisionati.
- Appoggiare l'apparecchio su una superficie asciutta e stabile durante l'uso e non ostruire le aperture di ventilazione.
- Verificare che gli alimenti non ostruiscano le aperture di ventilazione del vapore prima e durante l'uso.

### **PERICOLO**

Non lasciare che i bambini giochino con questo apparecchio. Questo apparecchio non è un giocattolo. L'uso di elettrodomestici senza supervisione può comportare l'esposizione a rischi e a lesioni gravi o mortali.

Tenere l'apparecchio fuori dalla portata dei bambini piccoli, in particolare durante l'uso e il raffreddamento.

### **AVVERTENZA**

Non avvicinare le mani e il viso allo sfiato del vapore durante l'uso.



### **AVVERTENZA**

Se si apre il coperchio durante la cottura, può uscire del vapore molto caldo. Prestare attenzione quando si apre il coperchio.



### **AVVERTENZA**

Evitare di toccare la pentola interna durante o subito dopo l'uso: può essere molto calda.

- NON agitare l'apparecchio mentre è in funzione.
- NON utilizzare questo apparecchio per scopi diversi dalla cottura.
- NON riempire l'apparecchio eccessivamente.
- NON utilizzare questo apparecchio per friggere con abbondante olio.

### **ATTENZIONE**

Pulire l'apparecchio regolarmente per prevenire il deterioramento del materiale di superficie.

### **AVVERTENZA**

Verificare che l'apparecchio sia scollegato dall'alimentazione elettrica e freddo, prima di pulirlo. In caso contrario, esiste il rischio di scariche elettriche e ustioni.

- Dopo la pulizia, lasciare asciugare completamente l'apparecchio prima di riporlo o di utilizzarlo di nuovo.
- NON usare prodotti abrasivi, spugnette abrasive, solventi o oggetti metallici per pulire l'apparecchio.
- Utilizzare una presa elettrica con tensione adeguata e collegata a terra.

## PERICOLO

In caso di incendio, spegnere l'apparecchio e coprire la fiamma, ad esempio con una coperta antincendio. NON tentare di spegnere il fuoco con acqua.

- NON mettere in funzione l'apparecchio con un timer esterno o con un sistema di comando a distanza diverso da quello in dotazione.
- NON utilizzare l'apparecchio con le mani bagnate o quando è bagnato.
- NON utilizzare l'apparecchio con una pentola diversa da quella fornita.
- NON utilizzare l'apparecchio con la pentola vuota.
- NON usare l'apparecchio se è danneggiato.
- Questo apparecchio funziona correttamente ad altitudini comprese tra 0 e 2.000 m.
- Eventuali suoni scoppiettanti o sibilanti durante il funzionamento sono normali.
- Per la riparazione o la sostituzione dei componenti, rivolgersi a un centro di assistenza autorizzato.
- L'uso improprio può causare lesioni.
- Evitare il contatto del connettore con liquidi.

## ATTENZIONE

Smaltire questo apparecchio in modo responsabile, in un punto di raccolta specifico per i prodotti elettrici.

## ATTENZIONE

Per evitare incendi, scariche elettriche e lesioni, solo il personale autorizzato può riparare o smontare l'apparecchio. Riparazioni improprie o modifiche non autorizzate a componenti fondamentali possono compromettere la sicurezza dell'apparecchio. Possono causare malfunzionamenti, surriscaldamento o incendio.

- NON utilizzare l'apparecchio all'aperto o ad altezze inferiori a 850 mm dal pavimento.

L'apparecchio è destinato per attività domestiche e simili, ad esempio:

- Aree adibite a cucina di negozi, uffici e altri ambienti di lavoro
- Cascine
- Clienti di hotel, motel e altri ambienti di tipo residenziale
- Strutture di tipo bed & breakfast

- Questo apparecchio non deve essere utilizzato da bambini di età compresa tra 0 e 8 anni. Questo apparecchio può essere utilizzato dai bambini a partire dagli 8 anni di età purché siano costantemente supervisionati. Questo apparecchio può essere utilizzato da persone con capacità fisiche, sensoriali o mentali ridotte o prive di esperienza e conoscenze, purché sotto supervisione o purché vengano fornite loro istruzioni sull'utilizzo sicuro dell'apparecchio e abbiano compreso i pericoli correlati. Tenere l'apparecchio e il cavo fuori dalla portata dei bambini di età inferiore agli 8 anni. Gli interventi di pulizia e manutenzione non devono essere eseguiti dai bambini.
- Gli apparecchi per la cottura devono essere collocati su una superficie stabile, con le maniglie posizionate in modo da evitare la fuoriuscita di liquidi caldi.
- Se il cavo è danneggiato, deve essere sostituito con un cavo specifico fornito dal produttore o da un tecnico dell'assistenza.
- L'apparecchio non deve essere immerso in alcun liquido.
- La superficie dell'elemento riscaldante rimane calda anche dopo l'uso.
- Versioni del software o del firmware e dell'hardware che influiscono sulla conformità ai requisiti essenziali

## Descrizione del prodotto

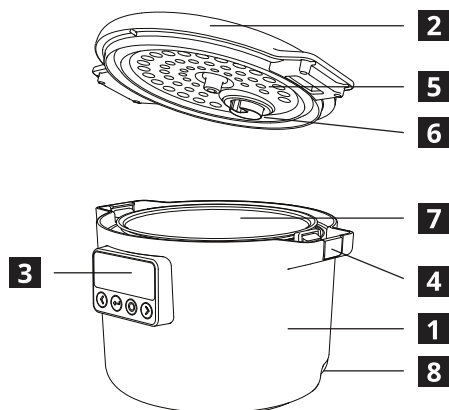

- 1** Corpo principale
- 2** Coperchio
- 3** Interfaccia utente
- 4** Pulsante blocco bambini
- 5** Piastra di copertura interna
- 6** Valvola del vapore
- 7** Pentola interna
- 8** Presa del cavo di alimentazione

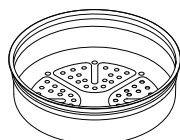

Vaporiera x1

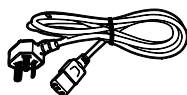

Cavo di alimentazione x1

## Interfaccia utente

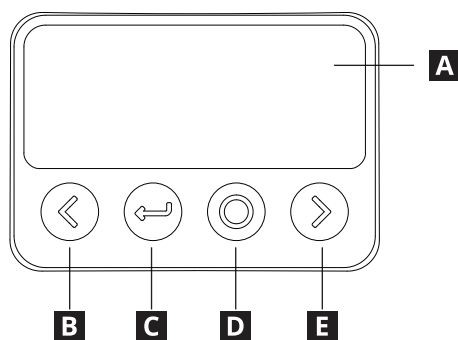

- A** Display
- B** Sinistra / Diminuzione
- C** Indietro / Invio
- D** Conferma / Standby
- E** Destra / Aumento

## Per iniziare

**Prima del primo utilizzo, leggere le informazioni sulla sicurezza. Verificare di aver rimosso tutti i materiali di imballaggio e le pellicole protettive e pulire l'apparecchio per eliminare eventuali contaminanti. Per ulteriori informazioni, consultare la sezione Pulizia e manutenzione.**

L'apparecchio si accende in modalità standby, quando viene collegato all'elettricità. Premere il pulsante "Standby" per attivarlo.



I pulsanti "Sinistra" e "Destra" consentono di spostarsi tra i programmi. Premere il pulsante "Conferma" per selezionare un programma.

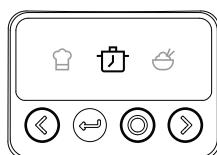

Se necessario, utilizzare i pulsanti "Sinistra" e "Destra" per regolare la temperatura e/o il tempo. Alcuni programmi non supportano le regolazioni. Premere "Conferma" per continuare.



Introdurre gli ingredienti e chiudere il coperchio. Premere "Conferma" per avviare il programma o premere "Destra" per selezionare l'avvio ritardato.



Durante la cottura, il display visualizza la temperatura e il tempo rimanente.



Al termine del programma viene emesso un suono. L'apparecchio passa quindi automaticamente alla funzione di mantenimento della temperatura dell'alimento.

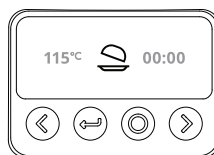

Dopo l'uso, scollegare l'apparecchio, pulirlo e dopo averlo asciugato riporlo in un luogo sicuro.

## Regolazioni durante la cottura

Selezionare il pulsante "Conferma" per mettere in pausa la cottura o per riprenderla. I pulsanti "Sinistra" e "Destra" consentono di regolare la temperatura e il tempo. Alcuni programmi non supportano le regolazioni.



## Mantenimento della temperatura dell'alimento

La funzione di mantenimento della temperatura rimane attiva per 24 ore, a meno che venga annullata. Premere "Sinistra" per regolare la temperatura. Alcuni programmi non supportano la funzione di mantenimento della temperatura dell'alimento.

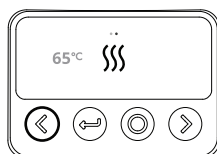

## Blocco schermo

L'apparecchio si blocca tenendo premuti i pulsanti "Conferma" e "Destra" per 3 secondi. Premendo un pulsante verrà visualizzata l'icona "Blocco", ma non verrà eseguita alcuna operazione. Per sbloccarlo, tenere premuti i pulsanti "Conferma" e "Destra" per 3 secondi.

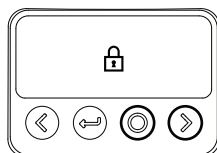

## Avvio ritardato

Se si seleziona l'avvio ritardato, utilizzare i pulsanti "Sinistra" e "Destra" per regolare il ritardo prima dell'inizio della cottura. Premere "Conferma" per continuare. Alcuni programmi non supportano l'avvio ritardato.



## Annullamento della cottura

Premere il pulsante "Invio" durante la cottura o tenere in caldo per annullare il programma attuale e tornare alla selezione dei programmi.

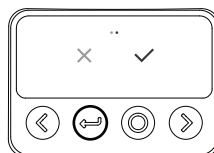

## Standby

Quando non cuoce, dopo 2 minuti di inattività l'apparecchio passa automaticamente alla modalità standby. Si può mettere in standby tenendo premuto il pulsante "Standby" fino a quando viene emesso un segnale acustico e viene visualizzato il logo IKEA.

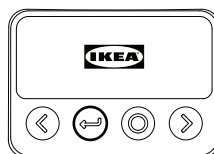

## Programmi

Simbolo	Nome	Descrizione	Tempo, h:min (predefinito)	Temperatura, °C (predefinito)
	Mantenimento della temperatura dell'alimento	Tiene al caldo gli alimenti.	24:00	68 °C
	Modalità manuale	Consente il controllo personalizzato del tempo e della temperatura.	00:30	100 °C
	Cottura lenta	La cottura avviene lentamente, a una temperatura bassa e costante.	08:00	100 °C
	Riso	Cottura uniforme e accurata del riso.	00:50	120 °C
	Rosolare/Saltare	Cottura rapida a fuoco medio-alto.	00:30	130 °C
	Vapore	Utilizzo del vapore per una cottura uniforme.	00:30	110 °C
	Cottura al forno	Cottura con calore costante e uniforme.	00:50	130 °C
	Bollitura	Cottura in acqua bollente.	00:30	110 °C
	Yogurt	Fermentazione del latte a temperatura bassa e costante.	08:00	40 °C
	Zuppa	Cottura della zuppa a bassa temperatura, in modo lento e delicato.	02:00	110 °C
	Stufare	Cottura nel liquido dell'alimento, a bassa temperatura, in modo lento e delicato.	02:00	110 °C
	Porridge	Programma speciale per il porridge.	01:30	110 °C
	Farina d'avena	Programma speciale per il porridge d'avena.	00:30	100 °C
	Lievitazione del pane	Temperatura costante per un tempo prestabilito.	01:00	40 °C

## Ulteriori informazioni sui programmi

L'apparecchio terrà caldo l'alimento cotto per un certo tempo dopo la cottura, ma non è destinato a conservare cibo cotto per lunghi periodi. Trasferire il cibo rimasto in un contenitore adatto e conservarlo in un ambiente refrigerato. Pulire, asciugare e riporre sempre l'apparecchio dopo l'uso.



### Manuale

Al termine del programma di cottura, l'apparecchio NON passa automaticamente alla funzione di mantenimento della temperatura dell'alimento.

**AVVERTENZA:** questa funzione consente di impostare le ore di attività e le temperature operative.

**AVVERTENZA:** questo apparecchio non è adatto per friggere gli alimenti.



### Riso

**AVVERTENZA:** non cuocere più di 8 dl di riso crudo per volta. Durante la cottura il riso si espande. Non riempire eccessivamente la pentola.

**AVVERTENZA:** non è consigliabile usare la funzione di avvio ritardato con il programma del riso, perché il riso assorbirà troppa acqua prima della cottura e il gusto ne risentirà.

**AVVERTENZA:** non è consigliabile utilizzare acqua calda: interferirebbe con il monitoraggio della temperatura dell'apparecchio.

Volume finale, dl	Volume di riso, dl	Volume di acqua, dl
0,5	2	3
1,0	6	6
1,5	8,5	9



### Rosolare/Saltare

**AVVERTENZA:** questa funzione deve essere utilizzata solo senza coperchio e non supporta l'avvio ritardato.

**AVVERTENZA:** questo apparecchio non è adatto per friggere gli alimenti.



## Vapore

Introdurre nella pentola almeno 0,5 l di acqua.  
Posizionare la vaporiera nell'apparecchio; utilizzare solo la vaporiera in dotazione.

Il timer si avvia solo quando l'acqua bolle e il processo di cottura a vapore è iniziato.



**AVVERTENZA:** questa funzione produce vapore per cuocere gli alimenti. Prestare attenzione quando si apre il coperchio durante la cottura, perché fuoriuscirà vapore caldo che può causare lesioni o ustioni.

Tipo di alimento	Tempo, h:min
Patata, intera cruda	00:30
Patata, alla julienne cruda	00:20
Patata, a dadini cruda	00:15
Patata, a dadini congelata	00:30
Broccoli, gambi crudi	00:10
Broccoli, cimette crude	00:07
Broccoli, cimette surgelate	00:12
Carota, intera cruda	00:20
Carota, alla julienne cruda	00:15
Carota, affettata cruda	00:10
Carota, a dadini congelata	00:25
Cavolfiore, cimette crude	00:07
Cavolfiore, cimette congelate	00:12
Asparagi	00:05
Spinaci	00:05



## Bollitura

Il timer si avvia solo quando l'acqua bolle.



**AVVERTENZA:** questa funzione produce vapore per cuocere gli alimenti. Prestare attenzione quando si apre il coperchio durante la cottura, perché fuoriuscirà vapore caldo che può causare lesioni o ustioni.



### Yogurt

**AVVERTENZA:** verificare che la pentola sia perfettamente pulita. La preparazione dello yogurt si basa sulla coltura di batteri vivi. Qualsiasi contaminazione causata da sporcizia nella pentola comprometterà il risultato.

Aggiungere un cucchiaio (15 ml) di yogurt bianco per ogni litro di latte pastorizzato.

Al termine del programma di cottura, l'apparecchio NON passa automaticamente alla funzione di mantenimento della temperatura dell'alimento.



### Porridge

**AVVERTENZA:** non fare porzioni troppo grandi, altrimenti potrebbero verificarsi fuoriuscite dalla valvola del vapore. In tal caso pulire la valvola del vapore seguendo le istruzioni per la pulizia riportate in questo manuale dell'utente.

Volume finale, dl	Volume di riso, dl	Volume di acqua, dl
1,0	0,5	9
1,5	0,75	14



### Farina d'avena

Le porzioni consigliate sono di 2 dl di avena e 5,5 dl di acqua o latte a persona; sale e/o zucchero a piacere.

**AVVERTENZA:** non fare porzioni troppo grandi, altrimenti potrebbero verificarsi fuoriuscite dalla valvola del vapore. In tal caso pulire la valvola del vapore seguendo le istruzioni per la pulizia riportate in questo manuale dell'utente.



### Lievitazione del pane

Ungere l'interno della pentola con un po' d'olio vegetale

**AVVERTENZA:** il volume dell'impasto può raddoppiare o triplicare a seconda della ricetta; tenere presente che il volume finale dell'impasto non deve superare la capacità della pentola interna.

Al termine del programma di cottura, l'apparecchio NON passa automaticamente alla funzione di mantenimento della temperatura dell'alimento

## Manutenzione e pulizia



**PULIRE L'APPARECCHIO DOPO OGNI UTILIZZO E PRIMA DI RIPORLO  
NON LAVARE NESSUN COMPONENTE DELL'APPARECCHIO IN LAVASTOVIGLIE.  
LASCIARE ASCIUGARE COMPLETAMENTE TUTTE LE PARTI PULITE PRIMA  
DI RIPORLO O DI USARLO.**

Prima di pulire l'apparecchio, verificare che sia scollegato dalla presa elettrica.

### Pulizia del coperchio

Rimuovere il coperchio dal prodotto. Rimuovere la piastra interna afferrando l'impugnatura e allontanandola dal coperchio.

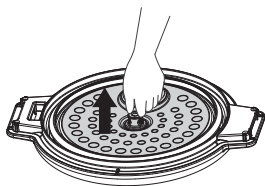

Rimuovere la valvola del vapore ruotandola in senso antiorario per sbloccarla. Osservare le scanalature sul coperchio e sulla valvola del vapore.

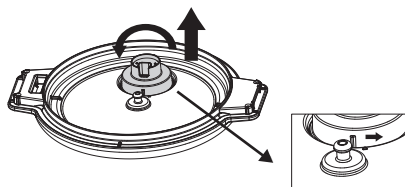

Lavare i componenti separati con acqua calda e sapone. **NON** immergere il coperchio in alcun liquido. **NON** lavare i componenti in lavastoviglie.

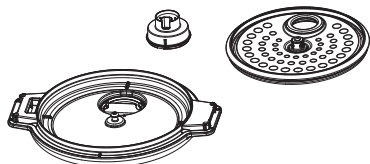

Lasciare asciugare all'aria i componenti prima del riassetto. Per il riassetto, seguire la procedura in senso inverso.

### Pulizia della pentola

Rimuovere il coperchio. Rimuovere la pentola interna dall'apparecchio.

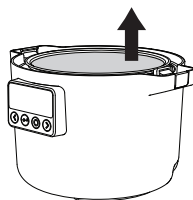

Immergere la pentola in acqua e sapone e rimuovere i residui. I residui più ostinati si possono eliminare con una spugna. **NON** utilizzare prodotti abrasivi per pulire la pentola interna, per non graffiare il rivestimento.

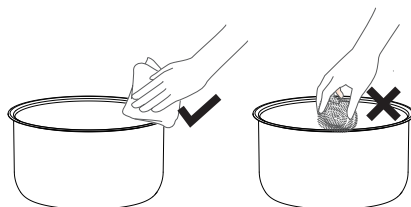

Pulire le parti esterne dell'apparecchio con un panno umido. **NON** immergere l'apparecchio in acqua.

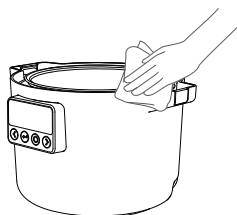

## Risoluzione dei problemi

Indicazione sul display	Problema	Soluzione
	Il coperchio è stato rimosso durante un programma di cottura che non lo consente.	Ripristinare il coperchio sull'apparecchio e premere il pulsante "Conferma"
	Sensore del coperchio difettoso	Dopo aver scollegato il cavo di alimentazione e averlo ricollegato, se il codice di errore persiste consegnare l'apparecchio al centro di assistenza locale per la riparazione.
E1	Circuito aperto sul sensore inferiore	
E2	Cortocircuito sul sensore inferiore	
EU	Errore di ricezione nella comunicazione	
EU (lampeggiante)	Errore di trasmissione nella comunicazione	

## Dati tecnici

Modello	81MC302601
Tensione	220-240 V ~
Frequenza	50/60 Hz
Potenza nominale	605-720 W
Capacità	3,0 l
Dimensioni del prodotto	303x250x216 mm
Peso netto	2,8 kg

- Gamma di frequenza (13,56 MHz).
- Potenza RF massima in uscita 19.896 dBuA/m @3m.
- Assorbimento in modalità a basso consumo: 0,8 W.
- Tempo massimo necessario per passare alla modalità a basso consumo: 20 minuti.

Numero di serie  
(codice di 22 cifre che inizia con SN)

Codice prodotto  
(codice di 8 cifre)





Immagine solo a scopo di riferimento

## Consigli per la tutela dell'ambiente

### Smaltimento degli elettrodomestici

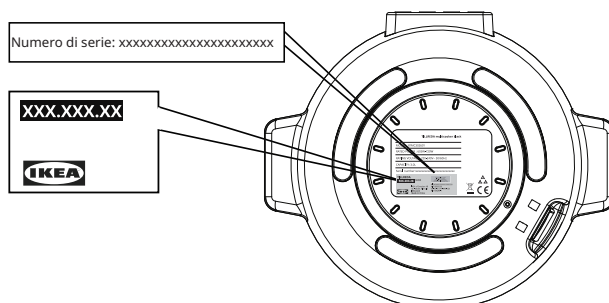
Il simbolo  sul prodotto o sulla confezione indica che l'articolo non deve essere considerato come un normale rifiuto domestico. Deve essere consegnato a un centro di raccolta per il riciclo di dispositivi elettrici ed elettronici. Lo smaltimento correttamente di questo prodotto contribuisce a evitare potenziali conseguenze negative per l'ambiente e la salute causate dallo smaltimento inappropriato. Per ulteriori informazioni sul riciclo di questo prodotto, contattare le autorità locali, il servizio di gestione dei rifiuti domestici o il punto vendita presso il quale è stato acquistato.

### Smaltimento dei materiali di imballaggio

I materiali contrassegnati dal simbolo  sono riciclabili. Smaltire i materiali di imballaggio negli appositi contenitori per il riciclo.

## Garanzia IKEA

### Validità della garanzia IKEA

La presente garanzia è valida per 2 anni a partire dalla data originale di acquisto dell'elettrodomestico presso IKEA, salvo disposizioni diverse previste dalla legislazione nazionale. Visitare [IKEA.com](http://IKEA.com) per sapere quali sono le norme in vigore nel proprio Paese. È necessario esibire lo scontrino originale come documento comprovante l'acquisto. Se durante il periodo di garanzia viene eseguito un intervento di assistenza, il periodo di garanzia dell'apparecchio non verrà prolungato.

### Chi fornisce il servizio?

Contattare il punto vendita IKEA più vicino.

### Cosa copre la garanzia?

La garanzia copre i difetti dell'apparecchio causati da vizi di fabbricazione o difetti materiali, a partire dalla data di acquisto dell'apparecchio presso IKEA. La garanzia si applica solo in caso di uso domestico dell'apparecchio. Le eccezioni sono indicate nella sezione "Cosa non copre la garanzia?" Durante il periodo di validità della garanzia, saranno coperti i costi di riparazione dei difetti, ad esempio pezzi di ricambio, manodopera e trasferte del personale tecnico, fermo restando che l'accesso all'apparecchio per l'intervento di riparazione non comporti spese particolari. I componenti sostituiti diventano proprietà di IKEA.

## Come interverrà IKEA per risolvere il problema?

IKEA esaminerà il prodotto e deciderà, a sua esclusiva discrezione, se è coperto dalla garanzia. Se l'apparecchio è coperto da garanzia, IKEA deciderà a sua sola discrezione di riparare il prodotto difettoso o di sostituirlo con lo stesso articolo o con uno compatibile.

## Cosa non copre la garanzia?

- Normale usura.
- Danni provocati deliberatamente, danni provocati dalla mancata osservanza delle istruzioni di funzionamento, da un'installazione non corretta o in seguito a collegamento a un voltaggio errato. Danni provocati da reazioni chimiche o elettrochimiche, ruggine, corrosione o danni causati da acqua, inclusi i danni causati dalla presenza di eccessivo calcare nelle condutture idriche. Danni causati da eventi atmosferici e naturali.
- Danni a parti non funzionali e decorative che non influiscono sul normale uso dell'apparecchio, inclusi graffi e differenze di colore.
- Danni accidentali causati da corpi o sostanze estranee e danni causati da pulizia o eliminazione di ostruzioni da filtri, sistemi di scarico o cassette del detersivo.
- Danni ai seguenti componenti: vetroceramica, accessori, cestelli per posate e stoviglie, tubi di alimentazione e di scarico, guarnizioni, lampadine e copri lampadine, griglie, manopole, rivestimenti e parti del rivestimento. A meno che si possa provare che tali danni siano stati causati da difetti di fabbricazione.
- Riparazioni non eseguite dal nostro servizio assistenza autorizzato e/o da un partner contrattuale di assistenza

autorizzato o in caso di uso di ricambi non originali.

- Riparazioni necessarie in seguito ad un'installazione non corretta o non conforme alle specifiche.
- Uso improprio e/o non domestico dell'apparecchio, ad esempio, uso professionale.
- Danni derivanti dal trasporto. Se è il cliente a trasportare il prodotto alla propria abitazione o a un altro indirizzo, IKEA non è responsabile di eventuali danni che potrebbero verificarsi durante il trasporto. Se invece è IKEA a consegnare il prodotto all'indirizzo del cliente, eventuali danni subiti dal prodotto durante la consegna saranno coperti da IKEA.
- Costi inerenti la prima installazione dell'apparecchio IKEA. Tuttavia, se un fornitore di servizi nominato da IKEA o un suo partner di assistenza autorizzato ripara o sostituisce l'apparecchio in base ai termini della presente garanzia, lo stesso fornitore di servizi o il partner di assistenza autorizzato dovrà reinstallare l'apparecchio riparato o un apparecchio sostitutivo, se necessario.

## Applicazione delle leggi nazionali

La garanzia IKEA definisce diritti legali specifici, che coprono o sostituiscono i requisiti normativi locali. Tali condizioni non limitano tuttavia in alcun modo i diritti del consumatore definiti dalle leggi locali.

## Ambito di validità

La presente garanzia è valida solo nel Paese in cui il prodotto è stato acquistato; i servizi saranno forniti nell'ambito delle condizioni di garanzia. L'obbligo di fornire il servizio in base alle condizioni della garanzia si applica solo se l'apparecchio è conforme ed è installato secondo:

- Le specifiche tecniche del paese in cui viene presentata la richiesta in garanzia;
- Le informazioni sulla sicurezza contenute nelle istruzioni di assemblaggio e nel manuale dell'utente.

## Assistenza per gli elettrodomestici IKEA

È possibile contattare IKEA per:

- Presentare una richiesta di assistenza in garanzia;
- Chiedere informazioni sul funzionamento degli elettrodomestici IKEA

Per aiutarci a fornire la migliore assistenza, leggere attentamente le istruzioni di assemblaggio e/o il manuale dell'utente del prodotto prima di contattarci.

## Come contattarci per chiedere assistenza



Il centro di assistenza di IKEA assiste i clienti tramite telefono in caso di problemi semplici, cercando di risolverli nel corso della chiamata. Consultare il catalogo IKEA o visitare il sito web [www.ikea.com](http://www.ikea.com) per trovare il numero telefonico del punto vendita più vicino e gli orari di apertura.

**Scansionare il codice QR  
per accedere a tutte le  
informazioni sul prodotto.**



**Per ottenere assistenza più velocemente, specificare il codice articolo IKEA (codice di 8 cifre) riportato sulla targhetta dei dati dell'apparecchio.**

## CONSERVARE LO SCONTRINO.

Serve come prova di acquisto e verrà chiesto per usufruire dell'assistenza in garanzia. Sullo scontrino sono riportati anche il nome e il codice articolo IKEA (codice di 8 cifre) di ogni apparecchio acquistato.

## Serve ulteriore aiuto?

Per informazioni non relative all'assistenza per il dispositivo, rivolgersi al servizio clienti del proprio punto vendita IKEA. Leggere attentamente la documentazione tecnica relativa al dispositivo prima di contattarci.

## Tartalom

Biztonsági tudnivalók.....	186	Ápolás és tisztítás.....	196
Termékleírás.....	189	Hibaelhárítás.....	197
Felhasználói felület.....	189	Műszaki adatok.....	197
Első lépések.....	190	Környezetvédelmi megfontolások.....	198
Programok.....	192	IKEA jóállás.....	198
További programinformáció.....	193		

## Biztonsági tudnivalók

### Rendeltetésszerű használat

A következő biztonsági irányelvek célja a készülék nem biztonságos vagy helytelen használatából adódó váratlan veszélyek vagy sérülések megelőzése. A készülék kézhez vételekor ellenőrizze, hogy a készülék és a csomagolása is sértetlen, hogy biztosítsa a biztonságos működtetést. Ha bármilyen sérülést talál, kérjük, forduljon a viszonteladóhoz vagy a kereskedőhöz. Kérjük, vegye figyelembe, hogy a készülék módosítása vagy átalakítása az ön biztonsága érdekében nem engedélyezett. A nem rendeltetésszerű használattal veszélyt vagy a jóállás elvesztését idézheti elő.

A készülék használata/üzembe helyezése előtt olvassa el figyelmesen és alaposan ezt a kezelési útmutatót, és tartsa azt az üzembe helyezés helyszínének vagy a készülék közvetlen közelében későbbi felhasználás céljából!

### A szimbólumok magyarázata

#### FIGYELMEZTETÉS

Ez a szimbólum közepes szintű kockázatot jelöl, melyet ha nem kerülnek el, az halálhoz vagy súlyos sérüléshez vezethet.

#### VIGYÁZAT

Ez a szimbólum alacsony szintű kockázatot jelez, melyet ha nem kerülnek el, az kisebb vagy közepes súlyú személyi sérülést okozhat.

#### FIGYELEM

A jelzőszó fontos információt jelez (pl. anyagi kár), de nem utal veszélyre.

#### Utasítások betartása

Ez a szimbólum azt jelzi, hogy ezt a készüléket csak szerviztechnikus üzemeltetheti és tarthatja karban a kezelési utasításnak megfelelően.

A készülék használata előtt figyelmesen olvassa el és ismerkedjen meg a biztonságos használatra vonatkozó használati utasítással. A készülék helytelen használata sérüléshez és károsodáshoz vezethet. Őrizze meg ezeket az utasításokat későbbi referencia céljából.

- A készülék csak főzésre használható.
- A készüléket kizárólag háztartási, beltéri használatra tervezték.
- A készüléket 8 éves vagy annál idősebb gyermekek, valamint fizikai, érzékszervi vagy mentális képességeikben korlátozott személyek is használhatják, ha egy másik személy felügyeli őket, vagy ha utasításokat kapnak a készülék biztonságos használatáról, és megértették a használattal járó veszélyeket. 8 évnél fiatalabb gyerekek, valamint súlyos fogyatékossgal élő személyek nem, vagy csak folyamatos felügyelet mellett használhatják a készüléket.
- Győződjön meg arról, hogy a készülék használat közben száraz, stabil felületen áll, és a szellőzőnyílások nincsenek elzárva.
- Győződjön meg arról, hogy használat előtt vagy használat közben az élelmiszer nem takarja el a szellőzőnyílásokat.

### FIGYELMEZTETÉS

Ne engedje, hogy gyermekek játszanak ezzel a készülékkel. Ez a készülék nem játék. Az elektromos termékek felügyelet nélküli használata súlyos sérüléshez vagy halálhoz vezető kockázatot hordoz magában.

Tartsa a készüléket gyermekektől távol, különösen használat és lehűlés közben.

### VIGYÁZAT

Használat közben a keze és az arca ne kerüljön a gőzkivezető nyílás közelébe.



### VIGYÁZAT

Ha főzés közben kinyitja a fedelet, akkor a készülékből gőz távozik, ami forró lehet. A fedél kinyitásakor mindig legyen óvatos!



### VIGYÁZAT

Használat közben vagy közvetlenül használat után ne érintse meg a belső edényt, mert az forró lehet.

- NE rázogassa a készüléket használat közben.
- NE használja ezt a készüléket főzésen kívüli más célokra.
- NE töltse túl a készüléket.
- NE használja ezt a készüléket olajban való sütésre.

### FIGYELEM

A felület anyagának minőségromlását rendszeres tisztítással lehet megelőzni.

### VIGYÁZAT

A tisztítás előtt győződjön meg arról, hogy a készüléket áramtalanították és az lehűlt. Ennek elmulasztása áramütéshez és égési sérüléshez vezethet.

- A tisztítás után várja meg, míg a készülék teljesen megszárad, mielőtt elrakja vagy újra használja.
- NE használjon súrolószert, dörzsszivacsot, oldószert vagy fémtárgyat a készülék tisztítására.
- Győződjön meg arról, hogy megfelelő feszültségű és földelt elektromos aljzatot használ.

## FIGYELMEZTETÉS

Tűz esetén kapcsolja ki a készüléket, majd fedje le a lángot, pl. tűzoltótakaróval. NE kísérelje meg a tüzet vízzel eloltani.

- NE üzemeltesse a készüléket külső időzítővel vagy külön távvezérlő rendszerrel.
- NE használja a készüléket, ha a keze nedves vagy ha a készülék vízzel érintkezik.
- NE használja a készüléket a mellékelt edényen kívül más edényben.
- NE üzemeltesse a készüléket üres edénnyel.
- NE használja a készüléket, ha az sérült.
- A készülék 0–2000 m tengerszint feletti magasságban működik optimálisan.
- A készülék működése közben hallható kattogó vagy sístergő hangok normálisak.
- Javításért vagy cserealkatrészért forduljon hivatalos szervizközpontoz.
- A helytelen használat sérülést okozhat.
- Kerülje el, hogy folyadék kerüljön a csatlakozóra.

## FIGYELEM

A készüléket felelősen ártalmatlanítsa elektromos termékek gyűjtésére kijelölt gyűjtőhelyen.

## FIGYELEM

Tűz, áramütés vagy sérülés veszélyének elkerülése érdekében a készüléket csak felhatalmazott személyzet javíthatja vagy szerelheti szét. A fontos alkatrészek nem megfelelő javítása vagy jogosulatlan módosítása ronthatja a készülék általános biztonságát. Ez működési zavarokat, túlmelegedést vagy tüzet okozhat.

- NE használja a készüléket kültéren vagy a padlótól 850 mm-nél alacsonyabban.

Ez a készülék háztartási célra, illetve ahhoz hasonló körülmények között használható, pl.:

- műhelyek, irodák és egyéb munkahelyek személyzeti konyhájában;
- tanyaépületekben;
- szállodák, motelek vendégei számára vagy lakó jellegű környezetben;
- panzió típusú környezetben;
- A készüléket 0 és 8 év közötti gyermekek nem használhatják. A készüléket 8 éves és annál idősebb gyermekek akkor használhatják, ha biztosított a folyamatos felügyeletük. A készüléket fizikai, érzékszervi vagy mentális sérüléssel rendelkező személyek, vagy a megfelelő tapasztalattal és tudással nem rendelkező személyek akkor használhatják, ha egy másik személy felügyeli őket, vagy ha utasításokat kaptak a készülék biztonságos használatáról, és megértették a használattal járó veszélyeket. A 8 évesnél fiatalabb gyermekeket tartsa távol a készüléktől, valamint annak kábelétől. Gyermekek nem tisztíthatják és nem tarthatják karban a készüléket.
- A főzőberendezéseket stabilan kell elhelyezni, a fogantyúkat pedig úgy kell elhelyezni, hogy elkerülje a forró folyadékok kiömlését.
- Ha a kábelkészlet megsérült, azt a gyártótól vagy annak szervizétől származó speciális kábelkészletre kell cserélni.
- A készüléket nem szabad vízbe meríteni.
- A fűtőelem felülete használat után maradékhőnek van kitéve.
- Szoftver vagy firmware és hardver verziók, amelyek befolyásolják az alapvető követelményeknek való megfelelést

## Termékleírás

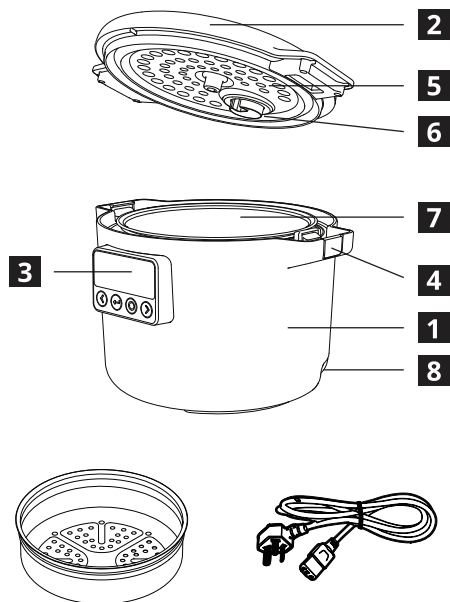

- 1** Fő test
- 2** Fedél
- 3** Felhasználói felület
- 4** Fedélzáró gomb
- 5** Belső fedőlap
- 6** Gőzszelep
- 7** Belső edény
- 8** Hálózati csatlakozójzat

1 db párolókészülék

1 db tápkábel

## Felhasználói felület

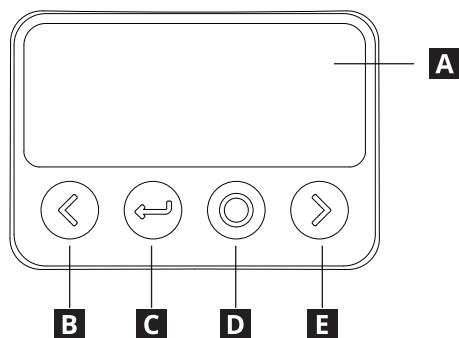

- A** Kijelző
- B** Balra / Csökkentés
- C** Vissza / Visszatérés
- D** Megerősítés / Készenlét
- E** Jobbra / Növelés

## Első lépések

**Az első használat előtt olvassa el a biztonsági információkat. Győződjön meg arról, hogy minden csomagolóanyagot és védőfóliát eltávolított, és tisztítsa meg a készüléket, hogy ne legyenek rajta szennyeződések. További tudnivalóért nézze meg a Tisztítás és ápolás részt.**

A készülék készenléti állapotban kapcsol be, amikor csatlakoztatják az áramellátáshoz. Nyomja meg a „Készenlét” gombot a felébresztéshez.



A „Balra” és „Jobbra” gombokkal válthat a programok között. A program kiválasztásához nyomja meg a „Megerősítés” gombot.

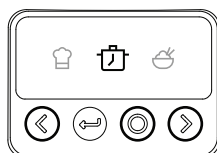

Szükség esetén a „Balra” és „Jobbra” gombokkal állítsa be a hőmérsékletet és/ vagy az időt. Bizonyos programok nem támogatják a beállítást. A folytatáshoz nyomja meg a „Megerősítés” gombot.



Adja hozzá az összetevőket, és csukja le a fedelet. Nyomja meg a „Megerősítés” gombot a program elindításához, vagy nyomja meg a „Jobbra” gombot a késleltetett indítás kiválasztásához.



A főzés során a kijelzőn megjelenik a hőmérséklet és a hátralévő idő.



A program befejezésekor hangjelzés hallható. A készülék ezután automatikusan átvált melegen tartási funkcióra.

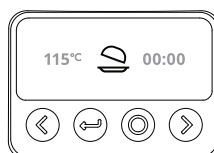

Használat után húzza ki a készülék dugóját, tisztítsa meg, és szárazon, biztonságos helyen tárolja.

## Beállítások főzés közben

Nyomja meg a „Megerősítés” gombot a főzés szüneteltetéséhez vagy folytatásához. A „Balra” vagy „Jobbra” gombokkal állítsa be a hőmérsékletet vagy az időt. Bizonyos programok nem támogatják a beállítást.



## Késleltetett indítás

Ha a késleltetett indítás opciót választja, a „Balra” és „Jobbra” gombokkal állítsa be a főzés befejezésének késleltetési idejét. A folytatáshoz nyomja meg a „Megerősítés” gombot. Bizonyos programok nem támogatják a késleltetett indítást.

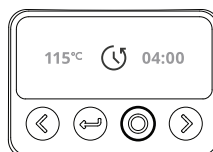

## Melegen tartás

A melegen tartás 24 órán át folytatódik, kivéve, ha megszakítják. A hőmérséklet beállításához nyomja meg a „Balra” gombot. Bizonyos programok nem támogatják a melegen tartás funkciót.

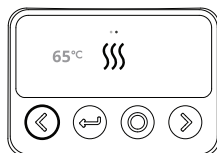

## Főzés megszakítása

Főzés vagy melegen tartás közben nyomja meg a „Visszatérés” gombot a jelenlegi program törléséhez és a programválasztáshoz való visszatéréshez.

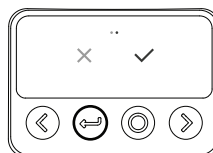

## Képernyőzár

A készülék a „Megerősítés” és a „Jobbra” gombok 3 másodpercig tartó lenyomva tartásával zárható le. Bármelyik gomb megnyomásával megjelenik a „Zárás” ikon, de ez nem vált ki semmilyen műveletet. A „Megerősítés” és a „Jobbra” gombok 3 másodpercig történő lenyomva tartásával feloldható a zárolás.

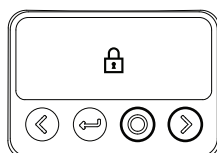





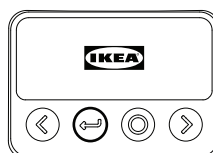



## Készenlét

Ha nem főz, a készülék 2 perc inaktivitás után automatikusan készenléti állapotba lép. A készülék készenléti állapotba helyezhető a „Készenlét” gomb lenyomva tartásával, amíg hangjelzés hallatszik és megjelenik az IKEA logó.



## Programok

Szimbólum	Név	Leírás	Idő (óra:perc) (alapértelmezett)	Hőmérséklet (°C) (alapértelmezett)
	Melegen tartás	Melegen tartja a főtt ételt.	24:00	68°C
	Kézi üzemmód	Lehetővé teszi az idő és a hőmérséklet egyedi beállítását.	00:30	100°C
	Lassú főzés	Az ételt lassan, állandó alacsony hőmérsékleten főzi.	08:00	100°C
	Rizs	Egyenletesen és alaposan megfőzi rizst.	00:50	120°C
	Sütés/ Pirítás	Közepes vagy magas hőfokon gyorsan megfőzi az ételt.	00:30	130°C
	Gőz	Gőzzel főzi az ételeket az egyenletes főzésért.	00:30	110°C
	Sütés	Az ételeket állandó egyenletes hőmérsékleten sűti.	00:50	130°C
	Forralás	Az ételeket forrásban lévő vízben főzi.	00:30	110°C
	Joghurt	A tejet állandó alacsony hőmérsékleten erjeszti.	08:00	40°C
	Leves	Lassú, alacsony hőmérsékleten főzi a levest.	02:00	110°C
	Ragu	Lassú, alacsony hőmérsékleten főzi az ételeket lében.	02:00	110°C
	Zabkása	Speciális program zabkása készítéséhez.	01:30	110°C
	Zabpehely	Speciális program zabpehely készítéséhez.	00:30	100°C
	Kenyér kelesztése	Állandó meleg hőmérsékletet biztosít meghatározott ideig.	01:00	40°C

## További programinformáció

A készülék a főzés után egy ideig melegen tartja a megfőtt ételt, de vegye figyelembe, hogy a készülék nem alkalmas a főtt étel hosszabb ideig történő tárolására. Ha megmarad étel, akkor azt tegye át megfelelő edénybe, és tárolja hűtőben. Használat után mindig tisztítsa meg, törölje szárazra, majd tárolja megfelelően a készüléket.



### Manuális

A főzési program befejezése után a készülék NEM lép át automatikusan melegen tartási üzemmódba.

**VIGYÁZAT:** Ez a funkció lehetővé teszi a működési idő és a működési hőmérséklet beállítását.

**VIGYÁZAT:** A készülék nem alkalmas ételek bő zsiradékban/olajban való sütésére.



### Rizs

**VIGYÁZAT:** Egyszerre ne főzzön többet 8 deciliter nyers rizsnél. A rizs főzés közben megduzzad. Ne töltse túl az edényt.

**VIGYÁZAT:** A rizs programnál nem ajánlott késleltetett indítást alkalmazni, mivel a rizs főzés előtt túl sok vizet szív magába, ami rontja az ízét.

**VIGYÁZAT:** Meleg víz használata nem ajánlott, mivel az zavarja a készülék hőmérséklet-ellenőrzési működését.

Végső térfogat, deciliter	Rizsmennyiség, deciliter	Vízmennyiség, deciliter
0,5	2	3
1,0	6	6
1,5	8,5	9



### Sütés/Pirítás

**VIGYÁZAT:** Ez a funkció csak a fedél nélkül működik, és nem támogatja a késleltetett indítást.

**VIGYÁZAT:** A készülék nem alkalmas ételek bő zsiradékban/olajban való sütésére.



## Gőz

Töltsön legalább 0,5 liter vizet az edénybe.  
Helyezze a párolót a készülékbe. Csak a mellékelt párolót használja.  
Az időzítő csak akkor indul el, ha a víz forrni kezd és a párolás megkezdődik.



**VIGYÁZAT:** Ez a funkció gőzt termel az étel főzéséhez.  
Legyen óvatos, amikor főzés közben kinyitja a fedelet, mert ekkor a készülékből forró gőz távozik, ami sérüléseket vagy égési sérüléseket okozhat.

Ételtípus	Idő (óra:perc)
Burgonya, nyers, egész	00:30
Burgonya, nyers, vékony csíkokra vágott	00:20
Burgonya, nyers, kockára vágott	00:15
Burgonya, fagyasztott, kockára vágott	00:30
Brokkoli, nyers, brokkolihajtások	00:10
Brokkoli, nyers, brokkolirózsa	00:07
Brokkoli, fagyasztott rózsák	00:12
Sárgarépa, nyers, egész	00:20
Sárgarépa, nyers, vékony csíkokra vágott	00:15
Sárgarépa, nyers, szeletelt	00:10
Sárgarépa, fagyasztott, kockára vágott	00:25
Karfiol, nyers, karfiolrózsák	00:07
Karfiol, fagyasztott karfiolrózsák	00:12
Spárga	00:05
Spenót	00:05



## Forralás

Az időzítő csak akkor indul el, amikor a víz forrni kezd.



**VIGYÁZAT:** Ez a funkció gőzt termel az étel főzéséhez.  
Legyen óvatos, amikor főzés közben kinyitja a fedelet, mert ekkor a készülékből forró gőz távozik, ami sérüléseket vagy égési sérüléseket okozhat.



### Joghurt

**VIGYÁZAT:** Győződjön meg arról, hogy a főzőedényt alaposan megtisztították. A joghurt készítése élő baktériumok tenyésztésén alapul. A nem tiszta edényekből származó szennyeződés elrontja a terméket.

Adjon egy evőkanál (15 ml) natúr joghurtot minden liter pasztőrözött tejhez.

A főzési program befejezése után a készülék NEM lép át automatikusan melegen tartási üzemmódba.



### Zabkása

**VIGYÁZAT:** Ügyeljen arra, hogy ne készítsen túl nagy adagokat, mert ez az étel gőzszelepen keresztüli kifolyásához vezethet. Ha ez történik, feltétlenül tisztítsa meg a gőzszelepet a jelen felhasználói kézikönyvben található tisztítási utasításoknak megfelelően.

Végző térfogat, deciliter	Rizsmennyiség, deciliter	Víz mennyiség, deciliter
1,0	0,5	9
1,5	0,75	14



### Zabpehely

Az ajánlott adag személyenként 2 deciliter zabpehely és 5,5 deciliter víz vagy tej, ízlés szerint sóval és/vagy cukorral.

**VIGYÁZAT:** Ügyeljen arra, hogy ne készítsen túl nagy adagokat, mert ez az étel gőzszelepen keresztüli kifolyásához vezethet. Ha ez történik, feltétlenül tisztítsa meg a gőzszelepet a jelen felhasználói kézikönyvben található tisztítási utasításoknak megfelelően.



### Kenyér kelesztése

Kenje be az edény belsejét kevés növényi olajjal

**VIGYÁZAT:** Mivel a kenyértészta mérete a recepttől függően megduplázódhat vagy megháromszorozódhat, ne feledje, hogy a kenyértészta végző térfogata nem haladhatja meg a belső edény térfogatát.

A főzési program befejezése után a készülék NEM lép át automatikusan melegen tartási üzemmódba.

## Ápolás és tisztítás



**MINDEN HASZNÁLAT UTÁN ÉS TÁROLÁS ELŐTT TISZTÍTSA MEG A KÉSZÜLÉKET A KÉSZÜLÉK EGYETLEN ALKATRÉSZÉT SE TISZTÍTSA MOSOGATÓGÉPben. TÁROLÁS VAGY HASZNÁLAT ELŐTT MINDEN MEGTISZÍTOTT ALKATRÉSZT ALAPOSAN SZÁRÍTSON MEG.**

A készülék tisztítása előtt győződjön meg arról, hogy az nem csatlakozik a fő áramellátáshoz.

### A fedél tisztítása

Vegye le a termék fedelét. A belső lap eltávolításához fogja meg a fogantyút, és húzza el a fedéltől.

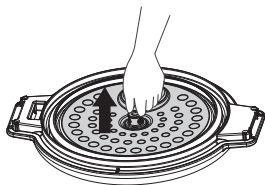

Az óramutató járásával ellentétes irányba elforgatva oldja ki a gőzszelepet. Figyelje meg a fedél és a gőzszelep bemélyedéseit.

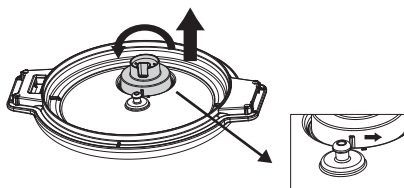

A szétválasztott részeket szappanos, meleg vízzel öblítse le. NE merítse a fedelet vízbe. NE mosogassa el az alkatrészeket mosogatógépben.

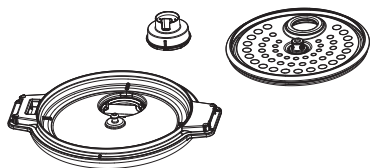

### Az edény tisztítása

Vegye le a fedelet. Vegye ki a belső edényt a főzőedényből.

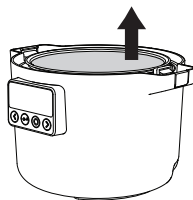

Áztassa az edényt szappanos vízbe, és törölje le az ételmaradékot. A nehezebben eltávolítható szennyeződések szivaccsal távolítsa el. A bevonat megkarcolódásának elkerülése érdekében NE használjon súroló hatású tisztítóeszközöket a belső edény tisztításához.

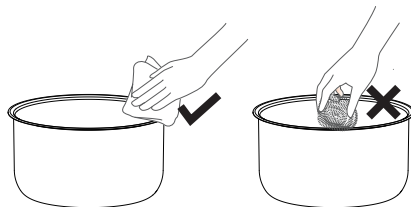

Nedves ruhával törölje le a főzőedény külsejét. NE merítse vízbe a főzőedényt.

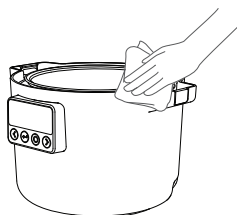

Összeszerelés előtt várja meg, míg az alkatrészek a levegőn megszáradnak. Az összeszereléshez végezze el fordított sorrendben ezeket a lépéseket.

## Hibaelhárítás

Képernyőn látható információ	Hibatípus	Kezelési mód
	A fedelet eltávolították egy olyan főzési program során, amely ezt nem teszi lehetővé.	Helyezze vissza a fedelet a főzőedényre, és nyomja meg a „Megerősítés” gombot
E1	Felső fedél érzékelő hibás	Ha a hálózati kábelt kihúzása és újra csatlakoztatása után a készüléken továbbra is megjelenik a hibakód, akkor vigye azt a helyi szervizközpontba javításra.
E2	Nyitott áramkör az alsó érzékelőnél	
E3	Az alsó érzékelő rövidzárlatos	
EU	Kommunikációs vételi hiba	
EU (villog)	Kommunikációs átviteli hiba	

## Műszaki adatok

Modelltípus	81MC302601
Névleges feszültség	220 - 240 V~
Névleges frekvencia	50/60 Hz
Névleges teljesítmény	605 - 720 W
Kapacitás	3,0 liter
Termék mérete	303 x 250 x 216 mm
Nettó tömeg	2,8 kg

- Frekvenciatartomány (13,56 MHz).
- A termék maximális RF kimeneti teljesítménye 19.896 dBuA/m @3m.
- Energiafogyasztás alacsony energiafogyasztású üzemmódban: 0,8 W.
- Az alacsony teljesítményű üzemmód eléréséhez szükséges maximális idő: 20 perc.

Sorozatszám (SN,  
utána 22-számjegyű  
kód)

Cikkszám  
(8-számjegyű kód)

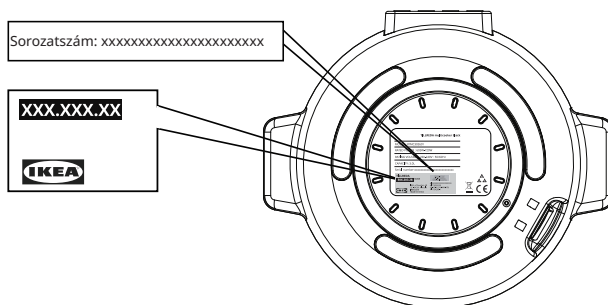

A kép csak példa

## Környezetvédelmi megfontolások

### Háztartási készülékek hulladékkezelése

A készüléken található  szimbólum

azt jelenti, hogy a készüléket nem szabad a háztartási hulladékban elhelyezni. A készüléket újrahasznosítás céljából az elektromos és elektronikus készülékek megfelelő gyűjtőhelyein kell leadni. A készülék megfelelő hulladékkezelésével segíthet a nem megfelelő hulladékkezelés potenciális, a környezetre és az emberi egészségre káros következményeinek megelőzésében. A készülék hulladékkezelésével kapcsolatos részletesebb információkat a helyi önkormányzattól, a háztartásihulladékgyűjtő vállalattól vagy attól az üzlettől kaphat, ahol a készüléket vásárolta.

### Csomagolóanyagok hulladékkezelése

A  szimbólummal jelölt csomagolóanyagok újrahasznosíthatók. A csomagolóanyagokat a megfelelő szelektív hulladékgyűjtőben kell elhelyezni.

## IKEA jótállás

### Meddig érvényes az IKEA jótállás?

Ez a jótállás a készülék IKEA-ban történő megvásárlásának napjától számított 2 évig érvényes, kivéve, ha az országban érvényes törvények másképp nem rendelkeznek. Az országában érvényes jótállási időt az [IKEA.com](http://IKEA.com) oldalon találja. A vásárlás bizonyítékeként az eredeti bizonylat szolgál. A jótállási időszak alatt elvégzett javítás nem hosszabbítja meg a készülék jótállási idejét.

### Ki végzi majd a szervizelést?

Értesítse a legközelebbi IKEA áruházat.

### Mire vonatkozik ez a jótállás?

A jótállás a készülék hibás konstrukció vagy anyaghiba miatti meghibásodására vonatkozik, és az IKEA-ban történt vásárlás dátumától kezdve érvényes. A jótállás csak háztartási használatra érvényes. A kivételeket a „Mire nem vonatkozik a jótállás?” c. rész tartalmazza. A jótállási időszak alatt a jótállás fedezi a hiba megoldásával (javítás, alkatrész, munka és utazás) kapcsolatos költségeket, feltéve, hogy a készülék speciális költségek nélkül rendelkezésre áll a javításhoz. A kicserélt alkatrészek az IKEA tulajdonába kerülnek.

## Mit tesz az IKEA a probléma megszűntetése érdekében?

Az IKEA megvizsgálja a terméket, és saját belátása szerint eldönti, hogy a jótállás vonatkozik-e rá. Ha igen, az IKEA saját döntése szerint vagy megjavítja a hibás készüléket, vagy ugyanolyan, illetve egyenértékű készülékre cseréli ki.

## Mire nem vonatkozik a jótállás?

- Normál kopás és elhasználódás.
- Szándékosságból vagy hanyagságból eredő károsodás, a használati útmutató be nem tartása, a helytelen üzembe helyezés vagy a nem megfelelő feszültségre kapcsolás miatti károsodás, a kémiai vagy elektrokémiai reakció miatti károsodás, a rozsdás, korrózió vagy víz miatti károsodás, beleértve - korlátozás nélkül - a vezetékes víz túlzott kalciumtartalma miatti károsodást is, valamint a normálistól eltérő környezeti viszonyok miatti károsodás.
- A készülék normál használatát nem befolyásoló funkció nélküli és díszítő elemek, beleértve a karcolásokat és az esetleges színeltéréseket is.
- Az idegen tárgyak vagy anyagok miatti, valamint a szűrők, lefolyórendszerek vagy szappanadagolók tisztítása vagy eltömődésének megszüntetése miatti véletlen károsodás.
- Az alábbi alkatrészek károsodása: kerámiaüveg, tartozékok, cserépedény- és evőeszközök, bevezető és elvezető csövek, tömítések, izzók és izzóburkolatok, védőrácsok, gombok, készülékházak és készülékházrészek. Hacsak ezekről a károsodásokról nem bizonyítható be, hogy gyártási hibák okozták őket.
- Azon javítások, amelyeket nem a mi szolgáltatónk és/vagy valamilyen hivatalos szerződéses szervizpartner

végzett, vagy amelyek során nem eredeti alkatrészeket használtak.

- Azon javítások, amelyek a hibás vagy nem a specifikáció szerint végzett üzembe helyezés miatt szükségesek.
- A készülék nem háztartási célú használata, tehát például professzionális használat esetén.
- Szállítási sérülések. Ha a vevő maga szállítja a terméket otthonába vagy más címre, az IKEA nem felelős semmilyen kárért, ami esetleg a szállítás alatt bekövetkezik. Azonban ha az IKEA kézbesíti a terméket a vevő kézbesítési címére, akkor a terméknek ezen kézbesítés során bekövetkezett sérülését az IKEA fogja fedezni.
- Az IKEA készülék első beszerelésének költsége. Azonban, ha az IKEA által kijelölt szervizszolgáltató vagy annak hivatalos partnere a jótállás keretében javítja vagy kicseréli a terméket, a kijelölt szervizszolgáltató vagy annak hivatalos partnere szükség esetén üzembe helyezi a megjavított, vagy cserekészüléket.

## Az adott ország törvényeinek hatálya

Az IKEA jótállása meghatározott jogokat ad Önnek, amelyek megegyeznek a helyi jogi követelményekkel, vagy meg is haladják azokat. Ezek a feltételek azonban semmilyen módon nem korlátozhatják a helyi törvényi előírásokban leírt vásárlói jogokat.

## Területi érvényesség

Ez a jótállás csak abban az országban érvényes, ahol a terméket megvásárolták; a szolgáltatásokat a jótállási feltételek keretében nyújtjuk. A jótállás keretében nyújtott szolgáltatási kötelezettség csak akkor áll fenn, ha a készülék és a telepítés megfelel a következőknek:

- Az ország műszaki specifikációinak, ahol a jótállási igényt bejelentik;
- Az Összeszerelési utasításnak és a Felhasználói kézikönyv Biztonsági információinak.

## ÉRTÉKESÍTÉS UTÁNI szolgáltatás IKEA-készülékekhez

Kérjük, értesítse az IKEA-t a következő esetekben:

- Ha jótállási igényt kíván benyújtani.
- Ha az IKEA készülékek funkcióinak tisztázására irányuló kérdése van.

Annak érdekében, hogy a leghatékonyabban tudjunk Önnek segíteni, kérjük, tanulmányozza át a az Összeszerelési utasítást és/vagy a Felhasználói kézikönyvet, mielőtt minket hív.

## Elérhetőségeink, ha szervizre van szüksége



Az IKEA értékesítés utáni szervizközpontja telefonhívás esetén telefonos segítséget nyújt a készülék alapvető hibaelhárítási műveleteiben. A helyi áruház telefonszáma és nyitvatartási ideje az IKEA katalógusában vagy a [www.ikea.com](http://www.ikea.com) weboldalon található.

**A teljes termékinformáció  
eléréséhez olvassa be a QR-  
kódot.**



**A szolgáltatás gyorsítása érdekében  
kérjük, hogy mindig adja meg a  
készülék IKEA-termékkódját (8-jegyű  
szám), ami a készülék típustábláján  
található.**

## ŐRIZZE MEG A VÁSÁRLÁSI BIZONYLATOT!

Ez igazolja a vásárlást, és szükséges a jótállás igényléséhez. Minden egyes megvásárolt készülék vásárlási bizonylata tartalmazza a készülék IKEA nevét és cikkszámát (8 jegyű kód).

## Ezen túlmenő segítségre van szüksége?

Ha bármilyen további, a készülék értékesítés utáni szervizelésével nem kapcsolatos kérdése van, kérjük, vegye fel a kapcsolatot a legközelebbi IKEA áruház telefonos ügyfélszolgálatával. Javasoljuk, hogy a hívás előtt alaposan olvassa el a készülék dokumentációját.

## Spis treści

Informacje dotyczące bezpieczeństwa.....	201	Konserwacja i czyszczenie .....	212
Opis urządzenia .....	205	Rozwiązywanie problemów .....	213
Interfejs użytkownika .....	205	Dane techniczne.....	213
Wprowadzenie.....	206	Ochrona środowiska.....	214
Programy .....	208	Gwarancja IKEA .....	214
Dodatkowe informacje o programach .....	209		

## Informacje dotyczące bezpieczeństwa

### Zastosowanie

Poniższe wytyczne dotyczące bezpieczeństwa mają na celu zapobieganie nieprzewidzianym zagrożeniom lub uszkodzeniom wynikającym z niebezpiecznej lub nieprawidłowej obsługi urządzenia. W celu zapewnienia bezpieczeństwa eksploatacji po dostarczeniu urządzenia należy sprawdzić jego opakowanie i upewnić się, że jest w stanie nienaruszonym. W przypadku stwierdzenia jakichkolwiek uszkodzeń należy skontaktować się ze sprzedawcą. Modyfikacje lub zmiany w urządzeniu są niedozwolone z przyczyn związanych z bezpieczeństwem użytkownika. Użycie niezgodne z przeznaczeniem może spowodować zagrożenie i utratę gwarancji.

Przed przystąpieniem do użytkowania/uruchomienia urządzenia należy dokładnie i uważnie przeczytać tę instrukcję obsługi i zachować ją bezpośrednio przy miejscu montażu lub urządzeniu w celu późniejszego wykorzystania.

### Objaśnienie symboli

#### OSTRZEŻENIE

Słowo ostrzegawcze wskazuje na zagrożenie o średnim stopniu ryzyka, które może prowadzić do śmierci lub ciężkich obrażeń ciała.

#### OSTROŻNIE

Słowo ostrzegawcze wskazuje na zagrożenie o niskim stopniu ryzyka, które, jeśli nie można go uniknąć, może prowadzić do małych lub umiarkowanych obrażeń ciała.

#### UWAGA

Słowo ostrzegawcze wskazuje na ważne informacje (np. uszkodzenie mienia), ale nie na niebezpieczeństwo.

#### Przestrzegać instrukcji

Ten symbol oznacza, że serwisant powinien obsługiwać i konserwować urządzenie tylko zgodnie z instrukcją obsługi.

Przed użyciem urządzenia należy zapoznać się dokładnie z zasadami bezpieczeństwa zawartymi w instrukcji obsługi. Niewłaściwe użycie może spowodować obrażenia ciała i uszkodzenia. Podręcznik użytkownika należy przechowywać w pobliżu urządzenia.

- Urządzenie przeznaczone jest wyłącznie do gotowania.
- Urządzenie przeznaczone jest wyłącznie do użytku domowego, wewnątrz pomieszczeń.
- Urządzenie może być używane lub czyszczone przez dzieci w wieku powyżej ośmiu lat i osoby z ograniczoną sprawnością motoryczną, sensoryczną lub umysłową pod warunkiem, że są pod nadzorem i zostały przeszkolone w zakresie bezpiecznego korzystania z urządzenia i poinformowane o zagrożeniach związanych z korzystaniem z urządzenia. Dzieci poniżej 8 roku życia i osoby z niepełnosprawnościami powinny przebywać z dala od urządzenia, chyba że znajdują się pod ciągłym nadzorem.
- Upewnić się, że urządzenie jest na suchej, stabilnej powierzchni, a jego otwory wentylacyjne nie są zablokowane.
- Przed użyciem i w trakcie użytkowania upewnić się, że żywność nie blokuje otworów odprowadzania pary.

### OSTRZEŻENIE

Nie wolno zezwalać dzieciom na używanie urządzenia do zabawy. Urządzenie nie jest zabawką. Użytkowanie urządzeń elektrycznych bez nadzoru może spowodować obrażenia ciała lub śmierć.

Urządzenie przechowywać w miejscu niedostępnym dla dzieci, w szczególności podczas korzystania i odstawiania w celu obniżenia temperatury.

### OSTROŻNIE

Nie zbliżać dłoni ani twarzy do otworów odprowadzających parę.



### OSTROŻNIE

Podczas otwierania pokrywy w trakcie gotowania z urządzenia może wydostać się gorąca para. Zachować ostrożność podczas otwierania pokrywy.



### OSTROŻNIE

Nie dotykać wewnętrznego naczynia w trakcie lub bezpośrednio po użyciu urządzenia.

- NIE potrząsać urządzeniem podczas użytkowania.
- NIE używać urządzenia do celów innych niż gotowanie.
- NIE przepieśniać urządzenia.
- NIE używać urządzenia do smażenia na głębokim oleju.

### UWAGA

Należy regularnie czyścić urządzenie, aby zapobiec degeneracji powierzchni.

### OSTROŻNIE

Przed przystąpieniem do czyszczenia należy upewnić się, że urządzenie jest odłączone od zasilania, a jego temperatura spadła. W przeciwnym razie może dojść do porażenia prądem i oparzeń.

- Po czyszczeniu poczekać, aż urządzenie wyschnie całkowicie przed jego przechowywaniem lub następnym użyciem.

- Do czyszczenia urządzenia NIE wolno używać produktów ściernych, szorstkich zmywaków, rozpuszczalników lub przedmiotów metalowych.
- Upewnić się, że gniazdo elektryczne ma przewód ochronny oraz że parametry gniazda są zgodne z urządzeniem.

### OSTRZEŻENIE

W przypadku pożaru niezwłocznie wyłączyć urządzenie i nakryć płomień, np. pokrywą lub kocem gaśniczym. NIE próbować gasić ognia wodą.

- Niniejszego urządzenia NIE należy obsługiwać za pomocą zewnętrznego licznika czasu lub oddzielnego systemu zdalnego sterowania.
- NIE obsługiwać urządzenia mokrymi dłońmi. NIE obsługiwać urządzenia, jeśli miało kontakt z wodą.
- NIE używać urządzenia z naczyniem innym niż dostarczone w zestawie.
- NIE włączać urządzenia z pustym naczyniem.
- NIE należy używać urządzenia, jeżeli jest uszkodzone.
- Urządzenie działa prawidłowo na wysokości n.p.m. nieprzekraczającej 2000 m.
- Odgłosy trzaskania lub bulgotania w trakcie pracy są normalne.
- W celu przeprowadzenia naprawy urządzenia lub wymiany części należy skontaktować się z autoryzowanym serwisem.
- Niewłaściwe użytkowanie może skutkować obrażeniami ciała.
- Zapobiegać rozlaniu wody na złącze.

### UWAGA

Zutylizować urządzenie w sposób bezpieczny dla środowiska, oddając je do wyznaczonego punktu zbiórki sprzętu elektrycznego.

### UWAGA

Urządzenie powinno być naprawiane lub demontowane wyłącznie przez upoważniony personel, aby uniknąć pożaru, porażenia prądem elektrycznym lub obrażeń ciała. Niewłaściwe naprawy lub nieupoważnione wymiany ważnych podzespołów mogą obniżyć bezpieczeństwo urządzenia. Może to doprowadzić do usterki, przegrzania lub pożaru.

- NIE używać urządzenia na zewnątrz ani poniżej 850 mm od podłoża.

To urządzenie jest przeznaczone do użytku w gospodarstwach domowych i podobnych następujących lokalizacjach:

- w pracowniczych pomieszczeniach kuchennych w sklepach, biurach i innych miejscach pracy;
  - w pomieszczeniach socjalnych w gospodarstwach rolnych;
  - jako wyposażenie przeznaczone dla klientów hoteli, moteli i innych obiektów mieszkalnych;
  - w pensjonatach.
- Urządzenie nie powinno być używane przez dzieci poniżej 8 roku życia. Urządzenie może być obsługiwane przez dzieci powyżej 8. roku życia, o ile są nadzorowane. Urządzenie może być używane przez osoby o ograniczonej sprawności fizycznej, sensorycznej lub umysłowej, a także osoby nieposiadające doświadczenia i wiedzy pod warunkiem, że zostaną one objęte nadzorem i poinstruowane w zakresie korzystania z urządzenia w bezpieczny sposób i gdy są one świadome zagrożenia z tym związanych. Urządzenie i jego przewód zasilający powinny znajdować się poza zasięgiem dzieci poniżej 8 roku życia. Dzieci nie powinny czyścić urządzenia i wykonywać konserwacji, do której jest zobowiązany użytkownik.

- Przybory kuchenne należy umieszczać stabilnie i tak, by ich rączki znajdowały się w pozycji zapobiegającej rozlaniu gorących płynów.
- Jeżeli przewód zasilający jest uszkodzony, musi zostać wymieniony na specjalny przewód uzyskany od producenta lub jego przedstawiciela.
- Urządzenia nie należy zanurzać w wodzie.
- Po użyciu powierzchnia elementu grzejnego jest narażona na ciepło resztkowe.
- Wersje oprogramowania lub oprogramowania układowego i sprzętu wpływające na zgodność z podstawowymi wymogami.

## Opis urządzenia

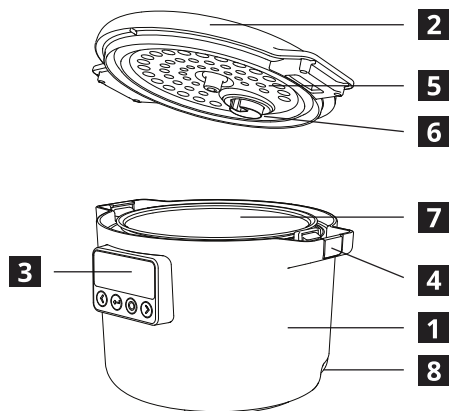

- 1** Główna obudowa
- 2** Pokrywa
- 3** Interfejs użytkownika
- 4** Przycisk blokady pokrywy
- 5** Wewnętrzna pokrywa
- 6** Zawór parowy
- 7** Wewnętrzne naczynie
- 8** Gniazdo przewodu zasilającego

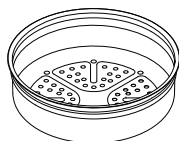

Sito do gotowania na parze × 1



Przewód zasilający × 1

## Interfejs użytkownika

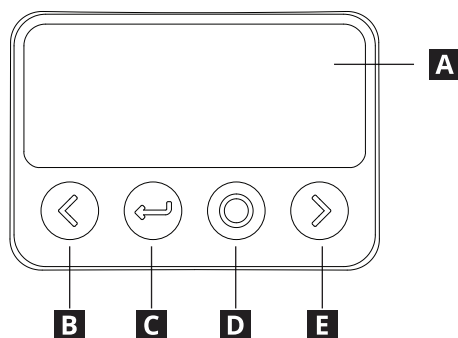

- A** Wyświetlacz
- B** W lewo / zmniejszanie
- C** Wstecz / powrót
- D** Potwierdzenie / tryb gotowości
- E** W prawo / zwiększanie

## Wprowadzenie

**Przed użyciem zapoznaj się z zasadami bezpieczeństwa. Upewnij się, że wszystkie materiały opakowaniowe i folie ochronne zostały wyrzucone, a następnie oczyść urządzenie z zanieczyszczeń. Zapoznaj się z rozdziałem Czyszczenie i konserwacja.**

Po podłączeniu przewodu zasilającego urządzenie przełączy się do trybu gotowości. Naciśnij przycisk „Tryb gotowości”, aby wznowić pracę urządzenia.



Dodaj składniki potrawy i zamknij pokrywę. Naciśnij przycisk „Potwierdź”, aby rozpocząć wykonywanie programu, lub przycisk „W prawo”, aby wybrać opóźnienie.



Użyj przycisków „W lewo” i „W prawo”, aby przełączać między programami. Naciśnij przycisk „Potwierdź”, aby wybrać program.

W trakcie procesu gotowania na wyświetlaczu będzie wyświetlana temperatura i pozostały czas.



Użyj przycisków „W lewo” i „W prawo”, aby dostosować temperaturę i/lub czas w razie potrzeby. Niektóre programy nie pozwalają na zmianę parametrów programu. Naciśnij przycisk „Potwierdź”, aby kontynuować.

Po zakończeniu programu zostanie wyemitowany sygnał dźwiękowy. Urządzenie automatycznie aktywuje funkcję utrzymywania temperatury.



Po użyciu odłącz urządzenie, oczyść je i przechowuj w bezpiecznym miejscu.

## Zmiana parametrów w trakcie gotowania

Naciśnij przycisk „Potwierdź”, aby wstrzymać lub wznowić gotowanie. Użyj przycisków „W lewo” i „W prawo”, aby dostosować temperaturę lub czas. Niektóre programy nie pozwalają na zmianę parametrów programu.



## Utrzymywanie temperatury

Funkcja utrzymywania temperatury będzie działać przez maksymalnie 24 godziny, o ile nie zostanie anulowana. Naciśnij przycisk „W lewo”, aby dostosować temperaturę. Niektóre programy nie obsługują funkcji utrzymywania temperatury.

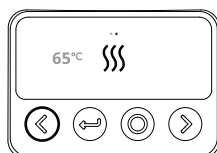

## Blokada ekranu

Urządzenie można zablokować, przytrzymując przyciski „Potwierdź” i „W prawo” przez trzy sekundy. Naciśnięcie dowolnego przycisku spowoduje wyświetlenie ikony kłódki. Żadna czynność nie zostanie wykonana. Aby odblokować urządzenie, przytrzymaj przyciski „Potwierdź” i „W prawo” przez trzy sekundy.

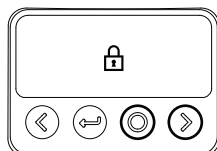

## Opóźnione uruchomienie

Jeżeli wybrano opóźnienie uruchomienia, użyj przycisków „W lewo” i „W prawo”, aby wyregulować opóźnienie gotowania. Naciśnij przycisk „Potwierdź”, aby kontynuować. Niektóre programy nie obsługują funkcji opóźnienia.



## Anulowanie gotowania

Naciśnij przycisk „Powrót” w trakcie gotowania lub funkcji utrzymywania temperatury, aby anulować bieżący program i wrócić na ekran wyboru programu.

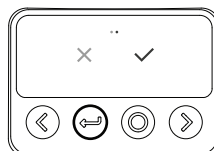















## Tryb gotowości

Jeżeli urządzenie nie jest używane do gotowania, przełączy się automatycznie do trybu gotowości po dwóch minutach braku aktywności. Można wymusić przełączenie urządzenia do trybu gotowości, przytrzymując przycisk „Tryb gotowości”, aż zostanie wyemitowany sygnał dźwiękowy i pojawi się logo IKEA.



## Programy

Symbol	Nazwa	Opis	Czas, godz.:min (domyślne)	Temperatura, °C (domyślne)
	Utrzymywanie temperatury	Utrzymywanie temperatury gotowych potraw.	24:00	68°C
	Tryb ręczny	Umożliwia ustawienie niestandardowego czasu i temperatury.	00:30	100°C
	Wolne gotowanie	Umożliwia gotowanie potrawy powoli ze stałą temperaturą.	08:00	100°C
	Ryż	Umożliwia prawidłowe i równomiernie gotowanie ryżu.	00:50	120°C
	Smażenie/ podsmażanie	Umożliwia szybkie przygotowywanie potrawy ze średnią lub wysoką temperaturą.	00:30	130°C
	Para	Umożliwia równomierne gotowanie na parze.	00:30	110°C
	Pieczenie	Umożliwia pieczenie żywności ze stałą temperaturą.	00:50	130°C
	Gotowanie	Umożliwia gotowanie potrawy we wrzątku.	00:30	110°C
	Jogurt	Umożliwia fermentowanie mleka w stałej, niskiej temperaturze.	08:00	40°C
	Zupa	Umożliwia wolne gotowanie zupy w umiarkowanej temperaturze.	02:00	110°C
	Gulasz	Umożliwia wolne gotowanie żywności w sosie w umiarkowanej temperaturze.	02:00	110°C
	Kleik	Program specjalny do przygotowywania kleiku.	01:30	110°C
	Owsianka	Program specjalny do płatków owsianych.	00:30	100°C
	Wyrastanie chleba	Utrzymywanie stałej temperatury przez określony czas.	01:00	40°C

## Dodatkowe informacje o programach

Urządzenie będzie utrzymywać temperaturę gotowej potrawy przez pewien czas po gotowaniu. Pamiętaj, że urządzenie nie jest przeznaczone do przechowywania ugotowanej żywności przez długi czas. Jeżeli w urządzeniu pozostały resztki żywności, przełóż je do odpowiedniego pojemnika i przechowuj w niskiej temperaturze. Po użyciu zawsze oczyść urządzenie, osusz je i schowaj.



### Instrukcja obsługi

Po zakończeniu programu gotowania urządzenie nie będzie się przełączać automatycznie na funkcję utrzymywania temperatury.

**OSTROŻNIE:** Funkcja umożliwia ustawienie czasu i temperatury roboczej.

**OSTROŻNIE:** Urządzenie nie jest przeznaczone do smażenia żywności na głębokim tłuszczu.



### Ryż

**OSTROŻNIE:** Nie wolno przygotowywać więcej niż 8 dl surowego ryżu. Ryż zwiększa swoją objętość podczas gotowania. Nie przepelniać naczynia.

**OSTROŻNIE:** Nie zaleca się korzystania z opóźnionego uruchomienia w przypadku programu do gotowania ryżu, ponieważ ryż wchłonie wodę przed gotowaniem, co wpłynie na jego smak.

**OSTROŻNIE:** Nie zaleca się używania ciepłej wody, ponieważ uniemożliwi to prawidłowe monitorowanie temperatury przez urządzenie.

Końcowa objętość, dl	Objętość ryżu, dl	Objętość wody, dl
0,5	2	3
1,0	6	6
1,5	8,5	9



### Smażenie/podsmażanie

**OSTROŻNIE:** Funkcja działa tylko, jeżeli urządzenie jest używane bez pokrywy. Nie można korzystać z opóźnionego uruchomienia.

**OSTROŻNIE:** Urządzenie nie jest przeznaczone do smażenia żywności na głębokim tłuszczu.



## Para

Wlej do naczynia co najmniej 0,5 l wody.

Umieść sito do gotowania na parze w urządzeniu. Można używać tylko sита do gotowania na parze dostarczonego z urządzeniem.

Zegar zostanie uruchomiony dopiero, gdy woda zacznie wrzeć i rozpocznie się proces parowania.



**OSTROŻNIE:** Funkcja powoduje wytwarzanie pary używanej do gotowania żywności. Zachować ostrożność podczas otwierania pokrywy, ponieważ spowoduje to uwolnienie gorącej pary, która może spowodować obrażenia ciała lub oparzenia.

Rodzaj żywności	Czas, godz.:min
Ziemniak surowy, cały	00:30
Ziemniak surowy, pokrojony w słupki	00:20
Ziemniak surowy, pokrojony w kostkę	00:15
Ziemniak mrożony, pokrojony w kostkę	00:30
Brokuł surowy, gałązki	00:10
Brokuł surowy, różyczka	00:07
Brokuł mrożony, różyczka	00:12
Marchewka surowa, cała	00:20
Marchewka surowa, pokrojona w słupki	00:15
Marchewka surowa, plasterki	00:10
Marchewka mrożona, krojona w kostkę	00:25
Kalafior surowy, różyczka	00:07
Kalafior mrożony, różyczka	00:12
Szparagi	00:05
Szpinak	00:05



## Gotowanie

Zegar zostanie uruchomiony dopiero, gdy woda zacznie wrzeć.



**OSTROŻNIE:** Funkcja powoduje wytwarzanie pary używanej do gotowania żywności. Zachować ostrożność podczas otwierania pokrywy, ponieważ spowoduje to uwolnienie gorącej pary, która może spowodować obrażenia ciała lub oparzenia.



### Jogurt

**OSTROŻNIE:** Upewnić się, że naczynie zostało dokładnie oczyszczone. W procesie wytwarzania jogurtu niezwykle istotna jest hodowla żywych bakterii. Wszelkie zanieczyszczenia pozostawione na naczyniu mogą spowodować zepsucie żywności.

Dodać łyżeczkę (15 ml) zwykłego jogurtu na litr mleka pasteryzowanego.

Po zakończeniu programu gotowania urządzenie nie będzie się przełączać automatycznie na funkcję utrzymywania temperatury.



### Kleik

**OSTROŻNIE:** Nie wolno przygotowywać zbyt dużej ilości potrawy, ponieważ może wypływać przez zawór parowy. W takim przypadku należy oczyścić zawór parowy zgodnie z instrukcjami czyszczenia podanymi w tej instrukcji obsługi.

Końcowa objętość, dl	Objętość ryżu, dl	Objętość wody, dl
1,0	0,5	9
1,5	0,75	14



### Owsianka

Zalecana porcja na osobę to 2 dl płatków owsianych i 5,5 dl wody lub mleka z dodatkiem soli i/lub cukru do smaku.

**OSTROŻNIE:** Nie wolno przygotowywać zbyt dużej ilości potrawy, ponieważ może wypływać przez zawór parowy. W takim przypadku należy oczyścić zawór parowy zgodnie z instrukcjami czyszczenia podanymi w tej instrukcji obsługi.



### Wyrastanie chleba

Nasmarować wewnątrz naczynia odrobiną oleju roślinnego.

**OSTROŻNIE:** W zależności od przepisu ciasto może podwoić lub potroić swoją początkową objętość. W związku z tym należy zwracać uwagę, aby ciasto nie przepełniło pojemności wewnętrznego naczynia.

Po zakończeniu programu gotowania urządzenie nie będzie się przełączać automatycznie na funkcję utrzymywania temperatury.

## Konserwacja i czyszczenie



**OCZYŚCIĆ URZĄDZENIE PO KAŻDYM UŻYCIU I PRZED JEGO PRZECHOWYWANIEM. NIE WKŁADAĆ ŻADNYCH CZĘŚCI URZĄDZENIA DO ZMYWARKI. PRZED PRZECHOWYWANIEM LUB UŻYCIEM POCZEKAĆ, AŻ OCZYSZCZONE CZĘŚCI WYSCHNĄ.**

Przed przystąpieniem do czyszczenia urządzenia odłączyć je od zasilania.

### Czyszczenie pokrywy

Zdejmij pokrywę z urządzenia. Ściągnij wewnętrzną pokrywę, ściskając uchwyt i pociągając w górę.

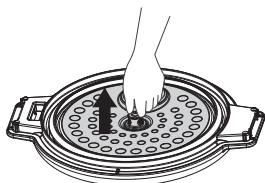

Wyjmij zawór parowy, obracając go w lewo w celu jego odblokowania. Zwróć uwagę na nacięcia na pokrywie i zaworze parowym.

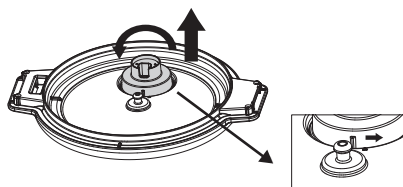

Splucz zdemontowane części ciepłą wodą z dodatkiem płynu do mycia naczyń. NIE zanurzaj pokrywy w wodzie. NIE myj żadnych części w zmywarce.

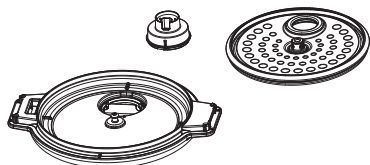

Przed montażem poczekaj, aż części wyschną. Aby złożyć urządzenie, wykonaj powyższe czynności w kolejności odwrotnej.

### Czyszczenie naczynia

Zdejmij pokrywę. Wyjmij wewnętrzne naczynie z urządzenia.

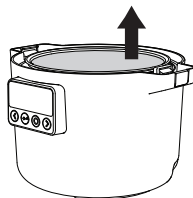

Namocz naczynie w wodzie z dodatkiem płynu do mycia naczyń i zetrzyj wszelkie zabrudzenia. Bardziej zaschnięte zabrudzenia można zeszkobać gąbką. Do czyszczenia wewnętrznego naczynia NIE używaj ściernych środków czyszczących, aby uniknąć porysowania jego powierzchni.

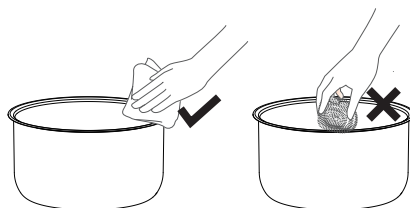

Wytrzyj zewnętrzne powierzchnie urządzenia wilgotną szmatką. NIE zanurzaj urządzenia w wodzie.

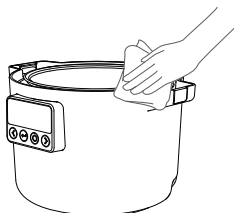

## Rozwiązywanie problemów

Komunikat na ekranie	Typ błędu	Rozwiązanie
	Pokrywa została podniesiona w trakcie wykonywania programu, który na to nie zezwala.	Założyć pokrywę urządzenia i nacisnąć przycisk „Potwierdź”.
	Uszkodzony czujnik pokrywy górnej	Jeżeli po odłączeniu przewodu zasilającego i jego ponownym podłączeniu na wyświetlaczu nadal pokazywany jest kod błędu, oddać urządzenie do lokalnego punktu serwisowego.
E1	Otwarty obwód czujnika dolnego	
E2	Zwarcie czujnika dolnego	
EU	Błąd odbioru	
EU (miga)	Błąd nadawania	

## Dane techniczne

Typ modelu	81MC302601
Napięcie	220–240 V~
Częstotliwość prądu	50/60 Hz
Zużycie prądu	605–720 W
Pojemność	3,0 l
Wymiary produktu	303 × 250 × 216 mm
Masa netto	2,8 kg

- Zakres częstotliwości (13,56 MHz).
- Maksymalna moc odbiornika radiowego produktu: 19.896 dBuA/m @3m.
- Zużycie energii w trybie oszczędzania energii: 0,8 W.
- Maksymalny czas, po którym produkt jest przełączany do trybu niskiego poboru energii: 20 minut.

Numer seryjny  
(22-cyfrowy kod  
rozpoczynający się  
od liter SN)

Numer produktu  
(8-cyfrowy kod)

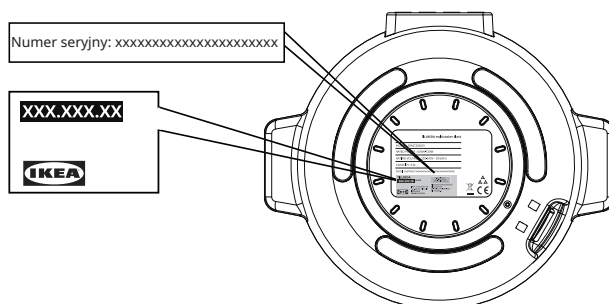

Rysunek tylko do celów referencyjnych

## Ochrona środowiska

### Utylizacja urządzeń AGD

Symbol  umieszczony na produkcie lub jego opakowaniu oznacza, że produkt nie może być utylizowany z odpadami z gospodarstwa domowego. Produkt należy przekazać do odpowiedniego punktu prowadzącego zbiórkę i recykling elektrośmieci. Poprawna utylizacja produktu pozwala uniknąć negatywnych skutków dla środowiska naturalnego i zdrowia człowieka. Więcej informacji na temat utylizacji produktu uzyskasz od władz lokalnych, firmy zajmującej się odbiorem odpadów lub sklepu, w którym kupiłeś produkt.

### Utylizacja opakowań

Materiały oznaczone symbolem  nadają się do recyklingu. Wyrzuć opakowanie do odpowiedniego pojemnika na śmieci, aby zostało poddane recyklingowi.

## Gwarancja IKEA

### Ile obowiązuje gwarancja IKEA Warranty?

Gwarancja obowiązuje przez 2 lata od daty zakupu urządzenia w sklepie IKEA, chyba że krajowe przepisy stanowią inaczej. Informacje na temat przepisów mających zastosowanie w danym kraju dostępne są w witrynie: IKEA.com. Aby potwierdzić zakup, należy okazać oryginał paragonu lub faktury. Wykonywanie prac gwarancyjnych nie powoduje przedłużenia okresu gwarancji urządzenia.

### Kto wykonuje usługi serwisowe?

Skontaktuj się z najbliższym sklepem IKEA.

### Co obejmuje gwarancja?

Niniejsza gwarancja obejmuje wady konstrukcji lub materiałów wykorzystanych do produkcji urządzenia, od dnia jego zakupu w sklepie IKEA. Niniejsza gwarancja obowiązuje tylko w przypadku użytku domowego. Wyjątki określone są w rozdziale zatytułowanym „Czego nie obejmuje niniejsza gwarancja?” W okresie gwarancji pokrywane będą koszty usunięcia wad, np. napraw, wymiany części, robocizny oraz koszty podróży, pod warunkiem udostępnienia urządzenia do naprawy bez specjalnych kosztów. Wymienione części są własnością IKEA.

## Jakie działania IKEA podejmuje w celu usunięcia zgłoszonych wad urządzenia?

IKEA dokona sprawdzenia produktu i podejmie decyzję, czy naprawa zostanie dokonana w ramach gwarancji. W razie uznania gwarancji, IKEA naprawi wadliwy produkt lub wymieni go na taki sam lub równorzędny.

## Czego nie obejmuje niniejsza gwarancja?

- Naturalne zużycie.
- Uszkodzenia umyślnego lub wynikającego z niedbalstwa, uszkodzenia spowodowanego nieprzebraniem instrukcji obsługi, nieprawidłową instalacją lub podłączeniem do niewłaściwego źródła napięcia, uszkodzenia spowodowanego reakcją chemiczną lub elektrochemiczną, rdzą, korozją lub uszkodzeniem w wyniku działania wody, w tym uszkodzenia spowodowanego nadmiarem wapnia w wodzie z instalacji wodociągowych oraz uszkodzenia spowodowanego anomaliami pogodowymi.
- Wady części нефunkcyjnych i dekoracyjnych, które nie wpływają na użytkowanie urządzenia, takie jak rysy i przebarwienia.
- Przypadkowe uszkodzenia spowodowane przez ciała lub substancje obce albo czyszczenie lub udrażnianie filtrów, przewodów odpływowych lub szuflad na detergent.
- Uszkodzenia części wykonanych ze szkła ceramicznego, akcesoriów, koszyków na naczynia i sztućce, przewodów zasilających i odpływowych, uszczelek, lamp oraz ich osłon, wyświetlaczy, pokręteł, obudów oraz ich elementów. Nie dotyczy uszkodzeń wynikających ewidentnie z wad produkcyjnych.
- Naprawy, które nie zostały wykonane przez wyznaczony serwis lub autoryzowanego partnera serwisowego bądź użycie nieoryginalnych części zamiennych.
- Uszkodzenia wynikające z instalacji nieprawidłowej lub niezgodnej ze specyfikacjami.
- Wykorzystania urządzenia w środowisku innym niż domowe, tj. użytku profesjonalnego.
- Uszkodzenia podczas transportu. Jeśli transportem produktu do domu lub pod inny adres zajmuje się klient, IKEA nie ponosi żadnej odpowiedzialności za ewentualne szkody, jakie mogą powstać podczas transportu. Jednakże, w sytuacji gdy produkt jest dostarczany do klienta przez IKEA, za jego ewentualne uszkodzenia powstałe podczas dostawy odpowiada IKEA.
- Koszt pierwszej instalacji urządzenia IKEA. Jeżeli jednak firma świadcząca usługi na rzecz IKEA lub autoryzowany partner serwisowy firmy naprawi lub wymieni urządzenie w ramach niniejszej gwarancji, firma ta zainstaluje naprawione lub wymienione urządzenie, jeśli będzie to konieczne.

## Stosowanie przepisów krajowych

Gwarancja IKEA daje klientowi konkretne prawa, które obejmują lub przekraczają wszystkie wymagania przepisów miejscowych. Te warunki nie ograniczają jednak uprawnień konsumenta wynikających z przepisów lokalnych.

## Obszar obowiązywania

Gwarancja obowiązuje tylko w kraju, w którym produkt został zakupiony. Usługi będą świadczone wyłącznie zgodnie z warunkami gwarancji. Obowiązek świadczenia usług w ramach gwarancji istnieje wyłącznie

pod warunkiem, że urządzenie spełnia wymogi i jest zainstalowane zgodnie:

- Ze specyfikacją techniczną dla państwa, w którym zgłaszana jest reklamacja gwarancyjna;
- Z instrukcjami podanymi w podręczniku instalacji i zaleceniami dotyczącymi bezpieczeństwa podanymi w podręczniku użytkownika.

## SERWIS IKEA dla urządzeń AGD

Prosimy o kontakt z IKEA w celu:

- Rejestracja zgłoszenia serwisowego w ramach gwarancji;
- Prośba o informacje dotyczące działania urządzeń IKEA.

Aby zapewnić jak najlepszą pomoc z naszej strony, przed kontaktem z nami zaleca się dokładne zapoznanie się z instrukcją montażu i/lub instrukcją obsługi.

## Punkty serwisowe wyznaczone przez IKEA



Biuro obsługi klienta IKEA na bieżąco udzieli podstawowych informacji na temat rozwiązywania problemów z urządzeniem. Zajrzyj do katalogu IKEA lub wejdź na stronę [www.ikea.com](http://www.ikea.com), aby

odnaleźć numer telefonu i godziny pracy najbliższego sklepu.

**Aby usprawnić obsługę, przygotuj numer produktu IKEA (8-cyfrowy kod), znajdujący się na płytce znamionowej urządzenia.**

## PROSIMY O ZACHOWANIE DOWODU ZAKUPU!

Oryginał paragonu lub faktury jest warunkiem do korzystania z usług gwarancyjnych. Dowód zakupu zawiera również nazwę oraz numer artykułu IKEA (8-cyfrowy kod) dla każdego z zakupionych urządzeń.

## Czy potrzebujesz dodatkowej pomocy?

W przypadku dodatkowych pytań, które nie dotyczą obsługi posprzedażowej urządzeń zakupionych w IKEA, zaleca się kontakt z najbliższym centrum informacyjnym IKEA. Przed skontaktowaniem się z nami należy uważnie przeczytać dokumentację urządzenia.

**Zeskanuj kod QR,  
aby uzyskać dostęp  
do wszystkich informacji  
o produkcie.**



## Sisukord

Ohutusteave .....	217	Hooldamine ja puhastamine .....	227
Toote kirjeldus .....	220	Tõrkeotsing .....	228
Kasutajaliides .....	220	Tehnilised andmed .....	228
Alustamine .....	221	Keskonnaküsimused .....	229
Programmid .....	223	IKEA garantii .....	229
Lisateave programmi kohta .....	224		

## Ohutusteave

### Sihtotstarve

Järgmised ohutusjuhised on mõeldud seadme ohtlikust või valest kasutamisest tulenevate ettenägematute ohtude või kahjustuste vältimiseks. Kontrollige saabumisel pakendit ja seadet, et kõik oleks terve ja seadet oleks ohutu kasutada. Kui leiate kahjustusi, võtke ühendust jae- või edasimüüjaga. Pidage meeles, et seadme modifitseerimine või ümberehitus ei ole teie ohutuse huvides lubatud. Kui seadet ei kasutata otstarbekohaselt, võib see põhjustada ohte ja garantii võib kaotada kehtivuse.

Lugege enne seadme kasutamist või kasutuselevõttu hoolikalt ja tähelepanelikult käesolevaid kasutusjuhiseid ning hoidke neid hilisemaks kasutamiseks paigalduskoha või seadme läheduses.

### Sümbolite selgitused

#### HOIATUS

See märksõna tähistab keskmise riskiga ohtu, mille eiramise korral võib see põhjustada surma või raskeid vigastusi.

#### ETTEVAATUST

See märksõna tähistab madala riskiga ohtu, mille eiramise korral võib see põhjustada kergeid või mõõdukaid vigastusi.

#### TÄHELEPANU

See märksõna tähistab olulist teavet (nt varaline kahju), aga mitte ohtu.

#### Jälgimisjuhised

See sümbol näitab, et hooldustehnik tohib seadet kasutada ja hooldada ainult vastavalt kasutusjuhendile.

Enne seadme kasutamist lugege kasutusjuhised hoolikalt läbi ja tutvuge nendega, et seadet oleks ohutu kasutada. Vale kasutamine võib põhjustada vigastusi ja kahjustusi. Hoidke juhised alati koos seadmega, et saaksite nendega vajadusel tutvuda.

- See seade on ette nähtud vaid toidu valmistamiseks.
- Seade on ette nähtud vaid koduseks siseruumis kasutamiseks.
- Seadet tohivad kasutada või puhastada lapsed alates 8. eluaastast ning vähenenud füüsiliste, sensoorsete või vaimsete võimetega isikud järelevalve all, kui neile õpetatakse seadme ohutut kasutamist ning kui nad mõistavad seadmega seotud ohtusid. Kui neid ei saa pidevalt valvata, siis kuni 8-aastased lapsed ja tõsiste puuetega isikud tuleb hoida seadmest eemal.
- Veenduge, et seade oleks kasutamise ajal asetatud kuivale ja stabiilsele pinnale ning et ventilatsiooniavad ei oleks blokeeritud.
- Veenduge, et toit ei blokeeriks enne kasutamist ega kasutamise ajal auru ventilatsiooniavasid.

### HOIATUS

Ärge lubage lastel selle seadmega mängida. See seade pole mänguasi. Elektriseadmete järelevalveta kasutamine võib põhjustada riske, mis võivad lõppeda raske vigastuse või surmaga.

Hoidke seadet väikelastele kättesaamatus kohas, eriti kasutamise ajal, ja laske seadmel jahtuda.

### ETTEVAATUST

Hoidke kasutamise ajal käed ja nägu auru väljalaskeava eest eemal.



### ETTEVAATUST

Kaane avamisel toiduvalmistamise ajal võib seadmest tulla kuuma auru. Olge kaane avamisel ettevaatlik.



### ETTEVAATUST

Vältige kasutamise ajal või vahetult pärast seda sisemise poti puudutamist, kuna see võib olla kuum.

- ÄRGE seadet kasutamise ajal raputage.
- ÄRGE seadet muul otstarbel peale toiduvalmistamise kasutage.
- ÄRGE seadet üle täitke.
- ÄRGE kasutage seda seadet õliga frittimiseks.

### TÄHELEPANU

Puhastage seadet regulaarselt, et vältida selle pinnamaterjali kulumist.

### ETTEVAATUST

Enne puhastamist veenduge, et seade oleks vooluvõrgust väljas ja jahtunud. Kui seda ei järgita, võib tekkida elektrilöögi- ja põletusohu.

- Pärast puhastamist laske seadmel enne hoiulepanekut või järgmist kasutamist täielikult kuivada.
- ÄRGE kasutage abrasiivseid tooteid, abrasiivseid puhastuspatju, lahusteid ega metallesemeid.
- Veenduge, et kasutaksite sobiva pinge ja maandusega pistikupesa.

## HOIATUS

Tulekahju korral lülitage seade välja ning seejärel katke leek kaane või tulekustutustekiga. ÄRGE proovige tuld veega kustutada.

- ÄRGE kasutage seadet välise taimeri või kaugjuhimissüsteemiga.
- ÄRGE puudutage seadet märgade kätega või kui seade on kontaktis veega.
- ÄRGE kasutage seadet ühegi teise potiga peale kaasasoleva.
- ÄRGE kasutage seadet tühja potiga.
- ÄRGE kasutage seadet, kui see on kahjustatud.
- See seade töötab tõhusalt absoluutsel kõrgusel 0–2000 m.
- Seadme töötamise ajal tekkivad klõpsatused või susisemine on tavapärased.
- Remondi tegemiseks või varuosade saamiseks võtke ühendust volitatud teeninduskeskusega.
- Väärkasutamine võib põhjustada vigastusi.
- Vältige vedeliku sattumist pistikule.

## TÄHELEPANU

Utiliseerige see seade vastutustundlikult elektriseadmete kogumispunktis.

## TÄHELEPANU

Tulekahju, elektrilöögi või vigastuste vältimiseks võivad seadet parandada või lahti võtta ainult volitatud töötajad. Seadme oluliste osade valesi parandamine või volitamata muutmine võib ohustada seadme turvalisust. See võib põhjustada talitlushäireid, ülekuumenemist või tulekahju.

- ÄRGE kasutage seadet õues ega põrandast vähem kui 850 mm kõrgemal.

Seade on mõeldud koduseks vms kasutuseks, nagu näiteks:

- kaupluste, kontorite ja muudes töökeskkondade personaliköökiides;
  - talumajapidamistes;
  - hotellides, motellides ja muudes majutusasutuses;
  - hommikusöögiga öömaja pakkuvates majutusasutustes.
- Seda seadet ei tohi kasutada 0–8-aastased lapsed. Seda seadet võivad kasutada 8 aastased ja vanemad lapsed, kui nad on pideva järelevalve all. Seadet tohivad kasutada vähenenud füüsiliste, sensoorsete või vaimsete võimetega isikud või varasemate kogemuste ja teadmisteta isikud järelevalve all, kui neile õpetatakse seadme ohutut kasutamist ning kui nad mõistavad seadmega seotud ohtusid. Hoidke seade ja selle kaabel alla 8-aastastele lastele kättesaamatus kohas. Lapsed ei tohi seadet puhastada ega hooldada.
  - Küpsetusseadmed tuleb asetada stabiilsesse asendisse, asetades nende käepidemed nii, ei tekiks kuumade vedelike mahavalgumisohtu.
  - Kui kaabel on kahjustatud, tuleb see lasta tootjal või tema hoolduspartneril spetsiaalse juhtmekomplekti vastu välja vahetada.
  - Seadet ei tohi vette kasta.
  - Pärast seadme kasutamist on kütteelemendi pind kuumuse tõttu ohtlik.
  - Tarkvara- või püsivara- ja riistvaraversioonid, mis mõjutavad vastavust olulistele nõuetele

## Toote kirjeldus

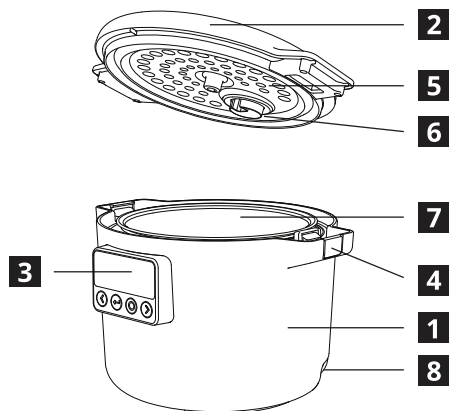

- 1** Põhikorpus
- 2** Kaas
- 3** Kasutajaliides
- 4** Kaaneluku nupp
- 5** Sisemine katteplaat
- 6** Auruventiil
- 7** Sisemine pott
- 8** Toitekaabli pistikupesa

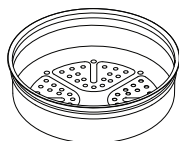

Aurutü, 1 tk



Toitekaabel, 1 tk

## Kasutajaliides

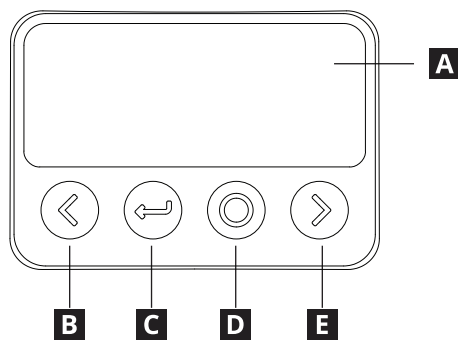

- A** Ekraan
- B** Vasakule/vähendamine
- C** Tagasi
- D** Kinnita/ooterežiim
- E** Paremale/suurendamine

## Alustamine

**Lugege enne esmakordset kasutamist ohutusteavet. Veenduge, et kõik pakendid ja kaitsekiled oleksid eemaldatud, ning puhastage seade, et eemaldada võimalikud saasteained. Lisateavet leiate jaotisest Puhastamine ja hooldus.**

Seade lülitub ooterežiimis sisse, kui see vooluvõrguga ühendatakse. Äratamiseks vajutage „Ooterežiimi“ nuppu.

Lisage koostisosad ja sulgege kaas. Programmi käivitamiseks vajutage nuppu „Kinnita“ või viitkäivituse valimiseks nuppu „Paremale“.



Programmide vahel liikumiseks kasutage nuppe „Vasakule“ ja „Paremale“. Programmi valimiseks vajutage nuppu „Kinnita“.

Toiduvalmistamise ajal kuvatakse ekraanil temperatuuri ja järelejäänud aega.



Vajadusel kasutage temperatuuri ja/või aja reguleerimiseks nuppe „Vasakule“ ja „Paremale“. Teatud programmid ei toeta reguleerimist. Jätkamiseks vajutage nuppu „Kinnita“.

Kui programm lõpeb, kostab heli. Seejärel lülitub seade automaatselt soojendamise režiimile.

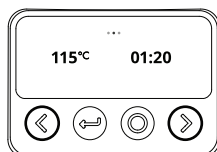

Pärast kasutamist eemaldage seade vooluvõrgust, puhastage ja hoidke kuivana kindlas kohas.

## Toimingud toiduvalmistamise ajal

Toiduvalmistamise peatamiseks või jätkamiseks vajutage nuppu „Kinnita“. Kasutage temperatuuri või aja reguleerimiseks nuppe „Vasakule“ või „Paremale“. Teatud programmid ei toeta reguleerimist.



## Viivatud käivitamine

Kui valitud on viitkäivitus, reguleerige toiduvalmistamise lõpetamise viivitusajaga nuppude „Vasakule“ ja „Paremale“ abil. Jätkamiseks vajutage nuppu „Kinnita“. Teatud programmid ei toeta viivatud käivitamist.



## Soojashoidmine

Soojashoidmise režiim töötab kuni 24 tundi, kui seda ei tühistata. Temperatuuri reguleerimiseks vajutage nuppu „Vasakule“. Teatud programmid ei toeta soojashoidmise režiimi.

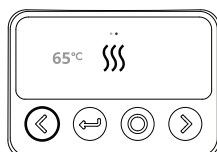

## Toiduvalmistamise tühistamine

Praeguse programmi tühistamiseks ja programmi valiku juurde naasmiseks vajutage toiduvalmistamise või soojashoidmise ajal nuppu „Tagasi“.

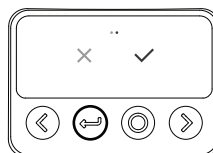

## Ekraanilukk

Seadme lukustamiseks hoidke 3 sekundit all nuppu „Kinnita“ ja nuppu „Paremale“. Suvalise nupu vajutamisel kuvatakse ikoon „Lukustus“, kuid see ei käivita mingit toimingut. Lukustuse avamiseks hoidke 3 sekundit all nuppu „Kinnita“ ja nuppu „Paremale“.

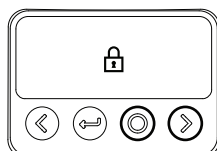

## Ooterežiim

Kui seadmega toitu ei valmistata, läheb see pärast 2 minutit tegevusetust automaatselt ooterežiimile. Seadme saab ooterežiimile sundida, hoides all nuppu „Ooterežiim“, kuni kostab heli ja ilmub IKEA logo.



## Programmid

Sümbol	Nimi	Kirjeldus	Aeg, h:min (vaikimisi)	Temperatuur, °C (vaikimisi)
	Soojashoidmine	Hoiab valminud toidu soojas.	24:00	68 °C
	Käitsirežiim	Võimaldab aja ja temperatuuri kohandatud juhtimist.	00:30	100 °C
	Aeglane toiduvalmistamine	Valmistab toitu aeglaselt madalal ja ühtlasel temperatuuril.	08:00	100 °C
	Riis	Keedab riisi ühtlaselt ja põhjalikult.	00:50	120 °C
	Praadimine/ hautamine	Valmistab toidu kiiresti keskmisel ja kõrgel kuumusel.	00:30	130 °C
	Aur	Auruga toiduvalmistamine tagab, et toit küpseks ühtlaselt.	00:30	110 °C
	Küpsetamine	Küpsetab toitu ühtlase kuumusega.	00:50	130 °C
	Keetmine	Valmistab toitu keevas vees.	00:30	110 °C
	Jogurt	Kääritab piima ühtlasel madalal temperatuuril.	08:00	40 °C
	Supp	Valmistab suppi aeglaselt ja madalal temperatuuril.	02:00	110 °C
	Hautis	Valmistab toitu vedelikus aeglaselt ja madalal temperatuuril.	02:00	110 °C
	Puder	Spetsiaalne programm pudru jaoks.	01:30	110 °C
	Kaerahelbed	Spetsiaalne programm kaerahelbepudru jaoks.	00:30	100 °C
	Leivataigna kergitamine	Püsiv soe temperatuur kindlaksmääratud aja jooksul.	01:00	40 °C

## Lisateave programmi kohta

Seade hoiab valmistatud toitu pärast valmimist mõnda aega soojas, kuid pidage meeles, et seade ei ole mõeldud valmistatud toidu pikaajaliseks säilitamiseks. Kui toitu jääb alles, pange see sobivasse anumasse ja hoidke külmikus. Pärast kasutamist puhastage, kuivatage ja pange seade alati hoiule.



### Manuaalne

Pärast toiduvalmistusprogrammi lõppu EI lülitu seade automaatselt soojashoidmise režiimile.

**ETTEVAATUST:** See funktsioon võimaldab seada tööaega ja töötemperatuuri.

**ETTEVAATUST:** See seade ei sobi toidu frittimiseks.



### Riis

**ETTEVAATUST:** Ärge keetke korraga rohkem kui 8 dl keetmata riisi. Riis paisub keetmise ajal. Ärge potti üle täitke.

**ETTEVAATUST:** Riisivalmistusprogrammi viitkäivitust ei ole soovitatav kasutada, kuna riis imab enne keetmist liiga palju vett ja see mõjutab maitset.

**ETTEVAATUST:** Sooja vee kasutamine ei ole soovitatav, kuna see häirib seadme temperatuuri jälgimist.

Lõplik kogus, dl	Riisi kogus, dl	Vee kogus, dl
0,5	2	3
1,0	6	6
1,5	8,5	9



### Praadimine/hautamine

**ETTEVAATUST:** See funktsioon töötab ainult ilma kaaneta ja ei toeta viitkäivitust.

**ETTEVAATUST:** See seade ei sobi toidu frittimiseks.



## Aur

Pange potti vähemalt 0,5 liitrit veett. Asetage auruti seadmesse. Kasutage ainult kaasasolevat aurutit. Taimer käivitub alles siis, kui vesi keeb ja aurutamisprotsess on alanud.



**ETTEVAATUST:** See funktsioon toodab toidu küpsetamiseks auru. Olge toiduvalmistamise ajal kaane avamisel ettevaatlik, kuna kuum aur pääseb välja ja võib põhjustada vigastusi või põletusi.

Toidu tüüp	Aeg, h:min
Kartul, terve, toores	00:30
Kartul, kangid, toores	00:20
Kartul, tükeldatud, toores	00:15
Kartul, kuubikuteks lõigatud, külmutatud	00:30
Brokkoli, varred, toores	00:10
Brokkoli, õisikud, toores	00:07
Brokkoli, õisikud, külmutatud	00:12
Porgand, terve, toores	00:20
Porgand, viilutatud, toores	00:15
Porgand, kangid, toores	00:10
Porgand, viilutatud, külmutatud	00:25
Lillkapsas, õisikud, toores	00:07
Lillkapsas, õisikud, külmutatud	00:12
Spargel	00:05
Spinat	00:05



## Keetmine

Taimer käivitub alles siis, kui vesi keema hakkab.



**ETTEVAATUST:** See funktsioon toodab toidu küpsetamiseks auru. Olge toiduvalmistamise ajal kaane avamisel ettevaatlik, kuna kuum aur pääseb välja ja võib põhjustada vigastusi või põletusi.



### Jogurt

**ETTEVAATUST:** Veenduge, et keedunõu oleks põhjalikult puhastatud. Jogurti valmistamisel on vaja kasvatada elusat bakterikultuuri. Määratud kööginõudest põhjustatud saastumine rikub toote. Lisage iga liitri pastöriseeritud piima kohta supilusikatäis (15 ml) maitsestatamata jogurtit. Pärast toiduvalmistusprogrammi lõppu EI lülitu seade automaatselt soojashoidmise režiimile.



### Puder

**ETTEVAATUST:** Jälgige, et portsjonid ei oleks liiga suured, vastasel juhul võib segu auruventiilist välja mullitada. Kui see juhtub, puhastage auruventiil vastavalt kasutusjuhendis toodud puhastusjuhistele.

Lõplik kogus, dl	Riisi kogus, dl	Vee kogus, dl
1,0	0,5	9
1,5	0,75	14



### Kaerahelbed

Soovitav portsjon inimese kohta on 2 dl kaerahelbeid ja 5,5 dl vett või piima, millele on maitse järgi lisatud soola ja/või suhkrut. **ETTEVAATUST:** Jälgige, et portsjonid ei oleks liiga suured, vastasel juhul võib segu auruventiilist välja mullitada. Kui see juhtub, puhastage auruventiil vastavalt kasutusjuhendis toodud puhastusjuhistele.



### Leivataigna kergitamine

Katke poti sisemus vähese taimeõliga

**ETTEVAATUST:** Kuna tainas võib retseptist olenevalt kerkida kahe- või kolmekordseks, pidage meeles, et taigna lõppmaht ei tohi ületada sisemise poti mahtu.

Pärast toiduvalmistusprogrammi lõppu EI lülitu seade automaatselt soojashoidmise režiimile.

## Hooldamine ja puhastamine



**PUHASTAGE SEADE PÄRAST IGAT KASUTAMIST JA ENNE HOIUSTAMIST ÄRGE PANGE ÜHTEGI SEADME OSA NÕUDEPESUMASINASSE. ENNE HOIUSTAMIST VÕI KASUTAMIST LASKE KÕIKIL PUHASTATUD OSADEL TÄIELIKULT KUIVADA.**

Enne seadme puhastamist veenduge, et see oleks vooluvõrgust eemaldatud.

### Kaane puhastamine

Eemaldage tootelt kaas. Eemaldage sisemine plaat, pigistades käepidemest ja tõmmates seda kaanest eemale.

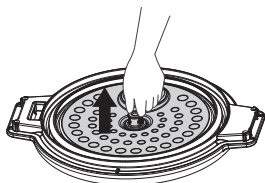

Eemaldage auruventiil, keerates seda lukust avamiseks vastupäeva. Jälgige kaanel ja auruventiilil olevaid süvendeid.

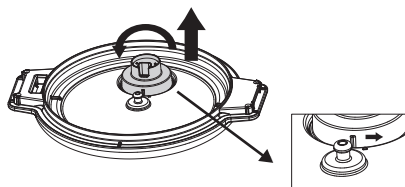

Loputage eraldatud osad sooja vee ja seebiga. ÄRGE kastke kaant vette. ÄRGE peske tarvikuid nõudepesumasinas.

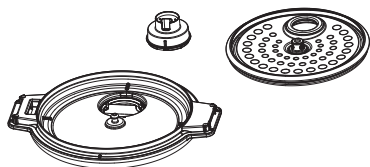

Enne osade kokkupanekut laske neil õhu käes kuivada. Kokkupanekuks toimige vastupidises järjekorras.

### Poti puhastamine

Eemaldage kaas. Eemaldage sisemine pott seadmest.

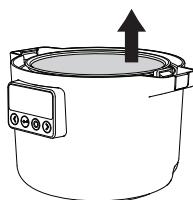

Leotage potti seebives ja pühkige ära jäägid. Tugevamad jäägid saab käsnauga maha küürida. ÄRGE kasutage sisemise poti puhastamiseks abrasiivseid puhastusvahendeid, et vältida katte kriimustamist.

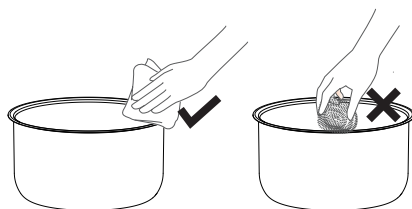

Pühkige seadme välispind niiske lapiga. ÄRGE pange seadet vette.

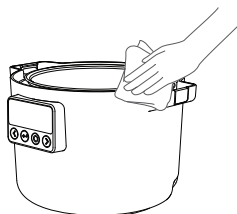

## Tõrkeotsing

Ekraan	Veatüüp	Käsitsemismeetod
	Kaas on eemaldatud toiduvalmistusprogrammi ajal, mille puhul pole see lubatud.	Pange kaas tagasi ja vajutage nuppu „Kinnita“
	Vigane ülemise kaane andur	Kui seade kuvab pärast toitekaabli eemaldamist ja uuesti ühendamist ikka veakoodi, viige seade parandamiseks kohaliku müügiärgsesse teeninduskeskusesse.
E1	Alumise anduri vooluring on avatud	
E2	Alumine andur on lühises	
EU	Side vastuvõtu tõrge	
EU (vilkumine)	Sideülekande tõrge	

## Tehnilised andmed

Mudeli tüüp	81MC302601
Nimipinge	220–240 V~
Nominaalsagedus	50/60 Hz
Nimivõimsus	605–720 W
Mahutavus	3,0 l
Toote mõõtmed	303 x 250 x 216 mm
Netokaal	2,8 kg

- Sagedusvahemik (13,56 MHz).
- Toote maksimaalne raadiosageduslik väljundvõimsus on 19.896 dBuA/m @3m.
- Energiatarve madala energiatarbega režiimis: 0,8 W.
- Maksimaalne aeg, mis kulub vähese energiatarbega režiimi jõudmiseks: 20 minutit.

Seerianumber (SN algusega 22-kohaline kood)

Artikli number (8-kohaline kood)

Seerianumber: xxxxxxxxxxxxxxxxxxxxxxx

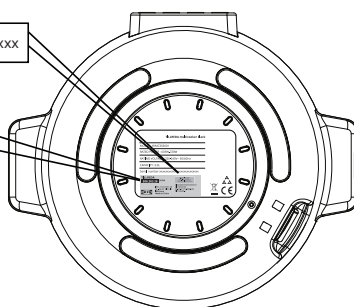

Pilt on ainult näitlik

## Keskkonnaküsimused

### Majapidamisseadmete kasutusest kõrvaldamine

Tootel või selle pakendil olev sümbol 

näitab, et seda toodet ei tohi käsitleda olmeprügina. Selle asemel tuleks see viia elektri- ja elektroonikaseadmete ringlussevõtuks sobivasse kogumispunkti. Selle toote nõuetekohase kõrvaldamisel aitate vältida võimalikke negatiivseid tagajärgi keskkonnale ja inimeste tervisele, mis muidu võivad olla põhjustatud toote jääkide väärast kõrvaldamisest. Selle toote ringlussevõtu kohta täpsema teabe saamiseks pöörduge kohaliku omavalitsuse, olmejäätmete kõrvaldamise teenuse või kaupluse poole, kust toote ostsite.

### Pakkematerjalide kõrvaldamine

Sümboliga  materjalid on taaskasutatavad. Kõrvaldage pakend ringlussevõtuks sobivas kogumiskonteineris.

## IKEA garantii

### Kui kaua IKEA garantii kehtib?

See garantii kehtib 2 aastat seadme esmase IKEA-st ostmise kuupäevast, kui pole riiklike seadustega muudmoodi sätestatud. Avage veebisait [IKEA.com](http://IKEA.com), et vaadata, mis tingimused kehtivad teie asukohariigis. Ostu peab tõestama ostudokumendi originaaliga. Garantii alusel teostatud hooldus ei pikenda koduseadme garantii kestust.

### Kes teeb hooldustöid?

Pöörduge lähimasse IKEA kauplusse.

### Millele garantii kehtib?

Garantii kehtib seadme nendele riketele, mille põhjuseks on konstruktsiooni- või materjalivead mis on ilmnenud alates IKEA-st ostmise kuupäevast. See garantii kehtib vaid seadme kodukasutuse puhul. Erandid on loetletud punktis „Mis pole selle garantiiga kaetud?“. Garantii kehtivuse ajal korvatakse rikke kõrvaldamise kulud, näiteks remondikulud, osade maksumus, töö- ja transpordikulud, eeldusel, et seade on remondiks ligipääsetav ilma erikulutusteta. Asendatud osad jäävad IKEA omandisse.

## Mida IKEA teeb probleemi lahendamiseks?

IKEA kontrollib toote üle ja otsustab oma äranägemisel, kas garantii hõlmab vea kõrvaldamist. Kui see hõlmab, siis IKEA otsustab oma äranägemisel, kas vigane toode tuleb remontida või asendada sama või sarnase tootega.

## Mis pole selle garantiiga kaetud?

- Tavapärane kulumine.
- Vigastused, mis on tekitatud sihilikult või hooletusest, põhjustatud kasutusjuhendi juhiste eiramisest, ebaõigest paigaldusest või valest toitepingest, keemilisest või elektrikeemilisest reaktsioonist, roostest, söövitusest või veekahjustusest, kaasa arvatud, kuid mitte ainult veetoitesüsteemi liigest lubjasaldusest või ebarahilikest keskkonnatingimustest.
- Mittetoimivad osad ja ehisosad, mis seadme tavapärasest tööd ei mõjuta, kaasa arvatud kriimustused ja võimalikud värvimuutused.
- Kõrvaliste esemete või ainete ja filtrite, äravoolusüsteemide või pesuainesahkli puhastamisest või ummistumisest põhjustatud vigastused.
- Järgmiste osade vigastused: keraamilised klaasid, tarvikud, lauanõude ja söögiriistade korvid, vee etteande- ja äravoolutorud, tihendid, lambid ja lambikatted, kaitseekraanid, nupud, korpused ja korpuste osad. Välja arvatud juhtumid, mille puhul on tõendatud tootmisveast tingitud rike.
- Teiste, mitte meie määratud teenindajate ja/või volitatud teenuslepinguga partnerettevõtte tehtud remonditööd või kui on kasutatud muid kui originaalvaruosi.

- Remonditööd, mis on tingitud puudulikust või nõuetele mittevastavast paigaldusest.
- Kodumasina kasutamine väljaspool kodust keskkonda, nt kutsealaseks kasutamiseks.
- Transpordivigastused. IKEA ei võta vastutust vigastuste eest, mis võivad tekkida sel ajal, kui klient transportib seadme koju või mõnda teise kohta. Kui IKEA tarnib toote kliendi antud tarnekohta, siis selle tarne ajal tootele tekkinud vigastuse korvab IKEA.
- IKEA seadme esmapaigaldusega seotud kulud. Kui IKEA poolt nimetatud teenusepakkuja või tema volitatud hoolduspartner remondib või asendab seadme selle garantiiga tingimustel, siis nimetatud teenusepakkuja või tema volitatud hoolduspartner paigaldab vajadusel remonditud seadme tagasi või paigaldab asendusseadme.

## Siseriiklike seaduste kohaldamine

IKEA garantii annab ostjale konkreetseid seaduslikud õigused, mis katavad või ületavad kõiki siseriiklike seaduslike nõudeid. Need tingimused ei piira mingil viisil kliendi õigusi, mis on sätestatud siseriiklike õigusnormidega.

## Garantii kehtivuspiirkond

See garantii kehtib ainult selles riigis, kust toode osteti; teenuseid osutatakse garantiitingimuste raames. Garantii raamtingimuste kohane hooldusteenuste kohustus on vaid siis, kui seade vastab riigis kehtivatele nõuetele ja on paigaldatud kooskõlas:

- Selle riigi tehniliste tingimustega, kus garantiinõue esitati;
- Paigaldusjuhiste ja kasutusjuhendi ohutuseeskirjadega.

## IKEA seadmete JÄRELHOOLDUS

Pöörduge kõhklematult IKEA poole, kui:

- Soovite esitada selle garantii tagatud hooldusnõude;
- Soovite lasta selgitada IKEA seadmete võimalusi.

Parima abi saamiseks lugege enne meie poole pöördumist hoolikalt läbi paigaldusjuhised ja/või kasutjuhend.

## Kuidas meie poole pöörduda, kui vajate meie abi



IKEA järelhoolduse klienditeeninduse keskus annab meie poole pöördumisel nõu telefoni teel, et tuvastada teie seadme põhilisi rikkeid. Kohaliku kaupluse telefoninumbri ja lahtiolekuajad saate IKEA kataloogist või veebisaidilt [www.ikea.com](http://www.ikea.com).

**Kiire teeninduse tagamiseks teatage alati seadme IKEA tootenumber (8-kohaline kood), mis on teie seadme tehasesildil.**

## HOIDKE OSTUKVIITUNG ALLES!

See tõendab teie ostu ja seda nõutakse garantiinõude korral. Lisaks on ostukviitungil IKEA kaupluse nimi ja iga teie ostetud seadme tootenumber (8-kohaline kood).

## Kas vajate täiendavat abi?

Nende lisaküsimustega, mis ei ole seotud teie seadme järelhooldusega, pöörduge lähima IKEA kaupluse klienditeenindusosakonda. Enne ühenduse võtmist soovitame teil seadme juhendid hoolikalt läbi lugeda.

**Kogu tooteteabele  
juurdepääsuks skannige QR-  
koodi.**



## Saturs

Drošības informācija .....	232	Kopšana un tīrīšana.....	242
Izstrādājuma apraksts .....	235	Problēmu novēršana .....	243
Lietotāja saskarne.....	235	Tehniskie dati.....	243
Darba uzsākšana.....	236	Apkārtējās vides aizsardzība .....	244
Programmas.....	238	IKEA Garantija.....	244
Papildu informācija par programmām .....	239		

## Drošības informācija

### Paredzētā lietošana

Tālāk sniegto drošības vadlīniju mērķis ir novērst neparedzētus riskus vai ierīces bojājumus, ko rada tās nedroša vai nepareiza lietošana. Pēc piegādes pārbaudiet iepakojumu un ierīci, lai pārliecinātos, ka nekas nav bojāts, un garantētu drošu darbību. Ja konstatējat bojājumus, sazinieties ar pārdevēju vai izplatītāju. Ņemiet vērā, ka drošības apsvērumu dēļ ierīci nav atļauts pārveidot vai mainīt. Lietošana neatbilstoši paredzētajam nolūkam var izraisīt bīstamību un garantijas anulēšanu.

Pirms iekārtas lietošanas/ievades ekspluatācijā rūpīgi un uzmanīgi izlasiet šo lietošanas instrukciju un glabājiet to uzstādīšanas vietas vai iekārtas tiešā tuvumā vēlākai lietošanai!

### Simbolu skaidrojums

#### BRĪDINĀJUMS

Signālvārds norāda uz apdraudējumu ar vidēju riska līmeni, kas, ja netiek novērsts, var izraisīt nāvi vai smagu traumu.

#### PIESARDZĪBU

Signālvārds norāda uz apdraudējumu ar zemu riska līmeni, kas, ja netiek novērsts, var izraisīt vieglu vai vidēji smagu traumu.

#### UZMANĪBU

Signālvārds norāda uz svarīgu informāciju (piem., īpašuma bojājumu), bet ne bīstamību.

#### Ievērojiet norādījumus

Šis simbols norāda, ka ierīci drīkst darbināt un apkalpot tikai servisa tehniķis, ievērojot lietošanas instrukcijas.

Pirms ierīces izmantošanas rūpīgi izlasiet lietošanas instrukciju un iepazīstieties ar to. Nepareiza izmantošana var izraisīt bojājumus un traumas. Vienmēr saglabājiet instrukciju turpmākai uzziņai.

- Ierīce ir paredzēta tikai ēdiena gatavošanai.
- Ierīce ir paredzēta lietošanai tikai māsaimniecībās un telpās.
- Šo ierīci drīkst izmantot vai tīrīt bērni vecumā no 8 gadiem, kā arī personas ar ierobežotām fiziskām, uztveres vai garīgām spējām, ja tie tiek uzraudzīti vai ir saņēmuši norādījumus par ierīces drošu lietošanu un saprot ietvertos riskus. Bērni vecumā līdz 8 gadiem un personas ar smagiem traucējumiem nedrīkst izmantot ierīci, ja netiek nepārtraukti uzraudzīti.
- Nodrošiniet, lai ierīce izmantošanas laikā būtu novietota uz sausas, stabilas virsmas un tās ventilācijas atveres nebūtu aizsegta.
- Pirms izmantošanas vai tās laikā nodrošiniet, ka pārtikas produkti neaizsedz tvaika atveres.

### BRĪDINĀJUMS

Neļaujiet bērniem rotaļāties ar šo ierīci. Šī ierīce nav rotaļlieta. Elektroierīču izmantošana bez uzraudzības var izraisīt pakļaušanu tādiem riskiem, kuru rezultātā var rasties smagas traumas vai iestāties nāve.

Glabājiet ierīci maziem bērniem nepieejamā vietā, īpaši izmantošanas un atdzišanas laikā.

### PIESARDZĪBU

Izmantošanas laikā netuviniet rokas un seju tvaika atverei.



### PIESARDZĪBU

Atverot vāku ēdiena pagatavošanas laikā, var izgarot tvaiks, kas var būt karsts. Atverot vāku, ievērojiet piesardzību.



### PIESARDZĪBU

Izmantošanas laikā un īsi pēc tās nepieskarieties iekšējam katlam, jo tas var būt karsts.

- NEKRATIET ierīci izmantošanas laikā.
- NEIZMANTOJIET ierīci citiem nolūkiem, izņemot ēdiena pagatavošanu.
- NEPĀRPILDIET ierīci.
- NEIZMANTOJIET šo ierīci pārtikas vārīšanai eļļā.

### UZMANĪBU

Tīriet ierīci regulāri, lai novērstu virsmas materiāla bojāšanos.

### PIESARDZĪBU

Pirms tīrīšanas pārliecinieties, ka ierīce ir atvienota no strāvas un atdzisusi. Pretējā gadījumā iespējams elektrotrieciens vai var rasties apdegumi.

- Pirms novietošanas glabāšanā vai turpmākas izmantošanas ļaujiet ierīcei pēc tīrīšanas pilnīgi nožūt.
- NELIETOJIET ierīces tīrīšanai abrazīvus līdzekļus, abrazīvus tīrīšanas sūkļus, šķīdinātājus vai metāla priekšmetus.
- Pārliecinieties, ka tiek izmantota elektriskā rozete ar atbilstošu spriegumu un zemējumu.

## BRĪDINĀJUMS

Ugunsgrēka gadījumā izslēdziet ierīci un nosedziet liesmu, piemēram, ar ugunsdzēsšanas segu. NEMĒĢINIET dzēst uguni ar ūdeni.

- NELIETOJIET ierīci, izmantojot ārēju taimeru vai atsevišķu tālvadības sistēmu.
- NELIETOJIET ierīci, kad jums ir slapjas rokas vai tā ir saskārusies ar ūdeni.
- NELIETOJIET ierīci ar citiem katliem, izņemot komplektā iekļauto.
- NELIETOJIET ierīci ar tukšu katlu.
- NELIETOJIET ierīci, ja tā ir bojāta.
- Šī ierīce efektīvi darbojas augstumā no 0 līdz 2000 m.
- Darbības laikā klikšķi vai šņākoņa ir normāla parādība.
- Lai veiktu remontu vai iegūtu rezerves daļas, sazinieties ar pilnvarotu servisa centru.
- Nepareiza izmantošana var izraisīt traumas.
- Izvairieties no šakatu nonākšanas uz savienotāja.

## UZMANĪBU

Utilizējiet šo ierīci atbildīgi speciālā elektroierīču savākšanas punktā.

## UZMANĪBU

Lai novērstu aizdegšanos, elektrotriecienus vai traumas, ierīci drīkst izjaukt tikai pilnvarotas personas. Nepareizs remonts vai būtisko detaļu neatļautas izmaiņas var mazināt ierīces drošumu. Tas var izraisīt darbības traucējumus, pārkaršanu vai ugunsgrēku.

- NELIETOJIET ierīci ārpus telpām vai augstumā virs 850 mm no grīdas.

Šī ierīce ir paredzēta lietošanai mājas un līdzīgos apstākļos, piemēram:

- personāla virtuves zonās veikalos, birojos un citās darba vidēs;
- lauku mājās;
- klientu vajadzībām viesnīcās, moteļos un citās dzīvojamās vidēs;
- naktsmītnēs ar brokastīm.
- Šo ierīci nedrīkst izmantot bērni vecumā no 0 līdz 8 gadiem. Šo ierīci drīkst izmantot bērni, kuri sasnieguši 8 gadu vecumu, ja tos nepārtraukti uzrauga. Šo ierīci drīkst izmantot cilvēki ar samazinātām fiziskām, uztveres vai garīgām spējām vai bez pieredzes un zināšanām, ja tie tiek uzraudzīti vai ir saņēmuši norādījumus par ierīces drošu lietošanu un saprot ietvertos riskus. Turiet ierīci un tās vadu vietā, kur tai nevar pieklūt bērni, kuri ir jaunāki par 8 gadiem. Bērni nedrīkst veikt ierīces tīrīšanu un apkopi.
- Ēdiena pagatavošanas ierīces ir jānovieto stabili, pavēršot rokturus tā, lai novērstu karstu šķidrumu izšļakstīšanos.
- Ja vada bloks ir bojāts, tas jānomaina pret jaunu vada bloku, ko var iegūt no ražotāja vai tā servisa pārstāvja.
- Ierīci nedrīkst iegremdēt šķidrumā.
- Sildelementa virsma pēc lietošanas saglabā karstumu.
- Programmatūras vai aparatūras versijas, kas ietekmē atbilstību būtiskajām prasībām

## Izstrādājuma apraksts

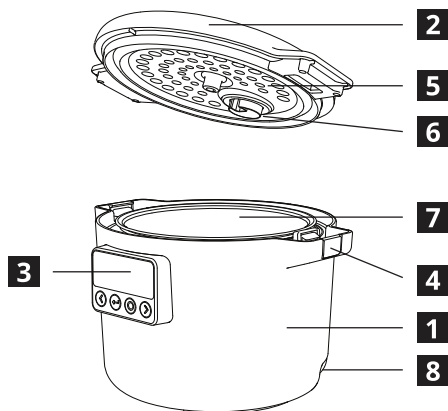

- 1** Korpuss
- 2** Vāks
- 3** Lietotāja saskarne
- 4** Vāka bloķēšanas poga
- 5** Vāka iekšējā plāksne
- 6** Tvaika vārsts
- 7** Iekšējais katls
- 8** Strāvas vada ligzda

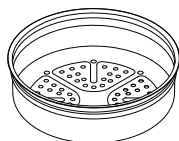

Tvaicētājs x1



Strāvas vads x1

## Lietotāja saskarne

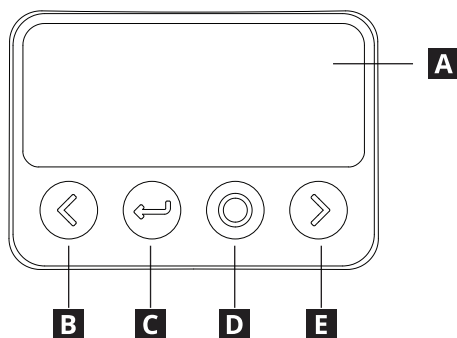

- A** Displejs
- B** Pa kreisi / samazināt
- C** Atpakaļ / atgriezties
- D** Apstiprināt / gaidstāve
- E** Pa labi / palielināt

## Darba uzsākšana

**Pirms pirmās izmantošanas reizes izlasiet drošības informāciju. Pārliecinieties, ka ir noņemti visi iepakojuma materiāli un aizsargplēves, un notīriet ierīci, lai nodrošinātu tīrību. Plašāku informāciju skatiet sadaļā "Tīrīšana un kopšana".**

Pieslēdzot ierīci strāvai, tā ieslēdzas gaidstāves režīmā. Lai to aktivizētu, nospiediet pogu "Gaidstāve".



Ievietojiet sastāvdaļas un aizveriet vāku. Nospiediet pogu "Apstiprināt", lai palaistu programmu, vai pogu "Pa labi", lai atlasītu atlikto sākumu.



Lai pārietu starp programmām, izmantojiet pogas "Pa kreisi" un "Pa labi". Lai atlasītu programmu, nospiediet pogu "Apstiprināt".

Ēdiena pagatavošanas laikā displejā tiek rādīta temperatūra un atlikušais laiks.

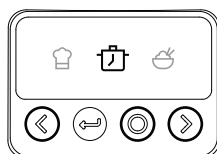

Lai pēc vajadzības noregulētu temperatūru un/vai laiku, izmantojiet pogas "Pa kreisi" un "Pa labi". Dažas programmas regulēt nevar. Lai turpinātu, nospiediet pogu "Apstiprināt".

Kad programma ir pabeigta, atskan signāls. Pēc tam ierīce automātiski pāriet uz siltuma uzturēšanas funkciju.



Pēc izmantošanas izņemiet ierīces kontaktdakšu no rozetes, notīriet ierīci un pēc nožūšanas novietojiet drošā vietā.

## Pielāgojumi gatavošanas laikā

Lai apturētu vai atsāktu ēdiena pagatavošanu, nospiediet pogu "Apstiprināt". Lai regulētu temperatūru vai laiku, izmantojiet pogas "Pa kreisi" un "Pa labi". Dažas programmas regulēt nevar.



## Siltuma uzturēšana

Siltuma uzturēšanas funkcija turpinās 24 stundas, ja vien to neatceļ. Lai noregulētu temperatūru, nospiediet pogu "Pa kreisi". Dažas programmas neatbalsta siltuma uzturēšanas funkciju.

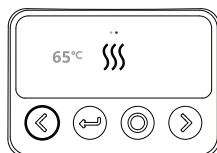

## Ekrāna bloķēšana

Ierīci var nobloķēt, 3 sekundes turot nospiešanas pogas "Apstiprināt" un "Pa labi". Nospiežot jebkuru pogu, tiek parādīta "Bloķēšanas" ikona, taču netiek veikta nekādas darbības. Ierīci var atbloķēt, 3 sekundes turot nospiešanas pogas "Apstiprināt" un "Pa labi".

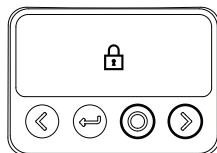

## Atliktais sākums

Ja ir atlasīta funkcija "Atliktais sākums", izmantojiet pogas "Pa kreisi" un "Pa labi", lai noregulētu atlikšanas laiku ēdiena pagatavošanas pabeigšanai. Lai turpinātu, nospiediet pogu "Apstiprināt". Dažas programmas neatbalsta funkciju "Atliktais sākums".



## Gatavošanas atcelšana

Ēdiena gatavošanas laikā nospiediet pogu "Atgriezties" vai "Siltuma uzturēšana", lai atceltu pašreizējo programmu un atgrieztos pie programmas atlases.

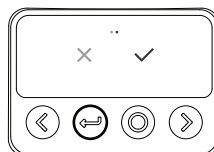

## Gaidstāve

Ja nenotiek ēdiena gatavošana, ierīce pēc 2 neaktivitātes minūtēm automātiski pāriet gaidstāvē. Ierīci var pārslēgt gaidstāvē, nospiežot un turot nospiešanas pogu "Gaidstāve", līdz atskan signāls un parādās IKEA logotips.

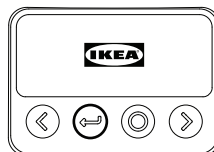

## Programmas

Simbols	Nosaukums	Apraksts	Laiks, h:min (pēc noklusējuma)	Temperatūra, °C (pēc noklusējuma)
	Siltuma uzturēšana	Uztur pagatavotu ēdienu siltu.	24:00	68 °C
	Manuālais režīms	Ļauj kontrolēt laiku un temperatūru.	00:30	100 °C
	Lēna gatavošana	Gatavo ēdienu lēni ar zemu, nemainīgu temperatūru.	08:00	100 °C
	Rīsi	Vienmērīgi un pilnīgi pagatavo rīsus.	00:50	120 °C
	Cepšana/ apcepšana	Strauji pagatavo ēdienu vidējā vai augstā temperatūrā.	00:30	130 °C
	Tvaiks	Vienmērīgi pagatavo ēdienu, izmantojot tvaiku.	00:30	110 °C
	Krāsns	Cep ēdienu kā krāsni, izmantojot nemainīgu, vienmērīgu karstumu.	00:50	130 °C
	Vārīšana	Vāra ēdienu verdošā ūdenī.	00:30	110 °C
	Jogurts	Fermentē pienu nemainīgi zemā temperatūrā.	08:00	40 °C
	Zupa	Lēni vāra zupu mērenā temperatūrā.	02:00	110 °C
	Sautējums	Lēni gatavo ēdienu šķidrumā, mērenā temperatūrā.	02:00	110 °C
	Putra	Īpaša programma putrai.	01:30	110 °C
	Auzu pārslas	Īpaša programma auzu pārslām.	00:30	100 °C
	Maizes raudzēšana	Nemainīga silta temperatūra noteiktu laiku.	01:00	40 °C

## Papildu informācija par programmām

Ierīce saglabā pagatavoto ēdienu siltu vēl kādu laiku pēc pagatavošanas, tomēr ņemiet vērā, ka ierīce nav paredzēta pagatavota ēdiena ilgstošai uzglabāšanai. Ja ēdiens jāuzglabā, pārnēsiet to piemērotā traukā un uzglabājiet atdzesētu. Pēc izmantošanas vienmēr notīriet, nosusiniet un noglabājiet ierīci.



### Manuāli

Pēc gatavošanas programmas pabeigšanas ierīce automātiski NEPĀRIET siltuma uzturēšanas režīmā.

**UZMANĪBU:** Šī funkcija ļauj iestatīt darba stundas un darba temperatūras.

**UZMANĪBU:** Šī ierīce nav piemērota fritēšanai.



### Rīsi

**UZMANĪBU:** Vienā reizē negatavojiet vairāk par 8 dl sausu rīsu. Rīsi gatavošanas laikā uzbriest. Nepārpildiet katlu.

**UZMANĪBU:** Rīsu programmai nav ieteicams izmantot funkciju "Atliktais sākums", jo rīsi pirms gatavošanas uzsūktu pārāk daudz ūdens un tas ietekmētu garšu.

**UZMANĪBU:** Nav ieteicams izmantot siltu ūdeni, jo tas ietekmē ierīces temperatūras sensoru darbību.

Gala tilpums, dl	Rīsu tilpums, dl	Ūdens tilpums, dl
0,5	2	3
1,0	6	6
1,5	8,5	9



### Cepšana/apcepšana

**UZMANĪBU:** Šī funkcija var darboties tikai ar aizvērtu vāku, un tā neatbalsta atlikto sākumu.

**UZMANĪBU:** Šī ierīce nav piemērota fritēšanai.



## Tvaiks

Ielejiet katlā vismaz 0,5 l ūdens.  
Ievietojiet ierīcē tvaicētāju. Izmantojiet tikai komplektā iekļauto tvaicētāju.

Taimeris sāk atskaiti tad, kad ūdens vārās un ir sācies tvaicēšanas process.



**UZMANĪBU:** Šī funkcija ēdiena gatavošanai rada tvaiku. Ievērojiet piesardzību, gatavošanas laikā atverot vāku, jo no ierīces izplūst karsts tvaiks, kas var izraisīt traumas vai apdegumus.

Ēdiena veids	Laiks, h:min
Kartupeļi, veseli, svaigi	00:30
Kartupeļi, salmiņi, svaigi	00:20
Kartupeļi, kubiņi, svaigi	00:15
Kartupeļi, kubiņi, saldēti	00:30
Brokoļi, kāti, svaigi	00:10
Brokoļi, ziedkopas, svaigas	00:07
Brokoļi, ziedkopas, saldētas	00:12
Burkāni, veseli, svaigi	00:20
Burkāni, salmiņi, svaigi	00:15
Burkāni, šķēles, svaigi	00:10
Burkāni, kubiņi, saldēti	00:25
Ziedkāposti, ziedkopas, svaigas	00:07
Ziedkāposti, ziedkopas, saldētas	00:12
Sparģeļi	00:05
Spināti	00:05



## Vārīšana

Taimeris sāk atskaiti tad, kad ūdens vārās.



**UZMANĪBU:** Šī funkcija ēdiena gatavošanai rada tvaiku. Ievērojiet piesardzību, gatavošanas laikā atverot vāku, jo no ierīces izplūst karsts tvaiks, kas var izraisīt traumas vai apdegumus.



### Jogurts

**UZMANĪBU:** Nodrošiniet, lai gatavošanas katls būtu rūpīgi nomazgāts. Jogurta pagatavošana ir atkarīga no dzīvo baktēriju kultivēšanas. Netīru trauku radīts piesārņojums produktu sabojā. Uz litru pasterizēta piena pievienojiet ēdamkaroti (15 ml) bezpiedevu jogurta.

Pēc gatavošanas programmas pabeigšanas ierīce automātiski NEPĀRIET siltuma uzturēšanas režīmā.



### Putra

**UZMANĪBU:** Negatavojiet pārāk lielas porcijas, jo to rezultātā tvaika vārstā var nonākt burbuļi. Ja tā notiek, obligāti iztīriet tvaika vārstu atbilstoši šajā pamācībā sniegtajiem tīrīšanas norādījumiem.

Gala tilpums, dl	Rīsu tilpums, dl	Ūdens tilpums, dl
1,0	0,5	9
1,5	0,75	14



### Auzu pārslas

Ieteicamās porcijas uz vienu cilvēku ir 2 dl auzu pārslu un 5,5 dl ūdens vai piena ar sāli un/vai cukuru pēc garšas.

**UZMANĪBU:** Negatavojiet pārāk lielas porcijas, jo to rezultātā tvaika vārstā var nonākt burbuļi. Ja tā notiek, obligāti iztīriet tvaika vārstu atbilstoši šajā pamācībā sniegtajiem tīrīšanas norādījumiem.



### Maizes raudzēšana

Ieziediet katla iekšpusi ar nelielu daudzumu eļļas

**UZMANĪBU:** Atkarībā no receptes mīkla var uzbriest pat trīsreiz lielākā apjomā; atcerieties, ka mīklas gala apjoms nedrīkst pārsniegt iekšējā katla tilpumu.

Pēc gatavošanas programmas pabeigšanas ierīce automātiski NEPĀRIET siltuma uzturēšanas režīmā.

## Kopšana un tīrīšana



**PĒC KATRAS LIETOŠANAS UN PIRMS NOVIETOŠANAS GLABĀŠANĀ  
NOTĪRIET IERĪCI  
NELIECIET NEVIENU IERĪCES DAĻU TRAUKU MAZGĀŠANAS MAŠĪNĀ.  
PIRMS NOVIETOŠANAS GLABĀŠANĀ VAI LIETOŠANAS ĻAUJIET VISĀM  
NOTĪRĪTAJĀM DETALĀM PILNĪGI NOŽŪT.**

Pirms ierīces tīrīšanas pārlicinieties, ka tā ir atvienota no elektrotīkla.

## Vāka tīrīšana

Noņemiet vāku no ierīces. Noņemiet iekšējo plāksni, saspiežot fiksatoru un velkot to prom no vāka.

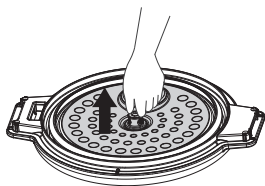

Noņemiet tvaika vārstu, pagriežot to pretēji pulksteņrādītāja virzienam, lai atbloķētu. Ņemiet vērā iedobes uz vāka un tvaika vārsta.

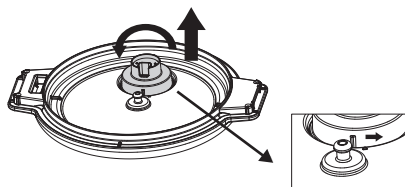

Noskalojiet noņemtās detaļas siltā ziepjūdenī. NEIEGREMDĒJIET vāku šķīdumā. NEMAZGĀJIET detaļas trauku mazgāšanas mašīnā.

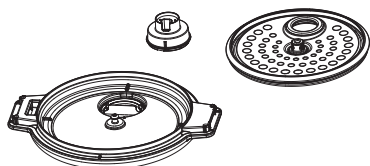

Pirms salikšanas ļaujiet visām detaļām nožūt. Lai saliktu ierīci, veiciet aprakstītās darbības pretējā secībā.

AA-2673753-1

## Katla tīrīšana

Noņemiet vāku. Izņemiet no ierīces iekšējo katlu.

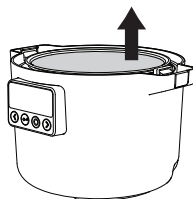

Iemērciet katlu ziepjūdenī un noslaukiet atliekas. Piekaltušas atliekas var notīrīt ar suku. NEIZMANTOJIET iekšējā katlā abrazīvus tīrīšanas piederumus, lai nesaskrāpētu pārklājumu.

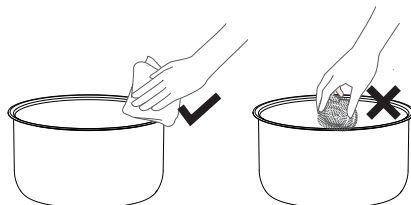

Noslaukiet ierīces ārpusi ar mitru drānu. NEIEGREMDĒJIET ierīci ūdenī.

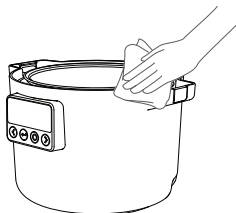

## Problēmu novēršana

Rādījums displejā	Kļūmes veids	Novēršana
	Ir atvērts vāks tādas programmas laikā, kurā tas nav atļauts.	Uzlieciet ierīci vāku un nospiediet pogu "Apstiprināt"
E1	Bojāts augšējā vāka sensors	
E2	Atklāts kontūrs ar apakšējo sensoru	
EU	Apakšējā sensora īssavienojums	
EU (mirgo)	Sakaru uztveršanas kļūme	
	Sakaru pārraides kļūme	Ja pēc strāvas vada atvienošanas un atkārtotas pievienošanas ierīce joprojām uzrāda kļūdas kodu, nogādājiet ierīci vietējā pēcpārdošanas servisa centrā, lai veiktu remontu.

## Tehniskie dati

Modeļa veids	81MC302601
Nominālais spriegums	220–240 V~
Nominālā frekvence	50/60 Hz
Nominālā jauda	605–720 W
Ietilpība	3,0 l
Izstrādājuma izmērs	303x250x216 mm
Neto svars	2,8 kg

- Frekvences diapazons (13,56 MHz).
- Izstrādājuma maksimālā RF izvade: 19.896 dBuA/m @3m.
- Enerģijas patēriņš zema enerģijas patēriņa režīmā: 0,8 W.
- Maksimālais laiks, kas nepieciešams zema enerģijas patēriņa režīma sasniegšanai: 20 minūtes.

Sērijas numurs (sākas ar SN, 22 ciparu kods)

Preces numurs (8 ciparu kods)

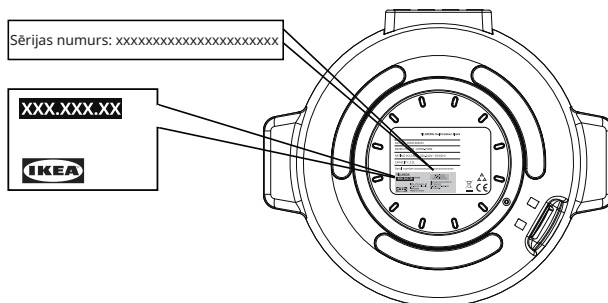

Attēls tikai atsaucei

## Apkārtējās vides aizsardzība

### Sadzīves tehnikas utilizācija

Simbols  uz izstrādājuma vai tā iesaiņojuma norāda, ka šo izstrādājumu aizliegts nedrīkst utilizēt kopā ar sadzīves atkritumiem. Tas jānogādā atbilstošā savākšanas punktā elektrisko un elektronisko elementu utilizācijai. Nodrošinot šī izstrādājuma pareizu utilizāciju, jūs palīdzēsiet novērst iespējamo negatīvo ietekmi uz apkārtējo vidi un cilvēka veselību, kas varētu rasties izstrādājuma nepiemērotas utilizācijas gadījumā. Sīkāka informācija par šī izstrādājuma utilizāciju pieejama jūsu pašvaldībā, atkritumu utilizācijas dienestā vai veikalā, kurā iegādājāties šo preci.

### Iepakojuma utilizācija

Ar simbolu  apzīmētos materiālus iespējams pārstrādāt. Utilizējiet iesaiņojumu atbilstošā atkritumu tvertnē turpmākai pārstrādei.

## IKEA Garantija

### Cik ilgi IKEA garantija ir spēkā

Šī garantija ir spēkā 2 gadus no datuma, kad sākotnēji iegādājāties ierīci no IKEA, ja vien valsts tiesību aktos nav noteikts citādi. Lūdzu, dodieties uz IKEA.com, lai noskaidrotu, kādi noteikumi ir piemērojami jūsu valstī. Pirkuma apliecināšanai nepieciešams čeka oriģināls. Ja garantijas periodā veikts ierīces serviss, garantijas periods netiek pagarināts.

### Kas veic iekārtas servisu?

Sazinieties ar tuvāko IKEA veikalu.

### Uz ko attiecas garantija?

Garantija attiecas uz iekārtas disfunkcijām ražotāja kļūdas vai materiālu defekta rezultātā. Tā stājas spēkā no izstrādājuma iegādes dienas IKEA. Šī garantija attiecas tikai uz mājstarpniecībā lietotām iekārtām. Izņēmumi ir norādīti nodaļā "Uz ko šī garantija neattiecas?" Garantijas periodā tiek segti defekta novēršanas izdevumi, piemēram, remonts, rezerves daļas, darbs un ceļa izdevumi, ar nosacījumu, ka ierīce ir pieejama remontam bez īpašiem izdevumiem. Nomainītās detaļas pāriet IKEA īpašumā.

## Kāda ir IKEA rīcība problēmas atrisināšanai?

IKEA pārbaudīs izstrādājumu un izlems, vai uz to ir attiecināma garantija. Ja lēmums tiek pieņemts par to, ka garantija uz konkrēto gadījumu ir attiecināma, IKEA pieņem lēmumu par iekārtas remontu vai nomaiņu pret tādu pašu vai līdzīgu izstrādājumu.

## Uz ko šī garantija neattiecas?

- Parasts nolietojums.
- Bojājumi, kas nodarīti tīši vai radušies nevērīgas apiešanās rezultātā, ekspluatācijas instrukcijas neievērošanas, nepareizas uzstādīšanas rezultātā vai pieslēdzot iekārtu pie tīkla ar neatbilstošu spriegumu, ķīmiskas vai elektroķīmiskas reakcijas, rūsas, korozijas vai ūdens ietekmē radīti bojājumi, ieskaitot, taču neaprobežojoties ar bojājumiem, kas radušies paaugstināta kaļķakmens satura rezultātā ūdenī, un bojājumiem neatbilstošas apkārtējās vides ietekmes rezultātā.
- Funkcijas neietekmējoši un dekoratīvi elementi, kas neietekmē ierīces normālu lietošanu, tostarp skrāpējumi un iespējama krāsas maiņa.
- Nejaušs bojājums, ko radījuši svešķermeņi vai vielas un filtru, drenāžas sistēmu vai mazgājamā līdzekļa tvertņu tīrīšana vai atbloķēšana.
- Šādu elementu bojājums: stikla keramika, piederumi, trauki un galda piederumu statīvi, ūdensvada padeves un kanalizācijas caurules, plombas, lampiņas un to pārsegi, ekrāni, pogas, apdare un tās elementi. Izņemot gadījumu, ja iespējams pierādīt, ka šie bojājumi radušies ražošanas defekta rezultātā.

- Remonts, ko nav veikuši mūsu pilnvarotie servisa nodrošinātāji un/vai pilnvarotā servisa tiesiskais partneris, kā arī gadījumi, ja nav lietotas oriģinālās detaļas.
- Nepareizas vai specifiskajai neatbilstošas uzstādīšanas rezultātā radies bojājums.
- Iekārtas profesionāla lietošana, t.i., iekārta nav lietota mājāsaimniecībā.
- Transportēšanas rezultātā radušies bojājumi. IKEA nenes atbildību par bojājumiem, kas radušies transportēšanas rezultātā – laikā, kad klients nogādā izstrādājumu mājās vai jebkurā citā vietā. IKEA sedz zaudējumus, kas radušies izstrādājuma transportēšanas rezultātā, ja izstrādājumu klienta norādītajā vietā piegādā IKEA.
- IKEA iekārtas sākotnējās uzstādīšanas izmaksas. Tomēr, ja IKEA norīkots servisa nodrošinātājs vai tā pilnvarots servisa partneris labo vai nomaina ierīci saskaņā ar šīs garantijas noteikumiem, servisa nodrošinātājs vai tā pilnvarotais servisa partneris nepieciešamības gadījumā uzstādīs salaboto vai nomainīto ierīci.

## Valsts likumdošanas spēkā esamība

IKEA garantija piešķir jums noteiktas likumīgas tiesības, kas atbilst vietējo tiesību aktu prasībām vai pārsniedz tās. Taču šie noteikumi nekādā veidā neierobežo vietējā likumdošanā norādītās klienta tiesības.

## Darbības teritorija

Šī garantija ir spēkā tikai valstī, kurā izstrādājums ir iegādāts; pakalpojumi tiek sniegti saskaņā ar garantijas nosacījumiem. Saistības nodrošināt pakalpojumus garantijas ietvaros ir

spēkā tikai, ja ierīce atbilst un ir uzstādīta saskaņā ar šādām prasībām:

- Tehniskās specifikācijas valstī, kurā pieteikta garantijas prasība;
- Uzstādīšanas instrukcijā un Lietotāja rokasgrāmatā iekļautā drošības informācija.

## IKEA iekārtu apkalpošana

Lūdzu, sazinieties ar IKEA, ja vēlaties:

- Pieprasīt pakalpojumus garantijas ietvaros;
- Precizēt IKEA iekārtu funkcijas.

Lūdzu, rūpīgi iepazīstieties ar montāžas instrukcijām un/vai ekspluatācijas instrukciju, pirms sazināties ar mums – šādā gadījumā mēs varēsim sniegt kvalitatīvus pakalpojumus.

## Kā sazināties, ja nepieciešami mūsu pakalpojumi



Piezvanot IKEA klientu apkalpošanas centram, tā speciālisti palīdzēs jums atrisināt pamata problēmas, kas radušās darbā ar iekārtu. Vietējā veikala telefona numurs un darba laiks norādīts IKEA katalogā un mājās lapā [www.ikea.com](http://www.ikea.com).

Lai apskatītu visu informāciju par izstrādājumu, noskenējiet QR kodu.



**Vienmēr nosauciet IKEA preces kodu (8 ciparu kods), kas norādīts uz iekārtas datu plāksnes – šajā gadījumā mēs varēsim saīsināt servisa sniegšanai nepieciešamo laiku.**

## SAGLABĀJIET PIRKUMA ČEKU!

Tas ir jūsu pirkuma apliecinājums, un tas ir nepieciešams garantijas pakalpojumu saņemšanai. Pirkuma čekā norādīts arī IKEA nosaukums un visu jūsu iegādāto preču kodi (8 ciparu kods).

## Vai jums nepieciešama papildu palīdzība?

Ja vēlaties uzdot papildu jautājumus, kas neattiecas uz apkalpošanu pēc iegādes, sazinieties ar tuvākā IKEA veikala zvanu centru. Pirms sazināties ar mums, iesakām rūpīgi izlasīt ierīces dokumentāciju.

## Turinys

Saugos informacija .....	247	Priežiūra ir valymas .....	257
Gaminio aprašymas.....	250	Trikčių šalinimas.....	258
Vartotojo sąsaja.....	250	Techniniai duomenys.....	258
Pradžia.....	251	Aplinkosaugos klausimai .....	259
Programos .....	253	IKEA garantija .....	259
Papildoma programos informacija.....	254		

## Saugos informacija

### Paskirtis

Šie saugos nurodymai skirti užkirsti kelią nenumatytiems pavojams ar žalai, kylančiai dėl nesaugaus ar netinkamo prietaiso naudojimo. Pristatymo metu patikrinkite pakuotę ir prietaisą, kad įsitikintumėte, jog niekas nesugadinta, ir galėtumėte saugiai naudotis prietaisu. Jei pastebėjote kokių nors pažeidimų, kreipkitės į pardavėją arba platintoją. Atkreipkite dėmesį, kad dėl saugumo priežasčių neleidžiama modifikuoti ar keisti prietaiso. Netinkamas naudojimas gali sukelti pavojų ir panaikinti garantiją.

Prieš naudodami arba paleisdami prietaisą, atidžiai perskaitykite šias naudojimo instrukcijas ir laikykite jas šalia įrengimo vietos arba paties prietaiso – vėlesniam naudojimui!

### Simbolių paaiškinimas

#### ĮSPĖJIMAS

Įspėjamasis žodis nurodo vidutinę pavojaus riziką, kuri, jei nebus išvengta, gali sukelti mirtį ar sunkų sužalojimą.

#### ATSARGIAI

Įspėjamasis žodis nurodo mažą pavojaus riziką, kurios nepaisymas gali sukelti lengvą arba vidutinį sužalojimą.

#### DĖMESIO

Įspėjamasis žodis nurodo svarbią informaciją (pvz., galimą turto žalą), tačiau ne pavojų.

#### Laikykites instrukcijų

Šis simbolis reiškia, kad šį prietaisą turi eksploatuoti ir prižiūrėti tik kvalifikuotas technikas pagal naudojimo instrukcijas.

Prieš naudodami prietaisą, atidžiai perskaitykite ir susipažinkite su naudojimo instrukcija, kad galėtumėte jį naudoti saugiai. Netinkamas naudojimas gali sukelti sužalojimus ir žalą. Visada laikykite instrukcijas kartu su prietaisu, kad galėtumėte į jas atsižvelgti ateityje.

- Šis prietaisas skirtas tik maisto gaminimui.
- Šis prietaisas skirtas naudoti tik namuose.
- Šį prietaisą gali naudoti arba valyti vaikai nuo 8 metų ir asmenys su ribotomis fizinėmis, jutiminėmis ar protinėmis galimybėmis, jei jie yra prižiūrimi ir jiems paaiškinta, kaip saugiai naudoti prietaisą ir kokie pavojai gali kilti. Vaikai iki 8 metų amžiaus ir sunkiai neįgalūs asmenys turi būti atokiau nuo prietaiso, nebent jie yra nuolat prižiūrimi.
- Naudodami prietaisą statykite jį ant sauso, stabilaus paviršiaus ir užtikrinkite, kad ventiliacijos angos nebūtų užblokuotos.
- Prieš naudojimą ir gaminimo metu užtikrinkite, kad maistas neužblokuotų garų ventiliacijos angų.

### ĮSPĖJIMAS

Neleiskite vaikams žaisti su šiuo prietaisu. Šis prietaisas nėra žaislas. Be priežiūros palikti elektriniai gaminiai gali kelti rimto sužalojimo arba mirties riziką.

Prietaisą laikykite vaikams nepasiekiamoje vietoje, ypač jo naudojimo ir aušimo metu.

### ATSARGIAI

Naudojimo metu rankas ir veidą laikykite atokiau nuo garų išleidimo angos.



### ATSARGIAI

Atidarius dangtį gaminimo metu, gali išsiveržti karšti garai. Atidarydami dangtį būkite atsargūs.



### ATSARGIAI

Nelieskite vidinio puodo naudojimo metu arba iškart po naudojimo, nes jis gali būti karštas.

- NEKRATYKITE prietaiso, kai jis veikia.
- NENAUDOKITE šio prietaiso jokiais kitais tikslais, išskyrus maisto gaminimą.
- NEPERPILDYKITE prietaiso.
- NENAUDOKITE šio prietaiso maistui gruzdinti aliejuje.

### DĖMESIO

Reguliariai valykite prietaisą, kad nepablogėtų paviršiaus medžiagos kokybė.

### ATSARGIAI

Prieš valydami įsitikinkite, kad prietaisas atjungtas nuo tinklo ir atvėsęs. To nepadarius, gali kilti elektros smūgio ir nudegimų pavojus.

- Prieš laikydami ar naudodami kitą kartą, leiskite prietaisui visiškai išdžiūti.
- NENAUDOKITE abrazyvinių priemonių, šurkščių kempinių, tirpiklių ar metalinių daiktų prietaisui valyti.
- Naudokite tinkamos įtampos ir įžemintą elektros lizdą.

### ĮSPĖJIMAS

Gaisro atveju išjunkite prietaisą ir uždenkite liepsną, pvz., gaisrine antklode. NEGESINKITE gaisro vandeniu.

- NENAUDOKITE prietaiso naudodami išorinį laikmatį ar atskirą nuotolinio valdymo sistemą.
- NENAUDOKITE šlapiomis drėgnomis rankomis arba jam liečiantis su vandeniu.
- NENAUDOKITE prietaiso su kitu puodu, išskyrus tą, kuris yra komplekte.
- NENAUDOKITE prietaiso su tuščiu puodu.
- NENAUDOKITE prietaiso, jei jis yra sugadintas.
- Šis prietaisas tinkamai veikia 0–2000 m aukštyje virš jūros lygio.
- Gaminimo metu girdimi spragsėjimo ar cypimo garsai yra normalūs.
- Dėl remonto ar atsarginių dalių kreipkitės į įgaliotą aptarnavimo centrą.
- Netinkamas naudojimas gali sukelti galimus sužalojimus.
- Venkite skysčių patekimo ant jungties.

### DĖMESIO

Išmeskite šį prietaisą atsakingai, pristatydami į elektros prietaisų surinkimo punktą.

### DĖMESIO

Siekiant išvengti gaisro, elektros smūgio ar sužalojimų, prietaisą gali remontuoti arba ardyti tik įgalioti darbuotojai. Netinkamas remontas arba neleistini svarbių dalių pakeitimai gali pakenkti prietaiso saugai. Tai gali sukelti gedimus, perkaitimą ar gaisrą.

- NENAUDOKITE prietaiso lauke arba mažesniame nei 850 mm nuo grindų aukštyje.

Šis prietaisas skirtas naudoti namuose ir panašioje aplinkoje, pvz.

- Parduotuvėse, biuruose ir kitose darbo aplinkose esančiose personalo virtuvėse;
  - Ūkiuose;
  - Klientai naudoja viešbučiuose, moteliuose ir kitose gyvenamosios paskirties patalpose;
  - Nakvynės su pusryčiais tipo įstaigose;
- Šio prietaiso neturi naudoti vaikai nuo 0 iki 8 metų amžiaus. Šį prietaisą gali naudoti vaikai nuo 8 metų, jei jie yra nuolat prižiūrimi. Šį prietaisą gali naudoti žmonės su ribotomis fizinėmis, jutiminėmis ar protinėmis galimybėmis arba neturintys patirties ir žinių, jei jiems suteikta priežiūra ar paaiškinta, kaip prietaisą saugiai naudoti ir kokie pavojai gali kilti. Laikykite prietaisą ir jo laidą jaunesniems nei 8 metų vaikams nepasiekiamoje vietoje. Valymo ir priežiūros darbų neturi atlikti vaikai.
  - Gaminimo prietaisą statykite ant stabilios vietos, o rankenas nukreipkite taip, kad išvengtumėte karšto skysčio išsiliejimo.
  - Jei pažeistas maitinimo laidas, jį reikia pakeisti specialiu laido komplektu, kurį galima įsigyti iš gamintojo arba jo aptarnavimo atstovo.
  - Prietaiso negalima panardinti į vandenį.
  - Kaitinimo elemento paviršius po naudojimo lieka karštas.
  - Programinės įrangos arba aparatinės įrangos versijos, turinčios įtakos atitiktai esminiams reikalavimams

## Gaminio aprašymas

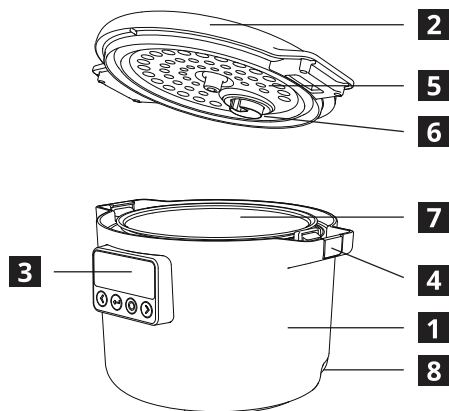

- 1** Pagrindinis korpusas
- 2** Dangtelis
- 3** Vartotojo sąsaja
- 4** Dangčio fiksavimo mygtukas
- 5** Vidinis dangčio skydelis
- 6** Garų vožtuvas
- 7** Vidinis indas
- 8** Maitinimo laido lizdas

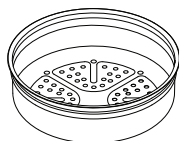

Garinimo indas, 1  
vnt.



Maitinimo laidas, 1  
vnt.

## Vartotojo sąsaja

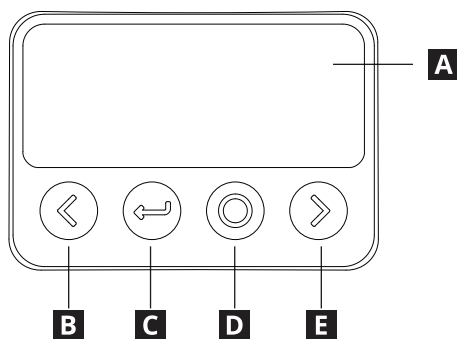

- A** Ekranas
- B** Kairė / Mažinti
- C** Atgal / Grįžti
- D** Patvirtinti / Budėjimo režimas
- E** Dešinė / Didinti

## Pradžia

Prieš pirmą kartą naudodami prietaisą, perskaitykite saugos informaciją. Įsitinkinkite, kad visos pakuotės medžiagos ir apsauginės plėvelės yra pašalintos, ir išvalykite prietaisą, kad jame neliktų teršalų. Daugiau informacijos rasite skyriuje „Valymas ir priežiūra“.

Prijungus prie elektros tinklo, prietaisas ims veikti budėjimo režimu. Paspauskite mygtuką „Budėjimo režimas“, kad pažadintumėte prietaisą.



Naudokite mygtukus „Kairė“ arba „Dešinė“, kad pereitumėte iš vienos programos į kitą. Paspauskite „Patvirtinti“, kad pasirinktumėte programą.

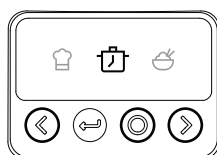

Jei reikia, naudokite mygtukus „Kairė“ arba „Dešinė“, kad nustatytumėte temperatūrą ir (arba) laiką. Kai kurios programos nepalaiko reguliavimo. Paspauskite „Patvirtinti“, kad tęstumėte.



Sudėkite ingredientus ir uždarykite dangtį. Paspauskite „Patvirtinti“, kad paleistumėte programą, arba paspauskite „Dešinė“, kad pasirinktė atidėtą paleidimą.



Gaminimo metu ekrane rodoma temperatūra ir likęs laikas.



Programai pasibaigus nuskambės garsinis signalas. Tada prietaisas automatiškai pereis į šilumos palaikymo funkciją.

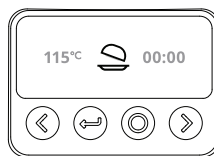

Po naudojimo atjunkite prietaisą nuo elektros tinklo, išvalykite ir, kai išdžius, laikykite sausoje saugioje vietoje.

## Reguliavimas virimo metu

Paspauskite „Patvirtinti“, kad sustabdytumėte arba tęstumėte gaminimą. Naudokite mygtukus „Kairė“ arba „Dešinė“, kad nustatytumėte temperatūrą arba laiką. Kai kurios programos nepalaiko reguliavimo.



## Atidėtas paleidimas

Jei pasirinkta uždelsto paleidimo funkcija, naudokite mygtukus „Kairė“ ir „Dešinė“, kad nustatytumėte, po kiek laiko baigsis gaminimas. Paspauskite „Patvirtinti“, kad tęstumėte. Kai kurios programos nepalaiko atidėto paleidimo.



## Šilumos palaikymas

Šilumos palaikymas tęsis iki 24 valandų, jei nebus atšauktas. Paspauskite „Kairė“, kad nustatytumėte temperatūrą. Tam tikros programos nepalaiko šilumos palaikymo funkcijos.



## Nutraukti gaminimą

Gaminimo arba palaikymo šilumos metu paspauskite mygtuką „Grįžti“, kad atšauktumėte esamą programą ir grįžtumėte į programų pasirinkimą.

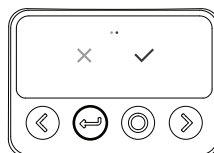

## Ekranu užraktas

Prietaisą galima užrakinti, 3 sekundes laikant nuspaudus mygtukus „Patvirtinti“ ir „Dešinė“. Paspaudus bet kurį mygtuką pasirodys „Užrakto“ piktograma, tačiau joks veiksmas nebus atliktas. Laikydami nuspaudę mygtukus „Patvirtinti“ ir „Dešinė“ 3 sekundes, atrakinsite prietaisą.

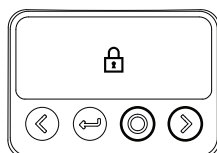





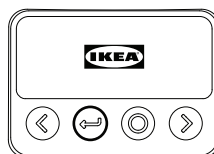









## Budėjimo režimas

Jei negaminama, prietaisas po 2 minučių neveikimo automatiškai pereis į budėjimo režimą. Prietaisą galima priverstinai įjungti į budėjimo režimą, laikant nuspaudus mygtuką „Budėjimo režimas“, kol pasigirs garsas ir ekrane pasirodys „IKEA“ logotipas.



## Programos

Simbolis	Pavadinimas	Aprašymas	Laikas, val. min. (numatytoji reikšmė)	Temperatūra, °C (numatytoji reikšmė)
	Šilumos palaikymas	Išlaiko paruoštą maistą šiltą.	24:00	68 °C
	Rankinis režimas	Leidžia individualiai nustatyti laiką ir temperatūrą.	00:30	100 °C
	Lėtas gaminimas	Gamina maistą lėtai žemoje, pastovioje temperatūroje.	08:00	100 °C
	Ryžiai	Vienodai ir gerai išverda ryžius.	00:50	120 °C
	Kepimas/ virimas žemoje temperatūroje	Greitai gamina maistą vidutinėje arba aukštoje temperatūroje.	00:30	130 °C
	Garas	Maistą gamina garuose, kad jis būtų tolygiai išvirtas.	00:30	110 °C
	Kepimas	Kepa maistą tolygiai paskirstydamas šilumą.	00:50	130 °C
	Virimas	Verda maistą vandenyje.	00:30	110 °C
	Jogurtas	Fermentuoja pieną palaikant pastovią žemą temperatūrą.	08:00	40 °C
	Sriuba	Virkite sriubą lėtai, švelniai kaitinant.	02:00	110 °C
	Troškiny	Verda maistą lėtai, lengvai kunkuliuojant.	02:00	110 °C
	Košė	Speciali programa košėms.	01:30	110 °C
	Avižinė košė	Speciali avižinės košės programa.	00:30	100 °C
	Tešlos kildymas	Palaikoma pastovi šilta temperatūra nustatytą laiką.	01:00	40 °C

## Papildoma programos informacija

Prietaisas po gaminimo kurį laiką palaikys maisto šilumą, tačiau atkreipkite dėmesį, kad prietaisas nėra skirtas ilgam laikui laikyti virtą maistą. Jei liko maisto, perkeltkite jį į tinkamą indą ir laikykite šaldytuve. Po kiekvieno naudojimo visada išvalykite, išdžiovinkite ir tinkamai laikykite prietaisą.



### Neautomatinė

Baigus gaminti pagal pasirinktą programą, prietaisas automatiškai NEPEREIS į šilumos palaikymo režimą.

**DĖMESIO:** Ši funkcija leidžia nustatyti darbo laiką ir darbo temperatūrą.

**DĖMESIO:** Šis prietaisas netinka giliam maisto kepimui.



### Ryžiai

**DĖMESIO:** Vienu metu nevirkite daugiau kaip 8 dl nevirtų ryžių. Ryžiai gaminimo metu išsiplėčia. NEPERPILDYKITE puodo.

**DĖMESIO:** Ryžių programai nerekomenduojama naudoti atidėto paleidimo funkcijos, nes ryžiai prieš virimą sugers per daug vandens ir pasikeis jų skonis.

**DĖMESIO:** Nerekomenduojama naudoti šilto vandens, nes tai trikdytų prietaiso temperatūros stebėjimo funkciją.

Galutinis tūris, dl	Ryžių tūris, dl	Vandens kiekis dl
0,5	2	3
1,0	6	6
1,5	8,5	9



### Kepimas/virimas žemoje temperatūroje

**DĖMESIO:** Ši funkcija veikia tik be dangčio ir nepalaiko atidėto paleidimo.

**DĖMESIO:** Šis prietaisas netinka giliam maisto kepimui.



## Garas

Į puodą įpilkite ne mažiau kaip 0,5 l vandens.  
Įdėkite garintuvą į prietaisą. Naudokite tik pridedamą garintuvą.  
Laikmatis pradės veikti tik tada, kai vanduo užvirs ir prasidės garinimas.



**DĖMESIO:** Ši funkcija gamina garus maistui virti.  
Atidarydami dangtį virimo metu būkite atsargūs, nes iš jo išsiveržia karšti garai, kurie gali nudeginti ar sužaloti.

Maisto tipas	Laikas, val. min.
Bulvės, nepjaustytos, žalios	00:30
Bulvės, pjaustytos šiaudeliais, žalios	00:20
Bulvės, pjaustytos kubeliais, žalios	00:15
Bulvės, pjaustytos kubeliais, šaldytos	00:30
Brokoliai, žali stiebai	00:10
Brokoliai, žali žiedynai	00:07
Brokoliai, šaldyti žiedynai	00:12
Morkos, sveikos, žalios	00:20
Morkos, pjaustytos šiaudeliais, žalios	00:15
Morkos, pjaustytos griežinėliais, žalios	00:10
Morkos, pjaustytos kubeliais, šaldytos	00:25
Žiediniai kopūstai, žali žiedynai	00:07
Žiediniai kopūstai, šaldyti žiedynai	00:12
Šparagai	00:05
Špinatai	00:05



## Virimas

Laikmatis pradės skaičiuoti tik tada, kai vanduo užvirs.



**DĖMESIO:** Ši funkcija gamina garus maistui virti.  
Atidarydami dangtį virimo metu būkite atsargūs, nes iš jo išsiveržia karšti garai, kurie gali nudeginti ar sužaloti.



### Jogurtas

**DĖMESIO:** Virimo puodas turi būti kruopščiai išvalytas. Jogurto gamyba priklauso nuo gyvų bakterijų auginimo. Bet kokia nešvara ar nešvarių indų tarša sugadins produktą.

Kiekvienam litrui pasterizuoto pieno įpilkite šaukštą (15 ml) natūralaus jogurto.

Baigus gaminti pagal pasirinktą programą, prietaisas automatiškai NEPEREIS į šilumos palaikymo režimą.



### Košė

**DĖMESIO:** Venkite dėti per didelių porcijų, nes garai gali išsiveržti pro garų vožtuvą. Jei taip atsitiks, būtinai išvalykite garų vožtuvą pagal šio naudojimo vadovo valymo instrukcijas.

Galutinis tūris, dl	Ryžių tūris, dl	Vandens kiekis, dl
1,0	0,5	9
1,5	0,75	14



### Avižinė košė

Rekomenduojama porcija vienam asmeniui yra 2 dl avižių ir 5,5 dl vandens arba pieno, pagal skonį pridėjus druskos ir (arba) cukraus.

**DĖMESIO:** Venkite dėti per didelių porcijų, nes garai gali išsiveržti pro garų vožtuvą. Jei taip atsitiks, būtinai išvalykite garų vožtuvą pagal šio naudojimo vadovo valymo instrukcijas.



### Tešlos kildymas

Ištepkite puodo vidų trupučiu augalinio aliejaus.

**DĖMESIO:** Kadangi tešlos tūris gali padvigubėti ar net patrigubėti, priklausomai nuo recepto, atminkite, kad galutinis tešlos tūris neturi viršyti vidinio puodo tūrio.

Baigus gaminti pagal pasirinktą programą, prietaisas automatiškai NEPEREIS į šilumos išlaikymo režimą.

## Priežiūra ir valymas



**IŠVALYKITE PRIETAISĄ PO KIEKVIENO NAUDOJIMO IR PRIEŠ LAIKYMĄ NEPLAUKITE JOKIŲ PRIETAISO DALIŲ INDAPLOVĖJE. PRIEŠ LAIKANT AR NAUDOJANT VISOS IŠVALYTOS DALYS TURI VISIŠKAI IŠDŽIŪTI.**

Prieš valydami prietaisą, atjunkite jį nuo elektros tinklo.

### Dangčio valymas

Nuimkite dangtį nuo prietaiso. Nuimkite vidinį skydelį, suspausdami rankenėlę ir traukdami jį nuo dangčio.

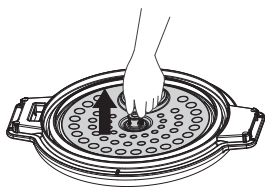

Nuimkite garų vožtuvą, pasukdami jį prieš laikrodžio rodyklę, kad atrakintumėte. Atkreipkite dėmesį į įdubimus ant dangčio ir garų vožtuvo.

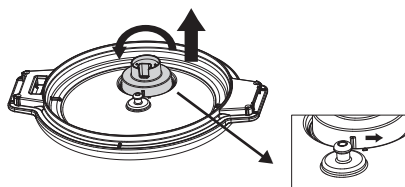

Atskirtas dalis nuplaukite šiltu vandeniu su muilu. NENARDINKITE dangčio. NEPLAUKITE jokių dalių indaplovėje.

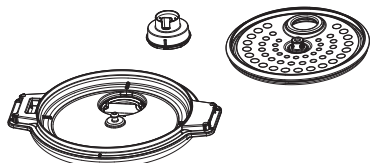

Prieš surenkant, leiskite dalims išdžiūti natūraliai. Norėdami vėl surinkti, atlikite šiuos veiksmus atvirkštine tvarka.

### Puodo valymas

Nuimkite dangtį. Išimkite vidinį puodą iš viryklės.

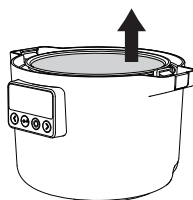

Įmerkite indą į muiliną vandenį ir nuvalykite likučius. Sunkiau nuvalomus likučius galima nušveisti kempine. NEVALYKITE vidinio puodo abrazyvinėmis valymo priemonėmis, kad nesubraižytumėte dangos.

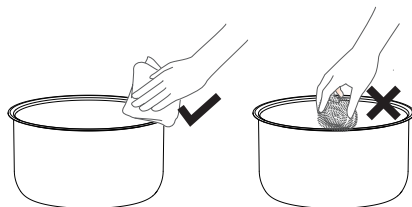

Išorę nuvalykite drėgnu audiniu. NENARDINKITE viryklės į vandenį.

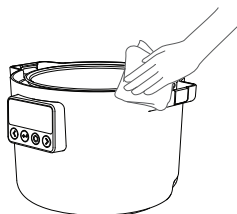

## Trikčių šalinimas

Ekranu rodomas	Gedimo tipas	Apdorojimo būdas
	Gaminimo programos metu buvo nuimtas dangtis, nors ši programa to neleidžia.	Uždengkite puodą dangčiu ir paspauskite mygtuką „Patvirtinti“.
E1	Sugedęs viršutinio dangčio jutiklis	Jei atjungus ir vėl prijungus maitinimo laidą prietaisas vis dar rodo klaidos kodą, nuneškite jį į artimiausią garantinio aptarnavimo centrą remontui.
E2	Atvira elektros grandinė su apatiniu jutikliu	
ES	Trumpasis jungimas apatinio jutiklio grandinėje	
ES (mirksi)	Ryšio priėmimo gedimas	
	Ryšio perdavimo gedimas	

## Techniniai duomenys

Modelio tipas	81MC302601
Nominali įtampa	220–240 V~
Nominalus dažnis	50 / 60 Hz
Nominali galia	605–720 W
Talpa	3,0 l
Produkto dydis	303 x 250 x 216 mm
Grynasis svoris	2,8 kg

- Dažnių diapazonas (13,56 MHz).
- Produkto maksimaliai leidžiama radijo dažnio (RF) galia: 19.896 dBuA/m @3m.
- Energijos suvartojimas mažos galios režimu: 0,8 W.
- Maksimalus laikas, per kurį prietaisas pereina į mažos galios režimą: 20 min.

Serijos numeris (priekyje nurodomos raidės „SN“, 22 skaitmenų numeris)

Gaminio numeris (8 skaitmenų kodas)

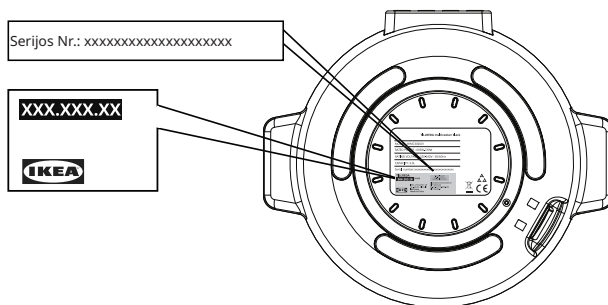

Paveikslėlis tik orientacinis

## Aplinkosaugos klausimai

### Buitinių prietaisų išmetimas

Šis simbolis  ant gaminio arba šio pakuotės rodo, kad šio gaminio negalima išmesti kartu su buitinėmis atliekomis. Jis turi būti pristatytas į atitinkamą elektros ir elektroninės įrangos surinkimo punktą perdirbimui. Užtikrindami tinkamą šio gaminio išmetimą, padedate užkirsti kelią negatyvioms pasekmėms aplinkai ir žmonių sveikatai, kurios galėtų kilti netinkamai tvarkant šio gaminio atliekas. Daugiau išsamios informacijos apie šio gaminio perdirbimą klauskite savo vietos taryboje, buitinių atliekų surinkimo tarnyboje arba parduotuvėje, kurioje pirkote gaminį.

### Pakavimo medžiagų išmetimas

Šiuo simboliu  paženklintos medžiagos yra perdirbamos. Pakavimo medžiagas išmeskite į atitinkamą konteinerį, kad šios būtų perdirbtos.

## IKEA garantija

### Kiek laiko galioja „IKEA“ garantija

Ši garantija galioja 2 metus nuo pirmos prietaiso įsigijimo IKEA parduotuvėje datos, nebent nacionaliniuose teisės aktuose nurodyta kitaip. Norėdami sužinoti, kas taikoma jūsų šalyje, eikite į [IKEA.com](https://www.ikea.com). Pateikite originalų pirkimo kvitą kaip pirkimo įrodymą. Jei pagal garantiją atliekami remonto darbai, prietaiso garantinis laikotarpis nepratęsiamas.

### Kas atliks aptarnavimą?

Kreipkitės į artimiausią IKEA parduotuvę.

### Kam taikoma ši garantija?

Garantija taikoma prietaiso gedimams dėl netinkamos konstrukcijos arba žaliavų nuo įsigijimo iš IKEA dienos. Ši garantija taikoma tik tada, jei prietaisas naudojamas buityje. Išimties nurodytos skyriuje „Kas nėra įtraukta į šią garantiją?“ Per garantinį laikotarpį padengiamos gedimų taisymo išlaidos, pvz. remonto, dalių, darbo ir kelionių, su sąlyga, kad prietaisą galima pristatyti remontui be specialių išlaidų. Pakeistos dalys tampa IKEA nuosavybe.

## Kaip „IKEA“ išspręš problemą?

IKEA specialistai apžiūrės prietaisą ir savo nuožiūra nuspręš, ar šiam taikoma garantija. Jei garantija taikoma, tuomet IKEA savo nuožiūra arba pataisys sugedusį gaminį arba pakeis tokiu pačiu arba panašiu gaminiu.

## Kam netaikoma ši garantija?

- Įprastam susidėvimui.
- Tyčinei žalai ar žalai dėl aplaidumo, gedimams, kylantiems nesilaikant naudojimo instrukcijų, neteisingam prietaiso įrengimui arba prijungimui prie netinkamos įtampos tinklo, gedimams dėl cheminių arba elektrocheminių reakcijų, rūdžių, korozijos ar vandens žalos, įskaitant, bet tuo neapsiribojant, gedimus, kuriuos sukelia pernelyg didelis kalkių kiekis vandenyje, gedimams dėl nenormalių aplinkos sąlygų.
- Nefunkcinės ir dekoratyvinės dalys, kurios neturi įtakos įprastam prietaiso naudojimui, įskaitant įbrėžimus ir galimus spalvų skirtumus.
- Atsitiktinė žala, kurią sukelia pašaliniai daiktai ar medžiagos, taip pat filtrų, nutekėjimo sistemų ar ploviklių stalčių valymas ar atkimšimas.
- Šių dalių pažeidimams: stiklo keramikos, priedų, indų ir stalo įrankių krepšių, tiekimo ir išleidimo vamzdžių, sandariklių, lempučių ir lempučių dangtelių, ekranų, rankenėlių, korpusų ir jų dalių. Išskyrus atvejus, kai gali būti įrodyta, kad tokia žala buvo sukelta dėl gamybos trūkumų.
- Remontui, kurį atliko ne mūsų paskirtieji paslaugų teikėjai ir (arba) įgaliojtas garantinio remonto partneris, arba kai buvo naudojamos neoriginalios dalys.
- Remontui dėl netinkamo įrengimo arba įrengimo nesilaikant specifikacijos.

- Kai prietaisas naudojamas ne buityje, t. y. profesionalioje veikloje.
- Žalai, padarytai gabenant. Jei klientas pats gabena gaminį į namus arba kitu adresu, IKEA neatsako už jokią žalą, kuri gali atsirasti vežant. Tačiau jei IKEA pristato gaminį kliento nurodytu adresu, IKEA atsako už tokio gabenimo metu gaminiui padarytą žalą.
- „IKEA“ prietaiso pirminės instaliacijos kaina. Tačiau jei IKEA paskirtasis paslaugų teikėjas ar įgaliojtas garantinio remonto partneris pagal šią garantiją suremontuoja arba pakeičia prietaisą, paskirtasis paslaugų teikėjas ar įgaliojtas garantinio remonto partneris turi sumontuoti suremontuotą prietaisą arba, jei reikia, jo pakaitalą.

## Kaip taikomi šalyje galiojantys teisės aktai

IKEA garantija suteikia tam tikras teises, kurios apima arba viršija visus taikomus vietos teisinius reikalavimus. Tačiau šios sąlygos niekaip neapriboja vartotojų teisių, numatytų vietos teisės aktuose.

## Galiojimo sritis

Ši garantija galioja tik toje šalyje, kurioje gaminys įsigytas; paslaugos teikiamos pagal garantijos sąlygas. Pareiga suteikti garantines paslaugas kyla tik jeigu prietaisas atitinka ir yra sumontuotas laikantis:

- Šalies, kurioje pareiškiami garantinė pretenzija, techninių specifikacijų;
- Surinkimo instrukcijų ir naudojimo vadovo saugos informacijos.

## **IKEA prietaisų PRIEŽIŪRA PO PARDAVIMO**

Nesivaržydami kreipkitės į IKEA, kad:

- Jei norite pateikti prašymą remontui pagal šią garantiją;
- Jei reikia paaiškinimų apie IKEA prietaisų funkcijas.

Kad galėtume jums suteikti kuo geresnę pagalbą, prieš kreipdamiesi į mus atidžiai perskaitykite surinkimo instrukcijas ir (arba) naudotojo vadovą.

## **Kaip susisiekti su mumis, jei reikia mūsų paslaugų**



IKEA priežiūros po aptarnavimo skyrius padėtų jums telefonu spręsti pagrindines prietaiso triktis, kreipiantis į juos telefonu. Skaitykite IKEA katalogą arba apsilankykite adresu [www.ikea.com](http://www.ikea.com), norėdami rasti jūsų vietinės parduotuvės telefono numerį ir darbo laiką.

**Kad paslaugą būtų galima suteikti greičiau, visuomet nurodykite IKEA prekės numerį (8 skaičių kodą), nurodytą prietaiso parametrų lentelėje.**

## **IŠSAUGOKITE PIRKIMO KVITĄ!**

Tai pirkimo įrodymas, kurį reikės pateikti kreipiantis dėl garantinės priežiūros. Pirkimo kvite taip pat nurodytas kiekvieno įsigyto IKEA prietaiso pavadinimas ir gaminio numeris (8 skaitmenų kodas).

## **Ar jums reikalinga papildoma pagalba?**

Jei turite papildomų klausimų, nesusijusių su prietaiso garantine priežiūra, kreipkitės į artimiausios IKEA parduotuvės skambučių centrą. Prieš kreipiantis į mus, rekomenduojame atidžiai perskaityti prietaiso dokumentaciją.

**Nuskaitykite QR kodą, kad galėtumėte susipažinti su informaciją apie gaminį.**



## Índice

Informações relativas à segurança.....	262	Cuidados e limpeza.....	272
Descrição do produto.....	265	Resolução de problemas.....	273
Interface do utilizador.....	265	Dados técnicos.....	273
Primeiros passos.....	266	Questões ambientais.....	274
Programas.....	268	Garantia IKEA.....	274
Informação adicional sobre o programa.....	269		

## Informações relativas à segurança

### Utilização prevista

As seguintes orientações de segurança destinam-se a prevenir riscos ou danos imprevistos decorrentes do funcionamento pouco seguro ou incorreto do aparelho. Verifique a embalagem e o aparelho à chegada para se certificar de que tudo está intacto para garantir um funcionamento seguro. Se encontrar algum dano, contacte o distribuidor ou revendedor. Tenha em conta que, para sua segurança, não são permitidas modificações ou alterações ao aparelho. A utilização não intencional pode causar perigos e perda de garantias.

Leia estas instruções de utilização com cuidado e atenção antes de utilizar a unidade e mantenha-as nas imediações do local de instalação ou unidade para utilização posterior!

### Explicação dos símbolos

#### AVISO

A palavra-sinal indica um perigo com um nível médio de risco que, se não for evitado, pode resultar em morte ou ferimentos graves.

#### CUIDADO

A palavra-sinal indica um perigo com um nível baixo de risco que, se não for evitado, pode resultar em ferimentos menores ou moderados.

#### ATENÇÃO

A palavra-sinal indica informações importantes (p. ex., danos materiais), sem perigo.

#### Instruções a observar

Este símbolo indica que um técnico de serviço só deve operar e manter este aparelho em conformidade com as instruções de funcionamento.

Antes de utilizar o aparelho, leia atentamente e familiarize-se com as instruções de utilização para uma utilização segura. A utilização incorreta pode causar ferimentos e danos. Guarde sempre as instruções com o aparelho para consulta no futuro.

- O aparelho destina-se exclusivamente a finalidades de cozedura.
- Este aparelho foi concebido apenas para uso doméstico em espaços interiores.
- Este aparelho pode ser utilizado ou limpo por crianças com 8 anos ou mais e por pessoas com capacidades físicas, sensoriais ou mentais reduzidas, desde que sejam supervisionadas e recebam instruções sobre a utilização segura do aparelho e compreendam os perigos. Crianças com menos de 8 anos de idade e pessoas com deficiências severas devem ser mantidas afastadas, exceto se continuamente vigiadas.
- Certifique-se de que o aparelho está colocado sobre uma superfície seca e estável durante a utilização e que as aberturas de ventilação não estão bloqueadas.
- Certifique-se de que os alimentos não bloqueiam as aberturas de ventilação do vapor antes ou durante a utilização.

### AVISO

Não deixe que crianças brinquem com este aparelho. Este aparelho não é um brinquedo. A utilização não supervisionada de produtos elétricos pode levar à exposição a riscos que resultam em ferimentos graves ou morte.

Mantenha o aparelho fora do alcance de crianças pequenas, especialmente durante a utilização e o arrefecimento.

### CUIDADO

Mantenha as mãos e o rosto afastados da saída de vapor durante a utilização.



### CUIDADO

Ao abrir a tampa durante a cozedura, pode sair vapor quente. Tenha cuidado ao abrir a tampa.



### CUIDADO

Evite tocar na panela interna durante ou logo após a utilização, pois pode estar quente.

- NÃO agite o aparelho durante a utilização.
- NÃO utilize este aparelho para outros fins que não sejam cozinhar.
- NÃO encha demais o aparelho.
- NÃO utilize este aparelho para fritar em óleo por submersão.

### ATENÇÃO

Limpe o aparelho regularmente para evitar a deterioração da superfície do material.

### CUIDADO

Certifique-se de que o aparelho está desligado e frio antes de o limpar. Não o fazer pode resultar em exposição a choques elétricos e queimaduras.

- Deixe o aparelho secar completamente após a limpeza antes de o guardar ou utilizar novamente.
- NÃO utilize produtos abrasivos, esfregões abrasivos, solventes ou objetos metálicos para limpar o aparelho.
- Certifique-se de que utiliza uma tomada elétrica com tensão e ligação à terra adequadas.

**⚠ AVISO**

Em caso de incêndio, desligue o aparelho e cubra as chamas, por exemplo, com uma manta ignífuga. NÃO tente extinguir o incêndio com água.

- NÃO utilize o aparelho através de um temporizador externo ou um sistema de controlo remoto separado.
- NÃO utilize o aparelho com as mãos molhadas nem quando o mesmo estiver em contacto com água.
- NÃO utilize o aparelho com qualquer outro recipiente que não seja o fornecido.
- NÃO utilize o aparelho com uma panela vazia.
- NÃO utilize o aparelho se estiver danificado.
- Este aparelho funciona eficazmente em altitudes entre 0 e 2000 m.
- Os sons de clique ou eferverscência durante o funcionamento são normais.
- Contacte um centro de assistência autorizado para reparação ou substituição de peças.
- A utilização indevida pode causar ferimentos.
- Evite derramar líquidos sobre o conector.

**ATENÇÃO**

Elimine este aparelho de forma responsável num ponto de recolha designado para produtos elétricos.

**ATENÇÃO**

Apenas pessoal autorizado pode reparar ou desmontar o aparelho para evitar incêndios, choques elétricos ou ferimentos. Reparações inadequadas ou alterações não autorizadas em peças cruciais podem comprometer a segurança do aparelho. Isso pode causar mau funcionamento, sobreaquecimento ou incêndio.

- NÃO utilize o aparelho ao ar livre ou a alturas inferiores a 850 mm do chão.

Este aparelho deve ser utilizado num ambiente doméstico e em aplicações similares, tais como:

- áreas de cozinha para funcionários de lojas, escritórios e outros ambientes de trabalho;
  - casas rurais;
  - por clientes em hotéis, motéis e outros tipos de ambientes residenciais;
  - ambientes do tipo alojamentos com pequeno almoço;
- Este aparelho não deve ser utilizado por crianças com idades entre os 0 e os 8 anos. Este aparelho pode ser utilizado por crianças com idade igual ou superior a 8 anos, desde que sob supervisão contínua. Este aparelho pode ser utilizado por pessoas com capacidades físicas, sensoriais ou mentais reduzidas ou com falta de experiência e conhecimento, se forem supervisionadas ou se tiverem recebido instruções relativas à utilização do aparelho de uma forma segura e se compreenderem os perigos envolvidos. Mantenha o aparelho e o seu cabo de alimentação fora do alcance das crianças com menos de 8 anos. A limpeza e a manutenção por parte do utilizador não devem ser realizadas por crianças.
  - Os aparelhos de cozinha devem ser colocados numa posição estável, com as pegas posicionadas de forma a evitar o derrame de líquidos quentes.
  - Se o cabo estiver danificado, deve ser substituído por um cabo especial disponível junto do fabricante ou do seu agente de assistência.
  - O aparelho não deve ser imerso em água.
  - A superfície do elemento de aquecimento fica sujeita a calor residual após a utilização.
  - Versões de software ou firmware e hardware que afetam a conformidade com os requisitos essenciais

## Descrição do produto

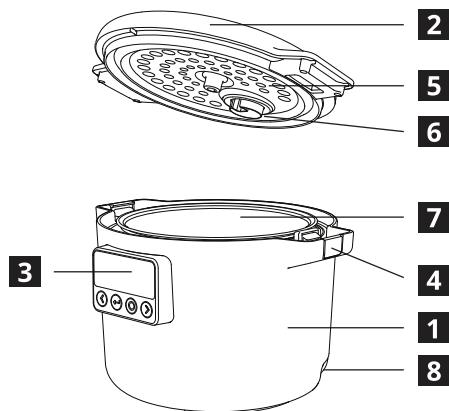

- 1** Corpo principal
- 2** Tampa
- 3** Interface do utilizador
- 4** Botão de bloqueio da tampa
- 5** Placa de cobertura interior
- 6** Válvula de vapor
- 7** Painela interna
- 8** Tomada do cabo de alimentação

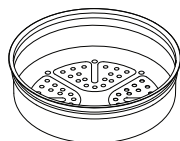

Recipiente para cozinhar a vapor x1



Cabo de alimentação x1

## Interface do utilizador

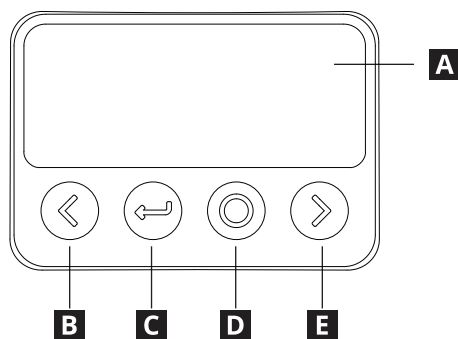

- A** Ecrã
- B** Esquerda/Diminuir
- C** Retroceder/Voltar
- D** Confirmar/Espera
- E** Direita/Aumentar

## Primeiros passos

Antes da primeira utilização, leia as informações de segurança. Certifique-se de que todos os materiais de embalagem e películas protetoras foram removidos e limpe o dispositivo para garantir que não existem contaminantes. Consulte a secção "Limpeza e cuidados" para obter mais informações.

O aparelho liga no modo de espera quando é ligado à corrente. Prima o botão "Modo de espera" para ativá-lo.



Use os botões "Esquerda" e "Direita" para navegar entre os programas. Prima o botão "Confirmar" para selecionar um programa.

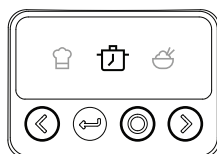

Use os botões "Esquerda" e "Direita" para ajustar a temperatura e/ou o tempo, se necessário. Certos programas não suportam ajustes. Prima "Confirmar" para continuar.

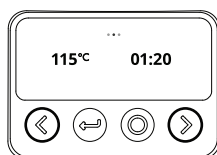

Adicione os ingredientes e feche a tampa. Prima "Confirmar" para iniciar o programa ou prima "Direita" para selecionar o início diferido.



Durante o processo de cozedura, o visor indicará a temperatura e o tempo restante.



Quando o programa terminar, será emitido um som. O aparelho passará automaticamente para a função de manter quente.

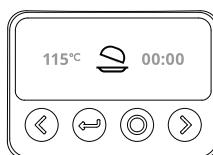

Após a utilização, desligue o aparelho da tomada, limpe-o e guarde-o num local seguro quando estiver seco.

### Ajustes durante a cozedura

Prima o botão "Confirmar" para pausar ou retomar a cozedura. Utilize os botões "Esquerda" ou "Direita" para ajustar a temperatura ou o tempo. Certos programas não suportam ajustes.



### Manter quente

A função Manter quente continuará ativa durante 24 horas, a menos que seja cancelada. Prima "Esquerda" para ajustar a temperatura. Certos programas não suportam a função Manter quente.

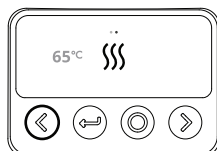

### Bloqueio de visor

O aparelho pode ser bloqueado mantendo premidos os botões "Confirmar" e "Direita" durante 3 segundos. Premir qualquer botão exibirá o ícone "Bloquear", mas não causará nenhuma ação. Manter premidos os botões "Confirmar" e "Direita" durante 3 segundos irá desbloquear o aparelho.

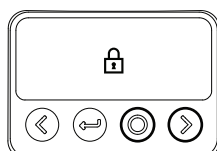

### Início diferido

Se selecionar o início diferido, use os botões "Esquerda" e "Direita" para ajustar o tempo de atraso para a conclusão da cozedura. Prima "Confirmar" para continuar. Certos programas não suportam o início diferido.



### Cancelar a cozedura

Prima o botão "Voltar" durante a cozedura ou a "Manter quente" para cancelar o programa atual e voltar à seleção de programas.

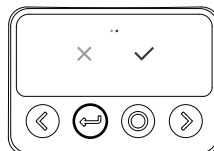





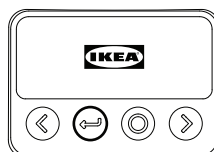









### Modo de espera

Se não estiver a cozinhar, o aparelho entrará automaticamente em modo de espera após 2 minutos de inatividade. O aparelho pode ser forçado a entrar em modo de espera mantendo premido o botão "Modo de espera" até ouvir um som e ver o logótipo da IKEA.



## Programas

Símbolo	Nome	Descrição	Tempo, h:min (predefinido)	Temperatura, °C (predefinido)
	Manter quente	Mantém quentes os alimentos cozinhados.	24:00	68 °C
	Modo manual	Permite o controlo personalizado do tempo e da temperatura.	00:30	100 °C
	Cozedura lenta	Cozinha os alimentos lentamente a uma temperatura baixa e constante.	08:00	100 °C
	Arroz	Cozinha o arroz de forma uniforme e completa.	00:50	120 °C
	Fritar/ Saltear	Cozinha os alimentos rapidamente em lume médio a alto.	00:30	130 °C
	Vapor	Cozinha os alimentos com vapor para uma cozedura uniforme.	00:30	110 °C
	Assar	Assa os alimentos utilizando um calor uniforme e consistente.	00:50	130 °C
	Cozer	Coze alimentos em água a ferver.	00:30	110 °C
	Iogurte	Fermenta leite numa temperatura baixa consistente.	08:00	40 °C
	Sopa	Cozinha sopa a uma temperatura lenta e uniforme.	02:00	110 °C
	Guisar	Cozinha alimentos em líquido a uma temperatura lenta e uniforme.	02:00	110 °C
	Papas de farinha	Programa especial para papas de farinha.	01:30	110 °C
	Papas de aveia	Programa especial para papas de aveia.	00:30	100 °C
	Levedura de pão	Uma temperatura quente constante durante um determinado período de tempo.	01:00	40 °C

## Informação adicional sobre o programa

O aparelho manterá os alimentos cozinhados quentes durante algum tempo após a cozedura, mas tenha em atenção que o aparelho não se destina a armazenar alimentos cozinhados durante períodos prolongados. Se sobrar comida, transfira-a para um recipiente adequado e guarde-a num ambiente refrigerado. Limpe, seque e guarde sempre o aparelho após a utilização.



### Manual

Após o fim do programa de cozedura, o aparelho NÃO passará automaticamente para a função Manter quente.

**CUIDADO:** Esta função permite definir o horário de funcionamento e as temperaturas de funcionamento.

**CUIDADO:** Este aparelho não é adequado para fritar alimentos por submersão.



### Arroz

**CUIDADO:** Não cozinhe mais do que 8 dl de arroz cru de cada vez. O arroz vai expandir durante a cozedura. Não encha a panela em demasia.

**CUIDADO:** Não é aconselhável utilizar a função de início diferido com o programa de arroz, pois o arroz absorverá demasiada água antes da cozedura e o sabor será afetado.

**CUIDADO:** Não é aconselhável utilizar água morna, pois isso irá interferir com o comportamento de monitorização da temperatura do aparelho.

Volume final, dl	Volume de arroz, dl	Volume de água, dl
0,5	2	3
1,0	6	6
1,5	8,5	9



### Fritar/Saltear

**CUIDADO:** Esta função só funciona sem a tampa colocada e não suporta o início diferido.

**CUIDADO:** Este aparelho não é adequado para fritar alimentos por submersão.



### Vapor

Encha a panela com, no mínimo, 0,5 l de água.

Coloque o recipiente para cozinhar a vapor no aparelho. Utilize apenas o recipiente para cozinhar a vapor fornecido.

O temporizador só começará a funcionar quando a água estiver a ferver e o processo de cozedura a vapor tiver começado.



**CUIDADO:** Esta função produz vapor para cozinhar os alimentos. Tenha cuidado ao abrir a tampa durante a cozedura, pois o vapor quente pode sair e causar ferimentos ou queimaduras.

Tipo de alimento	Tempo, h:min
Batata, inteira, crua	00:30
Batata, em palitos, crua	00:20
Batata, aos cubos, crua	00:15
Batata, aos cubos, congelada	00:30
Brócolos, pés, crus	00:10
Brócolos, floretes, crus	00:07
Brócolos, floretes, congelados	00:12
Cenoura, inteira, crua	00:20
Cenoura, em palitos, crua	00:15
Cenoura, em fatias, crua	00:10
Cenoura, aos cubos, congelada	00:25
Couve-flor, floretes, crus	00:07
Couve-flor, floretes, congelados	00:12
Espargos	00:05
Espinafres	00:05



### Cozer

O temporizador só começará a contar quando a água estiver a ferver.



**CUIDADO:** Esta função produz vapor para cozinhar os alimentos. Tenha cuidado ao abrir a tampa durante a cozedura, pois o vapor quente pode sair e causar ferimentos ou queimaduras.



### Iogurte

**CUIDADO:** Certifique-se de que a panela foi bem limpa. A produção de iogurte depende do cultivo de bactérias vivas. Qualquer contaminação proveniente de utensílios de cozinha sujos irá estragar o produto.

Adicione uma colher de sopa (15 ml) de iogurte natural a cada litro de leite pasteurizado.

Após o fim do programa de cozedura, o aparelho NÃO passará automaticamente para a função Manter quente.



### Papas de farinha

**CUIDADO:** Tenha cuidado para não fazer porções muito grandes, pois isso pode fazer com que a válvula de vapor transborde. Se tal acontecer, certifique-se de que limpa a válvula de vapor de acordo com as instruções de limpeza deste manual do utilizador.

Volume final, dl	Volume de arroz, dl	Volume de água, dl
1,0	0,5	9
1,5	0,75	14



### Papas de aveia

As porções recomendadas por pessoa são 2 dl de aveia e 5,5 dl de água ou leite com sal e/ou açúcar a gosto.

**CUIDADO:** Tenha cuidado para não fazer porções muito grandes, pois isso pode fazer com que a válvula de vapor transborde. Se tal acontecer, certifique-se de que limpa a válvula de vapor de acordo com as instruções de limpeza deste manual do utilizador.



### Levedura de pão

Unte o interior da panela com um pouco de óleo vegetal.

**CUIDADO:** Como a massa pode duplicar ou triplicar de tamanho, dependendo da receita, tenha em mente que o volume final da massa não deve exceder o volume da panela interna.

Após o fim do programa de cozedura, o aparelho NÃO passará automaticamente para a função Manter quente.

## Cuidados e limpeza



**LIMPE O APARELHO APÓS CADA UTILIZAÇÃO E ANTES DE GUARDAR. NÃO COLOQUE NENHUMA PEÇA DO APARELHO NA MÁQUINA DE LAVAR LOUÇA.**

**DEIXE TODAS AS PEÇAS LIMPAS SECAREM COMPLETAMENTE ANTES DE GUARDAR OU UTILIZAR.**

Antes de limpar o aparelho, certifique-se de que está desligado da rede elétrica.

### Limpar a tampa

Retire a tampa do produto. Retire a placa interna apertando a pega e puxando-a para fora da tampa.

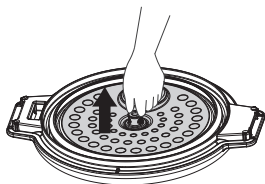

Retire a válvula de vapor girando-a no sentido contrário ao dos ponteiros do relógio para desbloqueá-la. Observe os recortes na tampa e na válvula de vapor.

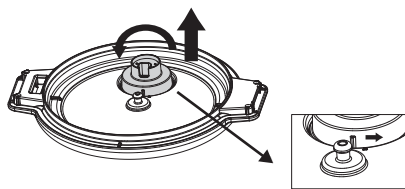

Enxague as peças separadas com água morna e sabão. **NÃO** mergulhe a tampa. **NÃO** lave quaisquer peças na máquina de lavar louça.

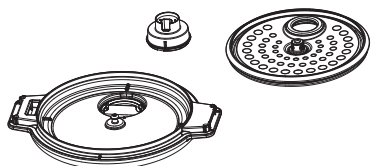

Deixe as peças secar ao ar antes de montar novamente. Para voltar a montar, siga estes passos na ordem inversa.

AA-2673753-1

### Limpar a panela

Retire a tampa. Retire a panela interna do aparelho.

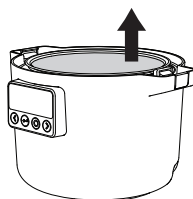

Mergulhe a panela em água com sabão e limpe os resíduos. Os resíduos mais difíceis podem ser removidos com uma esponja. **NÃO** utilize dispositivos de limpeza abrasivos para limpar a panela interna, para evitar riscar o revestimento.

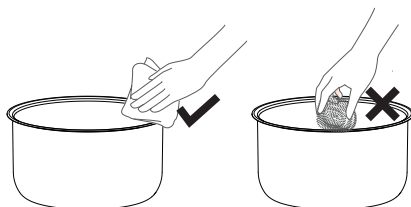

Limpe o exterior do aparelho com um pano húmido. **NÃO** mergulhe o aparelho em água.

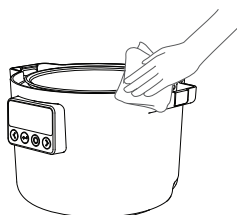

## Resolução de problemas

Indicação no visor	Tipo de falha	Método de tratamento
	A tampa foi removida durante um programa de cozedura que não o permite.	Coloque a tampa novamente na panela e prima o botão "Confirmar".
	Sensor da tampa superior com defeito	Depois de desligar o cabo de alimentação e ligá-lo novamente, se a máquina ainda mostrar o código de erro, leve-a ao centro de assistência técnica local para reparação.
E1	Circuito aberto com sensor inferior	
E2	O sensor inferior está em curto-circuito	
EU	Falha na receção de comunicação	
EU (a piscar)	Falha na transmissão de comunicação	

## Dados técnicos

Tipo de modelo	81MC302601
Tensão nominal	220-240 V~
Frequência nominal	50/60 Hz
Potência nominal	605-720 W
Capacidade	3,0 l
Dimensão do produto	303x250x216 mm
Peso líquido	2,8 kg

- Gama de frequência (13,56 MHz).
- Potência máxima de saída de RF do produto 19.896 dBuA/m @3m.
- Consumo de energia no modo de baixa potência: 0,8 W.
- Tempo máximo necessário para atingir o modo de baixo consumo: 20 minutos.

Número de série  
(código de 22 dígitos  
que começa com  
"SN")

Número do artigo  
(código de 8 dígitos)





Imagem apenas para referência

## Questões ambientais

### Eliminação de eletrodomésticos

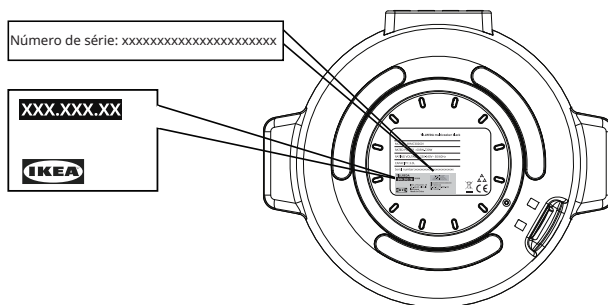
O símbolo  no produto ou na embalagem indica que este produto não pode ser tratado como lixo doméstico. Em vez disso, deve ser levado para o respetivo ponto de recolha para a reciclagem de equipamentos elétricos e eletrónicos. Ao assegurar a eliminação correta deste produto, estará a proteger o ambiente e a saúde humana contra riscos potencialmente negativos. Para mais informações detalhadas sobre a reciclagem deste produto, entre em contacto com o conselho local, o serviço de recolha de lixo doméstico ou a loja onde adquiriu o produto.

### Eliminação da embalagem

Os materiais com o símbolo  são recicláveis. Descarte a embalagem num recipiente de recolha adequado para reciclá-lo.

## Garantia IKEA

### Qual o prazo de validade da Garantia IKEA?

Esta garantia é válida durante 2 anos a partir da data da compra original do seu eletrodoméstico na IKEA, a não ser que seja especificado de outra forma na legislação nacional. Aceda a [IKEA.com](http://IKEA.com) para saber o que é aplicável no seu país. A fatura ou talão de compra original é necessário como prova de compra. Se for realizada uma assistência ao abrigo da garantia, tal não irá aumentar o período de garantia do eletrodoméstico.

### Quem irá realizar o serviço de assistência?

Contacte a loja IKEA mais próxima.

### O que cobre esta garantia?

A garantia cobre as avarias do aparelho causados por uma construção ou materiais defeituosos, que se verifiquem a partir da data da compra na IKEA. Esta garantia aplica-se a uma utilização exclusivamente doméstica. As exceções estão especificadas na secção "O que não está coberto por esta garantia?" Dentro do período da garantia, estão cobertos os custos associados à correção da avaria, por exemplo, peças, mão de obra e deslocações, desde que o aparelho possa ser reparado sem despesas especiais. As peças substituídas passarão a ser propriedade da IKEA.

## O que fará a IKEA para corrigir o problema?

A IKEA irá examinar o produto e decidir, a seu exclusivo critério, se está coberto por esta garantia. Em caso afirmativo, a IKEA irá então, segundo o seu critério, decidir se reparará o produto defeituoso ou o substituirá por outro igual ou equivalente.

## O que não está coberto por esta garantia?

- O desgaste e deterioração normais.
- Danos deliberados ou negligentes, danos provocados pelo não cumprimento das instruções de utilização, instalação incorrecta ou ligação a uma voltagem incorrecta, danos causados por uma reacção química ou electroquímica, oxidação, corrosão ou danos causados pela água, incluindo, mas sem limitar, os danos causados por excesso de calcário na água fornecida, danos provocados por condições ambientais anormais.
- Peças não funcionais e decorativas que não afetam a utilização normal do eletrodoméstico, incluindo riscos e possíveis diferenças de cor.
- Danos acidentais causados por objetos estranhos ou substâncias e pela limpeza ou desobstrução de filtros, sistemas de drenagem ou gavetas de detergente.
- Danos causados nas seguintes peças: vidro cerâmico, acessórios, cestos de loiça e talheres, tubos de alimentação e drenagem, vedantes, lâmpadas e coberturas de lâmpadas, visores, botões, revestimentos e partes de revestimentos protetores. A menos que seja possível demonstrar que tais danos foram provocados por defeitos de fabrico.
- Reparações não efetuadas pelos nossos prestadores de serviço e/ou por um agente autorizado ou quando não tenham sido usadas peças originais.

- Reparações provocadas por uma instalação incorreta ou que não cumpra as especificações de instalação.
- Utilização do equipamento num ambiente não doméstico, isto é, profissional.
- Danos de transporte. Se o cliente transportar o produto para casa ou para qualquer outro endereço, a IKEA não poderá ser responsabilizada por eventuais danos que possam ocorrer durante o transporte. No entanto, se a IKEA efetuar a entrega do produto na morada do cliente, os eventuais danos provocados durante essa entrega serão abrangidos pela garantia IKEA.
- Gastos na realização da instalação inicial do equipamento IKEA. No entanto, se um agente ou parceiro autorizado da IKEA reparar ou substituir o aparelho de acordo com os termos desta garantia, o agente ou parceiro autorizado irá instalar novamente o aparelho reparado ou instalar um aparelho de substituição, se necessário.

## Como se aplica a legislação nacional?

A garantia IKEA confere-lhe direitos legais específicos, que cobrem ou se sobrepõem a todas as exigências legais locais. No entanto, estas condições não limitam, de forma alguma, os direitos do consumidor descritos na legislação nacional.

## Área de validade

Esta garantia é válida apenas no país onde o produto foi adquirido; os serviços serão prestados no âmbito das condições da garantia. A obrigação de prestar serviços no âmbito da garantia existe apenas se o aparelho cumprir e for instalado de acordo com:

- As especificações técnicas do país no qual é efetuada a reclamação da garantia;
- As Instruções de Instalação e a Informação de Segurança do Manual do Utilizador.

### Serviço Pós-Venda para equipamentos IKEA

Não hesite em contactar a IKEA para:

- Solicitar serviços ao abrigo desta garantia;
- Solicitar um esclarecimento relativo às funcionalidades dos equipamentos IKEA.

Para garantir que lhe proporcionamos a melhor assistência, por favor, antes de contactar connosco leia atentamente as Instruções de Instalação e/ou o Livro de Instruções de utilização.

### Como contactar-nos, se necessitar do nosso serviço?



O Serviço de Apoio ao Cliente pós venda da IKEA ajudá-lo-á pelo telefone com problemas básicos do seu equipamento no momento da solicitação de serviço. Consulte o catálogo IKEA ou visite [www.ikea.com](http://www.ikea.com) para encontrar o número de telefone e horário de abertura da sua loja local.

**Leia o código QR para aceder a toda a informação sobre o produto.**



**Para lhe proporcionarmos um serviço mais rápido, por favor, refira sempre o número de artigo IKEA (código de 8 dígitos) que se encontra na chapa de identificação do seu equipamento.**

### GUARDE A FATURA OU TALÃO DE COMPRA!

Este é o comprovativo da sua compra e é necessário para aplicação da garantia. A fatura ou talão de compra indica igualmente o nome e o número de artigo (código de 8 dígitos) IKEA de cada equipamento que adquiriu.

### Necessita de ajuda adicional?

Para quaisquer esclarecimentos adicionais não relacionados com Pós-Venda sobre os seus equipamentos, por favor, contacte o callcenter da sua loja IKEA. Recomendamos que leia atentamente a documentação do equipamento antes de nos contactar.

## Cuprins

Informații privind siguranța .....	277	Îngrijirea și curățarea .....	287
Descrierea produsului .....	280	Depanare .....	288
Interfață utilizator .....	280	Date tehnice .....	288
Începerea utilizării .....	281	Aspecte referitoare la mediu.....	289
Programe .....	283	Garanție IKEA.....	289
Informații suplimentare despre programe...	284		

## Informații privind siguranța

### Utilizarea prevăzută

Următoarele instrucțiuni de siguranță sunt concepute pentru a preveni riscurile neprevăzute sau deteriorarea cauzată de utilizarea nesigură sau incorectă a aparatului. Vă rugăm să verificați ambalajul și aparatul la sosire, pentru a vă asigura că totul este intact, astfel încât să fie garantată funcționarea sigură. Dacă identificați orice deteriorare, vă rugăm să contactați comerciantul cu amănuntul sau distribuitorul. Vă rugăm să rețineți că, pentru siguranța dvs., modificarea aparatului nu este permisă. Utilizarea neprevăzută poate cauza riscuri și pierderea dreptului la garanție.

Citiți aceste instrucțiuni de operare cu atenție înainte de a utiliza/pune în funcțiune unitatea și păstrați-le în imediata apropiere a locului de instalare sau a unității pentru consultări viitoare!

### Explicarea simbolurilor

#### AVERTIZARE

Cuvântul de semnalizare indică un pericol cu nivel mediu de risc care, dacă nu este evitat, poate cauza decesul sau rănirea gravă.

#### ATENȚIONARE

Cuvântul de semnalizare indică un pericol cu nivel redus de risc care, dacă nu este evitat, poate cauza răni minore sau moderate.

#### ATENȚIE

Cuvântul de semnalizare indică informații importante (de ex., daune materiale), însă nu pericol.

#### Respectați instrucțiunile

Acest simbol indică faptul că un tehnician de service trebuie să utilizeze și să întrețină acest aparat numai în conformitate cu instrucțiunile de utilizare.

Înainte de a utiliza aparatul, citiți cu atenție și familiarizați-vă cu instrucțiunile de utilizare pentru a garanta utilizarea sigură. Utilizarea incorectă poate duce la producerea de vătămări corporale sau daune. Păstrați întotdeauna instrucțiunile împreună cu aparatul pentru consultări ulterioare.

- Acest aparat este destinat exclusiv preparării alimentelor.
- Acest aparat este conceput exclusiv pentru a fi utilizat la interior.
- Acest aparat poate fi utilizat sau curățat de către copii cu vârsta minimă de 8 ani și de către persoane cu capacități fizice, senzoriale sau mintale reduse dacă acestea sunt supravegheate sau au fost instruite cu privire la utilizarea sigură a aparatului și înțeleg pericolele implicate. Copiii cu vârste mai mici de 8 ani și persoanele cu dizabilități grave trebuie ținute la distanță, cu excepția cazului în care sunt supravegheate permanent.
- Asigurați-vă că aparatul este așezat pe o suprafață stabilă uscată în timpul utilizării și că orificiile de ventilație nu sunt blocate.
- Asigurați-vă că alimentele nu blochează orificiile de ventilație pentru abur înainte sau în timpul utilizării.

### AVERTIZARE

Nu lăsați copiii să se joace cu acest aparat. Acest aparat nu este o jucărie. Utilizarea nesupravegheată a produselor electrice poate duce la expunerea la riscuri ce au drept consecință vătămarea corporală gravă sau chiar decesul.

Nu lăsați aparatul la îndemâna copiilor, în special în timpul utilizării și răcirii.

### ATENȚIONARE

În timpul utilizării, țineți mâinile și fața departe de orificiul de evacuare a aburului.



### ATENȚIONARE

Când deschideți capacul în timpul gătitului, se poate elibera abur, iar acesta poate fi fierbinte. Exerțiți precauție atunci când deschideți capacul.



### ATENȚIONARE

Evitați atingerea vasului interior în timpul utilizării sau imediat după utilizare, deoarece acesta poate fi fierbinte.

- NU agitați vasul când acesta este în curs de utilizare.
- NU folosiți acest aparat în alte scopuri decât gătitul.
- NU umpleți excesiv aparatul.
- NU utilizați acest aparat pentru prăjirea în baie de ulei.

### ATENȚIE

Curățați aparatul în mod regulat pentru a preveni deteriorarea materialului de suprafață.

### ATENȚIONARE

Asigurați-vă că aparatul este scos de sub tensiune și răcit înainte de curățare. În caz contrar, există riscul expunerii la electrocutare și arsuri.

- Lăsați aparatul să se usuce complet după curățare, înainte de depozitare sau de următoarea utilizare.
- NU folosiți produse abrazive, lavete abrazive, solvenți sau obiecte metalice când curățați aparatul.

- Asigurați-vă că se utilizează o priză electrică cu tensiune și împământare adecvate.

### AVERTIZARE

În caz de incendiu, opriți aparatul și apoi acoperiți flacăra, de ex., cu o pătură ignifugă. NU încercați să stingeți focul cu apă.

- NU utilizați aparatul cu ajutorul unui temporizator extern sau al unui sistem de telecomandă separat.
- NU folosiți aparatul cu mâinile ude sau dacă a fost în contact cu apa.
- NU utilizați aparatul cu un alt vas decât cel furnizat.
- NU utilizați aparatul cu un vas gol.
- NU utilizați aparatul dacă este deteriorat.
- Acest aparat funcționează eficient la altitudini cuprinse în intervalul 0-2000 m.
- Clicurile sau fâsăiturile în timpul funcționării sunt normale.
- Contactați un centru de service autorizat pentru reparații sau piese de schimb.
- Utilizarea abuzivă poate cauza o eventuală rănire.
- Evitați vărsarea de lichide pe conector.

### ATENȚIE

Eliminați acest aparat în mod responsabil într-un punct de colectare a produselor electrice desemnat.

### ATENȚIE

Numai personalul autorizat are voie să repare sau să dezassembleze aparatul, pentru a evita producerea unui incendiu, a șocurilor electrice sau a vătămărilor corporale. Repararea necorespunzătoare sau modificările neautorizate la piesele esențiale pot afecta siguranța aparatului. Aceasta poate cauza funcționare defectuoasă, supraîncălzire sau incendiu.

- NU utilizați aparatul în aer liber sau la înălțimi mai mici de 850 mm față de podea.

Acest aparat este destinat utilizării în medii domestice și alte locuri similare precum:

- bucătăriile destinate personalului din magazine, birouri și alte medii de lucru;
- ferme;
- de către clienți în hoteluri, moteluri și alte medii de tip rezidențial;
- medii de tip cazare și mic dejun;
- Acest aparat nu trebuie utilizat de copii cu vârste de la 0 la 8 ani. Acest aparat poate fi utilizat de copiii cu vârsta începând de la 8 ani dacă sunt supravegheați permanent. Acest aparat poate fi utilizat de către persoane cu capacități fizice, senzoriale sau mintale reduse sau fără experiență și cunoștințe dacă sunt supravegheate sau au fost instruite cu privire la utilizarea sigură a aparatului și înțeleg pericolele implicate. Nu lăsați aparatul și cablul acestuia la îndemâna copiilor mai mici de 8 ani. Curățarea și întreținerea de către utilizator nu trebuie efectuate de către copii.
- Aparatele de gătit trebuie să fie amplasate într-o poziție stabilă cu mânerul poziționat în așa fel încât să se evite vărsarea lichidelor fierbinți.
- Dacă setul de cabluri este deteriorat, acesta trebuie înlocuit de producător sau de reprezentantul său de service cu un set de cabluri special.
- Aparatul nu trebuie scufundat în lichide.
- Suprafața elementului de încălzire emană căldură reziduală după utilizare.
- Versiuni de software sau firmware și hardware care afectează conformitatea cu cerințele esențiale

## Descrierea produsului

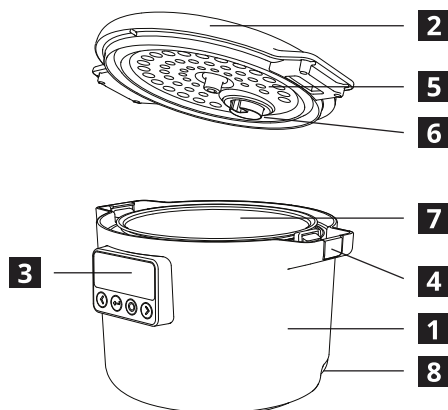

- 1** Corp principal
- 2** Capac
- 3** Interfață utilizator
- 4** Buton de blocare a capacului
- 5** Placă de acoperire interioară
- 6** Supapă pentru abur
- 7** Vas interior
- 8** Priză pentru cablul de alimentare

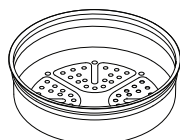

1 accesoriu pentru  
gătit cu abur

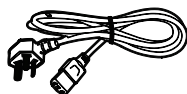

1 cablu de alimentare

## Interfață utilizator

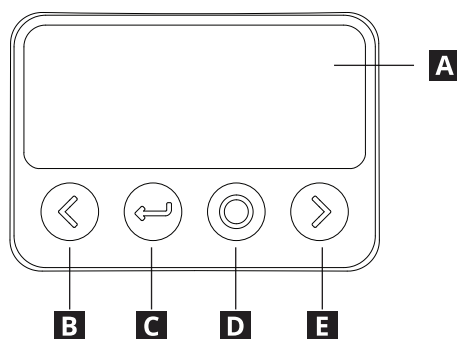

- A** Afișaj
- B** Stânga/Scădere
- C** Înapoi/Revenire
- D** Confirmare/Standby
- E** Dreapta/Creștere

## Începerea utilizării

**Înainte de prima utilizare, citiți informațiile privind siguranța. Asigurați-vă că toate materialele de ambalare și foliile de protecție sunt îndepărtate și curățați dispozitivul pentru a elimina agenții de contaminare. Pentru mai multe informații, consultați secțiunea Curățarea și îngrijirea.**

Aparatul pornește în modul Standby atunci când este conectat la electricitate. Apăsați butonul „Standby” pentru activare.



Folosiți butoanele „Stânga” și „Dreapta” pentru a naviga între programe. Apăsați butonul „Confirmare” pentru a selecta un program.

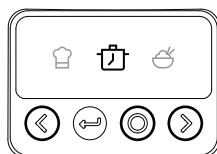

Folosiți butoanele „Stânga” și „Dreapta” pentru a regla temperatura și/sau timpul, dacă este necesar. Anumite programe nu acceptă reglarea. Apăsați „Confirmare” pentru a continua.



După utilizare, scoateți din priză aparatul, curățați-l și depozitați-l într-un loc sigur după ce s-a uscat.

Adăugați ingrediente și închideți capacul. Apăsați „Confirmare” pentru a porni programul sau apăsați „Dreapta” pentru a selecta pornirea întârziată.



În timpul procesului de preparare, afișajul va indica temperatura și timpul rămas.



La finalul programului, este emis un sunet. Aparatul va trece apoi la funcția de menținere a căldurii.



## Reglaje în timpul gătitului

Apăsați butonul „Confirmare” pentru a întrerupe sau a relua gătitul. Folosiți butoanele „Stânga” și „Dreapta” pentru a regla temperatura sau timpul. Anumite programe nu acceptă reglarea.

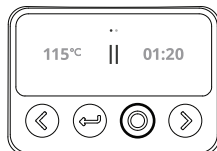

## Menținerea alimentelor calde

Menținerea alimentelor calde va continua timp de 24 de ore dacă nu este anulată. Apăsați „Stânga” pentru a regla temperatura. Anumite programe nu acceptă funcția de menținere a alimentelor calde.

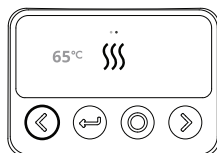

## Blocarea ecranului

Aparatul poate fi blocat prin ținerea apăsată a butoanelor „Confirmare” și „Dreapta” timp de 3 secunde. Dacă apăsați oricare dintre butoane, se va afișa pictograma „Blocare”, dar nu va fi declanșată nicio acțiune. Dacă țineți apăsat butoanele „Confirmare” și „Dreapta” timp de 3 secunde, aparatul se va debloca.

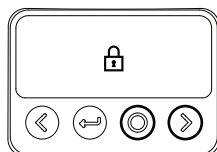

## Pornire întârziată

Dacă este selectată pornirea întârziată, folosiți butoanele „Stânga” și „Dreapta” pentru a regla timpul de întârziere pentru finalizarea gătitului. Apăsați „Confirmare” pentru a continua. Anumite programe nu acceptă pornirea întârziată.



## Anularea gătitului

Apăsați butonul „Revenire” în timpul gătitului sau al menținerii alimentelor calde pentru a anula programul curent și a reveni la selectarea programului.

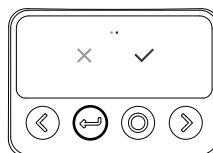





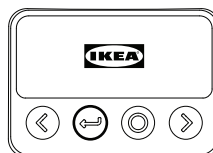









## Standby

Dacă nu gătiți, aparatul va intra automat în standby după 2 minute de inactivitate. Aparatul poate fi forțat să intre din nou în standby ținând apăsat butonul „Standby” până emite un sunet și apare sigla IKEA.



## Programe

Simbol	Nume	Descriere	Timp, h:min (implicit)	Temperatura, °C (implicit)
	Menținerea alimentelor calde	Păstrează caldă mâncarea gătită.	24:00	68 °C
	Modul manual	Permite controlul personalizat al timpului și temperaturii.	00:30	100 °C
	Gătire lentă	Gătește alimentele lent, la o temperatură redusă constantă.	08:00	100 °C
	Orez	Prepară orezul uniform și perfect.	00:50	120 °C
	Prăjire/Saute	Prepară alimentul rapid, la căldură medie până la ridicată.	00:30	130 °C
	Aburi	Prepară alimentul folosind aburul pentru preparare uniformă.	00:30	110 °C
	Coacere	Coace alimentul folosind căldură uniformă constantă.	00:50	130 °C
	Fierbere	Prepară alimentul în apă fiartă.	00:30	110 °C
	Iaurt	Fermentează laptele la o temperatură scăzută constantă.	08:00	40 °C
	Supă	Prepară supa lent la o temperatură relativ scăzută.	02:00	110 °C
	Tocană	Prepară lent alimentele în lichid la o temperatură relativ scăzută.	02:00	110 °C
	Terci	Program special pentru terci.	01:30	110 °C
	Fulgi de ovăz	Program special pentru fulgi de ovăz.	00:30	100 °C
	Dospirea aluatului	O temperatură constantă și caldă pentru o perioadă de timp setată.	01:00	40 °C

## Informații suplimentare despre programe

Aparatul va menține cald alimentele găsite pentru o perioadă de timp după preparare, însă rețineți că aparatul nu este conceput pentru păstrarea alimentelor găsite pentru perioade prelungite de timp. Dacă au rămas alimente, mutați-le într-un recipient adecvat și păstrați-le într-un mediu refrigerat. Curățați, uscați și depozitați întotdeauna aparatul după utilizare.



### Manual

După finalizarea programului de preparare, aparatul NU va trece automat la Menținerea alimentelor calde.

**ATENȚIONARE:** Această funcție permite setarea orelor de funcționare și a temperaturilor de funcționare.

**ATENȚIONARE:** Acest aparat nu este adecvat pentru prăjirea în baie de ulei a alimentelor.



### Orez

**ATENȚIONARE:** Nu preparați mai mult de 8 dl de orez nepreparat o dată. Orezul își va mări volumul în timpul preparării. Nu umpleți excesiv vasul.

**ATENȚIONARE:** Nu se recomandă efectuarea unei porniri întârziate cu programul pentru orez, deoarece orezul va absorbi prea multă apă înainte de preparare și gustul va fi afectat.

**ATENȚIONARE:** Nu se recomandă utilizarea de apă caldă, deoarece aceasta va afecta comportamentul de monitorizare a temperaturii al aparatului.

Volum final, dl	Volum orez, dl	Volum apă, dl
0,5	2	3
1,0	6	6
1,5	8,5	9



### Prăjire/Saute

**ATENȚIONARE:** Această funcție poate fi utilizată doar fără capacul pus și nu acceptă pornirea întârziată.

**ATENȚIONARE:** Acest aparat nu este adecvat pentru prăjirea în baie de ulei a alimentelor.



## Aburi

Umpleți vasul cu cel puțin 0,5 l de apă.

Amplasați accesoriul pentru gătit cu abur în aparat. Utilizați numai accesoriul pentru gătit cu abur furnizat.

Temporizatorul va porni numai de îndată ce apa începe să fiarbă și procesul de producere a aburului a început.



**ATENȚIONARE:** Această funcție produce abur pentru prepararea alimentelor. Procedați cu grijă atunci când deschideți capacul în timpul preparării, întrucât va fi eliberat abur fierbinte care poate cauza rănirea sau opărirea.

Tipul de aliment	Timp, h:min
Cartof, crud, întreg	00:30
Cartof, crud, julienne	00:20
Cartof, crud, cuburi	00:15
Cartof, congelat, cuburi	00:30
Broccoli, tulpini crude	00:10
Broccoli, buchețele crude	00:07
Broccoli, buchețele congelate	00:12
Morcov, crud, întreg	00:20
Morcov, crud, julienne	00:15
Morcov, crud, feliat	00:10
Morcov, congelat, cuburi	00:25
Conopidă, buchețele crude	00:07
Conopidă, buchețele congelate	00:12
Sparanghel	00:05
Spanac	00:05



## Fierbere

Temporizatorul va porni de îndată ce apa începe să fiarbă.



**ATENȚIONARE:** Această funcție produce abur pentru prepararea alimentelor. Procedați cu grijă atunci când deschideți capacul în timpul preparării, întrucât va fi eliberat abur fierbinte care poate cauza rănirea sau opărirea.



### Iaurt

**ATENȚIONARE:** Asigurați-vă că vasul de gătit a fost curățat temeinic. Prepararea iaurtului se bazează pe cultivarea bacteriilor vii. Orice contaminare de la un vas de gătit necurățat va altera produsul. Adăugați o lingură (15 ml) de iaurt simplu la fiecare litru de lapte pasteurizat.

După finalizarea programului de preparare, aparatul NU va trece automat la Menținerea alimentelor calde.



### Terci

**ATENȚIONARE:** Aveți grijă să nu preparați porții prea mari, deoarece aceasta poate cauza evacuarea preparatului prin supapa pentru abur. Dacă se întâmplă acest lucru, aveți grijă să curățați supapa pentru abur conform instrucțiunilor de curățare din acest manual de utilizare.

Volum final, dl	Volum orez, dl	Volum apă, dl
1,0	0,5	9
1,5	0,75	14



### Fulgi de ovăz

Porțiile recomandate pentru o persoană sunt de 2 dl de ovăz și 5,5 dl de apă sau lapte cu sare și/sau zahăr după gust.

**ATENȚIONARE:** Aveți grijă să nu preparați porții prea mari, deoarece aceasta poate cauza evacuarea preparatului prin supapa pentru abur. Dacă se întâmplă acest lucru, aveți grijă să curățați supapa pentru abur conform instrucțiunilor de curățare din acest manual de utilizare.



### Dospirea aluatului

Ungeți interiorul vasului cu puțin ulei vegetal

**ATENȚIONARE:** Întrucât volumul aluatului se poate dubla sau tripla în funcție de rețetă, rețineți că volumul final al aluatului nu trebuie să depășească volumul vasului interior.

După finalizarea programului de preparare, aparatul NU va trece automat la Menținerea alimentelor calde.

## Îngrijirea și curățarea



**CURĂȚAȚI APARATUL DUPĂ FIECĂRE UTILIZARE ȘI ÎNAINTE DE DEPOZITARE NU PUNEȚI NICIO COMPONENTĂ A APARATULUI ÎN MAȘINA DE SPĂLAT VASE. LĂSAȚI TOATE COMPONENTELE CURĂȚATE SĂ SE USUCE ÎNAINTE DE DEPOZITARE SAU UTILIZARE.**

Înainte de curățarea aparatului, asigurați-vă că acesta este deconectat de la sursa principală de alimentare electrică.

### Curățarea capacului

Scoateți capacul de pe produs. Îndepărtați placa interioară apucând cu două degete de mâner și trăgând-o afară din capac.

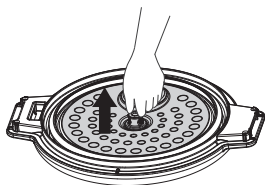

Scoateți supapa pentru abur rotind-o în sens invers acelor de ceasornic pentru a o debloca. Observați adânciturile de pe capac și supapa pentru abur.

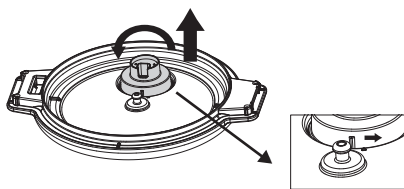

Clătiți componentele separate cu apă caldă și săpun. NU scufundați capacul în lichid. NU spălați nicio componentă în mașina de spălat vase.

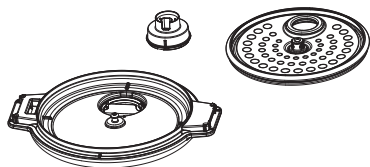

Lăsați componentele să se usuce la aer înainte de reasamblare. Pentru reasamblare, urmați acești pași în ordine inversă.

### Curățarea vasului

Îndepărtați capacul. Scoateți vasul interior din aparatul de gătit.

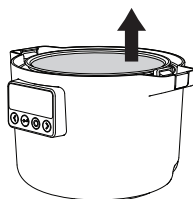

Înmuiiați vasul în apă cu săpun și îndepărtați reziduurile prin ștergere. Reziduurile dificile pot fi îndepărtate prin frecare cu un burete. NU folosiți dispozitive de curățare abrazive pentru a curăța vasul interior, pentru a evita zgărirea stratului de protecție.

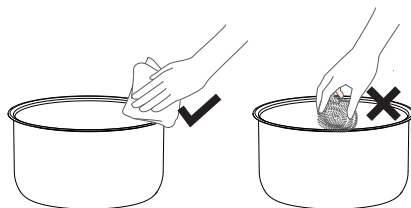

Ștergeți exteriorul aparatului de gătit cu o cârpă umedă. NU scufundați aparatul de gătit în apă.

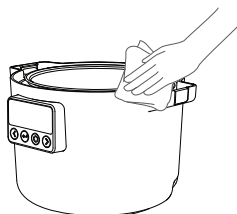

## Depanare

Afișajul ecranului	Tipul de eroare	Metoda de rezolvare
	Capacul a fost îndepărtat în timpul unui program de preparare care nu permite acest lucru.	Așezați la loc capacul pe aparatul de gătit și apăsați butonul „Confirmare”.
E1	Senzor superior defect al capacului	După scoaterea din priză a cablului de alimentare și reconectarea acestuia, dacă aparatul încă afișează codul de eroare, duceți-l la centrul local de service post-vânzare pentru reparare.
E2	Circuit deschis cu senzor inferior	
UE	Senzorul inferior este scurtcircuitat	
UE (intermitent)	Eroare de recepție a comunicării	

## Date tehnice

Tip model	81MC302601
Tensiune nominală	220-240 V~
Frecvență nominală	50/60 Hz
Putere nominală	605-720 W
Capacitate	3,0 l
Dimensiuni produs	303x250x216 mm
Greutate netă	2,8 kg

- Interval de frecvențe (13,56 MHz).
- Putere maximă de ieșire RF a produsului 19.896 dBuA/m @3m.
- Putere consumată în modul de putere redusă: 0,8 W.
- Timpul max. necesar pentru intrarea în modul de putere redusă: 20 de

minute  
 Număr de serie  
 (începe cu SN, cod de  
 22 de cifre)

Număr articol (cod de  
 8 cifre)

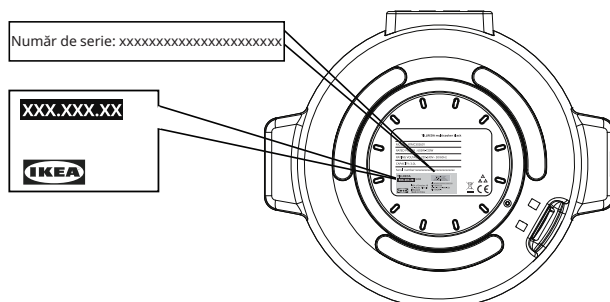

Imagine doar pentru referință

## Aspecte referitoare la mediu

### Eliminarea aparatelor de uz casnic

Simbolul  de pe produs sau de pe ambalaj indică faptul că acest produs nu poate fi tratat ca un deșeu menajer. În schimb, el trebuie să fie dus la punctul de colectare corespunzător pentru reciclarea echipamentelor electrice și electronice.

Asigurându-vă că acest produs este eliminat în mod corespunzător, veți ajuta la prevenirea posibilelor consecințe negative asupra mediului și sănătății oamenilor, care ar putea fi cauzate de manipularea necorespunzătoare a acestui produs ca deșeu. Pentru mai multe informații detaliate despre reciclarea acestui produs, vă rugăm să contactați primăria, serviciul de eliminare a deșeurilor menajere sau magazinul de unde ați achiziționat produsul.

### Eliminarea materialelor de ambalare

Materialele cu simbolul  sunt reciclabile. Puneți ambalajul într-un recipient de colectare corespunzător pentru reciclarea lui.

## Garanție IKEA

### Cât timp este valabilă garanția IKEA?

Această garanție este valabilă timp de 2 ani de la data inițială de achiziție a aparatului dvs. de la IKEA, cu excepția cazului în care legislația națională prevede altfel. Vă rugăm să accesați [IKEA.com](http://IKEA.com) pentru a afla ce se aplică în țara dumneavoastră. Bonul inițial de cumpărare este necesar ca dovadă a cumpărării. Dacă lucrările de service sunt efectuate în baza garanției, acest lucru nu va prelungi perioada de garanție a aparatului.

### Cine va furniza asistență?

Contactați cel mai apropiat magazin IKEA.

### Ce acoperă această garanție?

Garanția acoperă defecțiunile aparatului, care au fost cauzate de defecte de construcție sau de defecte de material de la data achiziționării de la IKEA. Această garanție se aplică numai pentru uz casnic. Excepțiile sunt specificate în secțiunea „Ce nu este acoperit de această garanție?”. În cadrul perioadei de garanție, vor fi acoperite costurile de remediere a defecțiunii, de exemplu, reparații, piese, manoperă și deplasare, cu condiția ca aparatul să fie accesibil pentru reparații fără cheltuieli speciale. Piesele înlocuite devin proprietatea firmei IKEA.

## Ce va face IKEA pentru a remedia problema?

IKEA va examina produsul și va decide, la propria discreție, dacă acesta este acoperit de această garanție. Dacă se consideră că aparatul este acoperit de garanție, atunci IKEA, la propria sa discreție, va repara produsul defect sau îl va înlocui cu unul de același tip sau cu un produs comparabil.

## Ce nu este acoperit de această garanție?

- Uzura normală.
- Deteriorările deliberate sau din neglijență, deteriorările cauzate de nerespectarea instrucțiunilor de funcționare, instalarea incorectă sau conectarea la o sursă de curent necorespunzătoare, deteriorările cauzate de reacții chimice sau electrochimice, deteriorările provocate de rugină, coroziune sau apă, și inclusiv, dar nu limitat la acestea, deteriorările cauzate de conținutul excesiv de calcar din apa de alimentare, deteriorările cauzate de condițiile de mediu anormale.
- Piesele nefuncționale și decorative care nu afectează utilizarea normală a aparatului, inclusiv zgârieturile și posibilele diferențe de culoare.
- Deteriorările accidentale cauzate de obiecte sau substanțe străine și de curățarea sau desfundarea filtrelor, a sistemelor de evacuare sau a sertarelor pentru detergent.
- Deteriorarea următoarelor componente: vitroceramica, accesoriile, coșurile de vase și de tacâmuri, conductele de alimentare și de evacuare, garniturile de etanșare, lămpile și capacele lămpilor, ecranele, butoanele, carcasa și piesele carcaselor. În afară de cazul în care se poate demonstra că aceste deteriorări au fost cauzate de defecte de fabricație.

- Reparațiile care nu au fost executate de furnizorii de asistență desemnați de noi și/sau de un partener contractual autorizat pentru asistență, sau pentru care s-au folosit piese de schimb neoriginale.
- Reparațiile cauzate de o instalare defectuoasă sau neconformă cu specificațiile.
- Utilizarea aparatului în mediu non-casnic, de ex. utilizarea profesională.
- Deteriorarea datorată transportului. În cazul în care clientul transportă produsul acasă la el sau la o altă adresă, compania IKEA nu este răspunzătoare pentru deteriorările cauzate în timpul transportului. Totuși, dacă IKEA livrează produsul la adresa indicată de client, atunci deteriorarea produsului produsă în timpul livrării va fi acoperită de IKEA.
- Costurile efectuării instalării inițiale a aparatului IKEA. Cu toate acestea, în cazul în care un furnizor de servicii desemnat de IKEA sau un partener de service autorizat al acestuia repară sau înlocuiește aparatul în conformitate cu termenii acestei garanții, furnizorul de servicii desemnat sau partenerul de service autorizat va reinstala aparatul reparat sau va instala aparatul de înlocuire, dacă este necesar.

## Cum se aplică legea din țara de utilizare

Garanția IKEA vă oferă drepturi legale specifice, care acoperă sau depășesc toate cerințele legale locale. În orice caz, aceste condiții nu limitează în niciun mod drepturile consumatorilor, prevăzute de legislația locală.

## Zona de validitate

Această garanție este valabilă numai în țara în care produsul a fost achiziționat; serviciile vor fi furnizate în baza

condițiilor de acordare a garanției. Obligația de a efectua servicii în cadrul garanției există numai dacă aparatul este conform și instalat în conformitate cu:

- Specificațiile tehnice ale țării în care se face cererea de garanție;
- Instrucțiunile de asamblare și informațiile privind siguranța din Manualul de utilizare.

## SERVICII POST-VÂNZARE pentru aparate IKEA

Nu ezitați să ne contactați la:

- A face o cerere de service în conformitate cu această garanție;
- A cere lămuriri despre funcțiile aparatelor IKEA.

Pentru a vă putea furniza cea mai bună asistență, vă rugăm să citiți cu atenție instrucțiunile de asamblare și/sau manualul de utilizare înainte de a ne contacta.

## Cum ne puteți contacta dacă aveți nevoie de asistența noastră



Centrul IKEA de servicii post-vânzare pentru clienți vă va ajuta la telefon cu indicații de bază referitoare la remedierea problemelor pentru aparatul dvs. în momentul apelului pentru cerere

**Scanați codul QR pentru a accesa toate informațiile despre produs.**



de service. Vă rugăm să consultați catalogul IKEA sau să vizitați [www.ikea.com](http://www.ikea.com) pentru a găsi numărul de telefon al magazinului local al dvs și orele de lucru.

**Pentru a vă oferi un serviciu mai rapid, vă rugăm să consultați întotdeauna numărul de articol IKEA (cod de 8 cifre) înscris pe plăcuța cu parametri a aparatului dvs.**

## PĂSTRAȚI BONUL DE VÂNZARE!

Este dovada achiziției dvs. și este necesară pentru aplicarea garanției. Pe chitanță se găsește numele IKEA și numărul articolului (cod de 8 cifre) pentru fiecare dintre articolele pe care le-ați cumpărat.

## Aveți nevoie de ajutor suplimentar?

Dacă aveți întrebări suplimentare care nu au legătură cu serviciul post-vânzare pentru aparatele dvs., vă rugăm să contactați call-center-ul celui mai apropiat magazin IKEA. Vă recomandăm să citiți cu atenție documentația aparatului înainte de a ne contacta.

## Obsah

Bezpečnostné informácie .....	292	Starostlivosť a čistenie.....	302
Popis výrobku .....	295	Riešenie problémov .....	303
Používateľské rozhranie .....	295	Technické údaje.....	303
Začíname.....	296	Ochrana životného prostredia .....	304
Programy .....	298	Záruka IKEA.....	304
Ďalšie informácie o programe .....	299		

## Bezpečnostné informácie

### Určené použitie

Nasledujúce bezpečnostné pokyny slúžia na prevenciu nepredvídateľných rizík alebo poškodenia v dôsledku nebezpečnej alebo nesprávnej prevádzky spotrebiča. Po doručení skontrolujte obal a spotrebič, aby ste sa uistili, že je všetko nepoškodené a zariadenie je pripravené na bezpečnú prevádzku. Ak zistíte akékoľvek poškodenie, kontaktujte predajcu alebo distribútora. Upozorňujeme, že z bezpečnostných dôvodov nie je povolené vykonávať žiadne úpravy alebo zmeny na spotrebiči. Použitie mimo určené účely môže spôsobiť nebezpečenstvo a stratu nároku na záruku.

Pred použitím/úvedením zariadenia do prevádzky si pozorne prečítajte tento návod na obsluhu a uchovajte ho v bezprostrednej blízkosti miesta inštalácie alebo zariadenia pre neskoršie použitie!

### Vysvetlenie symbolov

#### VAROVANIE

Toto signálne slovo označuje nebezpečenstvo so strednou úrovňou rizika, ktoré v prípade, že sa neodvráti, môže spôsobiť smrť alebo vážne zranenie.

#### UPOZORNENIE

Toto signálne slovo označuje nebezpečenstvo s nízkym stupňom rizika, ktoré v prípade, že sa neodvráti, môže spôsobiť menšie alebo stredne závažné zranenie.

#### POZOR

Signálne slovo označuje dôležité informácie (napr. poškodenie majetku), ale nie nebezpečenstvo.

#### Dodržiavajte pokyny

Tento symbol označuje, že servisný technik by mal tento spotrebič obsluhovať a udržiavať iba v súlade s návodom na obsluhu.

Pred použitím spotrebiča si pozorne prečítajte návod na obsluhu a oboznámte sa s ním, aby ste zabezpečili bezpečné používanie. Nesprávne používanie môže viesť k zraneniam a poškodeniam. Návod na používanie uchovávajte vždy v blízkosti spotrebiča, aby ste doň mohli v budúcnosti nahliadnuť.

- Tento spotrebič je určený len na varenie.
- Tento spotrebič je určený výhradne na domáce použitie v interiéri.
- Tento spotrebič môžu používať alebo čistiť deti vo veku od 8 rokov a osoby so zníženými fyzickými, zmyslovými alebo mentálnymi schopnosťami, ak sú pod dohľadom a boli poučené o bezpečnom používaní spotrebiča a rozumejú možným rizikám. Deti mladšie ako 8 rokov a osoby s ťažkým zdravotným postihnutím sa nesmú zdržiavať v blízkosti spotrebiča, pokiaľ nie sú pod neustálym dohľadom.
- Uistite sa, že spotrebič je počas používania umiestnený na suchom stabilnom povrchu a že ventilačné otvory nie sú blokované.
- Uistite sa, že potraviny neblokujú ventilačné otvory pred používaním alebo počas neho.

### VAROVANIE

Nedovoľte, aby sa deti hrali s týmto spotrebičom. Tento spotrebič nie je hračka. Používanie elektrických výrobkov bez dohľadu môže viesť k vystaveniu rizikám, ktoré môžu mať za následok vážne zranenia alebo smrť.

Udržujte spotrebič mimo dosahu malých detí, najmä počas používania a chladenia.

### UPOZORNENIE

Počas používania držte ruky a tvár ďalej od otvoru na odvod pary.



### UPOZORNENIE

Pri otváraní veka počas varenia môže uniknúť para, ktorá môže byť horúca. Pri otváraní veka buďte opatrní.



### UPOZORNENIE

Počas používania alebo krátko po ňom sa nedotýkajte vnútornej nádoby, pretože môže byť horúca.

- Počas používania spotrebičom NETRASTE.
- Tento spotrebič NEPOUŽÍVAJTE na iné účely ako na varenie.
- Spotrebič NENAPŔŇAJTE nadmerne.
- Tento spotrebič NEPOUŽÍVAJTE na fritovanie v oleji.

### POZOR

Spotrebič pravidelne čistite, aby nedošlo k zníženiu kvality povrchového materiálu.

### UPOZORNENIE

Pred čistením sa uistite, že je spotrebič odpojený od napájania a vychladnutý. V opačnom prípade hrozí nebezpečenstvo úrazu elektrickým prúdom a popálenia.

- Pred uskladnením alebo ďalším použitím nechajte spotrebič po čistení úplne vyschnúť.
- Pri čistení spotrebiča NEPOUŽÍVAJTE abrazívne prostriedky, drôtenky, rozpúšťadlá ani kovové predmety.
- Uistite sa, že používate elektrickú zásuvku s vhodným napätím a uzemnením.

**⚠ VAROVANIE**

V prípade požiaru vypnite spotrebič a potom zakryte plameň, napr. protipožiarnou prikrývkou. Spotrebič **NEPOUŽÍVAJTE** na hasenie ohňa vodou.

- Spotrebič **NEPOUŽÍVAJTE** s externým časovým spínačom ani samostatným systémom diaľkového ovládania.
- Spotrebič **NEOVLÁDAJTE** mokrými rukami, prípadne vtedy, keď došlo k jeho styku s vodou.
- Spotrebič **NEPOUŽÍVAJTE** s iným hrncom ako s tým, ktorý je súčasťou balenia.
- Spotrebič **NEPOUŽÍVAJTE** s prázdny hrncom.
- Spotrebič **NEPOUŽÍVAJTE**, ak je poškodený.
- Tento spotrebič funguje efektívne v nadmorských výškach od 0 do 2000 m.
- Zvuky cvakania alebo syčania počas prevádzky sú normálne.
- V prípade potreby opravy alebo výmeny dielov sa obráťte na autorizované servisné stredisko.
- Nesprávne používanie môže spôsobiť zranenie.
- Vyhňte sa rozliatiu tekutiny na konektor.

**POZOR**

Tento spotrebič zodpovedne zlikvidujte v určenom zbernom mieste pre elektrické výrobky.

**POZOR**

Aby sa predišlo požiaru, úrazu elektrickým prúdom alebo zraneniu, spotrebič smie opravovať alebo rozoberať iba autorizovaný personál. Nesprávna oprava alebo neoprávnené zmeny dôležitých dielov môžu ohroziť bezpečnosť spotrebiča. Môže to spôsobiť poruchu, prehriatie alebo požiar.

- Spotrebič **NEPOUŽÍVAJTE** vonku alebo vo výške menej ako 850 mm od podlahy.

Tento spotrebič je určený na používanie v domácnostiach a podobnom prostredí, ako napr.:

- kuchynským personálom v obchodoch, kanceláriách a na ďalších pracoviskách;
- na farmách;
- klientmi v hoteloch, moteloch a iných ubytovacích zariadeniach;
- v zariadeniach poskytujúcich nocľah s raňajkami.
- Tento spotrebič nesmú používať deti vo veku od 0 do 8 rokov. Tento spotrebič môžu používať deti vo veku od 8 rokov, ak sú pod neustálym dohľadom. Tento spotrebič môžu používať ľudia s obmedzenými fyzickými, zmyslovými alebo duševnými schopnosťami alebo nedostatkom skúseností a znalostí, ak sú tieto osoby pod dohľadom alebo boli riadne poučené o bezpečnom používaní spotrebiča a chápu možné riziká spojené s jeho používaním. Spotrebič a jeho kábel uchovajte mimo dosahu detí mladších ako 8 rokov. Deti nesmú vykonávať čistenie a používateľskú údržbu produktu.
- Spotrebiče na varenie by mali byť umiestnené v stabilnej polohe s rukovätami umiestnenými tak, aby sa zabránilo rozliatiu horúcich tekutín.
- Ak je súprava kábla poškodená, je potrebné ju nahradiť špeciálnou súpravou kábla, ktorá je k dispozícii u výrobcu alebo jeho servisného zástupcu.
- Spotrebič sa nesmie ponoriť do tekutín.
- Povrch ohrevného prvku je po použití vystavený zvyškovému teplu.
- Verzie softvéru alebo firmvéru a hardvéru, ktoré ovplyvňujú súlad so základnými požiadavkami

## Popis výrobku

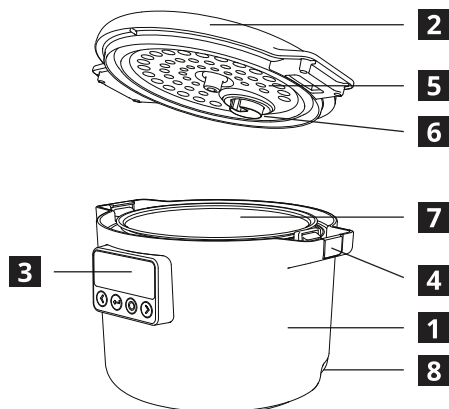

- 1** Telo zariadenia
- 2** Veko
- 3** Používateľské rozhranie
- 4** Tlačidlo zámku veka
- 5** Vnútorná krycia doska
- 6** Ventil pary
- 7** Vnútorná nádoba
- 8** Zásuvka napájacieho kábla

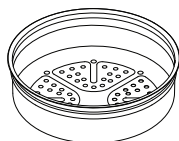

Parný hrniec 1 x



Napájací kábel 1 x

## Používateľské rozhranie

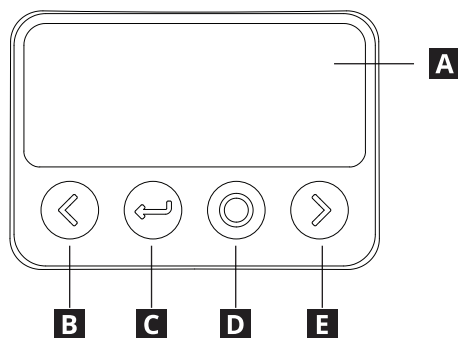

- A** Displej
- B** Vľavo/znížiť
- C** Späť/vrátiť
- D** Potvrdiť/pohotovostný režim
- E** Vpravo/zvýšiť

## Začíname

Pred prvým použitím si prečítajte bezpečnostné informácie. Uistite sa, že ste odstránili všetky obalové materiály a ochranné fólie a vyčistite zariadenie, aby ste sa uistili, že neobsahuje žiadne nečistoty. Ďalšie informácie nájdete v časti Čistenie a starostlivosť.

Spotrebič sa po pripojení k elektrickej sieti zapne v pohotovostnom režime. Stlačte tlačidlo „Pohotovostný režim“, aby sa zariadenie prebudilo.



Pridajte ingrediencie a zatvorte veko. Stlačte tlačidlo „Potvrdiť“ na spustenie programu alebo stlačte tlačidlo „Vpravo“ na výber posunutého štartu.



Pomocou tlačidiel „Vľavo“ a „Vpravo“ prechádzajte medzi programami. Stlačením tlačidla „Potvrdiť“ vyberte program.

Počas procesu varenia sa na displeji zobrazí teplota a zostávajúci čas.

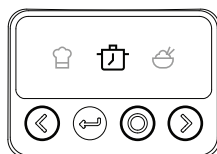

Pomocou tlačidiel „Vľavo“ a „Vpravo“ v prípade potreby nastavte teplotu a/alebo čas. Niektoré programy neumožňujú nastavenie. Stlačením tlačidla „Potvrdiť“ pokračujte.

Po dokončení programu zaznie zvukový signál. Spotrebič potom automaticky prejde do funkcie udržiavania teploty.



Po použití odpojte spotrebič od elektrickej siete, vyčistite ho a po vysušení uložte na bezpečnom mieste.

## Úpravy počas varenia

Stlačte tlačidlo „Potvrdiť“ na pozastavenie alebo pokračovanie varenia. Pomocou tlačidiel „Vľavo“ alebo „Vpravo“ nastavte teplotu alebo čas. Niektoré programy neumožňujú nastavenie.



## Posunutý štart

Ak je vybraný posunutý štart, použite tlačidlá „Vľavo“ a „Vpravo“ na nastavenie posunutého času dokončenia varenia. Stlačením tlačidla „Potvrdiť“ pokračujte. Niektoré programy nepodporujú posunutý štart.

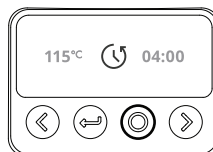

## Udržanie teploty

Funkcia udržania teploty bude pokračovať až 24 hodín, pokiaľ ju nezrušíte. Stlačte tlačidlo „Vľavo“ na nastavenie teploty. Niektoré programy neumožňujú funkciu udržania teploty.

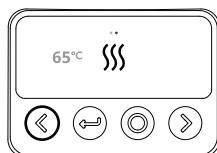

## Zrušenie varenia

Stlačením tlačidla „Späť“ počas varenia alebo udržiavania teploty zrušíte aktuálny program a vrátite sa k výberu programu.

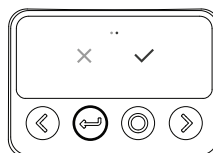

## Uzamknutie obrazovky

Spotrebič môžete zamknúť podržaním tlačidiel „Potvrdiť“ a „Vpravo“ na 3 sekundy. Stlačením ľubovoľného tlačidla sa zobrazí ikona „Zámok“, ale nedôjde k žiadnej akcii. Podržaním tlačidiel „Potvrdiť“ a „Vpravo“ po dobu 3 sekúnd sa zámok odomkne.

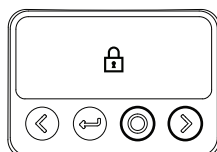















## Pohotovostný režim

Ak sa nevarí, spotrebič sa po 2 minútach nečinnosti automaticky prepne do pohotovostného režimu. Spotrebič môžete prepnúť do pohotovostného režimu podržaním tlačidla „Pohotovostný režim“, kým nezačujete zvukový signál a nezobrazí sa logo IKEA.



## Programy

Symbol	Názov	Popis	Čas, h:min (predvolené)	Teplota, °C (predvolené)
	Udržanie teploty	Udržiava uvarené jedlo teplé.	24:00	68 °C
	Manuálny režim	Umožňuje individuálne nastavenie času a teploty.	00:30	100 °C
	Pomalé varenie	Varí jedlo pomaly pri nízkej, stabilnej teplote.	08:00	100 °C
	Ryža	Varí ryžu rovnomerne a dôkladne.	00:50	120 °C
	Vyprážanie/ restovanie	Varí jedlo rýchlo pri strednej až vysokej teplote.	00:30	130 °C
	Para	Varí jedlo rovnomerne pomocou pary.	00:30	110 °C
	Pečenie	Pečuje jedlo pomocou rovnomerného tepla.	00:50	130 °C
	Varenie	Varí jedlo vo vriacej vode.	00:30	110 °C
	Jogurt	Fermentuje mlieko pri konštantnej nízkej teplote.	08:00	40 °C
	Polievka	Varí polievku pri nízkej teplote.	02:00	110 °C
	Dusenie	Varí jedlo v tekutine pri nízkej teplote.	02:00	110 °C
	Kaša	Špeciálny program pre kašu.	01:30	110 °C
	Ovsené vločky	Špeciálny program pre ovsenú kašu.	00:30	100 °C
	Kysnutie chleba	Stála teplota po stanovený čas.	01:00	40 °C

## Ďalšie informácie o programe

Spotrebič udrží uvarené jedlo po varení určitý čas teplé, ale pamätajte, že spotrebič nie je určený na dlhodobé skladovanie uvarených jedál. Ak jedlo zostane, preložte ho do vhodnej nádoby a skladujte v chladničke. Po použití spotrebič vždy vyčistite, vysušte a uložte.



### Manuálny

Po ukončení programu varenia spotrebič NEZAČNE automaticky udržiavať teplotu.

**UPOZORNENIE:** Táto funkcia umožňuje nastavenie prevádzkových hodín a prevádzkovej teploty.

**UPOZORNENIE:** Tento spotrebič nie je vhodný na fritovanie jedla.



### Ryža

**UPOZORNENIE:** Nevarte viac ako 8 dl surovej ryže naraz.

Ryža sa počas varenia zväčší. Nenapĺňajte nádobu nadmerne.

**UPOZORNENIE:** Neodporúča sa používať posunutý štart s programom na varenie ryže, pretože ryža pred varením absorbuje príliš veľa vody a ovplyvní to jej chuť.

**UPOZORNENIE:** Neodporúča sa používať teplú vodu, pretože to ovplyvní monitorovanie teploty spotrebiča.

Konečný objem, dl	Objem ryže, dl	Objem vody, dl
0,5	2	3
1,0	6	6
1,5	8,5	9



### Vyprážanie/restovanie

**UPOZORNENIE:** Táto funkcia funguje len varenie bez veka a nepodporuje posunutý štart.

**UPOZORNENIE:** Tento spotrebič nie je vhodný na fritovanie jedla.



## Para

Do nádoby naplňte minimálne 0,5 l vody.  
Vložte parný hrniec do spotrebiča. Používajte len dodávaný parný hrniec.

Časovač sa spustí až po zovretí vody a začatí procesu parenia.



**UPOZORNENIE:** Táto funkcia produkuje paru na varenie jedla. Pri otváraní veka počas varenia buďte opatrní, pretože unikajúca horúca para môže spôsobiť poranenia alebo popáleniny.

Typ potraviny	Čas, h:min
Zemiaky, celé, surové	00:30
Zemiaky, julienne, surové	00:20
Zemiaky, nakrájané na kocky, surové	00:15
Zemiaky, nakrájané na kocky, mrazené	00:30
Brokolica, stonky, surové	00:10
Brokolica, ružičky, surové	00:07
Brokolica, ružičky, mrazené	00:12
Mrkva, celá, surová	00:20
Mrkva, julienne, surová	00:15
Mrkva, nakrájaná na plátky, surová	00:10
Mrkva, nakrájaná na kocky, mrazená	00:25
Karfiol, ružičky, surové	00:07
Karfiol, ružičky, mrazené	00:12
Špargľa	00:05
Špenát	00:05



## Varenie

Časovač sa spustí až po začatí varu vody.



**UPOZORNENIE:** Táto funkcia produkuje paru na varenie jedla. Pri otváraní veka počas varenia buďte opatrní, pretože unikajúca horúca para môže spôsobiť poranenia alebo popáleniny.



### Jogurt

**UPOZORNENIE:** Uistite sa, že hrniec je dôkladne vyčistený. Príprava jogurtu závisí od kultivácie živých baktérií. Akákoľvek kontaminácia zo znečisteného riadu produkt pokazí.

Do každého litra pasterizovaného mlieka pridajte lyžicu (15 ml) bieleho jogurtu.

Po ukončení programu varenia spotrebič NEZAČNE automaticky udržiavať teplotu.



### Kaša

**UPOZORNENIE:** Dávajte pozor, aby ste nepripravili príliš veľké porcie, pretože to môže spôsobiť vytečenie z ventilu pary. Ak k tomu dôjde, vyčistite ventil pary podľa pokynov na čistenie v tejto používateľskej príručke.

Konečný objem, dl	Objem ryže, dl	Objem vody, dl
1,0	0,5	9
1,5	0,75	14



### Ovsené vločky

Odporúčaná porcia na osobu je 2 dl ovsených vločiek a 5,5 dl vody alebo mlieka s pridaním soli a/alebo cukru podľa chuti.

**UPOZORNENIE:** Dávajte pozor, aby ste nepripravili príliš veľké porcie, pretože to môže spôsobiť vytečenie z ventilu pary. Ak k tomu dôjde, vyčistite ventil pary podľa pokynov na čistenie v tejto používateľskej príručke.



### Kysnutie chleba

Vnútro nádoby potrite trochou rastlinného oleja.

**UPOZORNENIE:** Keďže cesto sa môže v závislosti od receptu zväčšiť na dvojnásobok alebo trojnásobok, majte na pamäti, že konečný objem cesta by nemal prekročiť objem vnútornej nádoby.

Po ukončení programu varenia spotrebič NEZAČNE automaticky udržiavať teplotu.

## Starostlivosť a čistenie



**SPOTREBIČ VYČISTITE PO KAŽDOM POUŽITÍ A PRED SKLADOVANÍM. ŽIADNE DIELY SPOTREBIČA NEVKLADAJTE DO UMÝVAČKY RIADU. VŠETKY VYČISTENÉ DIELY PRED SKLADOVANÍM ALEBO POUŽITÍM DÔKLADNE VYSUŠTE.**

Pred čistením spotrebiča sa uistite, že je odpojený od hlavného elektrického napájania.

### Čistenie veka

Odstráňte veko z výrobku. Odstráňte vnútornú platňu stlačením držiaka a odťahnutím od veka.

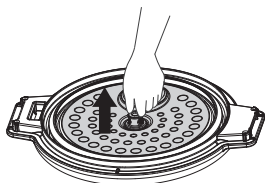

Odstráňte ventil pary otočením proti smeru hodinových ručičiek, aby sa odomkol. Všimnite si zárezy na veku a parnom ventile.

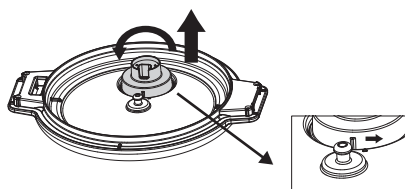

Oddelené diely opláchnite teplou vodou a čistiacim prostriedkom. **NEUMÝVAJTE** veko v umývačke riadu. **NEUMÝVAJTE** žiadne diely v umývačke riadu.

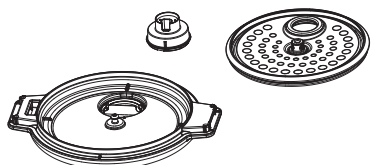

Pred opätovným zostavením nechajte diely vyschnúť na vzduchu. Pri opätovnom zostavení postupujte v opačnom poradí.

AA-2673753-1

### Čistenie nádoby

Odstráňte veko. Odstráňte vnútornú nádobu z variča.

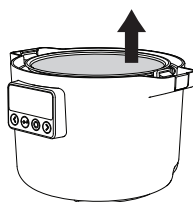

Nádobu namočte do vody s čistiacim prostriedkom a zotrite zvyšky. Odolnejšie zvyšky môžete odstrániť špongiou. **NEPOUŽÍVAJTE** abrazívne čistiace prostriedky na čistenie vnútornej nádoby, aby nedošlo k poškrabaniu povrchovej úpravy.

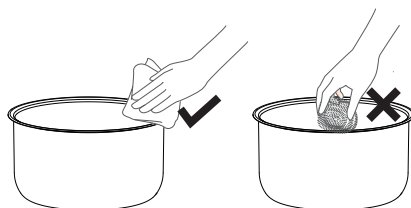

Vonkajšiu stranu variča utrite vlhkou handričkou. Varič **NEPONÁRAJTE** do vody.

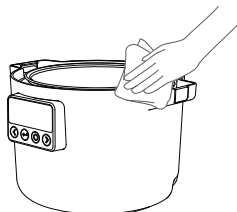

## Riešenie problémov

Zobrazenie na displeji	Typ poruchy	Spôsob riešenia
	Veko bolo odstránené počas programu varenia, ktorý to neumožňuje.	Vráťte veko na varič a stlačte tlačidlo „Potvrdiť“.
E1	Porucha snímača horného krytu	Ak sa po odpojení napájacieho kábla a jeho opätovnom pripojení na prístroji stále zobrazuje chybový kód, odneste ho do miestneho servisného strediska na opravu.
E2	Otvorený obvod so spodným snímačom	
EU	Spodný snímač je skratovaný	
EU (bliká)	Porucha prijímania komunikácie	
		Porucha prenosu komunikácie

## Technické údaje

Typ modelu	81MC302601
Menovité napätie	220 – 240 V~
Menovitý kmitočet	50/60 Hz
Menovitý výkon	605 – 720 W
Kapacita	3,0 l
Rozmery výrobku	303 x 250 x 216 mm
Čistá váha	2,8 kg

- Frekvenčný rozsah (13,56 MHz).
- Maximálny rádiový výkon produktu 19.896 dBuA/m @3m.
- Spotreba energie v režime nízkej spotreby energie: 0,8 W.
- Maximálny čas potrebný na prechod do režimu nízkej spotreby energie: 20 minút.

Sériové číslo (začína na SN, 22-miestny kód)

Číslo výrobku (8-miestny kód)

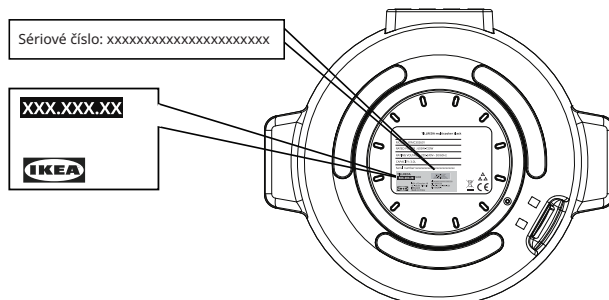

Obrázok je určený len na referenčné účely

## Ochrana životného prostredia

### Likvidácia domácich spotrebičov

Symbol  na produkte alebo na jeho balení označuje že tento produkt nesmie byť zlikvidovaný s domácim odpadom. Miesto toho, by mal byť odnesený na príslušné zberné miesto pre recyklovanie elektrického a elektronického odpadu. Tým že zaistíte správnu likvidáciu tohoto produktu, pomôžete zabrániť možným negatívnym následkom na životné prostredie a ľudské zdravie, ktoré by mohli byť spôsobené nesprávnou likvidáciou odpadu z tohoto produktu. Pre viac podrobných informácií o recyklovaní tohoto produktu, prosím kontaktujte váš miestny úrad, miestnu službu na spracovanie odpadu alebo obchod, kde ste produkt zakúpili.

### Likvidácia obalových materiálov

Materiály so symbolom  sú recyklovateľné. Zahodte obal do vhodného zberného kontajnera na recykláciu.

## Záruka IKEA

### Ako dlho je platná záruka IKEA?

Táto záruka je platná 2 roky od pôvodného dátumu nákupu zariadenia v spoločnosti IKEA, pokiaľ nie je vo vnútroštátnych právnych predpisoch uvedené inak. Informácie o tom, čo platí vo vašej krajine, nájdete na stránke [IKEA.com](http://IKEA.com). Ako doklad o nákupe slúži pôvodný pokladničný blok. Ak sa počas doby trvania záruky vykoná servisný úkon, nepredlží sa tým záručná doba zariadenia.

### Kto vykonáva servis?

Kontaktujte najbližšiu predajňu IKEA.

### Na čo sa vzťahuje záruka?

Záruka sa vzťahuje na chyby spotrebiča, ktoré boli spôsobené chybnou konštrukciou alebo chybami materiálu po dátume zakúpenia v obchode IKEA. Táto záruka sa týka len použitia v domácnosti. Výnimky sú uvedené v časti „Na čo sa záruka nevzťahuje?“ V rámci záručnej doby sú pokryté náklady na odstránenie poruchy napr. opravy, náhradné diely, práca a cestovanie, ak je spotrebič možné opraviť bez zvláštnych výdavkov. Vymenené náhradné diely sú vlastníctvom spoločnosti IKEA.

## Čo urobí spoločnosť IKEA na nápravu problému?

Spoločnosť IKEA výrobok preskúma a podľa vlastného uváženia rozhodne, či sa na neho vzťahuje táto záruka. V prípade, že sa na poruchu vzťahuje záruka, IKEA na vlastnú zodpovednosť, opraví pokazený výrobok alebo ho vymení za rovnaký alebo porovnateľný výrobok.

## Na čo sa záruka nevzťahuje?

- Normálne opotrebovanie a poškodenie.
- Úmyselné poškodenie alebo poškodenie nedbalosťou, škody spôsobené nedodržaním pracovných postupov, nesprávna inštalácia alebo zapojenie do elektrickej siete s nesprávnym napätím, poškodenie spôsobené chemickou alebo elektrochemickou reakciou, hrdza, korózia alebo poškodenie vodou vrátane škôd spôsobených nadmerným množstvom vodného kameňa v dodávanej vode, ale nielen tým, škody spôsobené mimoriadnymi podmienkami životného prostredia.
- Časti bez funkcií a dekoračné časti, ktoré bežne neovplyvňujú normálne používanie spotrebiča, vrátane škrabancov a možných farebných zmien.
- Náhodné poškodenie spôsobené cudzími predmetmi alebo látkami, poškodenie čistiacich alebo uvoľnených filtrov, systém odvodu vody alebo zásuvky na saponáty.
- Poškodenie nasledujúcich častí: keramické sklo, príslušenstvo, koše na riad a príbor, prírodné a odtokové hadice, tesnenia, žiarovky a kryty osvetlenia, obrazovky, ovládacie gombíky, puzdrá a časti krytov. S výnimkou toho, že predmetné poškodenie je z dôvodu výrobnnej chyby.
- Opravy, ktoré neboli vykonané v autorizovanom stredisku a/alebo stredisku autorizovaného servisného

- partnera alebo prípady, kedy neboli použité originálne náhradné diely.
- Poruchy spôsobené nesprávnou inštaláciou alebo za nedodržania technických špecifikácií.
- Použitie spotrebiča v prostredí odlišnom od domácnosti, napr. profesionálne použitie.
- Poškodenia pri preprave. Ak zákazník prepravuje výrobok domov alebo na inú adresu, spoločnosť IKEA nepreberá žiadnu zodpovednosť za poškodenia spôsobené počas prepravy. V prípade, že výrobok na adresu zákazníka dopravuje spoločnosť IKEA, zodpovednosť za škody spôsobené pri preprave preberá spoločnosť IKEA.
- Náklady súvisiace s prvou inštaláciou výrobkov IKEA. Ak však poskytovateľ servisu vymenovaný spoločnosťou IKEA alebo jeho autorizovaný servisný partner opraví alebo vymení spotrebič na základe podmienok tejto záruky, vymenovaný poskytovateľ servisu alebo jeho autorizovaný servisný partner nainštalujú opravený spotrebič alebo v prípade potreby nainštalujú náhradný diel.

## Ako sa aplikujú vnútroštátne predpisy

Záruka spoločnosti IKEA vám poskytuje konkrétne zákonné práva, ktoré pokrývajú alebo prekračujú všetky miestne zákonné požiadavky. Napriek tomu, tieto podmienky neobmedzujú žiadne práva spotrebiteľa predpísané vnútroštátnymi zákonmi a predpismi.

## Oblasť platnosti

Táto záruka platí iba v krajine, kde bol výrobok zakúpený; služby budú poskytované v rámci záručných podmienok. Povinnosť vykonávať servis v rámci záruky existuje iba vtedy, ak spotrebič vyhovuje a je nainštalovaný v súlade s:

- technickými parametrami platnými v krajine, kde sa záruka uplatňuje;
- pokynmi na montáž a bezpečnostnými opatreniami uvedenými v návode na používanie.

## ZÁRUČNÝ SERVIS pre spotrebiče IKEA

Neváhajte kontaktovať spoločnosť IKEA v prípade:

- že potrebujete požiadať o servis v rámci tejto záruky;
- požiadať o vysvetlenie funkcií spotrebičov IKEA.

Aby sa zabezpečilo, že naša pomoc bude čo najlepšia, prosíme, aby ste si predtým, ako nás budete kontaktovať, preštudovali Pokyny na inštaláciu a Návod na obsluhu spotrebiča.

## Ako nás nájdete, ak potrebujete náš servis



IKEA centrum zákazníckeho záručného servisu vám telefonicky pomôže so základným riešením problémov týkajúcich sa vášho spotrebiča v momente vašej požiadavky na servis. Prosím pozrite si IKEA katalóg alebo navštívte [www.ikea.com](http://www.ikea.com), ak chcete nájsť telefónne číslo na váš miestny obchod a otváracie hodiny.

**Naskenujte QR kód a získajte prístup ku všetkým informáciám o výrobku.**



**Aby sme vám mohli poskytnúť rýchlejší servis, uveďte číslo výrobku IKEA (8 miestny kód) uvedený na typovom štítku vášho spotrebiča.**

## ODLOŽTE SI POKLADNIČNÝ BLOK!

Je to váš doklad o nákupe a je potrebný na uplatnenie záruky. Na pokladničnom bloku je okrem toho uvedený názov spotrebiča IKEA a číslo (8-znakový kód), a to pre každý spotrebič, ktorý ste si kúpili.

## Potrebujete nejakú ďalšiu pomoc?

Ak máte nejaké ďalšie otázky netýkajúce sa záručnej opravy vášho výrobku, obráťte sa na zákaznícku linku spoločnosti IKEA. Odporúčame vám zoznámiť sa podrobne s dokumentáciou výrobku pred tým, než sa na nás obrátite.

## Съдържание

Информация за безопасност.....	307	Грижи и почистване.....	317
Описание на продукта.....	310	Отстраняване на неизправности.....	318
Потребителски интерфейс.....	310	Технически данни.....	318
Първи стъпки.....	311	Грижи за околната среда.....	319
Програми.....	313	Гаранция на IKEA.....	319
Допълнителна информация за програмите.....	314		

## Информация за безопасност

### Употреба по предназначение

Тези указания за безопасност са предназначени да предотвратят неочаквани рискове или повреди, причинени от небезопасна или неправилна експлоатация на уреда. При получаване проверете опаковката и уреда, за да се уверите, че всичко е в изправност и безопасно за работа. Ако откриете каквито и да е повреди, свържете се с търговеца или с доставчика. Обърнете внимание, че с оглед на вашата безопасност не са разрешени модификации или промени по уреда. Употребата не по предназначение може да доведе до опасности и до загуба на правото на гаранционни претенции.

Преди използване/пускане в употреба на уреда прочетете внимателно тези инструкции и ги съхранявайте в непосредствена близост до мястото на монтаж на уреда или до самия уред за бъдещи справки!

### Обяснение на символите

#### ПРЕДУПРЕЖДЕНИЕ

Тази сигнална дума обозначава опасност със средно ниво на риск, която, ако не бъде избегната, може да доведе до смърт или до сериозно нараняване.

#### ВНИМАНИЕ

Тази сигнална дума обозначава опасност с ниска степен на риск, която, ако не бъде избегната, може да доведе до леко или умерено нараняване.

#### ЗАБЕЛЕЖКА

Тази сигнална дума обозначава важна информация (напр. свързана с повреда на имущество), но не и опасност.

### Спазвайте инструкциите

Този символ показва, че само сервизен техник трябва да обслужва и да поддържа уреда в съответствие с инструкциите за експлоатация.

Преди да използвате уреда, внимателно прочетете и се запознайте с инструкциите за безопасна употреба. Неправилната употреба може да доведе до наранявания и повреди.

Пазете инструкциите заедно с уреда, за бъдещи справки.

- Този уред е предназначен само за готвене.
- Този уред е предназначен само за домашна употреба на закрито.
- Този уред може да се използва или почиства от деца на възраст над 8 години, както и от лица с намалени физически, сетивни или умствени способности, ако са под наблюдение и са инструктирани относно безопасната употреба на уреда и разбират свързаните с него опасности. Деца под 8-годишна възраст и лица с тежки увреждания трябва да стоят настрана от уреда, освен ако не са под постоянно наблюдение.
- Уверете се, че по време на употреба уредът е поставен върху суха и стабилна повърхност и отворите за вентилация не са блокирани.
- Уверете се, че отворите за отделяне на пара не са блокирани от храна преди или по време на употреба.

### ПРЕДУПРЕЖДЕНИЕ

Не позволявайте на деца да играят с този уред. Този уред не е играчка. Неконтролираната употреба на електрически продукти може да доведе до сериозни рискове, водещи до тежки наранявания или смърт.

Дръжте уреда далеч от малки деца, особено по време на работа и докато изстива.

### ВНИМАНИЕ

По време на употреба пазете ръцете и лицето си далеч от отвора за пара.



### ВНИМАНИЕ

При отваряне на капака по време на готвене може да се отдели гореща пара. Бъдете внимателни при отваряне на капака.



### ВНИМАНИЕ

Избягвайте докосване на вътрешния съд по време на работа или непосредствено след това, тъй като е горещ.

- НЕ разклащайте уреда по време на употреба.
- НЕ използвайте този уред за друго, освен за готвене.
- НЕ препълвайте уреда.
- НЕ използвайте този уред за пържене в олио.

### ЗАБЕЛЕЖКА

Редовно почиствайте уреда, за да предотвратите влошаване на състоянието на материала на повърхността.

### ВНИМАНИЕ

Преди почистване се уверете, че уредът е изключен от електрозахранването и е изстинал. В противен случай съществува риск от токов удар и изгаряния.

- Оставете уреда да изсъхне напълно след почистване, преди да го подготвите за съхранение или за следваща употреба.
- НЕ използвайте абразивни препарати, абразивни гъби, разтворители или метални предмети при почистване на уреда.

- Уверете се, че електрическият контакт е с подходящо напрежение и заземяване.

### ПРЕДУПРЕЖДЕНИЕ

При пожар изключете уреда и покрийте пламъка, например с противопожарно одеяло. НЕ се опитвайте да гасите огъня с вода.

- НЕ работете с уреда посредством външен таймер или отделна система за дистанционно управление.
- НЕ работете с уреда, когато сте с мокри ръце или когато върху него има вода.
- НЕ използвайте уреда с друг съд освен предоставения към него.
- НЕ работете с уреда, когато съдът му е празен.
- НЕ използвайте уреда, ако е повреден.
- Уредът функционира ефективно на надморска височина между 0 и 2000 m.
- По време на работа е нормално да чувате пукащи или съскащи звуци.
- За ремонт или за резервни части се свържете с упълномощен сервизен център.
- Неправилната употреба може да причини наранявания.
- Избягвайте разливане на течности върху конектора.

### ЗАБЕЛЕЖКА

Изхвърляйте този уред отговорно на определен за целта пункт за електрически отпадъци.

### ЗАБЕЛЕЖКА

За да се предотврати рискът от пожар, токов удар или нараняване само оторизиран персонал има право да ремонтира или да разглобява уреда. Неправилният ремонт или неразрешените промени по важни компоненти могат да нарушат безопасността на уреда. Това може да

доведе до неизправност, прегряване или пожар.

- НЕ използвайте уреда на открито или на височина под 850 mm от пода. Уредът е предназначен за домашна употреба, както и на други подобни места, като например:
  - в кухненски помещения за персонал в магазини, офиси и други работни среди;
  - в селски къщи;
  - от клиенти в хотели, мотели и други типове жилищни сгради;
  - в къщи за гости;
- Този уред не трябва да се използва от деца от 0 до 8 години. Този уред може да се използва от деца над 8-годишна възраст само при постоянно наблюдение. Този уред може да се използва от лица с намалени физически, сетивни или умствени способности, или с липса на опит и знания, ако са под наблюдение или са получили инструктаж за безопасна работа с уреда и разбират свързаните опасности. Дръжте уреда и хранящия му кабел далеч от деца под 8-годишна възраст. Почистването и поддръжката от страна на потребителя не трябва да се извършват от деца.
- Готварските уреди трябва да бъдат поставени в стабилно положение, а дръжките - разположени така, че да се предотврати разливане на горещи течности.
- Ако хранящият кабел е повреден, той трябва да бъде заменен със специален кабел, предоставен от производителя или от упълномощен сервиз.
- Уредът не трябва да се потапя във вода.
- Повърхността на нагревателния елемент може да остане гореща известно време след употреба.
- Версии на софтуера или фърмуера и хардуера, свързани със съответствието с основните изисквания

## Описание на продукта

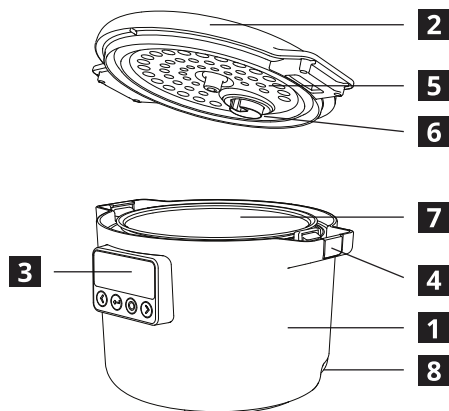

- 1** Основен корпус
- 2** Капак
- 3** Потребителски интерфейс
- 4** Бутон за заключване на капака
- 5** Вътрешен капак
- 6** Вентил за пара
- 7** Вътрешен съд
- 8** Конектор за захранващ кабел

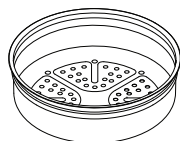

Приставка за пара  
x1



Захранващ кабел x1

## Потребителски интерфейс

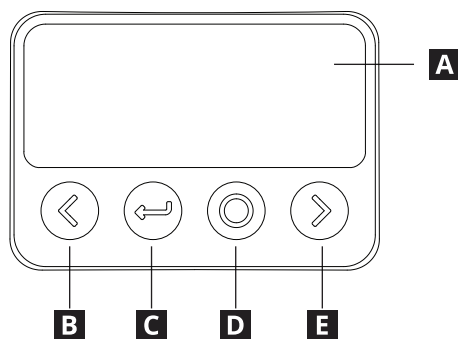

- A** Дисплей
- B** Наляво / Намалвяване
- C** Назад / Връщане
- D** Потвърди / Готовност
- E** Надясно / Увеличаване

## Първи стъпки

Преди първата употреба прочетете информацията за безопасност. Уверете се, че всички опаковъчни материали и предпазни фолиа са премахнати и почистете уреда от замърсявания. За повече информация вижте раздел Почистване и поддръжка.

При свързване към електрическата мрежа уредът се включва в режим на готовност. Натиснете бутона "Готовност" за активиране.



Използвайте бутоните "Наляво" и "Надясно" за навигация между програмите. Натиснете бутона "Потвърди", за да изберете програма.

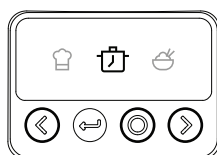

Използвайте бутоните "Наляво" и "Надясно", за да регулирате температурата и/или времето, ако е необходимо. Някои програми не поддържат настройка. Натиснете "Потвърди", за да продължите.

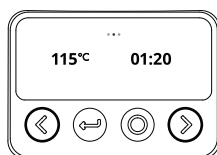

Добавете продуктите и затворете капака. Натиснете "Потвърди", за да стартирате програмата, или натиснете "Надясно", за да изберете отложен старт.



По време на готвене дисплеят показва температурата и оставащото време.



Когато програмата приключи, прозвучава звуков сигнал. След това уредът автоматично преминава в режим за поддържане на топлината.

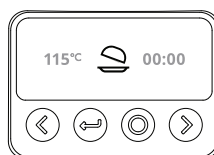

След употреба изключете уреда от захранването, почистете го и го съхранявайте на сухо и безопасно място.

### Настройки по време на готвене

Натиснете “Потвърди”, за да поставите готвенето на пауза или да го подновите. Използвайте бутоните “Наляво” или “Надясно”, за да регулирате температурата или времето. Някои програми не поддържат настройка.



### Отложен старт

Ако е избран отложен старт, използвайте бутоните “Наляво” и “Надясно”, за да настроите времето на отлагане до завършване на готвенето. Натиснете “Потвърди”, за да продължите. Някои програми не поддържат отложен старт.

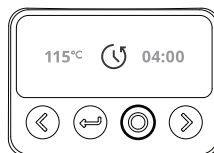

### Поддържане на топлината

Режимът Поддържане на топлината може да продължи до 24 часа, ако не бъде отменен. Натиснете “Наляво”, за да регулирате температурата. Някои програми не поддържат функцията Поддържане на топлината.

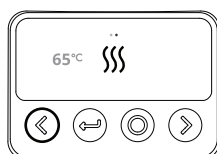

### Отмяна на готвенето

Натиснете бутона “Връщане” в режим на готвене или поддържане на топлината, за да отмените текущата програма и да се върнете към избора на програми.

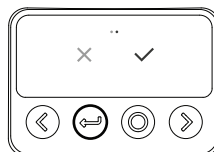

### Заклучване на екрана

Уредът може да се заключи чрез задържане на бутоните “Потвърди” и “Надясно” за 3 секунди. При натискане на който и да е бутон ще се покаже иконата “Заклучване”, но няма да се извърши действие. Задържането на бутоните “Потвърди” и “Надясно” за 3 секунди ще отключи уреда.

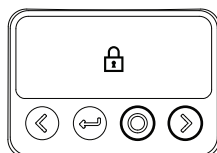

### Готовност

Ако уредът не готви, той автоматично преминава в режим на готовност след 2 минути бездействие. Уредът може да бъде включен в режим на готовност и ръчно, като задържите бутона “Готовност”, докато се чуе звуков сигнал и се появи логото на IKEA.



## Програми

Символ	Име	Описание	Време, ч:мин (по подразбиране)	Температура, °C (по подразбиране)
	Поддържане на топлината	Поддържа сготвената храна топла.	24:00	68°C
	Ръчен режим	Позволява персонализирана настройка на времето и температурата.	00:30	100°C
	Бавно готвене	Готви храната бавно при ниска и постоянна температура.	08:00	100°C
	Ориз	Готви ориза равномерно и напълно.	00:50	120°C
	Пържене/ Задушаване	Готви храната бързо при средна до висока температура.	00:30	130°C
	Пара	Готви храната с пара за равномерна обработка.	00:30	110°C
	Печене	Пече храната с равномерна, постоянна температура.	00:50	130°C
	Варене	Готви храната в кипяща вода.	00:30	110°C
	Кисело мляко	Ферментира мляко при постоянна ниска температура.	08:00	40°C
	Супа	Готви супа бавно при ниска температура.	02:00	110°C
	Яхния	Готви храната в течност при постоянна ниска температура.	02:00	110°C
	Каша	Специална програма за каша.	01:30	110°C
	Овесени ядки	Специална програма за овесени ядки.	00:30	100°C
	Втасване на тесто	Осигурява постоянна топлина за втасване за зададеното време.	01:00	40°C

## Допълнителна информация за програмите

След приключване на готвенето уредът ще поддържа храната топла за известно време, но имайте предвид, че уредът не е предназначен за дългосрочно съхранение на сготвена храна. Ако остане храна, преместете я в подходящ съд и я съхранявайте в хладилник. Винаги почиствайте, подсушавайте и прибирайте уреда на мястото му след употреба.



### Ръчен режим

След приключване на програмата за готвене, уредът НЕ преминава автоматично в режим Поддържане на топлината.

**ВНИМАНИЕ:** Тази функция позволява задаване на време за работа и работна температура.

**ВНИМАНИЕ:** Този уред не е подходящ за пържене в много мазнина.



### Ориз

**ВНИМАНИЕ:** Не гответе повече от 8 dL суров ориз наведнъж. По време на готвене оризът се разширява. Не препълвайте съда.

**ВНИМАНИЕ:** Не се препоръчва да използвате отложен старт с програмата Ориз, защото оризът ще поеме твърде много вода преди готвене и вкусът ще се промени.

**ВНИМАНИЕ:** Не се препоръчва да използвате топла вода, защото това може да наруши температурния контрол на уреда.

Краен обем, dL	Обем ориз, dL	Обем вода, dL
0,5	2	3
1,0	6	6
1,5	8,5	9



### Пържене/Задушаване

**ВНИМАНИЕ:** Тази функция работи само без капак и не поддържа отложен старт.

**ВНИМАНИЕ:** Този уред не е подходящ за пържене в много мазнина.



## Пара

Напълнете вътрешния съд с минимум 0,5 L вода.  
Поставете приставката за пара в уреда, използвайте САМО предоставената приставка.

Таймерът ще стартира едва след като водата заври и започне процесът на готвене на пара.



**ВНИМАНИЕ:** Тази функция използва гореща пара за готвене. Внимавайте при отваряне на капака по време на готвене, защото може да излезе гореща пара, която да причини изгаряния.

Вид храна	Време, ч:мин
Картофи, цели сурови	00:30
Картофи, жулиен сурови	00:20
Картофи, кубчета сурови	00:15
Картофи, кубчета замразени	00:30
Броколи, стръкове сурови	00:10
Броколи, розички сурови	00:07
Броколи, розички замразени	00:12
Моркови, цели сурови	00:20
Моркови, жулиен сурови	00:15
Моркови, резени сурови	00:10
Моркови, кубчета замразени	00:25
Карфиол, розички сурови	00:07
Карфиол, розички замразени	00:12
Аспержи	00:05
Спанак	00:05



## Варене

Таймерът стартира след като водата заври.



**ВНИМАНИЕ:** Тази функция използва гореща пара за готвене. Внимавайте при отваряне на капака по време на готвене, защото може да излезе гореща пара, която да причини изгаряния.



### Кисело мляко

**ВНИМАНИЕ:** Уверете се, че вътрешният съд е добре почистен. Приготвянето на кисело мляко разчита на живи бактерии. Всяко замърсяване може да развали продукта.

Добавете 1 супена лъжица (15 ml) кисело мляко към всеки литър пастьоризирано мляко.

След приключване на програмата за готвене, уредът НЕ преминава автоматично в режим Поддържане на топлината.



### Каша

**ВНИМАНИЕ:** Не приготвяйте прекалено големи порции, тъй като това може да доведе до кипене през вентила за пара. Ако това се случи, почистете вентила за пара според указанията в раздела за почистване в това ръководство.

Краен обем, dL	Обем ориз, dL	Обем вода, dL
1,0	0,5	9
1,5	0,75	14



### Овесени ядки

Препоръчителната порция на човек е 2 dL овесени ядки и 5,5 dL вода или мляко със сол и/или захар на вкус.

**ВНИМАНИЕ:** Не приготвяйте прекалено големи порции, тъй като това може да доведе до кипене през вентила за пара. Ако това се случи, почистете вентила за пара според указанията в раздела за почистване в това ръководство.



### Втасване на тесто

Намажете вътрешността на съда с малко растително масло

**ВНИМАНИЕ:** Тъй като тестото може да увеличи обема си двойно или тройно в зависимост от рецептата, се уверете, че крайният обем на тестото не надвишава обема на вътрешния съд.

След приключване на програмата за готвене, уредът НЕ преминава автоматично в режим Поддържане на топлината

## Грижи и почистване



**ПОЧИСТВАЙТЕ УРЕДА СЛЕД ВСЯКА УПОТРЕБА И ПРЕДИ СЪХРАНЕНИЕ НЕ ПОСТАВЯЙТЕ ЧАСТИ ОТ УРЕДА В СЪДОМИЯЛНА МАШИНА. ОСТАВЯЙТЕ ВСИЧКИ ПОЧИСТЕНИ ЧАСТИ ДА ИЗСЪХНАТ НАПЪЛНО ПРЕДИ СЪХРАНЕНИЕ ИЛИ СЛЕДВАЩА УПОТРЕБА.**

Преди почистване на уреда се уверете, че уредът е изключен от електрозахранването.

### Почистване на капака

Свалете капака от уреда. Свалете вътрешния капак, като притиснете дръжката и я издърпате навън.

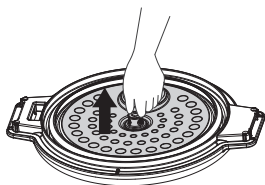

Свалете вентила за пара, като го завъртите обратно на часовниковата стрелка, за да го отключите. Обърнете внимание на водачите на капака и на вентила за пара.

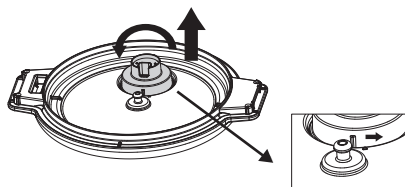

Изплакнете отделните части с топла вода и сапун. НЕ потапяйте капака във вода. НЕ мийте никоя част в съдомиялна машина.

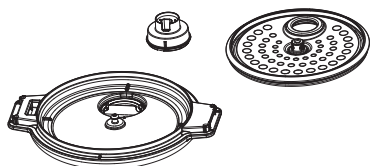

Оставете всички части да изсъхнат напълно преди да сглобите отново уреда. За повторно сглобяване следвайте инструкциите в обратен ред.

### Почистване на съда

Свалете капака. Извадете вътрешния съд от уреда.

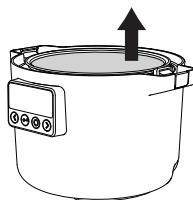

Накиснете съда в сапунена вода и почистете остатъците. По-упоритите остатъци може да се отстранят с гъба. НЕ използвайте абразивни почистващи средства или уреди, за да избегнете надраскване на покритието.

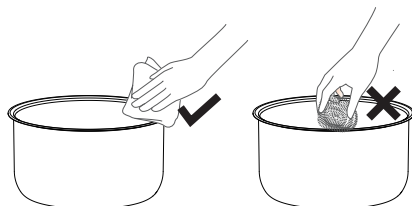

Избършете външната част на уреда с влажна кърпа. НЕ потапяйте уреда във вода.

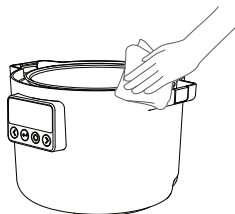

## Отстраняване на неизправности

Дисплей на екрана	Тип неизправност	Метод за отстраняване
	Капакът е свален по време на програма, която не позволява това.	Поставете отново капака на уреда и натиснете "Потвърди", за да продължите
	Неизправен сензор на горния капак	
E1	Отворена верига на долния сензор	Ако след изключване на захранващия кабел и повторното му свързване уредът все още показва код за грешка, обърнете се към упълномощен сервизен център.
E2	Късо съединение в долния сензор	
EU	Грешка при приемане на комуникация	
EU (мига)	Грешка при предаване на комуникация	

## Технически данни

Модел	81MC302601
Номинално напрежение	220-240 V~
Номинална честота	50/60 Hz
Номинална мощност	605-720 W
Капацитет	3,0 L
Размер на продукта	303x250x216 mm
Нето тегло	2,8 kg

- Честотен диапазон (13,56 MHz).
- Максимална изходна РЧ мощност на продукта 19.896 dBuA/m @3m.
- Консумация на енергия в режим на ниска мощност: 0,8 W.
- Максимално време за преминаване в режим на ниска мощност: 20 минути.

Сериен номер  
(започва с SN,  
22-цифрен код)

Номер на артикул  
(8-цифрен код)

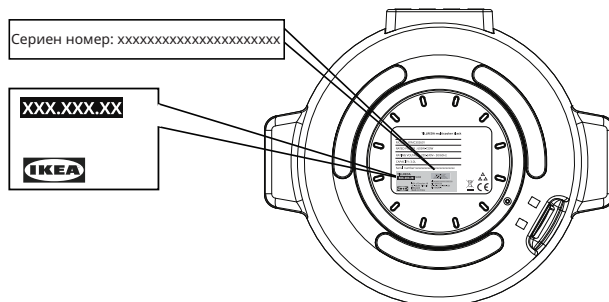

Снимката е само информативна

## Грижи за околната среда

### Изхвърляне на домакински уреди

Символът  върху продукта или неговата опаковка показва, че този продукт не може да се счита за домашен отпадък. Вместо това, трябва да се носи в съответния пункт за събиране на отпадъци за рециклиране на електрически и електронни продукти. Като се погрижите този продукт да бъде изхвърлен по подходящ начин, вие помагате за предотвратяване на възможни негативни последици за околната среда и човешкото здраве, които, в противен случай, могат да се случат при неправилното изхвърляне на този продукт. За по-подробна информация относно рециклирането на този продукт, свържете се с вашия местен съвет, службата за изхвърляне на домакински отпадъци или с магазина, в които сте закупили продукта.

### Изхвърляне на опаковъчните материали

Материалите със символ  могат да се рециклират. Изхвърлете опаковката в подходящ контейнер за събиране, за да се рециклира.

## Гаранция на IKEA

### Докога е валидна гаранцията на IKEA?

Тази гаранция е валидна за срок от 2 години считано от датата на първоначалната покупка на уреда от IKEA, освен ако не е предвидено друго в съответното национално законодателство. Моля, влезте на [IKEA.com](http://IKEA.com), за да разберете какви срокове се прилагат във Вашата държава. За доказателство за покупката се изисква оригиналната касова бележка. Ако уредът бъде ремонтиран, докато е в гаранция, това няма да удължи гаранционния срок.

### Кой извършва ремонта?

Свържете се с най-близкия магазин IKEA.

### Какво покрива тази гаранция?

Гаранцията покрива повреди на уреда, които са предизвикани от неизправна конструкция или дефект на материала считано от датата на закупуване от IKEA. Тази гаранция важи само за уреди за домашна употреба. Изключенията са посочени под заглавието "Какво не покрива тази гаранция?" В рамките на гаранционния период се покриват разходите за отстраняване на повредата, напр. ремонт, резервни части, труд и пътуване, при условие, че уредът е достъпен за ремонт без специални разходи. Заменените части стават собственост на IKEA.

## Какво прави IKEA за отстраняване на проблема?

IKEA проверява продукта и решава по свое усмотрение дали гаранцията покрива съответния дефект. Ако счете, че неизправността се покрива от IKEA, по своя собствена преценка, или ремонтира неизправния продукт или го заменя със същия или с подобен продукт.

## Какво не покрива тази гаранция?

- Нормалното износване и изхабяване.
- Умишлени повреди или повреди поради небрежност, повреди, причинени от неспазване на инструкциите за експлоатация, неправилен монтаж или чрез свързване към неподходящо напрежение, повреди, причинени от химични или електрохимични реакции, ръжда, повреди от корозия или вода, включително, но не само, повреди, причинени от прекомерно количество варовик в подаваната вода, повреди, причинени от необичайни условия на околната среда.
- Нефункционални и декоративни части, които не влияят на обичайната употреба на уреда, включително надрасквания и възможни разлики в цвета.
- Случайни повреди, причинени от чужди предмети или вещества, както и почистване или отпушване на филтри, дренажни системи или контейнери за сапун.
- Повреди по следните части: стъклокерамични части, аксесоари, кошници за съдове и прибори, захранващи и дрениращи тръби, уплътнения, лампи и капаци за лампи, екрани, ключове, корпуси и части от тях. Освен когато може да се докаже, че тези щети са причинени от производствени дефекти.
- Ремонти, които не са извършени от нашите доставчици на сервизни услуги и/или упълномощен сервиз с договор за партньор или когато не са използвани оригинални части.
- Ремонти, наложени поради монтаж, който не е извършен правилно или съгласно спецификациите.
- Употребата на уреда в среда извън дома, т.е. за професионална употреба.
- Повреди при транспортиране. Ако клиент транспортира продукта до дома си или до друг адрес, IKEA не носи отговорност за никакви повреди, които могат да възникнат по време на транспортирането. Въпреки това, ако продуктът се доставя от IKEA до адрес на клиента, тогава повредите, причинени по време на доставката се покриват от IKEA .
- Разходите за извършването на първоначалния монтаж на уреда IKEA. Въпреки това, ако уредът се ремонтира или сменя от определен от IKEA доставчик на сервизни услуги или негов упълномощен сервизен партньор съгласно условията на тази гаранция, одобреният доставчик на сервизни услуги или неговият упълномощен сервизен партньор ще инсталира повторно ремонтирания уред или новия уред, ако е необходимо.

## Как се прилага законодателството на страната

Гаранцията на IKEA Ви дава конкретни законови права, които покриват или надвишават всички местни законови изисквания. Но тези условия не ограничават по никакъв начин потребителските права, предвидени в местното законодателство.

## Сфера на действие

Тази гаранция е валидна само в държавата, в която е закупен продуктът, а услугите се предоставят в рамките на гаранционните условия. Задължение за предоставяне на гаранционно обслужване съществува само ако уредът отговаря на следните документи и е монтиран в съответствие с тях:

- техническите спецификации на държавата, в която е предявен гаранционният иск;
- инструкциите за монтаж и информацията за безопасност в Ръководството за употреба.

## СЛЕДПРОДАЖБЕНО ОБСЛУЖВАНЕ за уреди на ИКЕА

Не се колебайте да се свържете с ИКЕА:

- за да предявите иск за ремонт по тази гаранция;
- за да поискате разяснение на функциите на уредите на ИКЕА.

За да се уверите, че ви предлагаме най-добрата помощ, прочетете внимателно инструкциите за монтаж и/или Ръководството за потребителя преди да се свържете с нас.

## Как да се свържете с нас, ако имате нужда от наш сервиз



Сканирайте QR кода, за да получите достъп до цялата информация за продукта.



Центърът за следпродажбено обслужване на клиенти на ИКЕА ще ви помогне по телефона с основния проблем за вашия уред в момента на обаждането със запитване за сервиз. Вижте каталога на ИКЕА или посетете [www.ikea.com](http://www.ikea.com), за да откриете телефона и работното време на вашия местен магазин.

**За да ви обслужим по-бързо, винаги се позовавайте на номера на артикула от ИКЕА (8-цифрен код), записан на табелката на уреда.**

## ЗАПАЗЕТЕ КАСОВАТА БЕЛЕЖКА!

Тя е Вашето доказателство за покупка и се изисква, за да важи гаранцията. В касовата бележка са записани името ИКЕА и номера на артикула (8-цифров код) за всеки закупен от вас уред.

## Имате ли нужда от допълнителна помощ?

Ако имате допълнителни въпроси, които не са свързани със следпродажбеното обслужване на уреда, се свържете с контактния център на най-близкия магазин ИКЕА. Препоръчваме Ви да прочетете внимателно документите към уреда, преди да се свържете с нас.

## Sadržaj

Sigurnosne informacije.....	322	Održavanje i čišćenje.....	332
Opis proizvoda .....	325	Otklanjanje poteškoća.....	333
Korisničko sučelje .....	325	Tehnički podaci.....	333
Kako započeti .....	326	Briga o okolišu.....	334
Programi .....	328	IKEA jamstvo .....	334
Dodatne informacije o vezama .....	329		

## Sigurnosne informacije

### Namjena

Sljedeće sigurnosne smjernice namijenjene su sprječavanju nepredviđenih rizika ili šteta uzrokovanih nesigurnim ili nepravilnim radom uređaja. Molimo vas da po dolasku provjerite ambalažu i uređaj kako biste bili sigurni da je sve neoštećeno radi sigurnosti pri radu. Ako pronađete bilo kakvo oštećenje, obratite se prodavaču ili trgovcu. Imajte na umu da modifikacije ili izmjene na uređaju nisu dopuštene iz sigurnosnih razloga. Nenamjenska uporaba može uzrokovati opasnosti i gubitak prava na jamstvo.

Prije upotrebe/puštanja uređaja u rad pažljivo i pažljivo pročitajte ove upute za uporabu te ih spremite u neposrednoj blizini mjesta postavljanje ili uređaja za kasniju upotrebu!

### Objašnjenje simbola

#### UPOZORENJE

Signalna riječ označava opasnost sa srednjom razinom rizika koja, ako se ne izbjegne, može rezultirati smrću ili teškim ozljedama.

#### OPREZ

Signalna riječ označava opasnost s niskim stupnjem rizika koja, ako se ne izbjegne, može rezultirati lakšim ili umjerenim ozljedama.

#### PAŽNJA

Signalna riječ označava važne informacije (npr. materijalnu štetu), ali ne i opasnost.

#### Pridržavajte se uputa

Ovaj simbol označava da serviser smije koristiti i održavati ovaj uređaj samo u skladu s uputama za uporabu.

Prije puštanja uređaja u rad, dobro proučite upute za sigurnu upotrebu i upoznajte se s njima. Nepravilna upotreba može dovesti do ozljeda i oštećenja. Upute držite uvijek zajedno s uređajem za buduću uporabu.

- Ovaj je uređaj namijenjen isključivo za kuhanje.
- Ovaj je uređaj namijenjen isključivo za uporabu u zatvorenim prostorima u kućanstvu.
- Djeca iznad 8 godina starosti te osobe smanjenih tjelesnih, osjetilnih ili umnih sposobnosti smiju koristiti ili čistiti ovaj uređaj samo ako ih se nadzire ili ako su upućene u sigurnu uporabu uređaja i svjesni su opasnosti. Djeca mlađa od 8 godina i osobe s teškim invaliditetom moraju se držati podalje ako ih se ne nadzire kontinuirano.
- Pazite da uređaj bude postavljen na suhu, stabilnu površinu tijekom upotrebe i da ventilacijski otvori nisu blokirani.
- Prije ili tijekom upotrebe provjerite da hrana ne blokira otvore za ventilaciju pare.

### UPOZORENJE

Ne dozvolite djeci da se igraju s ovim uređajem. Ovaj aparat nije igračka. Ako se električni proizvod upotrebljava bez nadzora, to može dovesti do izlaganja rizicima koji mogu uzrokovati teške ozljede ili smrt.

Uređaj držite izvan dohvata male djece, posebno tijekom upotrebe i pustite da se ohladi.

### OPREZ

Držite ruke i lice dalje od otvora za paru tijekom upotrebe.



### OPREZ

Prilikom otvaranja poklopca tijekom kuhanja može se osloboditi para koja može biti vruća. Budite oprezni pri otvaranju poklopca.



### OPREZ

Izbjegavajte dodirivanje unutarnjeg lonca tijekom ili ubrzo nakon upotrebe jer može biti vruća.

- NE tresite uređaj dok se upotrebljava.
- NE koristite ovaj uređaj u druge svrhe osim kuhanja.
- NEMOJTE prepuniti uređaj.
- NE koristite ovaj uređaj za prženje u dubokom ulju.

### PAŽNJA

Redovito čistite uređaj kako biste spriječili propadanje površinskog materijala.

### OPREZ

Prije čišćenja provjerite je li uređaj isključen iz struje i ohlađen. Nepoštivanje ovoga može rezultirati izlaganjem električnom udaru i opeklinama.

- Nakon čišćenja, ostavite uređaj da se potpuno osuši prije skladištenja ili sljedeće upotrebe.
- NEMOJTE rabiti abrazivna sredstva za čišćenje, abrazivne spužvice, otapala ili metalne predmete za čišćenje.
- Osigurajte da se koristi električna utičnica s odgovarajućim naponom i uzemljenjem.

**⚠ UPOZORENJE**

U slučaju požara, isključite uređaj, a zatim pokrijte plamen, na primjer, dekom za gašenje požara. NE pokušavajte ugasiti požar vodom.

- NEMOJTE rukovati uređajem pomoću vanjskog programatora ili odvojenog sustava za daljinsko upravljanje.
- Uređajem NEMOJTE rukovati mokrim rukama ili ako je u kontaktu s vodom.
- NE koristite uređaj s bilo kojim drugim loncem osim onog koji je priložen.
- NE koristite uređaj u praznom posudom.
- Ne koristite uređaj ako je oštećen.
- Ovaj uređaj učinkovito radi na nadmorskim visinama između 0 i 2000 m.
- Zvukovi klikanja ili šuštanja tijekom rada su normalni.
- Za popravak ili zamjenske dijelove obratite se ovlaštenom servisnom centru.
- Zloupotreba može uzrokovati potencijalne ozljede.
- Izbjegavajte proljevanje po priključku.

**PAŽNJA**

Ovaj uređaj odložite odgovorno na za posebno mjesto namijenjeno za sakupljanje električnih proizvoda.

**PAŽNJA**

Samo ovlašteno osoblje smije popravljati ili rastavljati uređaj kako bi se izbjegao požar, strujni udar ili ozljeda. Nepravilni popravci ili neovlaštene promjene na ključnim dijelovima mogu ugroziti sigurnost uređaja. To može uzrokovati kvar, pregrijavanje ili požar.

- NE koristite uređaj na otvorenom ili na visini manjoj od 850 mm od poda.

Uređaj je namijenjen uporabi u kućanstvu ili sličnoj primjeni kao što su:

- prostori za osoblje u trgovinama, uredima i drugim radnim okruženjima;
  - seoske kuće;
  - za klijente u hotelima, motelima i drugim objektima rezidencijalnog tipa;
  - pansionima s doručkom;
- Ovaj uređaj ne smiju koristiti djeca u dobi od 0 do 8 godina. Ovaj uređaj smiju koristiti djeca u dobi od 8 godina i više, ako su pod stalnim nadzorom. Ovim uređajem smiju se koristiti osobe sa smanjenim tjelesnim, osjetilnim ili mentalnim sposobnostima ili nedostatkom iskustva i znanja, samo ako su pod nadzorom ili su naučeni kako sigurno upotrebljavati uređaj te razumiju opasnosti povezane s njegovom uporabom. Uređaj i naponski kabel držite dalje od djece mlađe od 8 godina. Djeca ne smiju čistiti i održavati ovaj uređaj.
  - Kuhinjski uređaji trebaju biti postavljeni u stabilnom položaju s ručkama u položaju koji sprječava proljevanje vrućih tekućina.
  - Ako je kabel za napajanje oštećen, treba ga zamijeniti proizvođač ili njegov servisni agent.
  - Dijelovi uređaja se ne smiju uranjati u tekućine.
  - Površina grijača zadržava toplinu nakon krosštenja.
  - Verzije softvera ili firmvera i hardvera koje utječu na usklađenost s bitnim propisima

## Opis proizvoda

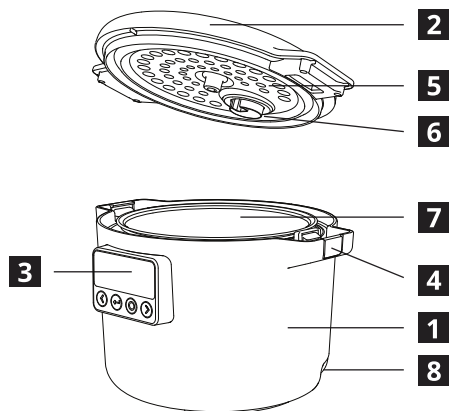

- 1** Glavno tijelo
- 2** Poklopac
- 3** Korisničko sučelje
- 4** Gumb za zaključavanje poklopca
- 5** Unutarnja pokrovna ploča
- 6** Ventil za paru
- 7** Unutarnji lonac
- 8** Utičnica kabela napajanja

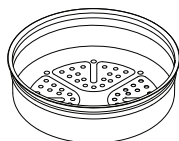

Parni uređaj (1 kom.)



Naponski kabel (1 kom.)

## Korisničko sučelje

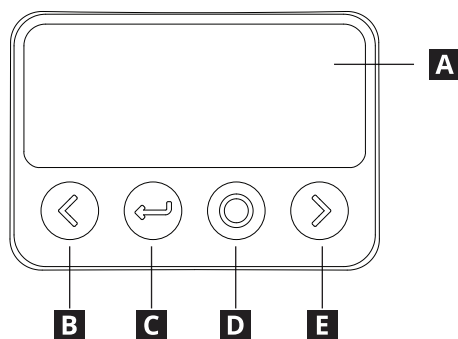

- A** Zaslon
- B** Lijevo / Smanji
- C** Natrag / Povratak
- D** Potvrđi / Stanje pripravnosti
- E** Desno / Povećaj

## Kako započeti

**Prije prve upotrebe pročitajte sigurnosne informacije. Provjerite jesu li uklonjeni sva ambalaža i zaštitne folije te očistite uređaj kako biste bili sigurni da nema nečistoća. Za više informacija pogledajte odjeljak Čišćenje i njega.**

Uređaj će se uključiti u stanje pripravnosti kada je spojen na električnu mrežu. Pritisnite gumb „Stanje pripravnosti“ za aktivaciju.



Dodajte sastojke i zatvorite poklopac. Pritisnite „Potvrdi“ za pokretanje programa ili pritisnite „Desno“ kako biste odabrali odgovorni početak.



Za navigaciju između programa koristite gumbе „Lijevo“ i „Desno“. Pritisnite gumb „Potvrdi“ kako biste odabrali program.

Tijekom procesa kuhanja na zaslonu će se prikazivati temperatura i preostalo vrijeme.

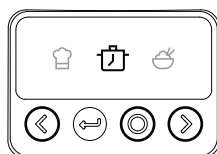

Pomoću gumba „Lijevo“ i „Desno“ prilagodite temperaturu i/ili vrijeme ako je potrebno. Određeni programi ne omogućavaju prilagodbu. Pritisnite gumb „Potvrdi“ za nastavak.

Kada program završi, začut će se zvuk. Uređaj će zatim automatski nastaviti s funkcijom održavanja topline.

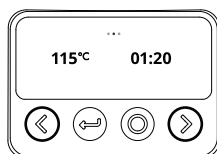

Nakon upotrebe, isključite uređaj iz struje, očistite ga i spremite na sigurno mjesto kada se osuši.

## Prilagođavanje tijekom kuhanja

Pritisnite gumb „Potvrdi“ za pauziranje ili nastavak kuhanja. Pomoću gumba „Lijevo“ i/ili „Desno“ prilagodite temperaturu i/ili vrijeme ako je potrebno. Određeni programi ne omogućavaju prilagodbu.



## Održavajte toplinu

Održavanje topline trajat će do 24 sata, osim ako se ne otkaže. Pritisnite gumb „Lijevo“ da biste prilagodili temperaturu. Određeni programi ne podržavaju funkciju održavanja topline.

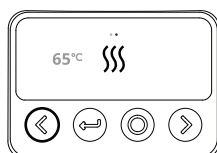

## Blokada zaslona

Uređaj se može zaključati držanjem gumba „Potvrdi“ i „Desno“ 3 sekunde. Pritiskom bilo kojeg gumba prikazat će se ikona „Zaključano“, ali neće se izvršiti nikakva akcija. Ako istovremeno pritisnete gumb „Potvrdi“ i „Desno“ i držite 3 sekunde uređaj će se otključati.

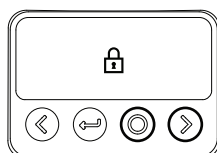

## Odgođeni početak

Ako ste odabrali vremensku odgodu, prilagodite vrijeme odgode završetka kuhanja pomoću gumba „Lijevo“ i „Desno“. Pritisnite gumb „Potvrdi“ za nastavak. Određeni programi ne podržavaju Odgođeni početak.

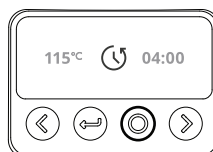

## Otkazivanje kuhanja

Pritisnite gumb „Povratak“ tijekom kuhanja ili održavanja topline kako biste otkazali trenutni program i vratili se na odabir programa.

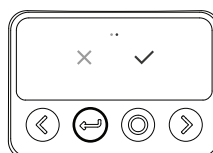

## Stanje pripravnosti

Ako uređaj ne kuha, automatski će prijeći u stanje pripravnosti nakon 2 minute neaktivnosti. Uređaj se može prisilno prebaciti u stanje pripravnosti držanjem gumb „Stanje pripravnosti“ dok se ne začuje zvučni signal i ne pojavi se logotip IKEA.

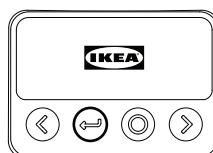

## Programi

Simbol	Ime	Opis	Vrijeme, h:min (zadano)	Temperatura, °C (zadano)
	Održavajte toplinu	Održava kuhanu hranu toplom.	24:00	68 °C
	Ručni režim rada	Omogućuje prilagođenu kontrolu vremena i temperature.	00:30	100 °C
	Sporo kuhanje	Hranu kuha polako na niskoj, konstantnoj temperaturi.	08:00	100 °C
	Riža	Rižu kuha ravnomjerno i temeljito.	00:50	120 °C
	Prženje/ Pirjanje	Brzo kuha hranu na srednjoj do jakoj vatri.	00:30	130 °C
	Para	Kuha hranu koristeći paru za ravnomjerno kuhanje.	00:30	110 °C
	Pečenje	Peče hranu dosljednom emisijom ravnomjerne topline.	00:50	130 °C
	Kuhanje	Kuha hranu u kipućoj vodi.	00:30	110 °C
	Jogurt	Fermentira mlijeko na konstantno niskoj temperaturi.	08:00	40 °C
	Juha	Kuha juhu polako na laganoj temperaturi.	02:00	110 °C
	Varivo	Kuha varivo polako na laganoj temperaturi.	02:00	110 °C
	Kaša	Specijalni program za kašu.	01:30	110 °C
	Zobena kaša	specijalni program za zobenu kašu.	00:30	100 °C
	Dizanje tijesta	Konzistentna toplina tijekom određenog vremena.	01:00	40 °C

## Dodatne informacije o vezama

Uređaj će kuhanu hranu održavati toplom neko vrijeme nakon kuhanja, ali imajte na umu da uređaj nije namijenjen za dulje čuvanje kuhane hrane. Ako vam ostane hrane, prebacite je u prikladnu posudu i pohranite u hladnjaku. Uvijek očistite, osušite i spremite uređaj nakon upotrebe.



### Ručno

Nakon što se program kuhanja završi, uređaj NEĆE automatski nastaviti s održavanjem topline.

**OPREZ:** Ova funkcija omogućuje postavljanje radnog vremena i radne temperature.

**OPREZ:** Ovaj uređaj nije prikladan za prženje hrane u ulju.



### Riža

**OPREZ:** Ne kuhajte više od 8 dL sirove riže odjednom. Riža će se tijekom kuhanja proširiti. Ne prepunite lonac.

**OPREZ:** Ne preporučuje se odgođeni početak kuhanja riže jer će riža upiti previše vode prije kuhanja, što će utjecati na okus.

**OPREZ:** Ne preporučuje se korištenje tople vode jer će to ometati regulaciju temperature uređaja.

Konačni volumen, dL	Obujam riže, dL	Obujam vode, dL
0,5	2	3
1,0	6	6
1,5	8,5	9



### Prženje/Pirjanje

**OPREZ:** Ova funkcija može raditi samo bez poklopca i ne podržava odgođeni start.

**OPREZ:** Ovaj uređaj nije prikladan za prženje hrane u ulju.



## Para

Napunite lonac s najmanje 0,5 L vode.  
Stavite parni dodatak u uređaj, koristite samo isporučeni parni dodatak, Programator će se pokrenuti tek kada voda proključa i proces kuhanja na pari započne.



**OPREZ:** Ova funkcija proizvodi paru za kuhanje hrane. Budite oprezni prilikom otvaranja poklopca tijekom kuhanja jer će izaći vruća para koja može uzrokovati ozljede ili opekline.

Vrsta hrane	Vrijeme, h:min
Krumpir, cijeli sirovi	00:30
Krumpir, sirovi štapići	00:20
Krumpir, sirovi na kockice	00:15
Krumpir, smrznute kockice	00:30
Brokula, sirovi štapići	00:10
Brokula, sirovi cvjetići	00:07
Brokula, smrznuti cvjetići	00:12
Mrkva, cijela sirova	00:20
Mrkva, sirovi štapići	00:15
Mrkva, sirove ploške	00:10
Mrkva, smrznute kockice	00:25
Cvjetača, sirovi cvjetići	00:07
Cvjetača, smrznuti cvjetići	00:12
Šparoga	00:05
Špinat	00:05



## Kuhanje

Programator će se pokrenuti tek kada voda proključa.



**OPREZ:** Ova funkcija proizvodi paru za kuhanje hrane. Budite oprezni prilikom otvaranja poklopca tijekom kuhanja jer će izaći vruća para koja može uzrokovati ozljede ili opekline.



### Jogurt

**OPREZ:** Provjerite je li posuda za kuhanje temeljito očišćena. Priprema jogurta temelji se na uzgoju živih bakterija. Svaka kontaminacija iz nečistog posuđa pokvarit će proizvod. U jednu litru pasteriziranog mlijeka dodajte jednu žlicu (15 ml) običnog jogurta.

Nakon što se program kuhanja završi, uređaj NEĆE automatski nastaviti s održavanjem topline.



### Kaša

**OPREZ:** Pazite da ne napravite prevelike porcije jer to može uzrokovati stvaranje mjehurića iz ventila za paru. Ako se to dogodi, obavezno očistite ventil za paru prema uputama za čišćenje iz ovog korisničkog priručnika.

Konačni volumen, dL	Obujam riže, dL	Obujam vode, dL
1,0	0,5	9
1,5	0,75	14



### Zobena kaša

Preporučene porcije po osobi su 2 dL zobenih pahuljica i 5,5 dL vode ili mlijeka sa soli i/ili šećerom po ukusu.

**OPREZ:** Pazite da ne napravite prevelike porcije jer to može uzrokovati stvaranje mjehurića iz ventila za paru. Ako se to dogodi, obavezno očistite ventil za paru prema uputama za čišćenje iz ovog korisničkog priručnika.



### Dizanje tijesta

Premažite unutrašnjost posude s malo biljnog ulja

**OPREZ:** Budući da se tijesto može udvostručiti ili utrostručiti ovisno o receptu, imajte na umu da konačni obujam tijesta ne smije premašiti obujam unutarnjeg lonca.

Nakon što se program kuhanja završi, uređaj NEĆE automatski nastaviti s održavanjem topline

## Održavanje i čišćenje



**OČISTITE UREĐAJ NAKON SVAKE UPOTREBE I PRIJE SKLADIŠTENJA NE STAVLJAJTE DIJELOVE UREĐAJA U PERILICU POSUĐA. PRIJE SKLADIŠTENJA ILI UPOTREBE DOPUSTITE DA SE SVI OČIŠĆENI DIJELOVI POTPUNO OSUŠE.**

Prije čišćenja uređaja, provjerite je li isključen iz glavne električne mreže.

### Čišćenje poklopca

Uklonite poklopac s uređaja. Uklonite unutarnju ploču tako da stisnete hvatište i povučete je s poklopca.

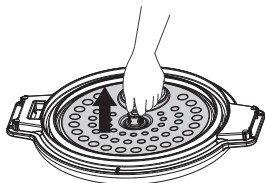

Uklonite ventil za paru okretanjem u smjeru suprotnom od kazaljke na satu kako biste ga otključali. Obratite pažnju na udubljena na poklopcu i ventilu za paru.

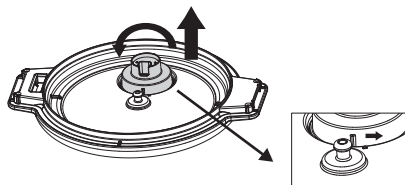

Odvvojene dijelove isperite toplom vodom i sapunom. NE uranjajte poklopac (u vodu). NE perite dijelove u perilici posuđa.

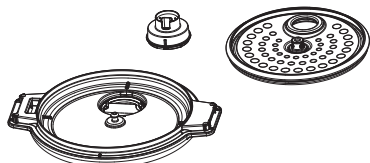

Dopustite da se dijelovi osuše na zraku prije ponovno sastavljanja. Za ponovno sastavljanje provedite ove korake obrnutim redoslijedom.

### Čišćenje lonca

Skinite poklopac. Izvadite unutarnji lonac iz kuhala.

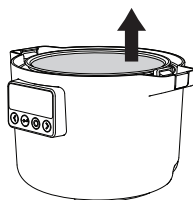

Namočite lonac u sapunici i obrišite ostatke. Tvrdokorniji ostaci mogu se ukloniti spužvom. NE koristite abrazivna sredstva za čišćenje unutarnje posude kako biste izbjegli ogrebotine na premazu.

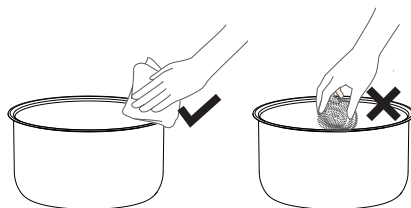

Prebrišite vanjske dijelove vlažnom krpom. NE uranjajte kuhalo u vodu.

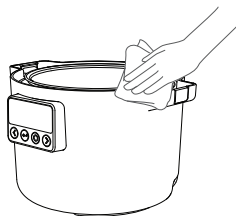

## Otklanjanje poteškoća

Prikaz na zaslonu	Tip pogreške	Riješenje
	Poklopac je uklonjen tijekom programa kuhanja koji to ne dopušta.	Vratite poklopac na kuhalo i pritisnite gumb „Potvrđi“.
	Neispravan senzor gornjeg poklopca	Nakon što iskopčate kabel za napajanje i ponovno ga spojite, ako uređaj i dalje prikazuje kod pogreške, odnesite ga u lokalni servisni centar na popravak.
E1	Otvoreni strujni krug s donjim senzorom	
E2	Donji senzor je kratko spojen	
EU	Kvar prijema signala	
EU (treperi)	Kvar slanja signala	

## Tehnički podaci

Vrsta modela	81MC302601
Nazivni napon	220 – 240 V~
Nazivna frekvencija	50/60 Hz
Nazivna snaga	605 – 720 W
Kapacitet	3,0 L
Veličina proizvoda	303x250x216 mm
Neto težina	2,8 kg

- Frekvencijski raspon (13,56 MHz).
- Maksimalna izlazna RF snaga proizvoda 19.896 dBuA/m @3m.
- Potrošnja energije u načinu rada niske potrošnje energije: 0,8 W.
- Maksimalno vrijeme potrebno za prelazak u način rada s niske potrošnje energije: 20 minuta.

Serijski broj (počinje sa SN, 22-znamenasti broj)

Broj artikla (8-znamenasti broj)

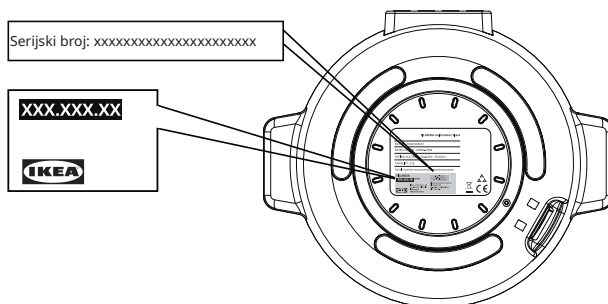

Slika služi samo u ilustrativne svrhe

## Briga o okolišu

### Zbrinjavanje kućanskih uređaja

Simbol  na proizvodu ili njegovoj ambalaži označava da se proizvod ne smije odložiti u kućanski otpad. Potrebno ga je odnijeti na prikladno odlagalište za reciklažu električne i elektroničke opreme. Ispravnim odlaganjem proizvoda pomažete u sprečavanju potencijalno nepovoljnih posljedica na okoliš i ljudsko zdravlje, koje bi mogle nastati neispravnim odlaganjem ovog proizvoda. Za detaljnije informacije o recikliranju ovog proizvoda, molimo obratite se lokalnim nadležnim vlastima, odlagalištu kućnog otpada ili robnoj kući u kojoj ste kupili proizvod.

### Zbrinjavanje ambalaže

Materijale označene simbolom  moguće je reciklirati. Ambalažu odložite na odgovarajuće mjesto za reciklažu.

## IKEA jamstvo

### Koliko dugo vrijedi IKEA jamstvo?

Ovo jamstvo vrijedi 2 godine od izvornog datuma kupnje uređaja u trgovini IKEA, osim ako nije drugačije navedeno u nacionalnom zakonodavstvu. Posjetite [IKEA.com](http://IKEA.com) kako biste saznali što se primjenjuje u vašoj zemlji. Kao dokaz kupnje potrebno je imati originalni račun. Ako se servisni radovi izvode pod jamstvom, to neće produžiti jamstveno razdoblje za uređaj.

### Tko izvršava servisne usluge?

Obratite se najbližoj IKEA robnoj kući.

### Što je pokriveno ovim jamstvom?

Jamstvo pokriva kvarove na uređaju koji su nastali zbog neispravnosti konstrukcije ili materijala na datum kupnje uređaja u trgovini IKEA. Ovo se jamstvo odnosi samo na kućnu uporabu. Iznimke su navedene pod naslovom „Što nije pokriveno ovim jamstvom?“ Unutar jamstvenog razdoblja troškovi otklanjanja kvara tj. popravak, dijelovi, rad i putovanja bit će pokriveni, pod uvjetom da je uređaj dostupan za popravak bez posebnih troškova. Zamijenjeni dijelovi postaju vlasništvo IKEA-e.

## Što će IKEA učiniti kako bi riješila problem?

IKEA će ispitati proizvod i prema vlastitom nahođenju odlučiti je li nedostatak pokriven ovim jamstvom. Ako se smatra pokrivenim, IKEA će, prema vlastitom nahođenju, obaviti popravak neispravnog proizvoda ili ga zamijeniti jednakim ili odgovarajućim proizvodom.

## Što nije pokriveno ovim jamstvom?

- Istrošenost pri normalnoj uporabi.
- Namjerna oštećenja ili oštećenja nastala uslijed nemarnosti, nepoštivanja uputa za rad, neispravne instalacije ili ukopčavanje na pogrešan napon, kao posljedica kemijskih ili elektrokemijskih reakcija, hrđe, korozije ili prodora vode, koja obuhvaćaju ali se ne ograničavaju na oštećenja prouzročena pretjeranom količinom kamenca u vodovodu i abnormalnim uvjetima okoliša.
- Nefunkcionalni i ukrasni dijelovi koji ne utječu na uobičajenu upotrebu uređaja, uključujući bilo kakve ogrebotine i moguće razlike u boji.
- Slučajna oštećenja prouzročena stranim predmetima ili tvarima i čišćenjem ili deblokiranjem filtera, sustava za ispuštanje vode ili ladica za sredstvo za pranje.
- Oštećenja sljedećih dijelova: staklokeramike, pribora, košara za posuđe i pribora za jelo, dovodnih i odvodnih cijevi, brtvi, žarulja i poklopaca za žarulje, zaslona, gumba, kućišta i dijelova kućišta. Osim ako se može dokazati da su ta oštećenja prouzročena greškama u proizvodnji.
- Popravci koji nisu izvršeni od strane naših pružatelja usluga i/ili ugovorno ovlaštenih servisnih partnera ili ako se nisu koristili originalni rezervni dijelovi.

- Popravci prouzročeni pogrešno izvršenim instalacijama ili instalacijama koje nisu u skladu sa specifikacijom.
- Uporaba uređaja u ne-kućanske, odnosno profesionalne svrhe.
- Oštećenja prouzročena prijevozom. U slučaju da kupac prevozi proizvod do svog doma ili na neku drugu adresu, IKEA nije odgovorna za bilo kakva oštećenja nastala tijekom prijevoza. Međutim, ako IKEA isporuči proizvod na adresu kupca, u tom slučaju oštećenja na proizvodu nastala tijekom isporuke bit će na teret IKEA-e.
- Troškovi izvođenja prve instalacije IKEA uređaja. Međutim, ako pružatelj usluga ovlašten od strane tvrtke IKEA ili njegov ovlašten servisni partner popravi ili zamijeni uređaj prema uvjetima ovog jamstva, ovlašteni pružatelj usluga ili njegov ovlašten servisni partner ponovno će ugraditi popravljene uređaj ili zamjenski, ako je potrebno.

## Primjena lokalnih zakona

Jamstvo tvrtke IKEA daje vam posebna zakonska prava koja pokrivaju ili premašuju sve lokalne zakonske propise. Međutim, ovi uvjeti ne ograničavaju ni na koji način potrošačka prava zajamčena lokalnim zakonodavstvom.

## Područje valjanosti

Ovo jamstvo vrijedi samo u državi u kojoj je proizvod kupljen; usluge će se pružati u okviru jamstvenih uvjeta. Obveza servisiranja u okviru jamstva postoji samo ako je uređaj usklađen i instaliran prema:

- tehničkim specifikacijama zemlje u kojoj se podnosi zahtjev za jamstvom;
- uputama za montažu i Sigurnosnim informacijama u Uputama za uporabu.

## KORISNIČKA PODRŠKA za IKEA uređaje

Molimo obratite se IKEA robnoj kući:

- radi podnošenja zahtjeva za servisiranje prema ovom jamstvu;
- radi dodatnih informacija u vezi s funkcijama IKEA uređaja.

Kako bismo vam zajamčili dobivanje najbolje pomoći, prije nego što nas kontaktirate, pažljivo pročitajte Upute za montažu i/ili Upute za uporabu.

## Kako doći do nas ako trebate našu uslugu



IKEA centar za korisničku podršku pomoći će vam telefonski oko osnovnih rješavanja problema za vaš uređaj za vrijeme telefonskog servisnog zahtjeva. Molimo pogledajte IKEA katalog ili posjetite web stranicu [www.ikea.com](http://www.ikea.com) za broj telefona i radno vrijeme vaše lokalne robne kuće.

**Kako bi vam pružili bržu uslugu, molimo uvijek navedite broj IKEA artikla (8-znamenasti broj koda) koji se nalazi na natpisnoj pločici vašeg uređaja.**

## SAČUVAJTE RAČUN!

To je dokaz o kupnji i potreban je za korištenje jamstva. Isto tako, na računu možete naći naziv i broj IKEA artikla (8-znamenasti broj koda) za svaki od uređaja koji ste kupili.

## Trebate li dodatnu pomoć?

Za sva dodatna pitanja o vašem uređaju koja nisu vezana s ovlaštenim servisnim centrom, molimo vas da kontaktirate najbliži pozivni centar robne kuće IKEA. Savjetujemo vam da pažljivo pročitate dokumentaciju koja se odnosi na uređaj prije nego što nas kontaktirate.

**Skenirajte QR kôd da bi ste pristupili svim informacijama o proizvodu.**



## Περιεχόμενο

Πληροφορίες ασφαλείας.....	337	Φροντίδα και καθαρισμός.....	348
Περιγραφή προϊόντος.....	341	Αντιμετώπιση προβλημάτων.....	350
Περιβάλλον χρήστη.....	341	Τεχνικά στοιχεία.....	350
Γρήγορα αποτελέσματα.....	342	Περιβαλλοντικά θέματα.....	351
Προγράμματα.....	344	Εγγύηση ΙΚΕΑ.....	351
Πρόσθετες πληροφορίες προγράμματος.....	345		

## Πληροφορίες ασφαλείας

### Προβλεπόμενη χρήση

Οι παρακάτω οδηγίες ασφαλείας αποσκοπούν στην αποφυγή απρόβλεπτων κινδύνων ή πρόκλησης ζημιών από μη ασφαλή ή εσφαλμένη λειτουργία της συσκευής. Ελέγξτε τη συσκευασία και τη συσκευή κατά την παραλαβή για να βεβαιωθείτε ότι όλα είναι άθικτα, προκειμένου να διασφαλιστεί η ασφαλής λειτουργία. Εάν διαπιστώσετε οποιαδήποτε ζημιά, επικοινωνήστε με τον πωλητή ή τον αντιπρόσωπο. Λάβετε υπόψη ότι για λόγους ασφαλείας δεν επιτρέπονται τροποποιήσεις ή μετατροπές στη συσκευή. Η μη προβλεπόμενη χρήση μπορεί να προκαλέσει κινδύνους και απώλεια αξιώσεων εγγύησης.

Διαβάστε προσεκτικά και με προσοχή τις παρούσες οδηγίες λειτουργίας πριν από τη χρήση/λειτουργία της συσκευής και φυλάξτε τις κοντά στον χώρο εγκατάστασης ή τη μονάδα για μελλοντική χρήση!

### Επεξήγηση συμβόλων

#### ΠΡΟΕΙΔΟΠΟΙΗΣΗ

Η ενδεικτική λέξη υποδηλώνει μεσαίο επίπεδο κινδύνου που, εάν δεν αποφευχθεί, ενδέχεται να οδηγήσει σε θάνατο ή σοβαρό τραυματισμό.

#### ΠΡΟΣΟΧΗ

Η ενδεικτική λέξη υποδηλώνει χαμηλό επίπεδο κινδύνου που, εάν δεν αποφευχθεί, ενδέχεται να οδηγήσει σε μικρό ή μέτριο τραυματισμό.

#### ΥΠΟΔΕΙΞΗ

Η ενδεικτική λέξη υποδηλώνει σημαντικές πληροφορίες (π.χ. ζημιά σε περιουσιακά στοιχεία), αλλά όχι κίνδυνο.

### Τηρείτε τις οδηγίες

Αυτό το σύμβολο υποδεικνύει ότι ο χειρισμός και η συντήρηση της συσκευής πρέπει να εκτελείται μόνο από τεχνικό σέρβις σύμφωνα με τις οδηγίες λειτουργίας.

Πριν από τη χρήση της συσκευής, διαβάστε προσεκτικά και εξοικειωθείτε με τις οδηγίες λειτουργίας για ασφαλή χρήση. Τυχόν λανθασμένη χρήση ενδέχεται να οδηγήσει σε τραυματισμούς και ζημιές. Να φυλάσσετε πάντα τις παρούσες οδηγίες μαζί με τη συσκευή για μελλοντική αναφορά.

- Αυτή η συσκευή προορίζεται μόνο για μαγείρεμα.
- Η συσκευή προορίζεται μόνο για οικιακή χρήση σε εσωτερικούς χώρους.
- Η συσκευή μπορεί να χρησιμοποιηθεί και να καθαριστεί από παιδιά ηλικίας 8 ετών και άνω και από άτομα με μειωμένες σωματικές, αισθητηριακές ή πνευματικές δυνατότητες, εφόσον επιβλέπονται και έχουν λάβει οδηγίες σχετικά με την ασφαλή χρήση της συσκευής και κατανοούν τους σχετικούς κινδύνους. Τα παιδιά ηλικίας κάτω των 8 ετών και τα άτομα με σοβαρές αναπηρίες πρέπει να κρατούνται μακριά, εκτός εάν εποπτεύονται συνεχώς.
- Βεβαιωθείτε ότι η συσκευή είναι τοποθετημένη σε στεγνή και σταθερή επιφάνεια κατά τη χρήση και ότι οι οπές εξαερισμού δεν είναι φραγμένες.
- Βεβαιωθείτε ότι τα τρόφιμα δεν φράσσουν τις οπές εξαερισμού ατμού πριν ή κατά τη χρήση.

### ΠΡΟΕΙΔΟΠΟΙΗΣΗ

Μην αφήνετε τα παιδιά να παίζουν με αυτή τη συσκευή. Αυτή η συσκευή δεν είναι παιχνίδι. Η χρήση ηλεκτρικών συσκευών χωρίς επίβλεψη μπορεί να οδηγήσει σε έκθεση σε κινδύνους, οι οποίοι ενδέχεται να προκαλέσουν σοβαρούς τραυματισμούς ή θάνατο.

Κρατήστε τη συσκευή μακριά από μικρά παιδιά, ιδιαίτερα κατά τη χρήση και την ψύξη.

### ΠΡΟΣΟΧΗ

Διατηρείτε τα χέρια και το πρόσωπό σας μακριά από την οπή εξαερισμού ατμού κατά τη χρήση.



### ΠΡΟΣΟΧΗ

Όταν ανοίγετε το καπάκι κατά τη διάρκεια του μαγειρέματος, ενδέχεται να απελευθερωθεί καυτός ατμός. Ανοίγετε το καπάκι με προσοχή.



### ΠΡΟΣΟΧΗ

Αποφύγετε να αγγίζετε το εσωτερικό δοχείο κατά τη διάρκεια ή αμέσως μετά τη χρήση, καθώς ενδέχεται να είναι καυτό.

- ΜΗΝ ανακινείτε τη συσκευή κατά τη χρήση.
- ΜΗΝ χρησιμοποιείτε αυτή τη συσκευή για χρήσεις πέραν της μαγειρικής.
- ΜΗΝ γεμίζετε υπερβολικά τη συσκευή.
- ΜΗΝ χρησιμοποιείτε αυτή τη συσκευή για τηγάνισμα με λάδι.

### ΥΠΟΔΕΙΞΗ

Καθαρίζετε τακτικά τη συσκευή για να αποφύγετε την υποβάθμιση του επιφανειακού υλικού.

### ΠΡΟΣΟΧΗ

Βεβαιωθείτε ότι η συσκευή είναι απενεργοποιημένη και έχει ψυχθεί πριν από τον καθαρισμό. Διαφορετικά, ενδέχεται να προκληθεί ηλεκτροπληξία ή έγκαυμα.

- Αφήστε τη συσκευή να στεγνώσει πλήρως μετά τον καθαρισμό προτού την αποθηκεύσετε ή την επαναχρησιμοποιήσετε.
- ΜΗΝ χρησιμοποιείτε λειαντικά προϊόντα, σφουγγαράκια που χαράσσουν, διαλύτες ή μεταλλικά αντικείμενα κατά τον καθαρισμό της συσκευής.
- Βεβαιωθείτε ότι χρησιμοποιείτε πρίζα με κατάλληλη τάση και γείωση.

### ΠΡΟΕΙΔΟΠΟΙΗΣΗ

Σε περίπτωση πυρκαγιάς, απενεργοποιήστε τη συσκευή και, στη συνέχεια, καλύψτε τη φλόγα, π.χ. με πυροσβεστική κουβέρτα. ΜΗΝ επιχειρήσετε να σβήσετε τη φωτιά με νερό.

- ΜΗΝ χειρίζεστε τη συσκευή με εξωτερικό χρονόμετρο ή ξεχωριστό σύστημα τηλεχειρισμού.
- ΜΗΝ χειρίζεστε τη συσκευή με βρεγμένα χέρια ή εάν έχει έρθει σε επαφή με νερό.
- ΜΗΝ χρησιμοποιείτε τη συσκευή με άλλο δοχείο εκτός από αυτό που παρέχεται.
- ΜΗΝ χρησιμοποιείτε τη συσκευή με άδειο δοχείο.
- ΜΗΝ χρησιμοποιείτε τη συσκευή εάν έχει υποστεί φθορά.
- Αυτή η συσκευή λειτουργεί αποτελεσματικά σε υψόμετρο μεταξύ 0-2.000 m.
- Οι ήχοι κλικ ή σφυρίγματος κατά τη λειτουργία είναι φυσιολογικοί.
- Επικοινωνήστε με ένα εξουσιοδοτημένο κέντρο σέρβις για επισκευή ή παροχή ανταλλακτικών.
- Τυχόν κακή χρήση ενδέχεται να προκαλέσει κίνδυνο τραυματισμού.
- Αποφύγετε τη διαρροή υγρών στον σύνδεσμο.

### ΥΠΟΔΕΙΞΗ

Απορρίψτε αυτή τη συσκευή με υπεύθυνο τρόπο σε καθορισμένο σημείο συλλογής ηλεκτρικών προϊόντων.

### ΥΠΟΔΕΙΞΗ

Μόνο εξουσιοδοτημένο προσωπικό μπορεί να επισκευάσει ή να αποσυναρμολογήσει τη συσκευή, προκειμένου να αποφευχθεί τυχόν πυρκαγιά, ηλεκτροπληξία ή τραυματισμός. Τυχόν ακατάλληλη επισκευή ή μη εξουσιοδοτημένη αλλαγή σε κρίσιμα εξαρτήματα ενδέχεται να βλάψει την ασφάλεια της συσκευής. Κάτι τέτοιο ενδέχεται να προκαλέσει δυσλειτουργία, υπερθέρμανση ή πυρκαγιά.

- ΜΗΝ χρησιμοποιείτε τη συσκευή σε εξωτερικούς χώρους ή σε ύψος μικρότερο από 850 mm από το δάπεδο. Η παρούσα συσκευή προορίζεται για οικιακή χρήση και παρόμοιες εφαρμογές, όπως:
  - Προσωπικό κουζίνας σε καταστήματα, γραφεία και άλλα επαγγελματικά περιβάλλοντα.
  - Αγροκίβες.
  - Από πελάτες ξενοδοχείων, μοτέλ και άλλων χώρων διαμονής.
  - Σε χώρους φιλοξενίας που προσφέρουν πρωινό.
- Αυτή η συσκευή δεν πρέπει να χρησιμοποιείται από παιδιά ηλικίας 0 έως 8 ετών. Αυτή η συσκευή μπορεί να χρησιμοποιηθεί από παιδιά ηλικίας από 8 ετών και άνω, υπό συνεχή επίβλεψη. Αυτή η συσκευή μπορεί να χρησιμοποιηθεί από άτομα με μειωμένες σωματικές, αισθητηριακές ή πνευματικές ικανότητες ή με έλλειψη εμπειρίας και γνώσης, μόνο εάν υπάρχει επίβλεψη ή εάν τους έχουν δοθεί οδηγίες σχετικά με την ασφαλή

χρήση της συσκευής και κατανοούν τους κινδύνους που ενέχει η χρήση της. Διατηρείτε τη συσκευή και το καλώδιό της μακριά από παιδιά ηλικίας κάτω των 8 ετών. Ο καθαρισμός και η συντήρηση της συσκευής δεν πρέπει να πραγματοποιούνται από παιδιά.

- Οι συσκευές μαγειρέματος πρέπει να τοποθετούνται σε σταθερή θέση με τις λαβές τοποθετημένες, έτσι ώστε να αποφεύγεται η διαρροή καυτών υγρών.
- Εάν το σετ καλωδίων υποστεί φθορά, πρέπει να αντικατασταθεί από ειδικό σετ καλωδίων που διατίθεται από τον κατασκευαστή ή τον αντιπρόσωπό σέρβις.
- Η συσκευή δεν πρέπει να βυθίζεται στο νερό.
- Η επιφάνεια του θερμαντικού στοιχείου παραμένει θερμή μετά τη χρήση.
- Εκδόσεις λογισμικού ή υλικολογισμικού και υλικού που επηρεάζουν τη συμμόρφωση με τις βασικές απαιτήσεις

## Περιγραφή προϊόντος

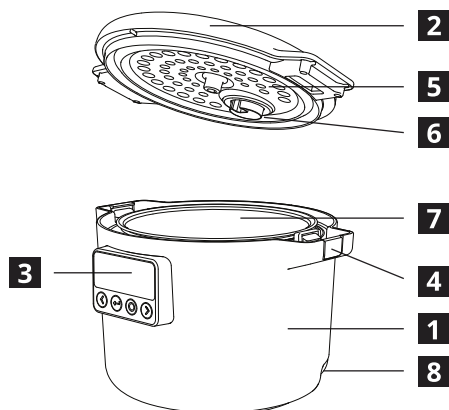

- 1** Κύριο σώμα
- 2** Καπάκι
- 3** Περιβάλλον χρήση
- 4** Κουμπί κλειδώματος καπακιού
- 5** Εσωτερική πλάκα καλύμματος
- 6** Βαλβίδα ατμού
- 7** Εσωτερικός κάδος
- 8** Πρίζα καλωδίου τροφοδοσίας

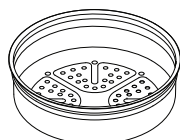

1 x Ατμομάγειρας



1 x Καλώδιο τροφοδοσίας

## Περιβάλλον χρήση

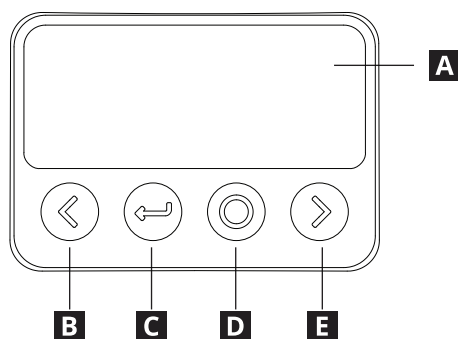

- A** Οθόνη
- B** Αριστερά / Μείωση
- C** Πίσω / Επιστροφή
- D** Επιβεβαίωση / Αναμονή
- E** Δεξιά / Αύξηση

## Γρήγορα αποτελέσματα

Πριν από την πρώτη χρήση, διαβάστε τις πληροφορίες ασφαλείας. Βεβαιωθείτε ότι έχουν αφαιρεθεί όλα τα υλικά συσκευασίας και οι προστατευτικές μεμβράνες και καθαρίστε τη συσκευή για να βεβαιωθείτε ότι δεν υπάρχουν ρύποι. Για περισσότερες πληροφορίες, ανατρέξτε στην ενότητα Καθαρισμός και φροντίδα.

Αφότου συνδεθεί στο ηλεκτρικό ρεύμα, η συσκευή ενεργοποιείται σε κατάσταση αναμονής. Πατήστε το κουμπί «Αναμονή» για να την αφυπνίσετε.



Χρησιμοποιήστε τα κουμπιά «Αριστερά» και «Δεξιά» για να περιηγηθείτε μεταξύ των προγραμμάτων. Πατήστε το κουμπί «Επιβεβαίωση» για να επιλέξετε ένα πρόγραμμα.

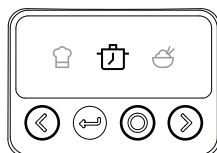

Χρησιμοποιήστε τα κουμπιά «Αριστερά» και «Δεξιά» για να προσαρμόσετε τη θερμοκρασία ή/και τον χρόνο, αν χρειάζεται. Ορισμένα προγράμματα δεν υποστηρίζουν προσαρμογή. Πατήστε «Επιβεβαίωση» για να συνεχίσετε.

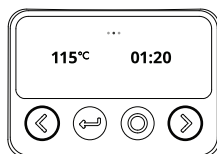

Μετά τη χρήση, αποσυνδέστε τη συσκευή από την τροφοδοσία, καθαρίστε την και αποθηκεύστε την σε ασφαλές μέρος αφού στεγνώσει.

Προσθέστε τα συστατικά και κλείστε το καπάκι. Πατήστε «Επιβεβαίωση» για να εκκινήσετε το πρόγραμμα ή πατήστε «Δεξιά» για να επιλέξετε καθυστερημένη έναρξη λειτουργίας.



Κατά τη διάρκεια της διαδικασίας μαγειρέματος, η οθόνη εμφανίζει τη θερμοκρασία και τον υπολειπόμενο χρόνο.



Μόλις το πρόγραμμα ολοκληρωθεί, ακούγεται ένας ήχος. Στη συνέχεια, η συσκευή μεταβαίνει αυτόματα σε λειτουργία διατήρησης θερμοκρασίας.



## Προσαρμογές κατά τη διάρκεια του μαγειρέματος

Πατήστε το κουμπί «Επιβεβαίωση» για να παύσετε ή να συνεχίσετε το μαγείρεμα. Χρησιμοποιήστε τα κουμπιά «Αριστερά» ή «Δεξιά» για να προσαρμόσετε τη θερμοκρασία ή τον χρόνο. Ορισμένα προγράμματα δεν υποστηρίζουν προσαρμογή.



## Διατήρηση θερμοκρασίας

Η λειτουργία διατήρησης θερμοκρασίας θα συνεχιστεί για έως και 24 ώρες, εκτός εάν ακυρωθεί. Πατήστε «Αριστερά» για να προσαρμόσετε τη θερμοκρασία. Ορισμένα προγράμματα δεν υποστηρίζουν τη λειτουργία διατήρησης θερμοκρασίας.

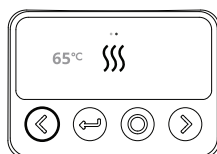

## Κλείδωμα οθόνης

Η συσκευή μπορεί να κλειδωθεί πατώντας παρατεταμένα τα κουμπιά «Επιβεβαίωση» και «Δεξιά» για 3 δευτερόλεπτα. Με το πάτημα οποιουδήποτε κουμπιού εμφανίζεται το εικονίδιο «Κλείδωμα», αλλά δεν εκτελείται καμία ενέργεια. Εάν πατήσετε παρατεταμένα τα κουμπιά «Επιβεβαίωση» και «Δεξιά» για 3 δευτερόλεπτα, γίνεται ξεκλείδωμα.

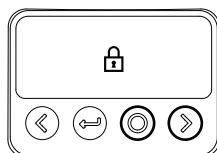

## Καθυστερημένη έναρξη λειτουργίας

Εάν έχει επιλεγεί η καθυστερημένη έναρξη λειτουργίας, χρησιμοποιήστε τα κουμπιά «Αριστερά» και «Δεξιά» για να προσαρμόσετε τον χρόνο καθυστέρησης για ολοκλήρωση του μαγειρέματος. Πατήστε «Επιβεβαίωση» για να συνεχίσετε. Ορισμένα προγράμματα δεν υποστηρίζουν την καθυστερημένη έναρξη λειτουργίας.

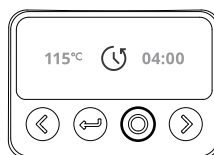

## Ακύρωση μαγειρέματος

Πατήστε το κουμπί «Επιστροφή» κατά τη διάρκεια του μαγειρέματος ή της διατήρησης θερμοκρασίας για να ακυρώσετε το τρέχον πρόγραμμα και να επιστρέψετε στην επιλογή προγράμματος.

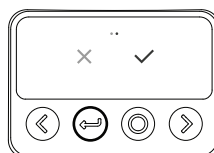

## Αναμονή

Εάν δεν μαγειρεύετε, η συσκευή μεταβαίνει αυτόματα σε κατάσταση αναμονής μετά από 2 λεπτά αδράνειας. Η συσκευή μπορεί να τεθεί σε κατάσταση αναμονής πατώντας το κουμπί «Αναμονή» μέχρι να ακουστεί ένας ήχος και να εμφανιστεί το λογότυπο της IKEA.

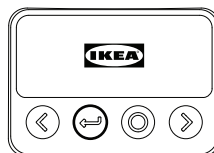

## Προγράμματα

Σύμβολο	Όνομα	Περιγραφή	Χρόνος, ώ:λ (προεπιλογή)	Θερμοκρασία, °C (προεπιλογή)
	Διατήρηση θερμοκρασίας	Διατηρεί ζεστό το μαγειρεμένο φαγητό.	24:00	68 °C
	Μη αυτόματη λειτουργία	Επιτρέπει τον προσαρμοσμένο έλεγχο του χρόνου και της θερμοκρασίας.	00:30	100 °C
	Αργό μαγείρεμα	Μαγειρεύει αργά σε χαμηλή, σταθερή θερμοκρασία.	08:00	100 °C
	Ρύζι	Μαγειρεύει ρύζι ομοιόμορφα και πλήρως.	00:50	120 °C
	Τηγάνισμα/ Σοτάρισμα	Μαγειρεύει γρήγορα σε μέτρια έως υψηλή θερμοκρασία.	00:30	130 °C
	Ατμός	Μαγειρεύει με χρήση ατμού για ομοιόμορφο μαγείρεμα.	00:30	110 °C
	Ψήσιμο	Ψήνει με σταθερή, ομοιόμορφη θερμότητα.	00:50	130 °C
	Βράσιμο	Μαγειρεύει σε βραστό νερό.	00:30	110 °C
	Γιαούρτι	Ενεργοποιεί τη ζύμωση του γάλακτος σε σταθερή χαμηλή θερμοκρασία.	08:00	40 °C
	Σούπα	Μαγειρεύει σούπα σε χαμηλή, σταθερή θερμοκρασία.	02:00	110 °C
	Βραστά	Μαγειρεύει υδαρή φαγητά σε χαμηλή, σταθερή θερμοκρασία.	02:00	110 °C
	Χυλός	Ειδικό πρόγραμμα για χυλό.	01:30	110 °C
	Βρώμη	Ειδικό πρόγραμμα για βρώμη.	00:30	100 °C
	Φούσκωμα ψωμιού	Σταθερή θερμοκρασία για καθορισμένο χρόνο.	01:00	40 °C

## Πρόσθετες πληροφορίες προγράμματος

Η συσκευή διατηρεί το μαγειρεμένο φαγητό ζεστό για κάποια ώρα μετά το μαγείρεμα, αλλά λάβετε υπόψη ότι η συσκευή δεν προορίζεται για την αποθήκευση μαγειρεμένου φαγητού για παρατεταμένες περιόδους. Εάν μείνει φαγητό, μεταφέρετέ το σε κατάλληλο δοχείο και αποθηκεύστε το σε ψυγείο. Πάντα καθαρίζετε, στεγνώνετε και αποθηκεύετε τη συσκευή μετά τη χρήση.



### Μη αυτόματο

Μετά την ολοκλήρωση του προγράμματος μαγειρέματος, η συσκευή ΔΕΝ μεταβαίνει αυτόματα στη λειτουργία διατήρησης θερμοκρασίας.

**ΠΡΟΣΟΧΗ:** Αυτή η λειτουργία επιτρέπει τη ρύθμιση του χρόνου και των θερμοκρασιών λειτουργίας.

**ΠΡΟΣΟΧΗ:** Αυτή η συσκευή δεν είναι κατάλληλη για τηγάνισμα φαγητού.



### Ρύζι

**ΠΡΟΣΟΧΗ:** Μην μαγειρεύετε περισσότερα από 8 dL μη μαγειρεμένου ρυζιού ταυτόχρονα. Το ρύζι θα διογκωθεί κατά τη διάρκεια του μαγειρέματος. Μην γεμίζετε υπερβολικά το δοχείο.

**ΠΡΟΣΟΧΗ:** Δεν συνιστάται η καθυστερημένη εκκίνηση του προγράμματος ρυζιού, καθώς το ρύζι θα απορροφήσει υπερβολική ποσότητα νερού πριν από το μαγείρεμα και η γεύση του θα επηρεαστεί.

**ΠΡΟΣΟΧΗ:** Δεν συνιστάται η χρήση ζεστού νερού, καθώς αυτό θα επηρεάσει τη λειτουργία παρακολούθησης της θερμοκρασίας της συσκευής.

Τελικός όγκος, dL	Όγκος ρυζιού, dL	Όγκος νερού, dL
0,5	2	3
1,0	6	6
1,5	8,5	9



### Τηγάνισμα/Σοτάρισμα

**ΠΡΟΣΟΧΗ:** Αυτή η λειτουργία μπορεί να λειτουργήσει μόνο χωρίς το καπάκι και δεν υποστηρίζει καθυστερημένη έναρξη λειτουργίας.

**ΠΡΟΣΟΧΗ:** Αυτή η συσκευή δεν είναι κατάλληλη για τηγάνισμα φαγητού.



## Ατμός

Γεμίστε το δοχείο με τουλάχιστον 0,5 L νερό. Τοποθετήστε τον ατμομάγειρα στη συσκευή. Χρησιμοποιείτε μόνο τον ατμομάγειρα που παρέχεται.

Ο χρονοδιακόπτης ξεκινά μόνο όταν το νερό βράσει και ξεκινήσει η διαδικασία ατμού.



**ΠΡΟΣΟΧΗ:** Αυτή η λειτουργία παράγει ατμό για το μαγείρεμα του φαγητού. Προσέξτε όταν ανοίγετε το καπάκι κατά τη διάρκεια του μαγειρέματος, καθώς θα βγει καυτός ατμός, ο οποίος μπορεί να προκαλέσει τραυματισμούς ή εγκαύματα.

Τύπος τροφίμου	Χρόνος, ώ:λ
Πατάτα, ολόκληρη ωμή	00:30
Πατάτα, σε λωρίδες ωμή	00:20
Πατάτα, σε κομμάτια ωμή	00:15
Πατάτα, σε κομμάτια κατεψυγμένη	00:30
Μπρόκολο, σε μίσχους ωμό	00:10
Μπρόκολο, σε ανθύλλια ωμό	00:07
Μπρόκολο, σε ανθύλλια κατεψυγμένο	00:12
Καρότο, ολόκληρο ωμό	00:20
Καρότο, σε λωρίδες ωμό	00:15
Καρότο, σε φέτες ωμό	00:10
Καρότο, σε κομμάτια κατεψυγμένο	00:25
Κουνουπίδι, σε ανθύλλια ωμό	00:07
Κουνουπίδι, σε ανθύλλια κατεψυγμένο	00:12
Σπαράγγι	00:05
Σπανάκι	00:05



## Βράσιμο

Ο χρονοδιακόπτης θα ξεκινήσει μόνο αφού το νερό βράσει.



**ΠΡΟΣΟΧΗ:** Αυτή η λειτουργία παράγει ατμό για το μαγείρεμα του φαγητού. Προσέξτε όταν ανοίγετε το καπάκι κατά τη διάρκεια του μαγειρέματος, καθώς θα βγει καυτός ατμός, ο οποίος μπορεί να προκαλέσει τραυματισμούς ή εγκαύματα.



### Γιαούρτι

**ΠΡΟΣΟΧΗ:** Βεβαιωθείτε ότι το δοχείο μαγειρέματος έχει καθαριστεί καλά. Η παρασκευή γιαουρτιού βασίζεται στην καλλιέργεια ζωντανών βακτηρίων. Οποιαδήποτε επιμόλυνση από ακάθαρτα σκεύη μαγειρέματος θα αλλοιώσει το προϊόν.

Προσθέστε μια κουταλιά της σούπας (15 mL) απλό γιαούρτι σε κάθε λίτρο παστεριωμένου γάλακτος.

Μετά την ολοκλήρωση του προγράμματος μαγειρέματος, η συσκευή ΔΕΝ μεταβαίνει αυτόματα στη λειτουργία διατήρησης θερμοκρασίας.



### Χυλός

**ΠΡΟΣΟΧΗ:** Προσέξτε να μην φτιάξετε υπερβολικά μεγάλες μερίδες, καθώς αυτό ενδέχεται να οδηγήσει στη δημιουργία φυσαλίδων από τη βαλβίδα ατμού. Εάν συμβεί αυτό, φροντίστε να καθαρίσετε τη βαλβίδα ατμού σύμφωνα με τις οδηγίες καθαρισμού σε αυτό το εγχειρίδιο χρήσης.

Τελικός όγκος, dL	Όγκος ρυζιού, dL	Όγκος νερού, dL
1,0	0,5	9
1,5	0,75	14



### Βρώμη

Οι συνιστώμενες μερίδες ανά άτομο είναι 2 dL βρώμης και 5,5 dL νερού ή γάλακτος με αλάτι ή/και ζάχαρη, ανάλογα με τις προτιμήσεις σας.

**ΠΡΟΣΟΧΗ:** Προσέξτε να μην φτιάξετε υπερβολικά μεγάλες μερίδες, καθώς αυτό ενδέχεται να οδηγήσει στη δημιουργία φυσαλίδων από τη βαλβίδα ατμού. Εάν συμβεί αυτό, φροντίστε να καθαρίσετε τη βαλβίδα ατμού σύμφωνα με τις οδηγίες καθαρισμού σε αυτό το εγχειρίδιο χρήσης.



### Φούσκιμα ψωμιού

Αλείψτε το εσωτερικό του δοχείου με λίγο φυτικό λάδι

**ΠΡΟΣΟΧΗ:** Καθώς η ζύμη μπορεί να διπλασιαστεί ή να τριπλασιαστεί σε μέγεθος ανάλογα με τη συνταγή, λάβετε υπόψη ότι ο τελικός όγκος της ζύμης δεν πρέπει να υπερβαίνει τον όγκο του εσωτερικού δοχείου.

Μετά την ολοκλήρωση του προγράμματος μαγειρέματος, η συσκευή ΔΕΝ μεταβαίνει αυτόματα στη λειτουργία διατήρησης θερμοκρασίας.

## Φροντίδα και καθαρισμός



**ΚΑΘΑΡΙΖΕΤΕ ΤΗ ΣΥΣΚΕΥΗ ΜΕΤΑ ΑΠΟ ΚΑΘΕ ΧΡΗΣΗ ΚΑΙ ΠΡΙΝ ΑΠΟ ΤΗΝ ΑΠΟΘΗΚΕΥΣΗ**  
**ΜΗΝ ΒΑΖΕΤΕ ΚΑΝΕΝΑ ΜΕΡΟΣ ΤΗΣ ΣΥΣΚΕΥΗΣ ΣΤΟ ΠΛΥΝΤΗΡΙΟ ΠΙΑΤΩΝ.**  
**ΑΦΗΣΤΕ ΟΛΑ ΤΑ ΚΑΘΑΡΙΣΜΕΝΑ ΜΕΡΗ ΝΑ ΣΤΕΓΝΩΣΟΥΝ ΠΛΗΡΩΣ ΠΡΙΝ ΤΗΝ ΑΠΟΘΗΚΕΥΣΗ Ή ΤΗ ΧΡΗΣΗ.**

Προτού καθαρίσετε τη συσκευή, βεβαιωθείτε ότι έχει αποσυνδεθεί από την παροχή ηλεκτρικού ρεύματος.

### Καθαρισμός του καπακιού

Αφαιρέστε το καπάκι από το προϊόν.  
 Αφαιρέστε την εσωτερική πλάκα πιέζοντας τη λαβή και τραβώντας τη μακριά από το καπάκι.

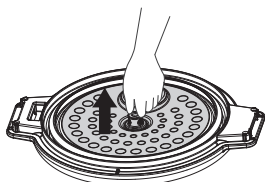

Αφαιρέστε τη βαλβίδα ατμού περιστρέφοντάς την αριστερόστροφα για να την ξεκλειδώσετε. Προσέξτε τις εσοχές στο καπάκι και στη βαλβίδα ατμού.

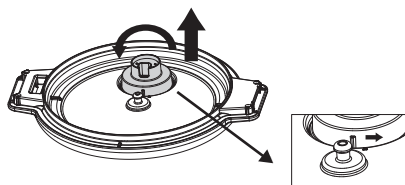

Ξεπλύνετε τα διαχωρισμένα μέρη με ζεστό νερό και σαπούνι. ΜΗΝ βυθίζετε το καπάκι σε νερό. ΜΗΝ πλένετε τα εξαρτήματα σε πλυντήριο πιάτων.

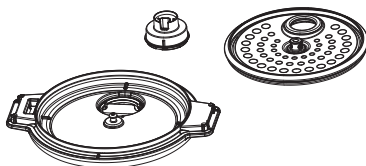

### Καθαρισμός του δοχείου

Αφαιρέστε το καπάκι. Αφαιρέστε το εσωτερικό δοχείο από τη συσκευή μαγειρέματος.

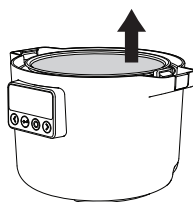

Βυθίστε το δοχείο σε σαπουνόνερο και σκουπίστε τυχόν υπολείμματα. Τα πιο δύσκολα υπολείμματα μπορούν να αφαιρεθούν με ένα σφουγγάρι. ΜΗΝ χρησιμοποιείτε λειαντικά καθαριστικά για να καθαρίσετε το εσωτερικό δοχείο, ώστε να αποφύγετε το γδάρισμα της επίστρωσης.

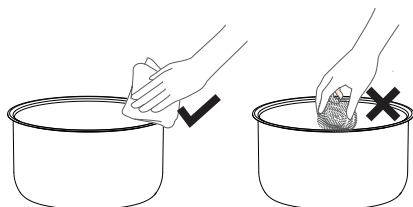

Σκουπίστε το εξωτερικό της συσκευής μαγειρέματος με ένα καθαρό νωπό ύφασμα. ΜΗΝ βυθίζετε τη συσκευή μαγειρέματος σε νερό.

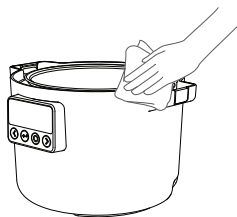

Αφήστε τα εξαρτήματα να στεγνώσουν στον αέρα πριν την επανασυναρμολόγηση. Για την επανασυναρμολόγηση, ακολουθήστε τα παραπάνω βήματα με την αντίστροφη σειρά.

## Αντιμετώπιση προβλημάτων

Εμφάνιση οθόνης	Τύπος σφάλματος	Μέθοδος αντιμετώπισης
	Το καπάκι αφαιρέθηκε κατά τη διάρκεια ενός προγράμματος μαγειρέματος που δεν επιτρέπει την αφαίρεση.	Επανατοποθετήστε το καπάκι στη συσκευή μαγειρέματος και πατήστε το κουμπί «Επιβεβαίωση»
	Ελαττωματικός αισθητήρας επάνω καλύμματος	Εάν, μετά την αποσύνδεση και επανασύνδεση του καλωδίου τροφοδοσίας, η συσκευή εξακολουθεί να εμφανίζει τον κωδικό σφάλματος, παραδώστε την στο τοπικό κέντρο εξυπηρέτησης πελατών για επίσκεψη.
E1	Ανοιχτό κύκλωμα με τον κάτω αισθητήρα	
E2	Ο κάτω αισθητήρας έχει βραχυκυκλωθεί	
EU	Αποτυχία λήψης επικοινωνίας	
EU (αναβοσβήνει)	Αποτυχία μετάδοσης επικοινωνίας	

## Τεχνικά στοιχεία

Τύπος Μοντέλου	81MC302601
Ονομαστική τάση	220 - 240 V~
Ονομαστική συχνότητα	50/60 Hz
Ονομαστική ισχύς	605 - 720 W
Χωρητικότητα	3,0 L
Μέγεθος προϊόντος	303x250x216 mm
Καθαρό βάρος	2,8 kg

- Εύρος συχνοτήτων (13,56 MHz).
- Μέγιστη ισχύς εξόδου RF του προϊόντος 19.896 dBuA/m @3m.
- Κατανάλωση ισχύος σε λειτουργία χαμηλής κατανάλωσης ενέργειας: 0,8 W.
- Μέγιστος χρόνος που απαιτείται για την επίτευξη της λειτουργίας χαμηλής ισχύος: 20 λεπτά.

Αριθμός σειράς  
(ξεκινά με SN, κωδικός  
22 ψηφίων)

Αριθμός είδους IKEA  
(8-ψήφιος κωδικός)

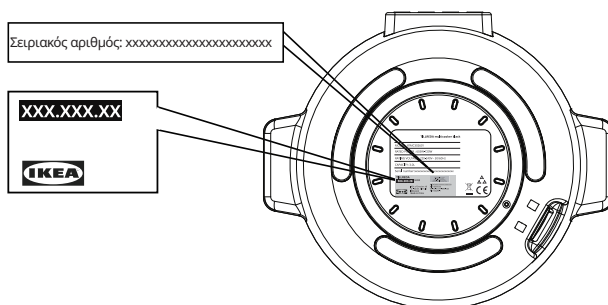

Η εικόνα προορίζεται αποκλειστικά για σκοπούς αναφοράς

## Περιβαλλοντικά θέματα

### Απόρριψη οικιακών συσκευών

Το σύμβολο  στο προϊόν ή στη συσκευασία του υποδεικνύει ότι αυτό το προϊόν δεν πρέπει να αντιμετωπίζεται ως οικιακό απόρριμμα. Αντιθέτως, θα πρέπει να μεταφέρεται σε κατάλληλο σημείο περισυλλογής για την ανακύκλωση ηλεκτρικού και ηλεκτρονικού εξοπλισμού. Διασφαλίζοντας την ορθή απόρριψη του προϊόντος, συμβάλλετε στην εξάλειψη των αρνητικών επιπτώσεων για το περιβάλλον και την ανθρώπινη υγεία που θα μπορούσε να προκαλέσει η μη ορθή απόρριψη αυτού του προϊόντος. Για λεπτομερέστερες οδηγίες σχετικά με την ανακύκλωση αυτού του προϊόντος, επικοινωνήστε με το δήμο σας, την υπηρεσία διάθεσης οικιακών απορριμμάτων ή το κατάστημα αγοράς αυτού του προϊόντος.

### Απόρριψη υλικών συσκευασίας

Τα υλικά με το σύμβολο  είναι ανακυκλώσιμα. Απορρίψτε τη συσκευασία σε έναν κατάλληλο κάδο απορριμμάτων για την ανακύκλωσή της.

## Εγγύηση IKEA

### Για πόσο διάστημα ισχύει η Εγγύηση IKEA

Αυτή η εγγύηση ισχύει για 2 χρόνια από την αρχική ημερομηνία αγοράς της συσκευής σας από την IKEA, εκτός εάν ορίζεται κάτι διαφορετικό από την εθνική νομοθεσία. Επισκεφθείτε τη διεύθυνση [IKEA.com](http://IKEA.com) για να ενημερωθείτε για όσα ισχύουν στη χώρα σας. Απαιτείται η πρωτότυπη απόδειξη αγοράς ως αποδεικτικό στοιχείο. Σε περίπτωση διεξαγωγής εργασιών επισκευής στα πλαίσια της εγγύησης, αυτό δεν θα επεκτείνει τη διάρκεια της εγγύησης για τη συσκευή.

### Ποιος εκτελεί τις εργασίες επισκευής;

Επικοινωνήστε με το πλησιέστερο κατάστημα IKEA.

### Τι καλύπτει αυτή η εγγύηση;

Η εγγύηση καλύπτει βλάβες της συσκευής που προκλήθηκαν από εσφαλμένη κατασκευή ή από αστοχίες υλικού από την ημερομηνία αγοράς από την IKEA. Η εγγύηση αυτή ισχύει μόνο για οικιακή χρήση. Οι εξαιρέσεις ορίζονται στην ενότητα «Τι δεν καλύπτει αυτή η εγγύηση;» Κατά τη διάρκεια ισχύος της εγγύησης καλύπτεται το κόστος αποκατάστασης της βλάβης, π.χ. επισκευές, εξαρτήματα, εργατικά και μετακινήσεις, εφόσον δεν απαιτούνται ειδικές δαπάνες για την επισκευή της συσκευής. Τα εξαρτήματα που αντικαθίστανται περιέρχονται στην κατοχή της IKEA.

### Τι θα κάνει η ΙΚΕΑ για να διορθώσει το πρόβλημα;

Η ΙΚΕΑ θα εξετάσει το προϊόν και θα αποφασίσει, κατά την αποκλειστική διακριτική της ευχέρεια, αν καλύπτεται από την παρούσα εγγύηση. Αν θεωρήσει ότι καλύπτεται, η ΙΚΕΑ, κατά τη διακριτική της ευχέρεια, είτε θα επισκευάσει το ελαττωματικό προϊόν είτε θα το αντικαταστήσει με ίδιο ή με παρόμοιο προϊόν.

### Τι δεν καλύπτει αυτή η εγγύηση;

- Φυσιολογική φθορά.
- Βλάβη από πρόθεση ή αμέλεια, βλάβη που οφείλεται σε μη τήρηση των οδηγιών λειτουργίας, εσφαλμένη εγκατάσταση ή σύνδεση σε ακατάλληλη τάση, βλάβη που οφείλεται σε χημική ή ηλεκτροχημική αντίδραση, σκουριά, διάβρωση ή βλάβη λόγω του νερού, συμπεριλαμβανομένης, ενδεικτικά, βλάβης λόγω υπερβολικής συσσώρευσης αλάτων στην παροχή νερού, καθώς και βλάβη που οφείλεται σε μη φυσιολογικές περιβαλλοντικές συνθήκες.
- Τα μη λειτουργικά ή τα διακοσμητικά εξαρτήματα που δεν επηρεάζουν την κανονική χρήση της συσκευής, συμπεριλαμβανομένων των γρατζουνιών και των πιθανών δυσχρωμιών.
- Τυχαιά βλάβη που προκαλείται από ξένα σωματίδια ή ουσίες, καθώς και βλάβη που οφείλεται στον καθαρισμό ή την απόφραξη φίλτρων, συστημάτων αποστράγγισης ή θηκών απορρυπαντικού.
- Ζημιές στα παρακάτω εξαρτήματα: υαλοκεραμικές επιφάνειες, πρόσθετα εξαρτήματα, σκεύη και καλάθια μαχαιροπίρουνων, σωλήνες παροχής και αποστράγγισης, λάστιχα στεγανοποίησης, λαμπτήρες και καλύμματα λαμπτήρων, οθόνες, διακόπτες, περιβλήματα και τμήματα

περιβλημάτων. Εκτός εάν αυτές οι ζημιές αποδεχτεί πως έχουν προκληθεί από ελαττωματική λειτουργία του προϊόντος.

- Οι επισκευές που δεν πραγματοποιήθηκαν από εξουσιοδοτημένους και/ή από αντιπροσβαλλόμενους τεχνικούς παροχής υπηρεσιών σέρβις, ή όταν έχουν χρησιμοποιηθεί μη γνήσια ανταλλακτικά.
- Επισκευές λόγω εσφαλμένης εγκατάστασης ή εγκατάστασης που δεν πληρεί τις προδιαγραφές.
- Η χρήση της συσκευής σε μη οικιακό περιβάλλον, π.χ. επαγγελματική χρήση.
- Ζημιές κατά τη μεταφορά. Αν ο πελάτης μεταφέρει το προϊόν στο σπίτι του ή σε άλλη διεύθυνση, η ΙΚΕΑ δεν είναι υπεύθυνη για οποιαδήποτε ζημιά προκληθεί κατά τη μεταφορά. Ωστόσο, αν η ΙΚΕΑ μεταφέρει το προϊόν στη διεύθυνση παράδοσης του πελάτη, η βλάβη που μπορεί να προκληθεί κατά τη μεταφορά θα καλυφθεί από την ΙΚΕΑ.
- Το κόστος για την αρχική εγκατάσταση της συσκευής ΙΚΕΑ. Ωστόσο, εάν ο πάροχος τεχνικής εξυπηρέτησης της ΙΚΕΑ ή ο εξουσιοδοτημένος συνεργάτης υπηρεσιών επισκευής επισκευάσει ή αντικαταστήσει τη συσκευή βάσει των όρων της παρούσας εγγύησης, ο πάροχος τεχνικής εξυπηρέτησης ή ο εξουσιοδοτημένος συνεργάτης υπηρεσιών επισκευής θα εγκαταστήσει ξανά την επισκευασμένη συσκευή ή θα εγκαταστήσει τη συσκευή αντικατάστασης, εάν απαιτείται.

### Πώς εφαρμόζεται η εθνική νομοθεσία

Η εγγύηση ΙΚΕΑ σάς παρέχει συγκεκριμένα νομικά δικαιώματα, τα οποία καλύπτουν ή υπερβαίνουν όλες τις τοπικές νομικές απαιτήσεις. Ωστόσο αυτές οι προϋποθέσεις δεν περιορίζουν με κανένα τρόπο τα δικαιώματα του καταναλωτή που περιγράφηκαν στην τοπική νομοθεσία.

## Περιοχή ισχύος

Η παρούσα εγγύηση ισχύει μόνο στη χώρα όπου αγοράστηκε το προϊόν. Οι υπηρεσίες παρέχονται στο πλαίσιο των όρων της εγγύησης. Η εκτέλεση των υπηρεσιών επισκευής στο πλαίσιο της εγγύησης είναι υποχρεωτική, μόνο εάν η συσκευή συμμορφώνεται και έχει εγκατασταθεί σύμφωνα με:

- Τις τεχνικές προδιαγραφές της χώρας στην οποία υποβάλλεται το αίτημα για εργασίες εγγύησης,
- Τις Οδηγίες συναρμολόγησης και τις Πληροφορίες ασφάλειας του εγχειριδίου χρήσης.

## ΥΠΟΣΤΗΡΙΞΗ για συσκευές IKEA

Μην διστάζετε να απευθύνεστε στην IKEA για να:

- Υποβάλετε αίτημα εργασιών στο πλαίσιο της εγγύησης,
- Να ζητήσετε διευκρινίσεις σχετικά με τις λειτουργίες των συσκευών IKEA.

Για να διασφαλιστεί η παροχή βέλτιστης υποστήριξης, διαβάστε προσεκτικά τις Οδηγίες συναρμολόγησης ή/και το Εγχειρίδιο χρήσης πριν επικοινωνήσετε μαζί μας.

## Πώς να επικοινωνήσετε μαζί μας αν χρειαστείτε τις υπηρεσίες μας



Σαρώστε τον κωδικό QR για να αποκτήσετε πρόσβαση σε όλες τις πληροφορίες του προϊόντος.

Το κέντρο υποστήριξης πελατών IKEA θα σας εξυπηρετήσει τηλεφωνικά με βασικές οδηγίες αποκατάστασης του προβλήματος της συσκευής σας κατά την υποβολή του τηλεφωνικού αιτήματός σας. Ανατρέξτε στον κατάλογο IKEA ή επισκεφτείτε την ηλεκτρονική διεύθυνση [www.ikea.com](http://www.ikea.com) για τον τοπικό τηλεφωνικό αριθμό και το ωράριο λειτουργίας.

**Για να σας παρέχουμε ταχύτερη εξυπηρέτηση, κοινοποιήστε μας τον αριθμό προϊόντος IKEA (8ψήφιος κωδικός) που βρίσκεται στην πινακίδα τεχνικών χαρακτηριστικών της συσκευής σας.**

## ΦΥΛΑΞΤΕ ΤΗΝ ΑΠΟΔΕΙΞΗ ΑΓΟΡΑΣ!

Αποτελεί αποδεικτικό αγοράς και είναι απαραίτητη ώστε να ισχύει η εγγύηση. Η απόδειξη αγοράς αναγράφει, επίσης, την ονομασία IKEA και τον αριθμό προϊόντος (8ψήφιος κωδικός) για κάθε μία από τις συσκευές που αγοράσατε.

## Χρειάζεστε περισσότερη βοήθεια;

Για οποιαδήποτε περαιτέρω απορία που δεν σχετίζεται με την Υποστήριξη των συσκευών σας, επικοινωνήστε με το τηλεφωνικό κέντρο του πλησιέστερου καταστήματος IKEA. Συνιστάται να διαβάσετε προσεκτικά το εγχειρίδιο της συσκευής πριν επικοινωνήσετε μαζί μας.



## Зміст

Правила техніки безпеки .....	354	Догляд і чищення .....	364
Опис виробу .....	357	Пошук та усунення несправностей .....	365
Панель керування .....	357	Технічні дані .....	365
Початок роботи .....	358	Захист навколишнього середовища .....	366
Програми .....	360	Гарантія IKEA .....	366
Додаткова інформація про програму .....	361		

## Правила техніки безпеки

## Використання за призначенням

Наступні правила безпеки призначені для запобігання непередбачуваним ризикам або пошкодженням через небезпечну або неправильну експлуатацію приладу. Для забезпечення безпечної експлуатації, будь ласка, після отримання перевірте упаковку та прилад, щоб переконатися, що все ціле. Якщо ви виявите будь-які пошкодження, зверніться до продавця або дилера. Зверніть увагу, що будь-які модифікації або зміни приладу заборонені з міркувань вашої безпеки. Неправильне використання може спричинити небезпеку та втрату гарантії.

Уважно прочитайте ці інструкції перед використанням/введенням приладу в експлуатацію та зберігайте їх поруч із місцем встановлення або приладом для подальшого використання.

## Пояснення символів

 ПОПЕРЕДЖЕННЯ

Це сигнальне слово вказує на небезпеку середнього рівня ризику, яка, якщо її не уникнути, може призвести до смерті або серйозних травм.

 ЗАСТЕРЕЖЕННЯ

Це сигнальне слово вказує на небезпеку низького рівня ризику, яка, якщо її не уникнути, може призвести до незначних або середніх травм.

## УВАГА

Це сигнальне слово вказує на важливу інформацію (наприклад, можливе пошкодження майна), але не є небезпекою.

## Дотримуйтесь інструкцій

Цей символ вказує на те, що прилад повинен обслуговуватися та експлуатуватися тільки кваліфікованим сервісним техніком відповідно до інструкцій з експлуатації.

Перед використанням приладу уважно прочитайте інструкцію та ознайомтеся з нею для безпечної експлуатації. Неправильне використання може призвести до травм та пошкоджень. Завжди зберігайте інструкції разом із приладом для довідок у майбутньому.

- Цей прилад призначений тільки для приготування їжі.
- Цей прилад призначений виключно для побутового використання в приміщенні.

- Використання або чищення дітьми та людьми з обмеженими можливостями: прилад можуть використовувати діти від 8 років, а також особи з обмеженими фізичними, сенсорними чи розумовими здібностями тільки під наглядом та після проведення інструктажу щодо безпечного використання і за умови розуміння небезпеки. Діти віком до 8 років та особи зі значними обмеженими можливостями не повинні перебувати поруч із приладом без постійного нагляду.
- Переконайтеся, що прилад розташований на сухій та стійкій поверхні під час використання, а вентиляційні отвори не заблоковані.
- Переконайтеся, що їжа не перекриває отвори для виходу пари до або під час використання приладу.

### ПОПЕРЕДЖЕННЯ

Не дозволяйте дітям гратися з цим приладом. Цей прилад не є іграшкою. Використання електроприладів без нагляду дорослих може призвести до ризику отримання серйозних травм або смерті.

Тримайте прилад поза досяжністю дітей, особливо під час використання та охолодження.

### ЗАСТЕРЕЖЕННЯ

Під час використання тримайте руки та обличчя подалі від виходу пари.



### ЗАСТЕРЕЖЕННЯ

При відкриванні кришки під час приготування може виходити гаряча пара. Будьте обережні при відкриванні кришки.



### ЗАСТЕРЕЖЕННЯ

Уникайте дотику до внутрішньої чаші під час або відразу після використання, вона може бути гарячою.

- НЕ трясіть прилад під час роботи.
- НЕ використовуйте цей прилад для цілей, відмінних від приготування їжі.
- НЕ переповнюйте прилад.
- НЕ використовуйте цей прилад для смаження зануренням в олію.

### УВАГА

Регулярно чистіть цей прилад, щоб оберегти його поверхню від пошкодження.

### ЗАСТЕРЕЖЕННЯ

Переконайтеся, що прилад відключений від мережі та охолонув перед чищенням. Недотримання цього може призвести до враження електричним струмом або опіків.

- Перед зберіганням або наступним використанням дайте приладу повністю висохнути після чищення.
- НЕ використовуйте абразивні засоби, абразивні щітки, розчинники чи металеві предмети для чищення приладу.
- Переконайтеся, що використовується електрична розетка з відповідною напругою та заземленням.

### ПОПЕРЕДЖЕННЯ

У разі пожежі вимкніть прилад і накрийте вогонь, наприклад, вогнезахисною ковдрою. НЕ намагайтеся гасити вогонь водою.

- НЕ використовуйте цей прилад за допомогою зовнішнього таймера або окремої системи дистанційного керування.
- НЕ торкайтеся до цього приладу мокрими руками, або коли на нього потрапила вода.
- НЕ використовуйте прилад із будь-якою іншою чашею, окрім тієї, що надається в комплекті.
- НЕ вмикайте прилад із порожньою чашею.
- НЕ використовуйте прилад, якщо він пошкоджений.
- Цей прилад ефективно працює на висотах від 0 до 2000 м.
- Клацання або потріскування під час роботи є нормальним явищем.
- Для ремонту або заміни деталей звертайтеся до авторизованого сервісного центру.
- Неправильне використання може призвести до травм.
- Уникайте потрапляння рідини на роз'єм.

### УВАГА

Утилізуйте цей прилад відповідально — у спеціально призначеному пункті збору електроприладів.

### УВАГА

Щоб запобігти пожежі, ураженню струмом або травмам, ремонт або розбирання приладу можуть виконувати лише уповноважені фахівці. Неправильний ремонт або несанкціоновані зміни важливих частин можуть порушити безпеку приладу. Це може спричинити несправність, перегрівання або пожежу.

- НЕ використовуйте прилад на відкритому повітрі або нижче ніж 850 мм від підлоги.

Цей прилад призначений для використання в домашніх і подібних до них умовах, як-от:

- на кухнях для персоналу в магазинах, офісах та інших робочих середовищах;
- в сільських домогосподарствах;
- клієнтами в готелях, мотелях та подібних помешканнях;
- в міні-пансіонатах;
- Цей прилад не можна використовувати дітям віком від 0 до 8 років. Діти віком від 8 років і старші можуть користуватися приладом лише під постійним наглядом. Цим приладом можуть користуватися особи з обмеженими фізичними, сенсорними чи розумовими здібностями, або з відсутністю досвіду та знань, але лише під наглядом або після проведення з ними інструктажу щодо безпечного використання цього приладу та усвідомлення ними небезпеки, що впливає з використання цього приладу. Тримайте прилад та його кабель живлення в місці, недоступному для дітей, молодших за 8 років. Дітям заборонено чистити та здійснювати інші заходи з обслуговування приладу.
- Кухонні прилади слід розміщувати на стійкій поверхні, а ручки — у положенні, яке запобігає проливанню гарячих рідин.
- Якщо комплект шнура живлення пошкоджено, його має замінити виробник або уповноважений сервісний центр.
- Прилад не можна занурювати у воду.
- Нагрівальний елемент залишається гарячим деякий час після використання.
- Версії програмного чи мікропрограмного забезпечення та апаратного забезпечення впливають на відповідність основним вимогам

## Опис виробу

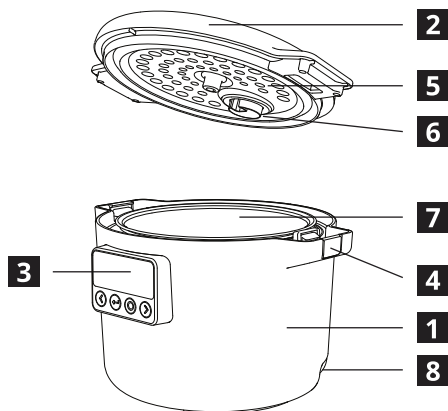

- 1** Основний корпус
- 2** Кришка
- 3** Панель керування
- 4** Кнопка блокування кришки
- 5** Внутрішня кришка-пластина
- 6** Паровий клапан
- 7** Внутрішня чаша
- 8** Роз'єм для шнура живлення

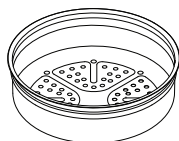

Пароварка x1

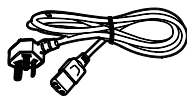

Шнур живлення x1

## Панель керування

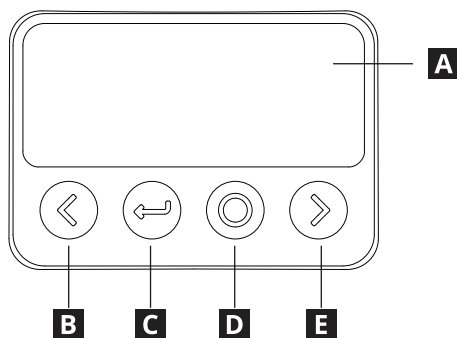

- A** Дисплей
- B** Вліво/зменшити
- C** Назад/повернутися
- D** Підтвердити/режим очікування
- E** Вправо/збільшити

## Початок роботи

**Перед першим використанням уважно прочитайте інформацію з безпеки. Переконайтеся, що весь пакувальний матеріал і захисні плівки видалені, а прилад очищено, щоб уникнути забруднень. Детальніше див. розділ «Догляд і чищення».**

Після підключення до електромережі прилад перейде в режим очікування. Натисніть кнопку «Режим очікування», щоб активувати прилад.



Додайте інгредієнти та закрийте кришку. Натисніть «Підтвердити», щоб запустити програму, або натисніть «Вправо», щоб вибрати відкладений старт.



Використовуйте кнопки «Вліво» та «Вправо», щоб переходити між програмами. Натисніть кнопку «Підтвердити», щоб вибрати програму.

Під час приготування на дисплеї відобразяться температура та залишковий час.

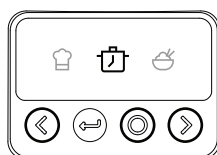

Використовуйте кнопки «Вліво» та «Вправо», щоб за необхідності відрегулювати температуру та/або час. Деякі програми не підтримують зміни налаштувань. Натисніть «Підтвердити», щоб продовжити.

Після завершення програми пролунає звуковий сигнал. Прилад автоматично перейде в режим підтримання страви теплою.

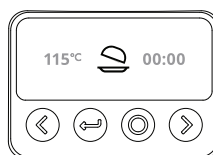
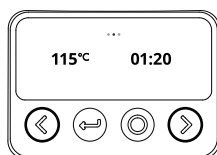

Після використання від'єднайте прилад від мережі, очистіть його та зберігайте в сухому безпечному місці.

## Налаштування під час приготування

Натисніть кнопку «Підтвердити», щоб призупинити або відновити приготування. Використовуйте кнопки «Вліво» або «Вправо», щоб відрегулювати температуру або час. Деякі програми не підтримують зміни налаштувань.



## Підтримання страв теплими

Підтримання страв теплими може тривати до 24 годин, якщо його не скасувати. Натисніть «Вліво», щоб налаштувати температуру. Деякі програми не підтримують функцію підтримання страв теплими.

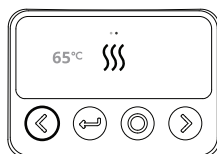

## Блокування екрана

Прилад можна заблокувати, утримуючи кнопки «Підтвердити» та «Вправо» протягом 3 секунд. У заблокованому стані натискання будь-якої кнопки лише відображатиме значок «Блокування», не виконуючи жодних дій. Утримання кнопок «Підтвердити» та «Вправо» протягом 3 секунд розблокує прилад.

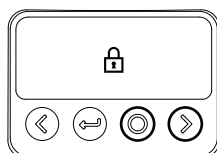

## Відкладений запуск

Якщо вибрано функцію відкладеного запуску, використовуйте кнопки «Вліво» та «Вправо», щоб налаштувати час затримки до завершення приготування. Натисніть «Підтвердити», щоб продовжити. Деякі програми не підтримують функцію відкладеного запуску.



## Скасування приготування

Натисніть кнопку «Назад» під час приготування або режиму підтримання страв теплими, щоб скасувати поточну програму та повернутися до вибору програм.

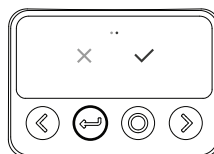

## Режим очікування

Якщо прилад не використовується, він автоматично переходить у режим очікування через 2 хвилини бездіяльності. Прилад можна примусово перевести в режим очікування, утримуючи кнопку «Режим очікування» до звукового сигналу та появи логотипа IKEA.



## Програми

Символ	Назва	Опис	Час, г:хв (стандартне значення)	Температура, °C (стандартне значення)
	Підтримання страв теплими	Зберігання приготовлених страв теплими.	24:00	68°C
	Ручний режим	Дозволяє встановлювати час і температуру вручну.	00:30	100°C
	Повільне приготування	Готує їжу повільно при низькій і стабільній температурі.	08:00	100°C
	Рис	Рівномірно і ретельно готує рис.	00:50	120°C
	Смаження/ обсмажування	Готує їжу швидко на середньому або сильному вогні.	00:30	130°C
	Пара	Готує їжу за допомогою пари для рівномірного приготування.	00:30	110°C
	Випікання	Випікає їжу, підтримуючи рівномірне та стабільне тепло.	00:50	130°C
	Кип'ятіння	Готує їжу у киплячій воді.	00:30	110°C
	Йогурт	Ферментує молоко при стабільно низькій температурі.	08:00	40°C
	Суп	Готує суп повільно при м'якій температурі.	02:00	110°C
	Тушкування	Готує їжу у рідині повільно при м'якій температурі.	02:00	110°C
	Каша	Спеціальна програма для приготування каші.	01:30	110°C
	Вівсянка	Спеціальна програма для приготування вівсянки.	00:30	100°C
	Підйом тіста	Підтримує стабільну теплу температуру протягом заданого часу.	01:00	40°C

## Додаткова інформація про програму

Після приготування прилад тимчасово підтримує тепло готової їжі, але зверніть увагу, що прилад не призначений для тривалого зберігання готової їжі. Якщо їжа залишилася, перекладіть її у відповідний контейнер та зберігайте в холодильнику. Після використання завжди очищуйте, висушуйте та складайте прилад для зберігання.



### Вручну

Після завершення програми прилад НЕ переходить автоматично в режим підтримання страв теплими.

**ЗАСТЕРЕЖЕННЯ:** Ця функція дозволяє налаштовувати час роботи та робочу температуру.

**ЗАСТЕРЕЖЕННЯ:** Цей прилад не призначений для смаження у фритюрі.



### Рис

**ЗАСТЕРЕЖЕННЯ:** Не готуйте більше 8 децилітрів (дл) сухого рису одночасно. Рис під час приготування розширюється. Не переповнюйте чашу.

**ЗАСТЕРЕЖЕННЯ:** Не рекомендується використовувати функцію відкладеного старту для програми приготування рису, оскільки рис поглине занадто багато води до початку приготування, і смак буде погіршено.

**ЗАСТЕРЕЖЕННЯ:** Не рекомендується використовувати теплу воду, оскільки це порушує роботу системи контролю температури приладу.

Кінцевий об'єм, дл	Об'єм рису, дл	Об'єм води, дл
0,5	2	3
1,0	6	6
1,5	8,5	9



### Смаження/обсмажування

**ЗАСТЕРЕЖЕННЯ:** Ця функція може працювати лише без кришки і не підтримує відкладений старт.

**ЗАСТЕРЕЖЕННЯ:** Цей прилад не призначений для смаження у фритюрі.



## Пара

Наповніть чашу мінімум 0,5 л води.

Установіть пароварку у прилад. Розміщуйте в приладі тільки надану у комплекті пароварку.

Таймер почне відлік лише після закипання води та початку процесу приготування на парі.



**ЗАСТЕРЕЖЕННЯ:** Ця функція генерує пару для приготування їжі. Будьте обережні при відкриванні кришки під час приготування, гаряча пара може вийти та спричинити опіки або травми.

Тип продуктів	Час, г:хв
Картопля, ціла сира	00:30
Картопля, соломкою, сира	00:20
Картопля, кубиками, сира	00:15
Картопля, кубиками, заморожена	00:30
Броколі, цілі стебла, сире	00:10
Броколі, суцвіття, сире	00:07
Броколі, суцвіття, заморожені	00:12
Морква, ціла, сира	00:20
Морква, соломкою, сира	00:15
Морква, нарізана скибками, сира	00:10
Морква, кубиками, заморожена	00:25
Цвітна капуста, суцвіття, сира	00:07
Цвітна капуста, суцвіття, заморожені	00:12
Спаржа	00:05
Шпинат	00:05



## Кип'ятіння

Таймер почне відлік лише після закипання води.



**ЗАСТЕРЕЖЕННЯ:** Ця функція генерує пару для приготування їжі. Будьте обережні при відкриванні кришки під час приготування, гаряча пара може вийти та спричинити опіки або травми.



### Йогурт

**ЗАСТЕРЕЖЕННЯ:** Переконайтеся, що чаша для приготування була ретельно вимита. Приготування йогурту залежить від розвитку живих бактерій. Будь-яке забруднення від немитого посуду може зіпсувати продукт.

Додайте 1 столову ложку (15 мл) натурального йогурту на кожен літр пастеризованого молока.

Після завершення програми приготування прилад НЕ переходить автоматично в режим підтримання страв теплими.



### Каша

**ЗАСТЕРЕЖЕННЯ:** Будьте обережні, щоб не робити занадто великі порції, оскільки це може призвести до викидання через паровий клапан. Якщо це трапиться, обов'язково очистіть паровий клапан відповідно до інструкцій з чищення в цьому посібнику користувача.

Кінцевий об'єм, дл	Об'єм рису, дл	Об'єм води, дл
1,0	0,5	9
1,5	0,75	14



### Вівсянка

Рекомендовані порції на одну людину: 2 децилітри вівсянки та 5,5 децилітра води або молока, додати сіль і/або цукор за смаком.

**ЗАСТЕРЕЖЕННЯ:** Будьте обережні, щоб не робити занадто великі порції, оскільки це може призвести до викидання через паровий клапан. Якщо це трапиться, обов'язково очистіть паровий клапан відповідно до інструкцій з чищення в цьому посібнику користувача.



### Підйом тіста

Змастіть внутрішню частину чаші невеликою кількістю рослинної олії.

**ЗАСТЕРЕЖЕННЯ:** Оскільки тісто може подвоїтися або потроїтися в об'ємі залежно від рецепту, пам'ятайте, що кінцевий об'єм тіста не повинен перевищувати об'єм внутрішньої чаші.

Після завершення програми приготування прилад НЕ переходить автоматично в режим підтримання страв теплими.

## Догляд і чищення



**ОЧИЩУЙТЕ ПРИЛАД ПІСЛЯ КОЖНОГО ВИКОРИСТАННЯ ТА ПЕРЕД ЗБЕРІГАННЯМ**  
**НЕ КЛАДІТЬ ЖОДНИХ ЧАСТИН ПРИЛАДУ В ПОСУДОМИЙНУ МАШИНУ.**  
**ДАЙТЕ ВСІМ ОЧИЩЕНИМ ЧАСТИНАМ ПОВНІСТЮ ВИСОХНУТИ ПЕРЕД ЗБЕРІГАННЯМ АБО ПОВТОРНИМ ВИКОРИСТАННЯМ.**

Перед чищенням переконайтеся, що прилад відключений від електромережі.

**Чищення кришки**

Зніміть кришку з виробу. Зніміть внутрішню пластину, стиснувши захват і витягнувши її з кришки.

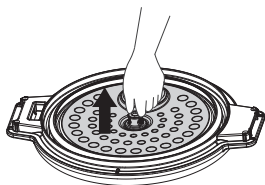

Зніміть паровий клапан, обертаючи його проти годинникової стрілки для розблокування. Зверніть увагу на пази на кришці та паровому клапані.

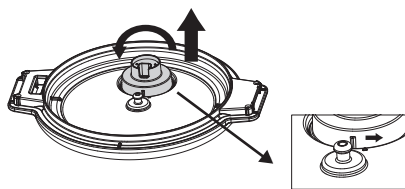

Промийте всі розібрані частини теплою водою з милом. НЕ занурюйте кришку у воду. НЕ мийте жодних частин у посудомийній машині.

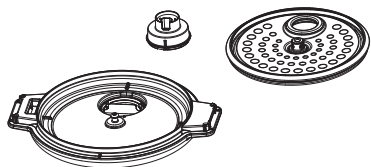
**Чищення чаші**

Зніміть кришку. Вийміть внутрішню чашу з приладу.

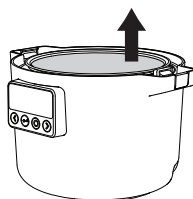

Замочіть чашу у мильній воді та протріть залишки їжі. Більш стійкі забруднення можна відтерти губкою. НЕ використовуйте абразивні засоби для чищення, щоб уникнути подряпин на покритті внутрішньої чаші.

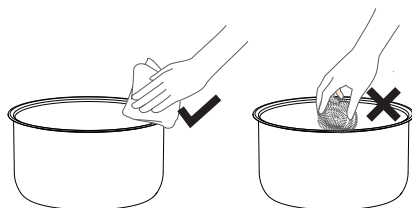

Протріть зовнішню частину приладу вологою тканиною. НЕ занурюйте прилад у воду.

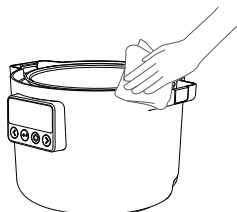

Перед повторним збиранням дайте всім частинам висохнути на повітрі. Для повторного збирання виконуйте ці кроки у зворотному порядку.

## Пошук та усунення несправностей

Відображення на дисплеї	Тип помилки	Метод усунення
	Кришку знято під час програми приготування, яка цього не дозволяє.	Поверніть кришку на прилад і натисніть кнопку «Підтвердити».
E1	Несправний датчик верхньої кришки	Після відключення та повторного підключення шнура живлення, якщо помилка не зникла, зверніться до авторизованого сервісного центру для ремонту.
E2	Розрив ланцюга з нижнім датчиком	
EU	Коротке замикання нижнього датчика	
EU (блимає)	Збій прийому сигналу	
EU (блимає)	Збій передачі сигналу	

## Технічні дані

Тип моделі	81MC302601
Номінальна напруга	220–240 В~
Номінальна частота	50/60 Гц
Номінальна потужність	605–720 Вт
Об'єм	3,0 л
Розмір виробу	303x250x216 мм
Маса нетто	2,8 кг

- Діапазон частот: 13,56 МГц
- Максимальна вихідна потужність радіочастоти виробу: 19.896 dBuA/m @3m
- Споживана потужність у режимі низького енергоспоживання: 0,8 Вт
- Максимальний час, потрібний для досягнення відповідного режиму низького споживання: 20 хвилин

Серійний номер  
(22-значний код, що починається з SN)

Номер виробу  
(8-значний код)





Рисунок лише для довідки

## Захист навколишнього середовища

### Утилізація побутових приладів

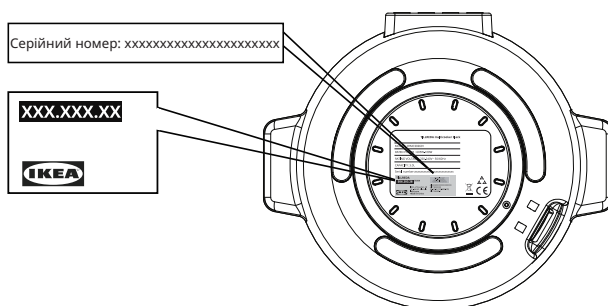
Символ  на виробі або його упаковці вказує на те, що цей виріб не можна викидати разом з побутовим сміттям. Замість цього віднесіть виріб до пункту утилізації електричного та електронного обладнання. Забезпечивши належну утилізацію цього виробу, ви допоможете уникнути можливого негативного впливу на довкілля і здоров'я людей, що може виникнути внаслідок неправильної утилізації цього виробу. За більш детальною інформацією про утилізацію цього виробу зверніться до місцевих органів самоврядування, служби утилізації побутових відходів або магазину, де ви придбали виріб.

### Утилізація пакувальних матеріалів

Матеріали, позначені символом , придатні для вторинної переробки. Викиньте пакувальні матеріали у відповідні контейнери для збирання сміття.

## Гарантія ІКЕА

### Скільки часу дійсна гарантія ІКЕА?

Ця гарантія дійсна протягом 2 років з дати придбання вашого приладу в компанії ІКЕА, якщо інше не передбачено національним законодавством. Щоб дізнатися умови гарантії, що діють у вашій країні, перейдіть на сайт [IKEA.com](http://ikea.com). У якості доказу покупки надавайте оригінальний товарний чек. Виконання гарантійних робіт не продовжує гарантійний період для цього приладу.

### Хто здійснює обслуговування?

Зверніться до найближчого магазину ІКЕА.

### Що покриває ця гарантія?

Ця гарантія покриває несправності цього приладу, що виникли внаслідок дефектів конструкції або матеріалів, та починає діяти з часу придбання цього приладу в ІКЕА. Ця гарантія стосується тільки домашнього використання. Виключення наведені в розділі «Що не покриває ця гарантія?» В межах гарантійного періоду кошти для усунення несправностей, наприклад, для ремонту, запчастин, оплати праці та відрядження, будуть відшкодовані, якщо прилад доступний для ремонту без спеціальних витрат. Замінені деталі стають власністю ІКЕА.

## Як ІКЕА вирішує виявлені проблеми?

ІКЕА обстежить цей прилад та вирішить на власний розсуд, чи покривається несправність цією гарантією. Якщо так, тоді ІКЕА на власний розсуд вирішує або чинити несправний виріб, або замінити його на такий саме або аналогічний виріб.

## Що не покриває ця гарантія?

- Природне зношування.
- Навмисне пошкодження чи пошкодження, спричинене недбалістю, пошкодження через недотримання інструкцій з експлуатації, неправильне встановлення чи підключення до електромережі з невідповідною напругою, пошкодження внаслідок хімічної чи електрохімічної реакції, іржавіння, корозія чи пошкодження водою, зокрема пошкодження через надмірний рівень кальцію у воді, пошкодження через аномальні умови навколишнього середовища.
- Нефункціональні та декоративні деталі, які не впливають на звичайне використання приладу, включно з подряпинами та знебарвленням.
- Випадкові пошкодження, спричинені сторонніми предметами або речовинами, а також чищенням або розблокуванням фільтрів, дренажних систем або відділень для миючих засобів.
- Пошкодження таких деталей: керамічне скло, додаткове приладдя, тарілки та сушарки для столових приборів, труби подачі та відведення води, лампи та кришки ламп, екрани, регулятори, корпуси та частини корпусів. Хіба що буде доведено, що пошкодження цих деталей спричинене дефектами виробництва.

- Ремонт, виконаний не нашими офіційними постачальниками послуг та/або уповноваженими сервісними партнерами, або такий, під час якого використовувалися неоригінальні деталі.
- Ремонт, потрібний через неналежне встановлення або встановлення з порушенням вимог.
- Використання приладу в не побутових умовах, як-от професійне використання.
- Пошкодження під час транспортування. Якщо покупець транспортує виріб додому або до іншої адреси, компанія ІКЕА не несе відповідальності за жодні пошкодження під час транспортування. Проте, якщо компанія ІКЕА доставляє виріб до вказаної покупцем адреси, і під час доставки стаються пошкодження, такий випадок покривається гарантією ІКЕА.
- Вартість першого встановлення приладу ІКЕА. Проте, якщо призначений ІКЕА постачальник послуг або його уповноважений сервісний партнер відремонтує або замінить цей прилад згідно умов цієї гарантії, постачальник послуг або його уповноважений сервісний партнер перевстановить відремонтований прилад або в разі потреби замінить його.

## Застосування місцевих законів

Гарантія ІКЕА дає вам спеціальні юридичні права, які покривають або перевищують всі місцеві юридичні вимоги. Проте ці умови жодним чином не обмежують права покупця, описані в місцевих законах.

## Область дії

Ця гарантія дійсна лише в країні, де було придбано виріб; послуги надаватимуться в рамках умов гарантії. Зобов'язання надавати послуги в рамках гарантії дійсне тільки, якщо прилад відповідає та встановлений згідно з:

- Технічними характеристиками в країні, в якій буде зроблений запит щодо гарантійного обслуговування;
- Інструкції зі збирання та правила техніки безпеки з інструкцій користувача.

## Післяпродажне обслуговування приладів ІКЕА

Звертайтеся до ІКЕА у таких випадках:

- Якщо ви хочете зробити сервісний запит в рамках цієї гарантії;
- Роз'яснення роботи функцій приладів ІКЕА.

З метою забезпечити найкраще обслуговування, уважно прочитайте інструкції зі збирання та/або інструкції користувача, перш ніж звертатися до нас.

## Як звернутися до нас за обслуговуванням



**Відскануйте QR-код, щоб отримати всю інформацію про виріб.**

Служба післяпродажного обслуговування ІКЕА надасть основні інструкції з усунення несправності вашого приладу по телефону під час прийому запиту на обслуговування. Номер телефону та години роботи місцевого магазину можна дізнатися в каталозі ІКЕА чи на сайті [www.ikea.com](http://www.ikea.com).

**Для пришвидшення обслуговування також завжди повідомляється номер виробу ІКЕА (8-значний код), вказаний на паспортній табличці вашого приладу.**

## ЗБЕРЕЖІТЬ ТОВАРНИЙ ЧЕК!

Це ваш доказ покупки, який вимагається для надання гарантійних послуг. На товарному чеку також можна знайти назву та номер виробу ІКЕА (8-значний код) для кожного придбаного вами приладу.

## Вам потрібна додаткова допомога?

Якщо у вас є якісь додаткові питання, не пов'язані з післяпродажним обслуговуванням ваших приладів, зателефонуйте до контактного центру найближчого магазину ІКЕА. Ми рекомендуємо уважно прочитати документацію приладу, перш ніж звертатися до нас.



## Sadržaj

Informacije o bezbednosti .....	369	Održavanje i čišćenje .....	379
Opis proizvoda .....	372	Rešavanje problema .....	380
Korisnički interfejs .....	372	Tehnički podaci .....	380
Prvi koraci .....	373	Informacije u vezi sa zaštitom životne sredine .....	381
Programi .....	375	IKEA garancija .....	381
Dodatne informacije o programima .....	376		

## Informacije o bezbednosti

### Namena

Sledeće bezbednosne smernice su namenjene da spreče nepredviđene rizike ili oštećenja usled nebezbedne ili nepravilne upotrebe aparata. Po prispeću, proverite ambalažu i aparat da biste se uverili da je sve netaknuto i time osigurali bezbedan rad. Ako nađete oštećenje, obratite se prodavcu ili distributeru. Imajte u vidu da, radi vaše bezbednosti, modifikacije i izmene aparata nisu dozvoljene. Upotreba na nepredviđen način može stvoriti opasnosti i izazvati gubitak garancije.

Pažljivo i s razumevanjem pročitajte ovo uputstvo za upotrebu pre upotrebe/ puštanja u rad aparata i čuvajte ga u neposrednoj blizini mesta postavljanja ili aparata radi kasnije upotrebe!

### Objašnjenje simbola

#### UPOZORENJE

Ova signalna reč ukazuje na opasnost sa srednjim nivoom rizika koja, ako se ne izbegne, može dovesti do smrti ili ozbiljne povrede.

#### OPREZ

Ova signalna reč ukazuje na opasnost sa niskim nivoom rizika koja, ako se ne izbegne, može dovesti do lakše ili umereno teške povrede.

#### PAŽNJA

Ova signalna reč ukazuje na važne informacije (npr. oštećenje imovine), ali ne i opasnost.

#### Poštujte uputstva

Ovaj simbol ukazuje na to da serviser treba da rukuje ovim aparatom i održava ga isključivo u skladu sa uputstvima za upotrebu.

Pre upotrebe aparata pažljivo pročitajte uputstva za upotrebu i upoznajte se sa njima radi bezbedne upotrebe. Nepravilna upotreba može dovesti do povreda i oštećenja. Uvek držite uputstva uz aparat za buduću upotrebu.

- Ovaj aparat je namenjen isključivo za spremanje hrane.
- Ovaj aparat je namenjen isključivo za upotrebu u domaćinstvu, u zatvorenom prostoru.
- Deca od 8 godina i starija, kao i osobe sa smanjenim fizičkim, čulnim ili mentalnim sposobnostima mogu da koriste ili čiste ovaj aparat samo ako su pod nadzorom i data su im uputstva u vezi sa korišćenjem aparata i ako razumeju opasnosti. Deca mlađa od 8 godina i osobe sa teškim invaliditetom ne treba budu u blizini aparata ako nisu pod stalnim nadzorom.
- Uverite se da je aparat postavljen na suhu, stabilnu površinu tokom upotrebe i da ventilacioni otvori nisu blokirani.
- Uverite se da hrana ne blokira ventilacione otvore za paru pre ili tokom upotrebe.

### UPOZORENJE

Ne dozvolite da se deca igraju ovim aparatom. Ovaj aparat nije igračka. Upotreba električnih proizvoda bez nadzora može dovesti do izlaganja rizicima koji bi mogli dovesti do teške povrede ili smrti.

Držite aparat vam domašaja male dece, naročito tokom upotrebe i hlađenja.

### OPREZ

Držite ruke i lice dalje od otvora za paru tokom upotrebe.



### OPREZ

Prilikom otvaranja poklopca za vreme spremanja hrane, može izaći vrela para. Budite pažljivi pri otvaranju poklopca.



### OPREZ

Ne dodirujte unutrašnju posudu tokom ili ubrzo nakon upotrebe jer može biti vrela.

- NE tresite aparat dok radi.
- NE koristite ovaj aparat u druge svrhe osim za spremanje hrane.
- NE prepunjavajte aparat.
- NE koristite ovaj aparat za prženje u dubokom ulju.

### PAŽNJA

Redovno čistite uređaj da biste očuvali njegov površinski materijal.

### OPREZ

Pre čišćenja se uverite da aparat nije pod naponom i da se ohladio. U suprotnom, može doći do izlaganja strujnom udaru i opekotina.

- Sačekajte da se aparat potpuno osuši nakon čišćenja, a pre čuvanja ili sledeće upotrebe.
- NE koristite abrazivna sredstva, abrazivne jastučice za čišćenje, rastvarače ili metalne predmete pri čišćenju aparata.
- Vodite računa da strujna utičnica obezbeđuje adekvatan napon i da ima uzemljenje.

### UPOZORENJE

U slučaju požara, isključite aparat, pa prekrijte plamen npr. protivpožarnim ćebetom. NE pokušavajte da ugasite požar vodom.

- NE koristite ovaj aparat u kombinaciji sa spoljnim tajmerom ili zasebnim sistemom za daljinsku kontrolu.
- NE koristite ovaj aparat ukoliko su vam mokre ruke ili ako je u kontaktu s vodom.
- NE koristite ovaj aparat sa drugom posudom osim sa onom koju ste dobili uz njega.
- NE koristite ovaj aparat ako je posuda prazna.
- NE koristite ovaj aparat ako je oštećen.
- Ovaj aparat radi efikasno na nadmorskim visinama 0–2000 m.
- Zvuci škljocanja i šištanja tokom rada su uobičajeni.
- Obratite se ovlašćenom serviseru ako je potrebno popraviti ili zameniti neki deo.
- Nepravilna upotreba može izazvati potencijalnu povredu.
- Pazite da se nešto ne prospe na priključak.

### PAŽNJA

Odložite ovaj aparat na odgovoran način na predviđenom mestu za prikupljanje električnih proizvoda.

### PAŽNJA

Samo ovlašćeno osoblje sme da popravlja ili rasklapa ovaj aparat da ne bi došlo do požara, strujnog udara ili povrede. Nepravilna popravka ili neodobrene promene ključnih delova mogu ugroziti bezbednost aparata. To može izazvati kvar, pregrevanje ili požar.

- NE koristite ovaj aparat na otvorenom ni na visinama manjim od 850 mm iznad poda.

Ovaj uređaj namenjen je za upotrebu u domaćinstvu i sličnim sredinama kao što su:

- čajne kuhinje u okviru prodavnica, kancelarija i drugih poslovnih prostora;
- na farmama;
- od strane gostiju hotela, motela i u drugim vrstama stambenog prostora;
- u ugostiteljskim objektima koji pružaju noćenje sa doručkom.
- Ovaj aparat ne smeju da koriste deca uzrasta od 0 do 8 godina. Ovaj aparat mogu da koriste deca uzrasta bar 8 godina ako su pod neprestanim nadzorom. Osobe sa smanjenim fizičkim, čulnim ili mentalnim sposobnostima ili bez dovoljnog iskustva i znanja mogu da koriste ovaj aparat samo ako su pod nadzorom ili su im data uputstva u vezi sa korišćenjem aparata na bezbedan način i ako razumeju opasnosti koje pri tome postoje. Držite ovaj aparat i njegov kabl van domašaja dece mlađe od 8 godina. Čišćenje i korisničko održavanje ne smeju da obavlja deca.
- Aparati za spremanje hrane treba da stoje na stabilnom mestu, sa ručkama postavljenim tako da se ne mogu prosuti vrele tečnosti.
- Ako je kabl oštećen, proizvođač ili njegov ovlašćeni servisni agent ga mora zameniti specijalnim kablom.
- Ovaj aparat ne sme da se potapa u tečnosti.
- Površina grejnog tela može da bude topla i nakon upotrebe.
- Verzije softvera ili firmvera i hardvera koje utiču na poštovanje osnovnih uslova

## Opis proizvoda

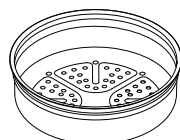
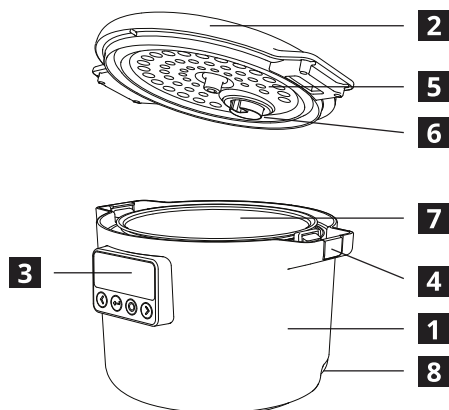

Sito x1



Strujni kabl x1

- 1** Glavno kućište
- 2** Poklopac
- 3** Korisnički interfejs
- 4** Dugme za zaključavanje poklopca
- 5** Unutrašnja ploča poklopca
- 6** Ventil za paru
- 7** Unutrašnja posuda
- 8** Priključak za strujni kabl

## Korisnički interfejs

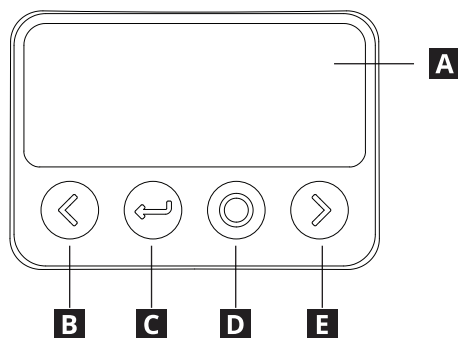

- A** Ekran
- B** Levo / Smanji
- C** Nazad / Povratak
- D** Potvrdi / Mirovanje
- E** Desno / Povećaj

## Prvi koraci

**Pre prve upotrebe pročitajte informacije o bezbednosti. Uverite se da su sav ambalažni materijal i sve zaštitne folije skinuti i očistite aparat da biste bili sigurni da nema kontaminacije. Za dodatne informacije pogledajte odeljak Čišćenje i održavanje.**

Ovaj aparat će se uključiti u režimu mirovanja kad se priključi u strujnu utičnicu. Da biste ga probudili, pritisnite dugme „Mirovanje“.



Sipajte sastojke i zatvorite poklopac. Pritisnite „Potvrđi“ da biste pokrenuli program ili pritisnite „Desno“ da biste izabrali odloženo pokretanje.



Pomoću dugmadi „Levo“ i „Desno“ krećete se između programa. Pritiskom na dugme „Potvrđi“ birate program.

Tokom procesa spremanja hrane, na ekranu će se prikazivati temperatura i preostalo vreme.

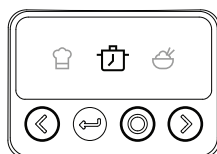

Pomoću dugmadi „Levo“ i „Desno“ podešavate temperaturu i/ili vreme po potrebi. Određeni programi ne podržavaju podešavanje. Pritiskom na „Potvrđi“ nastavljate dalje.

Kad program završi, čuće se zvuk. Aparat će zatim preći na funkciju održavanja toplote.

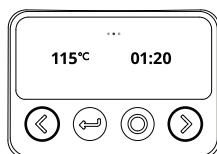

Nakon upotrebe isključite aparat iz utičnice, očistite ga i ostavite na bezbedno mesto kada se osuši.

## Podešavanja tokom spremanja hrane

Pritisnite dugme „Potvrdi“ da biste pauzirali ili nastavili spremanje hrane. Pomoću dugmadi „Levo“ i „Desno“ podešavate temperaturu ili vreme. Određeni programi ne podržavaju podešavanje.



## Odloženo pokretanje

Ako je izabrano odloženo pokretanje, pomoću dugmadi „Levo“ i „Desno“ podesite vreme odlaganja dovršetka spremanja hrane. Pritiskom na „Potvrdi“ nastavljate dalje. Određeni programi ne podržavaju odloženo pokretanje.



## Održavanje toplote

Održavanje toplote će se nastaviti najduže 24 sata ako se ne otkáže. Pritisnite „Levo“ da biste podesili temperaturu. Određeni programi ne podržavaju funkciju održavanja toplote.

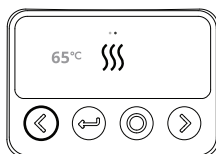

## Otkazivanje spremanja hrane

Pritisnite dugme „Povratak“ tokom spremanja hrane ili održavanja toplote da biste otkazali trenutni program i vratili se na biranje programa.

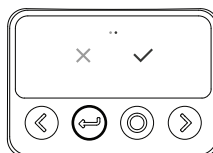

## Zaključavanje ekrana

Ovaj aparat se može zaključati držanjem dugmadi „Potvrdi“ i „Desno“ 3 sekunde. Kada se pritisne bilo koje dugme, prikazaće se ikona „Katanac“, ali se neće izvršiti nijedna radnja. Ekran će se otključati ako 3 sekunde budete držali dugmad „Potvrdi“ i „Desno“.

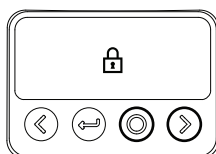





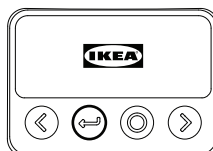









## Mirovanje

Ako trenutno ne sprema hranu, aparat će automatski ući u režim mirovanja nakon 2 minuta bez aktivnosti. Ovaj aparat se može prinudno uvesti u mirovanje tako što će se držati dugme „Mirovanje“ dok se ne začuje zvuk i ne pojavi logotip IKEA.



## Programi

Simbol	Naziv	Opis	Vreme, h:min (podrazumevano)	Temperatura, °C (podrazumevano)
	Održavanje toplote	Održava temperaturu spremljene hrane.	24:00	68 °C
	Ručni režim	Omogućava prilagođenu kontrolu vremena i temperature.	00:30	100 °C
	Sporo spremanje hrane	Sprema hranu sporo na niskoj, ujednačenoj temperaturi.	08:00	100 °C
	Pirinač	Kuva pirinač ravnomerno i temeljno.	00:50	120 °C
	Prženje/dinstanje	Sprema hranu brzo na srednjoj do jačoj toploti.	00:30	130 °C
	Para	Sprema hranu na pari, radi ravnomerne pripreme.	00:30	110 °C
	Pečenje	Sprema hranu ujednačenom, ravnomernom toplotom.	00:50	130 °C
	Kuvanje	Kuva hranu u kipućoj vodi.	00:30	110 °C
	Jogurt	Fermentiše mleko na ujednačenoj, niskoj temperaturi.	08:00	40 °C
	Supe/čorbe	Sprema supu/čorbu sporo, na nižoj temperaturi.	02:00	110 °C
	Gulaš	Sprema hranu tečnije konzistencije sporo, na nižoj temperaturi.	02:00	110 °C
	Kaša od žitarica	Specijalni program za kašu od žitarica.	01:30	110 °C
	Ovsena kaša	Specijalni program za ovsenu kašu.	00:30	100 °C
	Narastanje hleba	Ujednačena toplota tokom određenog perioda.	01:00	40 °C

## Dodatne informacije o programima

Ovaj aparat će održavati spremljenu hranu toplom neko vreme nakon spremanja, ali imajte u vidu da nije predviđen za čuvanje spremljene hrane u dužem periodu. Ako unutra pretekne hrane, premestite je u pogodnu posudu i čuvajte je u frižideru. Posle svake upotrebe obavezno očistite, osušite i odložite aparat.



### Ručno

Po završetku programa spremanja hrane, aparat NEĆE automatski preći na održavanje toplote.

**OPREZ:** Ova funkcija omogućava podešavanje satnice i temperature rada.

**OPREZ:** Ovaj aparat nije pogodan za prženje hrane u dubokom ulju.



### Pirinač

**OPREZ:** Ne kuvajte više od 8 dl nekuvanog pirinča odjednom. Pirinač će nabubriti tokom kuvanja. Ne prepunjavajte posudu.

**OPREZ:** Ne savetuje se aktiviranje odloženog pokretanja programa za pirinač jer će on upiti previše vode pre kuvanja i to će narušiti ukus.

**OPREZ:** Ne savetuje se da sipate toplu vodu jer će to ometati nadzor temperature vode od strane aparata.

Konačna zapremina, dl	Zapremina pirinča, dl	Zapremina vode, dl
0,5	2	3
1,0	6	6
1,5	8,5	9



### Prženje/dinstanje

**OPREZ:** Ova funkcija može raditi samo bez poklopca i ne podržava odloženo pokretanje.

**OPREZ:** Ovaj aparat nije pogodan za prženje hrane u dubokom ulju.



## Para

Sipajte bar 0,5 l vode u posudu.

Postavite sito na aparat; koristite samo isporučeno sito.

Tajmer će se pokrenuti tek kad voda bude ključala i kada započne proces spremanja na pari.



**OPREZ:** Ova funkcija stvara paru i njome sprema hranu. Pazite kada otvarate poklopac tokom spremanja hrane jer vrela para može da izađe i izazove povrede ili opekotine.

Tip hrane	Vreme, h:min
Krompir, ceo, presan	00:30
Krompir, na trakice, presan	00:20
Krompir, na kockice, presan	00:15
Krompir, na kockice, smrznut	00:30
Brokoli, na cvetove sa drškom, presan	00:10
Brokoli, na cvetove bez drške, presan	00:07
Brokoli, na cvetove bez drške, smrznut	00:12
Šargarepa, cela, presna	00:20
Šargarepa, na trakice, presna	00:15
Šargarepa, na kolutiće, presna	00:10
Šargarepa, na kockice, smrznuta	00:25
Karfiol, na cvetove bez drške, presan	00:07
Karfiol, na cvetove bez drške, smrznut	00:12
Špargla	00:05
Spanać	00:05



## Kuvanje

Tajmer će se pokrenuti tek kad voda proključa.



**OPREZ:** Ova funkcija stvara paru i njome sprema hranu. Pazite kada otvarate poklopac tokom spremanja hrane jer vrela para može da izađe i izazove povrede ili opekotine.



### Jogurt

**OPREZ:** Uverite se da je posuda za kuvanje dobro očišćena. Pri pravljenju jogurta razmnožavaju se žive bakterije. Svaka kontaminacija nečistim priborom dovodi do kvarenja proizvoda. Sipajte jednu kašiku (15 ml) običnog jogurta na svaki litar pasterizovanog mleka.

Po završetku programa spremanja hrane, aparat NEĆE automatski preći na održavanje toplote.



### Kaša od žitarica

**OPREZ:** Pazite da ne napravite prevelike porcije jer onda iz ventila za paru može izlaziti pena. Ako se to desi, obavezno očistite ventil za paru shodno uputstvima za čišćenje u ovom korisničkom priručniku.

Konačna zapremina, dl	Zapremina pirinča, dl	Zapremina vode, dl
1,0	0,5	9
1,5	0,75	14



### Ovsena kaša

Preporučene porcije po osobi su 2 dl ovasa i 5,5 dl vode ili mleka, uz dodatak soli i/ili šećera po ukusu.

**OPREZ:** Pazite da ne napravite prevelike porcije jer onda iz ventila za paru može izlaziti pena. Ako se to desi, obavezno očistite ventil za paru shodno uputstvima za čišćenje u ovom korisničkom priručniku.



### Narastanje hleba

Premažite unutrašnjost posude malom količinom biljnog ulja

**OPREZ:** Pošto testo može da udvostruči ili utrostruči zapreminu zavisno od recepta, imajte u vidu da konačna zapremina testa ne treba da premaši zapreminu unutrašnje posude.

Po završetku programa spremanja hrane, aparat NEĆE automatski preći na održavanje toplote

## Održavanje i čišćenje



**OČISTITE APARAT POSLE SVAKE UPOTREBE I PRE ODLAGANJA NE STAVLJAJTE NIJEDAN DEO OVOG APARATA U MAŠINU ZA SUDOVE. SAČEKAJTE DA SE SVI OČIŠĆENI DELOVI DOBRO OSUŠE PRE ODLAGANJA ILI UPOTREBE.**

Pre čišćenja uređaja uverite se da je isključen iz strujne utičnice.

### Čišćenje poklopca

Skinite poklopac sa proizvoda. Skinite unutrašnju ploču tako što ćete stegnuti rukohvat i povući je sa poklopca.

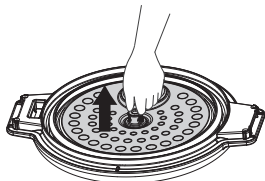

Skinite ventil za paru tako što ćete ga okrenuti suprotno od kazaljki na satu da biste ga oslobodili. Primitićete ureze na poklopcu i ventilu za paru.

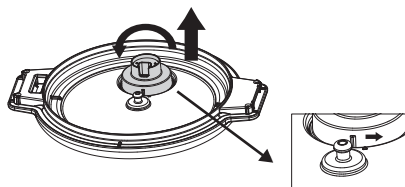

Ispерite odvojene delove toplom vodom i deterdžentom. NE potapajte poklopac u vodu. NE perite nijedan deo u mašini za sudove.

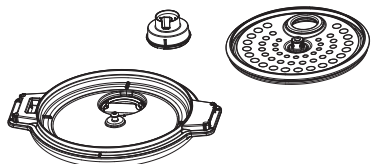

Sačekajte da se delovi osuše pre nego što sklopite aparat. Pri sklapanju pratite ove korake obrnutim redosledom.

### Čišćenje posude

Skinite poklopac. Izvadite unutrašnju posudu iz aparata za spremanje hrane.

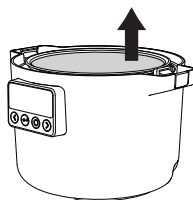

Potopite unutrašnju posudu u vodu sa deterdžentom i brisanjem skinite ostatke hrane. Tvrđa zaprljanja se mogu skinuti sunderom. NE koristite abrazivna sredstva pri čišćenju unutrašnje posude da se njena obloga ne bi izgubala.

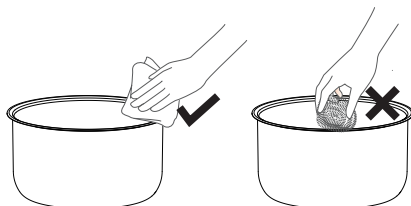

Prebrišite spoljašnjost aparata za spremanje hrane navlaženom krpom. NE potapajte aparat za spremanje hrane u vodu.

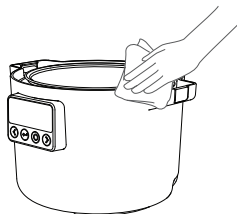

## Rešavanje problema

Prikaz na ekranu	Tip greške	Način rešavanja
	Poklopac je skinut tokom programa spremanja hrane koji to ne dozvoljava.	Vratite poklopac na aparat za spremanje hrane i pritisnite dugme „Potvrdi“
	Neispravan senzor gornjeg poklopca	Ako aparat prikazuje šifru greške i nakon isključivanja strujnog kabela iz utičnice i ponovnog priključivanja, odnesite ga u lokalni postprodajni servis radi popravke.
E1	Otvoreno kolo sa donjim senzorom	
E2	Donji senzor ima kratak spoj	
EU	Greška prijema komunikacije	
EU (trepti)	Greška prenosa komunikacije	

## Tehnički podaci

Tip modela	81MC302601
Nominalni napon	220–240 V~
Nominalna frekvencija	50/60 Hz
Nominalna snaga	605–720 W
Kapacitet	3,0 l
Dimenzije proizvoda	303 x 250 x 216 mm
Neto težina	2,8 kg

- Frekvencijski opseg (13,56 MHz).
- Maksimalna izlazna RF snaga proizvoda 19.896 dBuA/m @3m.
- Potrošnja struje u režimu slabe snage: 0,8 W.
- Maksimalno vreme potrebno da se dostigne režim slabe snage: 20 minuta.

Serijski broj (počinje sa SN, 22-cifreni kôd)

Broj artikla (8-cifreni kôd)

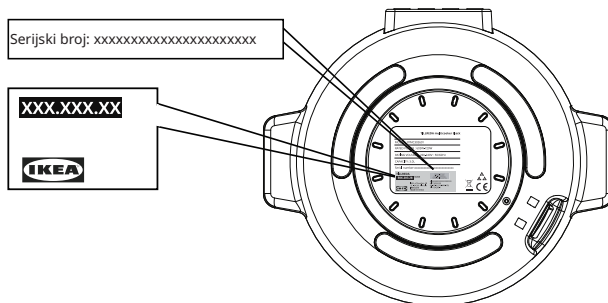

Slika služi samo kao referenca

## Informacije u vezi sa zaštitom životne sredine

### Odlaganje kućnih aparata

Znak  na proizvodu ili ambalaži označava da proizvod ne sme da se baci kao običan kućni otpad. Umesto toga, treba ga odneti na odgovarajuće prikupljalište za recikliranje električnih i elektronskih uređaja. Pravilno odlaganje ovog proizvoda doprinosi sprečavanju potencijalnih negativnih posledica po životnu sredinu i čovekovo zdravlje, koje bi mogle da nastanu usled nepravilnog manipulisanja ovim proizvodom u svojstvu otpada. Detaljnije informacije o recikliranju ovog proizvoda potražite u lokalnoj mesnoj kancelariji, službi za recikliranje kućnog otpada ili prodavnici u kojoj ste kupili proizvod.

### Odlaganje ambalaže

Ambalaža sa znakom  može da se reciklira. Ambalažu bacite u odgovarajući kontejner za reciklažu.

## IKEA garancija

### Koliko dugo važi garancija kompanije IKEA

Ova garancija važi 2 godine od prvobitnog datuma kupovine uređaja u prodavnici IKEA, osim ako nije drukčije naznačeno u nacionalnim propisima. Idite na [IKEA.com](http://IKEA.com) da biste saznali šta važi za vašu zemlju. Kao dokaz kupovine treba priložiti originalni fiskalni isečak. Servis uređaja u garantnom roku neće produžiti trajanje garancije za uređaj.

### Ko će obaviti servis?

Obratite se najbližoj prodavnici IKEA.

### Šta ova garancija pokriva?

Ova garancija pokriva neispravnosti uređaja prouzrokovane lošom izradom ili greškama u materijalu počev od dana kupovine u prodavnici IKEA. Ova garancija važi samo za upotrebu u domaćinstvu. Izuzeci su navedeni u odeljku „Šta nije pokriveno ovom garancijom?“ U garantnom roku su pokriveni troškovi otklanjanja kvara, npr. popravke, delovi, rad i putni troškovi, pod uslovom da se uređaju može pristupiti radi popravke bez dodatnih rashoda. Zamenjeni delovi postaju svojina kompanije IKEA.

## Šta će IKEA uraditi da reši problem?

IKEA će pregledati proizvod i odlučiti, po sopstvenom nahođenju, da li je pokriven ovom garancijom. Ako se utvrdi da garancija važi, IKEA će, po sopstvenom nahođenju, popraviti pokvareni uređaj ili ga zameniti istim ili ekvivalentnim.

## Šta nije pokriveno ovom garancijom?

- Uobičajeno habanje.
- Šteta pričinjena namerno ili iz nehata, šteta pričinjena jer nisu uzeta u obzir uputstva za upotrebu, nepravilna ugradnja ili priključivanje na nedozvoljeni električni napon, šteta prouzrokovana hemijskom ili elektrohemijskom reakcijom, rđa, korozija ili šteta prouzrokovana vodom, uključujući, između ostalog, visok sadržaj kamenca u vodi, šteta prouzrokovana abnormalnim uslovima koji se pojavljuju u okruženju.
- Nefunkcionalni i dekorativni delovi koji ne utiču na uobičajeno korišćenje aparata, uključujući ogrebotine i moguće razlike u boji.
- Slučajna šteta pričinjena stranim predmetima ili supstancama, kao i čišćenje ili deblokiranje filtera, odvodnog sistema ili fioka za deterđent.
- Šteta pričinjena na sledećim delovima: staklokeramika, dodatna oprema, korpe za kuhinjsko posuđe i pribor za jelo, dovodne i odvodne cevi, zaptivke, sijalice i poklopci svetla, ekrani, dugmad, kućište i delovi kućišta. Osim u slučaju kada se može dokazati da su uzrok tih kvarova greške u proizvodnji.
- Popravke koje nije izvršio ovlašćeni serviser i/ili ugovorni partner ovlašćenog servisa ili kada nisu korišćeni originalni delovi.

- Popravke zbog lošeg postavljanja ili postavljanja koje nije izvršeno u skladu sa specifikacijama.
- Korišćenje aparata van domaćinstva, tj. profesionalna upotreba.
- Šteta pričinjena prilikom transporta. Ako klijent prevozi proizvod do svoje kuće ili na drugu adresu, IKEA ne snosi odgovornost za oštećenja nastala tokom transporta. Međutim, ako IKEA isporučuje proizvod na adresu kupca, tada će štetu koja se pričinji proizvodu u toku ove isporuke pokriti IKEA.
- Troškovi prvog postavljanja uređaja kompanije IKEA. Međutim, ako servis koji je imenovala kompanija IKEA ili njegov ovlašćeni partnerski servis popravi ili zameni uređaj u skladu sa ovom garancijom, imenovani servis ili njegov ovlašćeni partnerski servis će ponovo ugraditi popravljeni uređaj ili ugraditi zamenu, po potrebi.

## Kako se primenjuju zakoni zemlje

Garancija kompanije IKEA vam daje konkretna zakonska prava, koja ispunjavaju ili premašuju sve lokalne zakonske obaveze. Međutim, ti uslovi ni na koji način ne ograničavaju prava potrošača predviđena lokalnim zakonima.

## Područje važenja

Ova garancija važi samo u zemlji u kojoj je proizvod kupljen: usluge će se pružati u okviru uslova garancije. Obaveza servisiranja pod garancijom postoji samo za uređaj kod kojeg su ispoštovani propisi i ugrađen je u skladu sa:

- Tehničkim specifikacijama zemlje u kojoj je podnet zahtev za iskorišćenje garancije;
- Uputstvom za montažu i bezbednosnim informacijama iz Uputstva za upotrebu.

## NAKON KUPOVINE uređaja kompanije IKEA

Bez ustručavanja se obratite kompaniji IKEA ako treba da:

- Podnesete zahtev za servisiranje u skladu sa ovom garancijom;
- Da biste zatražili objašnjenje u vezi sa funkcijama uređaja kompanije IKEA.

Da bismo vam pomogli na najefikasniji način, pažljivo pročitajte uputstva za sklapanje i/ili korisnički priručnik pre nego što nas kontaktirate.

## Kako da nas kontaktirate ako vam trebaju naše usluge



Korisnička služba kompanije IKEA koja opslužuje kupce nakon kupovine njenih proizvoda će vam preko telefona pomoći oko rešavanja jednostavnijih problema sa uređajem koji su prisutni u trenutku poziva. Broj telefona lokalne prodavnice i radno vreme potražite u katalogu IKEA ili na veb-sajtu [www.ikea.com](http://www.ikea.com).

**Da biste brže bili usluženi, navedite IKEA broj artikla (8-cifrena šifra) naveden na nazivnoj pločici uređaja.**

## ČUVAJTE FISKALNI ISEČAK!

On je vaš dokaz o kupovini i bez njega garancija ne važi. Na računu se takođe nalazi IKEA naziv i broj artikla (8-cifrena šifra) za svaki od uređaja koje ste kupili.

## Da li vam je potrebna dodatna pomoć?

Za sva dodatna pitanja koja nisu povezana sa servisiranjem uređaja, kontaktirajte pozivni centar najbliže prodavnice IKEA. Preporučujemo da pažljivo pročitate dokumentaciju uređaja pre nego što nas kontaktirate.

**Skenirajte QR kôd da biste pristupili kompletnim informacijama o proizvodu.**



## Vsebina

Varnostne informacije .....	384	Nega in čiščenje .....	394
Opis izdelka .....	387	Odpravljanje napak .....	395
Uporabniški vmesnik .....	387	Tehnični podatki .....	395
Začetek uporabe .....	388	Okoljevarstveni zadržki .....	396
Programi .....	390	Garancija družbe IKEA .....	396
Dodatne informacije o programih .....	391		

## Varnostne informacije

### Predvidena uporaba

Naslednja varnostna navodila so namenjena preprečevanju nepredvidenih tveganj ali poškodb zaradi nevarnega ali nepravilnega delovanja naprave. Ob prejemu preverite embalažo in napravo ter se prepričajte, da ni poškodb. Če opazite kakršnokoli poškodbo, se obrnite na prodajalca ali distributerja. Upoštevajte, da predelave ali spremembe aparata zaradi varnostnih razlogov niso dovoljene. Nepravilna oziroma nenamenska uporaba lahko povzroči nevarnost in izgubo garancijskih zahtevkov.

Pred uporabo oziroma zagonom naprave pazljivo in temeljito preberite ta navodila za uporabo ter jih shranite v neposredni bližini mesta namestitve ali naprave za kasnejšo uporabo!

### Pojasnilo simbolov

#### OPOZORILO

Signalna beseda označuje nevarnost srednje stopnje tveganja, ki lahko, če se ji ne izognemo, povzroči smrt ali hudo poškodbo.

#### POZOR

Signalna beseda označuje nevarnost nizke stopnje tveganja, ki lahko, če se ji ne izognemo, povzroči lažje ali zmerne poškodbe.

#### OPOMBA

Signalna beseda označuje pomembne informacije (npr. nevarnost materialne škode), ne pa nevarnosti za ljudi.

#### Upoštevajte navodila

Ta simbol pomeni, da sme napravo v skladu z navodili za uporabo upravljati in vzdrževati samo serviser.

Pred uporabo naprave pazljivo preberite navodila za uporabo in se z njimi seznanite, da zagotovite varno uporabo. Nepravilna uporaba lahko povzroči poškodbe in škodo. Navodila vedno hranite skupaj z napravo.

- Ta naprava je namenjena samo za kuhanje.
- Ta naprava je namenjena izključno za domačo uporabo v notranjih prostorih.
- To napravo lahko uporabljajo ali čistijo otroci, stari 8 let in več, ter osebe z zmanjšanimi telesnimi, čutnimi ali duševnimi zmožnostmi, če so pod nadzorom in poučeni o varni uporabi naprave ter razumejo nevarnosti. Naprava naj bo izven dosega otrok, mlajših od 8 let, ter oseb s hujšimi motnjami, razen če so ves čas pod nadzorom.
- Med uporabo poskrbite, da je naprava na suhi in stabilni podlagi ter da prezračevalne odprtine niso zamašene.
- Poskrbite, da hrana pred uporabo in med njo ne prekriva parnih prezračevalnih odprtin.

### OPOZORILO

Otroci se ne smejo igrati s to napravo. Ta naprava ni igrača. Uporaba električnih izdelkov brez nadzora lahko predstavlja resno tveganje in lahko povzroči hude poškodbe ali smrt.

Naprava naj bo izven dosega majhnih otrok, posebej med delovanjem in ohlajanjem.

### POZOR

Roke in obraz med uporabo držite stran od izhodne odprtine pare.



### POZOR

Pri odpiranju pokrova med kuhanjem lahko izhaja vroča para. Bodite previdni pri odpiranju pokrova.



### POZOR

Med uporabo in takoj po njej se ne dotikajte notranjega lonca, saj je lahko zelo vroč.

- Naprave med delovanjem NE stresajte.
- Te naprave NE uporabljajte za druge namene kot za kuhanje.
- Naprave NE napolnite preveč.
- Te naprave NE uporabljajte za cvrtje v potopljenem olju.

### OPOMBA

Napravo redno čistite, da preprečite poslabšanje površinskega materiala.

### POZOR

Pred čiščenjem poskrbite, da je naprava odklopljena iz napajanja in ohlajena. V nasprotnem primeru lahko pride do električnega udara in opeklin.

- Po čiščenju pustite napravo, da se popolnoma posuši, preden jo shranite ali znova uporabite.
- Pri čiščenju naprave NE uporabljajte abrazivnih čistil, grobih čistilnih gobic, topil ali kovinskih predmetov.
- Uporabljajte samo električno vtičnico s primerno napetostjo in ustrezno ozemljitvijo.

### OPOZORILO

V primeru požara izklopite napravo in ogenj prekrijte, na primer s protipožarno odejo. Požara NE poskušajte gasiti z vodo.

- Naprave NE uporabljajte z zunanjim časovnikom ali ločenim sistemom daljinskega upravljanja.
- Naprave NE uporabljajte z mokrimi rokami ali če je bila v stiku z vodo.
- Naprave NE uporabljajte z drugim loncem, razen s priloženim.
- Naprave NE uporabljajte s praznim loncem.
- Naprave NE uporabljajte, če je poškodovana.
- Ta naprava učinkovito deluje na nadmorski višini med 0 in 2000 m.
- Pokanje ali rahlo šumenje med delovanjem je normalno.
- Za popravila ali nadomestne dele se obrnite na pooblaščen servisni center.
- Nepravilna uporaba lahko povzroči poškodbe.
- Preprečite, da bi se tekočina polila po priključku.

#### **OPOMBA**

Napravo zavržite odgovorno na za to določenem zbirnem mestu za električne izdelke.

#### **OPOMBA**

Napravo smejo popravljati ali razstavljati samo pooblaščen osebe, da se prepreči nevarnost požara, električnega udara ali poškodb. Nepravilno popravilo ali nepooblaščen spremembe ključnih delov lahko ogrozijo varnost naprave. To lahko povzroči okvaro, pregrevanje ali požar.

- Naprave NE uporabljajte na prostem ali na višini, nižji od 850 mm od tal.

Aparat je namenjen za uporabo v gospodinjstvih in podobnih okoljih, kot so:

- kuhinje za osebe v prodajalnah, pisarne in druga delovna okolja;
  - turistične kmetije;
  - stranke v hotelih, motelih in drugih bivalnih okoljih;
  - v nastanitvah tipa nočitev z zajtrkom.
- Ta naprava se ne sme uporabljati pri otrocih, starih od 0 do 8 let. Napravo lahko uporabljajo otroci, stari 8 let in več, vendar le pod stalnim nadzorom. Ta naprava se lahko uporablja pri osebah z zmanjšanimi telesnimi, čutnimi ali duševnimi zmožnostmi oziroma pri osebah brez izkušenj in znanja, če so pod nadzorom ali poučene o varni uporabi naprave in razumejo s tem povezane nevarnosti. Naprava in njen napajalni kabel naj bosta izven dosega otrok, mlajših od 8 let. Čiščenja in vzdrževanja naprave ne smejo izvajati otroci.
  - Kuhalne naprave morajo biti postavljene stabilno, z ročaji v takem položaju, da se prepreči polivanje vročih tekočin.
  - Če je napajalni kabel poškodovan, ga mora zamenjati poseben kabel, ki je na voljo pri proizvajalcu ali njegovem pooblaščenem servisu.
  - Naprave se ne sme potapljati v vodo.
  - Grelna površina ostane po uporabi še nekaj časa vroča.
  - Različice programske opreme, vdelane programske opreme in strojne opreme, ki vplivajo na skladnost z bistvenimi zahtevami.

## Opis izdelka

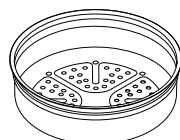
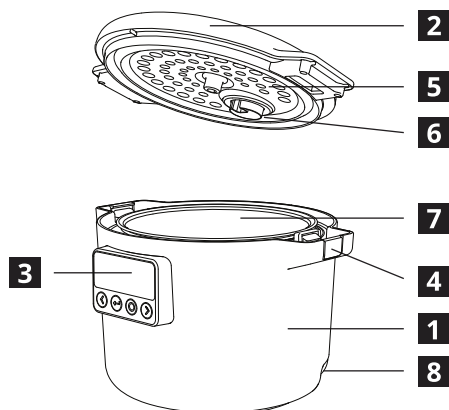

Parni vložek x1



Napajalni kabel x1

- 1** Glavno ohišje
- 2** Pokrov
- 3** Uporabniški vmesnik
- 4** Gumb varnostnega zaklepa
- 5** Notranja plošča pokrova
- 6** Parni ventil
- 7** Notranji lonec
- 8** Vtičnica za napajalni kabel

## Uporabniški vmesnik

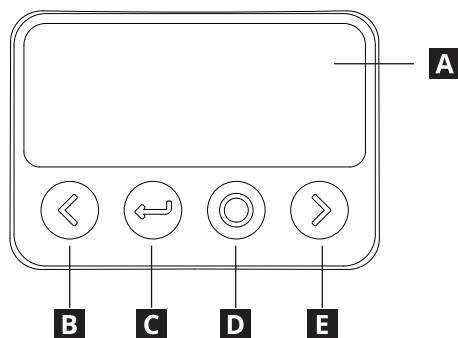

- A** Prikaz
- B** Levo/zmanjšanje
- C** Nazaj/vrnitev
- D** Potrditev/pripravljenost
- E** Desno/povečanje

## Začetek uporabe

**Pred prvo uporabo preberite varnostna navodila. Poskrbite, da so vsi embalažni materiali in zaščitne folije odstranjeni, napravo pa očistite, da na njej ne ostanejo nečistoče. Za dodatne informacije glejte poglavje Čiščenje in nega.**

Ob priklopu na električno omrežje se naprava vklopi v način pripravljenosti. Za vklop pritisnite gumb »Pripravljenost«.



Dodajte sestavine in zaprite pokrov. Pritisnite »Potrdi« za začetek programa ali »Desno« za izbiro zakasnjenega zagona.



Za premikanje med programi uporabite gumba »Levo« in »Desno«. Za izbiro programa pritisnite gumb »Potrdi«.



Med kuhanjem zaslon prikazuje temperaturo in preostali čas.



Po potrebi s tipkama »Levo« in »Desno« prilagodite temperaturo in/ali čas. Nekateri programi ne omogočajo prilagajanja. Za nadaljevanje pritisnite »Potrdi«.

Ko se program konča, se oglasi zvočni signal. Naprava nato samodejno preklopi v funkcijo ohranjanja toplote.



Po uporabi izključite napravo iz omrežja, jo očistite in, ko je suha, shranite na varno mesto.

## Prilagoditve med kuhanjem

Pritisnite gumb »Potrdi« za začasno ustavitev ali nadaljevanje kuhanja. Za prilagoditev temperature ali časa uporabite gumba »Levo« ali »Desno«. Nekateri programi ne omogočajo prilagajanja.



## Zakasnen zagon

Če je izbran zakasnen zagon, z gumboma »Levo« in »Desno« prilagodite čas zakasnitve do konca kuhanja. Za nadaljevanje pritisnite »Potrdi«. Nekateri programi ne podpirajo zakasnjenegega zagona.



## Ohranjanje toplote

Funkcija ohranjanja toplote se nadaljuje do 24 ur, razen če jo prekličete. Za prilagoditev temperature pritisnite »Levo«. Nekateri programi ne podpirajo funkcije ohranjanja toplote.

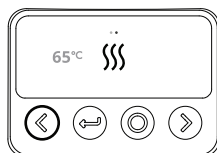

## Preklic kuhanja

Med kuhanjem ali ohranjanjem toplote pritisnite gumb »Nazaj« za preklic trenutnega programa in vrnitev na izbiro programov.

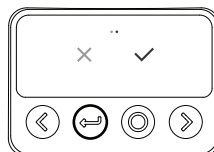

## Zaklep zaslona

Naprava lahko zaklenete tako, da gumba »Potrdi« in »Desno« držite pritisnjena 3 sekunde. Pritisk kateregakoli gumba prikaže ikono »Ključavnice«, vendar ne sproži nobenega dejanja. Za odklep držite gumba »Potrdi« in »Desno« pritisnjena 3 sekunde.

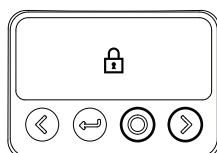

## Pripravljenost

Če naprava ne kuha, po 2 minutah nedejavnosti samodejno preide v način pripravljenosti. Naprava lahko ročno preklopite v način pripravljenosti tako, da držite gumb »Pripravljenost«, dokler se ne oglasi zvočni signal in se ne prikaže logotip družbe IKEA.

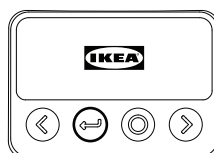

## Programi

Simbol	Ime	Opis	Čas, h:min (privzeto)	Temperatura, °C (privzeto)
	Ohranjanje toplote	Ohranja kuhano hrano toplo.	24:00	68 °C
	Ročni način	Omogoča prilagojeno nastavitve časa in temperature.	00:30	100 °C
	Počasno kuhanje	Hrano počasi kuha pri nizki, stalni temperaturi.	08:00	100 °C
	Riž	Riž skuha enakomerno in do mehkega.	00:50	120 °C
	Cvrtje/ praženje	Hrano hitro pripravlja pri srednje visoki do visoki temperaturi.	00:30	130 °C
	Para	Hrano kuha s paro za enakomerno pripravo.	00:30	110 °C
	Peka	Peče hrano z enakomerno porazdeljeno toploto.	00:50	130 °C
	Vrenje	Kuhanje hrane v vreli vodi.	00:30	110 °C
	Jogurt	Fermentira mleko pri stalno nizki temperaturi.	08:00	40 °C
	Juha	Juho počasi kuha pri nizki temperaturi.	02:00	110 °C
	Enolončnica	Počasi kuha jed v tekočini pri nizki temperaturi.	02:00	110 °C
	Kaša	Poseben program za kuhanje kaše.	01:30	110 °C
	Ovseni kosmiči	Poseben program za kuhanje ovseni kosmičev.	00:30	100 °C
	Vzhajanje testa	Zagotavlja enakomerno toplo okolje za vzhajanje testa.	01:00	40 °C

## Dodatne informacije o programih

Naprava bo po končanem kuhanju hrano še nekaj časa ohranjala toplo, vendar upoštevajte, da ni namenjena shranjevanju kuhane hrane za daljše časovno obdobje. Če vam kaj hrane ostane, jo preložite v primerno posodo in shranite v hladilniku. Po vsaki uporabi napravo vedno očistite, osušite in hranite.



### Privočnik

Po končanem programu kuhanja naprava NE bo samodejno preklopila na funkcijo ohranjanja toplote.

**POZOR:** ta funkcija omogoča nastavitve časa delovanja in temperature kuhanja.

**POZOR:** ta naprava ni primerna za cvrtje hrane v globokem olju.



### Riž

**POZOR:** Ne kuhajte več kot 8 dl surovega riža naenkrat. Riž med kuhanjem naraste. Posode ne prenapolnite.

**POZOR:** uporaba zakasnjenege zagona pri programu za riž ni priporočljiva, saj bo riž pred kuhanjem vsrkal preveč vode in to bo vplivalo na okus.

**POZOR:** uporaba tople vode ni priporočljiva, saj lahko moti nadzor temperature v napravi.

Končna prostornina, dl	Količina riža, dl	Količina vode, dl
0,5	2	3
1,0	6	6
1,5	8,5	9



### Cvrtje/praženje

**POZOR:** ta funkcija deluje samo brez pokrova in ne podpira zakasnjenege zagona.

**POZOR:** ta naprava ni primerna za cvrtje hrane v globokem olju.



## Para

Posodo napolnite z najmanj 0,5 l vode.

Parilo vstavite v napravo. Uporabljajte samo priložen nastavek za kuhanje na pari.

Časovnik se bo začel odšteti šele, ko voda zavre in se začne postopek parjenja.



**POZOR:** ta funkcija ustvarja paro za kuhanje hrane. Bodite previdni pri odpiranju pokrova med kuhanjem, saj bo izstopila vroča para, ki lahko povzroči poškodbe ali opekline.

Vrsta hrane	Čas, h:min
Krompir, cel – surov	00:30
Krompir, narezan na trakove – surov	00:20
Krompir, narezan na kocke – surov	00:15
Krompir, narezan na kocke – zamrznjen	00:30
Brokoli, stebila – surovi	00:10
Brokoli, cvetke – surovi	00:07
Brokoli, cvetke – zamrznjeni	00:12
Korenje, celo – surovo	00:20
Korenje, narezano na trakove – surovo	00:15
Korenje, narezano na rezine – surovo	00:10
Korenje, narezano na kocke – zamrznjeno	00:25
Cvetača, cvetke – surova	00:07
Cvetača, cvetke – zamrznjena	00:12
Šparglji	00:05
Špinača	00:05



## Vrenje

Časovnik se bo začel odšteti šele, ko voda zavre.



**POZOR:** ta funkcija ustvarja paro za kuhanje hrane. Bodite previdni pri odpiranju pokrova med kuhanjem, saj bo izstopila vroča para, ki lahko povzroči poškodbe ali opekline.



### Jogurt

**POZOR:** Poskrbite, da je kuhalni lonec temeljito očiščen. Priprava jogurta temelji na gojenju živih bakterij. Vsaka nečistoča iz neočiščenega posodja lahko pokvari izdelek.

Dodajte eno žlico (15 ml) navadnega jogurta na vsak liter pasteriziranega mleka.

Po končanem programu kuhanja naprava NE bo samodejno preklopila na funkcijo ohranjanja toplote.



### Kaša

**POZOR:** Pazite, da porcije niso prevelike, saj lahko jed zavre in uide skozi parni ventil. Če se to zgodi, parni ventil očistite po navodilih za čiščenje v tem priročniku za uporabo.

Končna prostornina, dl	Količina riža, dl	Količina vode, dl
1,0	0,5	9
1,5	0,75	14



### Ovseni kosmiči

Priporočena količina na osebo je 2 dl ovsenih kosmičev in 5,5 dl vode ali mleka; sol in/ali sladkor dodajte po okusu.

**POZOR:** Pazite, da porcije niso prevelike, saj lahko jed zavre in uide skozi parni ventil. Če se to zgodi, parni ventil očistite po navodilih za čiščenje v tem priročniku za uporabo.



### Vzhajanje testa

Notranjost lonca premažite z malo rastlinskega olja.

**POZOR:** ker se testo lahko podvoji ali potroji, odvisno od recepta, poskrbite, da končna prostornina testa ne bo presegla prostornine notranjega lonca.

Po končanem programu kuhanja naprava NE bo samodejno preklopila na funkcijo ohranjanja toplote.

## Nega in čiščenje



**NAPRAVO OČISTITE PO VSAKI UPORABI IN PRED SHRANJEVANJEM. DELOV NAPRAVE NE DAJTE V POMIVALNI STROJ. PRED SHRANJEVANJEM ALI PONOVRNO UPORABO MORAJO BITI VSE OČIŠČENE KOMPONENTE POPOLNOMA SUHE.**

Pred čiščenjem naprave poskrbite, da je odklopljena iz električnega omrežja.

**Čiščenje pokrova**

Odstranite pokrov s naprave. Notranjo ploščo odstranite tako, da stisnete držalo in ploščo odmaknete od pokrova.

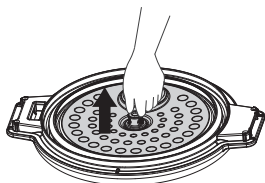

Parni ventil odstranite tako, da ga zasukate v nasprotni smeri urinega kazalca in odklenete. Bodite pozorni na utor na pokrovu in parnem ventilu.

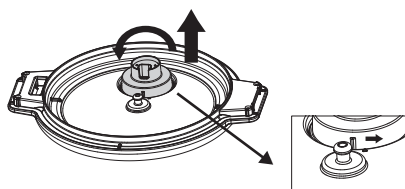

Posamezne dele sperite s toplo vodo in milom. Pokrova NE potaplajte v vodo. Delov naprave NE perite v pomivalnem stroju.

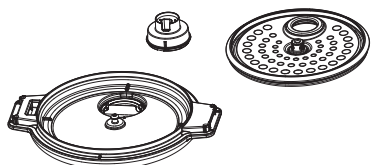

Preden napravo ponovno sestavite, počakajte, da se vsi deli do konca posušijo. Za ponovno sestavljanje sledite zgornjim korakom v obratnem vrstnem redu.

AA-2673753-1

**Čiščenje lonca**

Odstranite pokrov. Iz naprave vzemite notranji lonec.

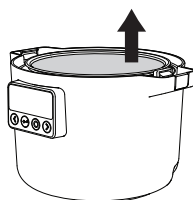

Lonec namočite v toplo milnico in obrišite ostanke hrane. Trdovratnejše ostanke odstranite z gobico. Za čiščenje notranjega lonca NE uporabljajte abrazivnih čistil ali grobih čistilnih pripomočkov, da se izognete praskam na prevleki.

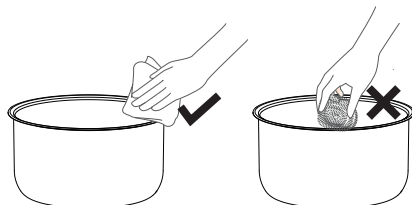

Zunanost naprave obrišite z vlažno krpo. Naprave NE potaplajte v vodo.

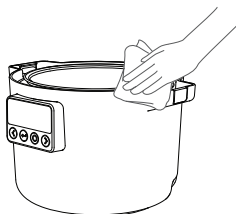

## Odpravljanje napak

Prikaz na zaslonu	Vrsta napake	Način odprave napake
	Pokrov je bil med programom kuhanja odstranjen, čeprav program tega ne dovoljuje.	Pokrov znova namestite na napravo in pritisnite gumb »Potrdi«.
	Okvara tipala v zgornjem pokrovu.	
E1	Odprt tokokrog spodnjega sensorja	Po izklopu napajalnega kabla iz vtičnice in ponovnem priklopu, če naprava še vedno prikazuje kodo napake, jo odnesite v najbližji pooblaščen servisni center na popravilo.
E2	Spodnji senzor je v kratkem stiku	
EU	Napaka pri sprejemu komunikacije	
EU (utripa)	Napaka pri oddaji komunikacije	

## Tehnični podatki

Tip modela	81MC302601
Nazivna napetost	220–240 V~
Nazivna frekvenca	50/60 Hz
Nazivna moč	605–720 W
Prostornina	3,0 l
Velikost izdelka	303x250x216 mm
Neto teža	2,8 kg

- Frekvenčno območje (13,56 MHz).
- Največja RF-izhodna moč izdelka 19.896 dBuA/m @3m.
- Poraba energije v načinu nizke porabe: 0,8 W.
- Najdaljši čas, potreben za prehod v način nizke porabe energije: 20 minut.

Serijska številka (začne se s SN, 22-mestna koda)

Številka artikla (8-mestna koda)

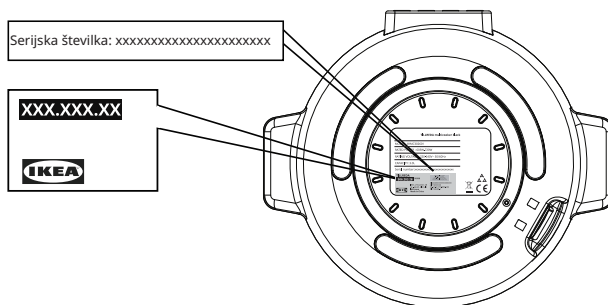

Slika je zgolj informativna

## Okoljevarstveni zadržki

### Odstranjevanje gospodinjskih naprav

Simbol  na embalaži naprave označuje, da tega izdelka ne smete obravnavati kot gospodinjski odpadke. Namesto tega ga odnesite na primerno zbirno mesto za recikliranje električnih in elektronskih naprav. S tem ko ta izdelek pravilno odvržete, boste pomagali preprečiti morebitne negativne posledice za okolje in zdravje ljudi, do katerih bi lahko prišlo v primeru neustreznega odlaganja tega izdelka. Za podrobnejše informacije o recikliranju tega izdelka kontaktirajte lokalne oblasti, vaš zbirni reciklažni center ali trgovino, kjer ste ta izdelek kupili.

### Odstranjevanje embalažnega materiala

Materiale s simbolom  reciklirajte. Embalažo odložite v primeren zbirni zabojnik in ga reciklirajte.

## Garancija družbe IKEA

### Kako dolgo velja garancija družbe IKEA

Ta garancija velja 2 leti od datuma prvotnega nakupa vašega naprave v trgovini IKEA, razen če nacionalna zakonodaja določa drugače. Pojdite na [IKEA.com](http://IKEA.com), če želite izvedeti, kaj velja za vašo državo. Originalen račun je zahtevan kot dokaz o nakupu. Če so bila v garancijskem obdobju izvedena servisna dela naprave, se garancijsko obdobje za napravo ne podaljša.

### Kdo bo servisiral napravo?

Kontaktirajte najbližjo prodajalno IKEA.

### Kaj krije ta garancija?

Garancija krije napake naprave, ki so nastale zaradi napake v konstrukciji ali materialu od datuma nakupa pri družbi IKEA. Ta garancija velja samo za domačo uporabo. Izjeme so navedene pod naslovom »Kaj ni zajeto v tej garanciji?« V garancijskem roku so stroški odprave napak npr. popravila, deli, delo in potovanja, kriti, če je naprava dostopna za popravilo brez posebnih stroškov. Zamenjani deli postanejo last podjetja IKEA.

## Kaj bo IKEA storila za odpravo težave?

IKEA bo izdelek preučila in se po lastni presoji odločila, ali je zajet v tej garanciji. Če se smatra, da sodi v garancijo, potem bo IKEA po lastni presoji ali okvarjeni izdelek popravila ali ga zamenjala z enakim ali primerljivim izdelkom.

## Kaj ni zajeto v tej garanciji?

- Normalne obrabe.
- Namenske ali malomarne škode, škode, povzročene zaradi neupoštevanja navodil za uporabo, nepravilne namestitve ali povezave na nepravilno napetost, škode, povzročene zaradi kemične ali elektrokemične reakcije, rje, korozije, ali škode zaradi vode, vključno z, a ne omejeno na škodo, povzročeno zaradi prevelike količine vodnega kamna v vodi, in škode, nastale zaradi abnormalnih razmer delovanja.
- Nefunkcionalnih in dekorativnih delov, ki ne vplivajo na normalno rabo naprave, vključno s praskami in možnimi spremembami barv.
- Naključne škode, povzročene s tujimi predmeti ali snovmi ali čiščenjem oziroma čiščenjem filtrov, sistemov za odvajanje ali predalov z mili.
- Škode na naslednjih delih: keramičnem steklu, dodatkih, lončenini in košaricam za pribor, ceveh za dovajanje in odvajanje, tesnilih, lučeh in pokrovih za luči, zaslonih, gumbih, ohišjih in delih ohišij. Razen če se dokaže, da je bila ta škoda povzročena zaradi napak v proizvodnji.
- Popravil, ki jih ne izvedejo serviserji, ki jih določimo mi, in/ali pooblaščen servisni pogodbeni partner, ali če so bili uporabljeni neoriginalni deli.
- Popravil, ki so potrebna zaradi nepravilne namestitve, ki ne upošteva specifikacij.

- Uporabe naprave v nedomačem okolju, npr. profesionalna uporaba.
- Škode pri prevozu. Če stranka prevaža izdelek domov ali na drug naslov, družba IKEA ne odgovarja za škodo, ki bi lahko pri tem nastala. Kakorkoli, če proizvod na naslov kupca dostavi IKEA, potem škodo, ki bi lahko pri tem nastala, pokriva IKEA.
- Stroška za izvedbo prve namestitve naprave podjetja IKEA. Če pa ponudnik storitev, ki ga imenuje IKEA, ali njegov pooblaščen servisni partner popravi ali zamenja napravo v skladu s pogoji te garancije, bo pooblaščen ponudnik storitev ali njegov pooblaščen servisni partner ponovno namestil popravljeno napravo ali po potrebi namestil nadomestno napravo.

## Veljava državne zakonodaje

Garancija družbe IKEA vam daje posebne zakonske pravice, ki zajemajo ali presegajo vse lokalne pravne zahteve. Vendar pa ti pogoji v nobenem smislu ne omejujejo potrošnikovih pravic, opisanih v lokalni zakonodaji.

## Območje veljavnosti

Ta garancija velja samo v državi, v kateri je bil izdelek kupljen; storitve bodo zagotovljene v okviru garancijskih pogojev. Obveznosti izvajanja storitev v okviru garancije obstaja le, če je naprava skladna in nameščena v skladu z:

- tehničnimi specifikacijami države, v kateri je vložen garancijski zahtevek;
- navodili za sestavljanje in varnostnimi navodili priročnika za uporabo.

## Storitev PO NAKUPU za naprave IKEA

Prosimo, ne oklevajte in kontaktirajte IKEA, če

- želite podati zahtevek za servis v okviru te garancije;
- če želite pojasnitev funkcij aparatov IKEA.

Da vam lahko ponudimo najboljšo pomoč, prosimo, pazno preberite Navodila za sestavljanje in/ali Priročnik za uporabo, preden stopite z nami v stik.

## Kako stopiti z nami v stik, če potrebujete naše storitve



Servisna služba za po nakupu IKEA vam bo pomagala prek telefona pri osnovnem reševanju težav z vašo napravo, v času, ko boste opravili klic. Prosimo, glejte katalog IKEA ali obiščite spletno stran [www.ikea.com](http://www.ikea.com) ter poiščite telefonsko številko in odpiralni čas vaše lokalne prodajalne.

Skenirajte QR-kodo za dostop do vseh informacij o izdelku.



**Da bi vam lahko hitreje pomagali, prosimo, najprej navedite številko artikla IKEA (8 števk), ki je navedena na ploščici za tehnične navedbe na vaši napravi.**

## SHRANITE RAČUN!

To je vaše dokazilo o nakupu, ki je potrebno za uveljavljanje garancije. Na računu je tudi ime in številka artikla IKEA (8 števk) za vsak izdelek, ki ste ga kupili.

## Potrebujete dodatno pomoč?

Za vsa dodatna vprašanja, ki niso povezana s storitvijo Po nakupu, prosimo, kontaktirajte telefonski center najbližje prodajalne IKEA. Priporočamo, da preden nas kontaktirate, pazno preberete vso dokumentacijo naprave.

## İçindekiler

Güvenlik bilgileri .....	399	Bakım ve temizlik .....	409
Ürün açıklaması .....	402	Sorun Giderme .....	410
Kullanıcı arayüzü .....	402	Teknik veriler .....	410
Başlarken .....	403	Çevre ile ilgili konular .....	411
Programlar .....	405	IKEA Garantisi .....	411
Ek program bilgileri .....	406		

## Güvenlik bilgileri

## Kullanım Amacı

Aşağıdaki güvenlik kurallarıyla, cihazın güvenli olmayan veya yanlış şekilde kullanılması nedeniyle öngörülemeyen risklerin veya hasarların önlenmesini amaçlanmaktadır. Güvenli kullanım için teslimat sırasında ambalajı ve cihazı kontrol ederek her şeyin sağlam olduğundan emin olun. Hasar tespit ederseniz lütfen bayi veya satıcıyla iletişime geçin. Güvenliğiniz için cihazda herhangi bir değişiklik veya tadilat yapılmasına izin verilmediğini lütfen unutmayın. Kullanım amacına aykırı kullanımlar, tehlikelere ve garanti haklarının kaybına neden olabilir.

Cihazı kullanmadan/devreye almadan önce bu kullanım talimatlarını dikkatlice ve özenle okuyun, daha sonra kullanmak üzere kurulum yerinin veya cihazın hemen yakınında saklayın!

## Sembollerin Açıklaması

## ⚠ UYARI

Bu sinyal sözcüğü, önlenmediği durumda ölüm veya ciddi yaralanmalara neden olabilecek orta düzeydeki bir tehlikeyi belirtir.

## ⚠ DİKKAT

Bu sinyal sözcüğü, önlenmediği durumda hafif veya orta derecede yaralanmalara neden olabilecek düşük düzeydeki bir tehlikeyi belirtir.

## İKAZ

Bu sinyal sözcüğü, önemli bilgileri (örneğin, maddi hasar) belirtir, ancak tehlikeyi belirtmez.

## Talimatlara uyun

Bu sembol, servis teknisyeninin bu cihazı yalnızca kullanma talimatlarına uygun olarak çalıştırması ve bakımını yapması gerektiğini belirtir.

Cihazı kullanmadan önce güvenli kullanım için kullanma talimatlarını dikkatlice okuyun ve öğrenin. Yanlış kullanım yaralanmalara ve hasarlara neden olabilir. İleride başvurabilmek amacıyla bu talimatları mutlaka saklayın.

- Bu cihaz yalnızca pişirme amaçlıdır.
- Bu cihaz yalnızca evde ve kapalı mekanda kullanılmak üzere tasarlanmıştır.
- Bu cihaz, cihazın güvenli kullanımıyla ilgili gözetim ve talimatların sağlandığı ve tehlikeleri anladıkları sürece 8 yaşından büyük çocuklarca ve fiziksel, duyuşsal veya zihinsel yetenekleri kısıtlı kişiler tarafından kullanılabilir veya temizlenebilir. 8 yaşından küçük çocuklar ve ağır engeli olan kişiler, sürekli olarak gözetim altında olmadıkları durumlarda cihazdan uzak tutulmalıdır.
- Cihazın kullanım sırasında kuru ve sabit bir yüzeye yerleştirildiğinden ve havalandırma açıklıklarının engellenmediğinden emin olun.
- Kullanımdan önce veya kullanım sırasında yiyeceklerin buhar havalandırma deliklerini engellemediğinden emin olun.

### ⚠ UYARI

Çocukların bu cihazla oynamalarına izin vermeyin. Bu cihaz oyuncak değildir. Elektrikli ürünlerin denetimsiz kullanımı, ciddi yaralanmalara veya ölüme neden olabilecek risklere maruz kalmanıza yol açabilir.

Cihazı, özellikle kullanım ve soğuma sırasında küçük çocukların erişemeyeceği bir yerde tutun.

### ⚠ DİKKAT

Kullanım sırasında ellerinizi ve yüzünüzü buhar çıkışından uzak tutun.



### ⚠ DİKKAT

Pişirme sırasında kapağın açılması esnasında sıcak buhar çıkışı olabilir. Kapağı açarken dikkatli olun.



### ⚠ DİKKAT

Kullanım sırasında veya kullanımdan hemen sonra sıcak olabileceğinden iç tencereye dokunmaktan kaçınin.

- Kullanım sırasında cihazı SALLAMAYIN.
- Cihazı, pişirme dışındaki bir amaç için KULLANMAYIN.
- Cihazı aşırı DOLDURMAYIN.
- Bu cihazı yağda kızartma için KULLANMAYIN.

### İKAZ

Yüzey malzemesinin bozulmasını önlemek için cihazı düzenli olarak temizleyin.

### ⚠ DİKKAT

Temizlemeden önce cihazın elektrik bağlantısının kesildiğinden ve soğuduğundan emin olun. Bunu yapmamak elektrik çarpmasına ve yanıklara neden olabilir.

- Temizledikten sonra, saklamadan veya bir sonraki kullanımdan önce cihazın tamamen kurummasını bekleyin.
- Cihazı temizlerken aşındırıcı ürünler, aşındırıcı temizlik bezleri, çözücüler veya metal objeler KULLANMAYIN.
- Uygun voltaj ve topraklamaya sahip bir elektrik prizi kullanıldığından emin olun.

**⚠ UYARI**

Yangın durumunda cihazı kapatın ve ardından alevleri yangın battaniyesi gibi bir nesneyle örtün. Yangını suyla söndürmeye ÇALIŞMAYIN.

- Cihazı harici bir zamanlayıcı veya ayrı bir uzaktan kumanda sistemi aracılığıyla ÇALIŞTIRMAYIN.
- Cihazı ıslak ellerle veya suyla temas halindeyken KULLANMAYIN.
- Cihazı, birlikte verilen tencere dışında başka bir tencere ile KULLANMAYIN.
- Cihazı boş tencere ile ÇALIŞTIRMAYIN.
- Hasarlıysa cihazı KULLANMAYIN.
- Bu cihaz 0-2.000 metrelik rakımlarda etkili şekilde çalışır.
- Çalışma sırasında tıklama veya cızırtı sesleri normaldir.
- Onarım veya yedek parça için yetkili servis merkezine başvurun.
- Yanlış kullanım, potansiyel yaralanmalara neden olabilir.
- Konektörün üzerine sıvı dökülmesini önleyin.

**İKAZ**

Bu cihazı, elektrikli ürünler için belirlenmiş toplama noktasına götürün.

**İKAZ**

Yangını, elektrik çarpmasını veya yaralanmaları önlemek için yalnızca yetkili personel cihazı onarabilir veya sökebilir. Önemli parçaların yanlış onarımı veya yetkisiz olarak değiştirilmesi cihazın güvenliğini tehlikeye atabilir. Bu durum arızaya, aşırı ısınmaya veya yangına neden olabilir.

- Cihazı açık havada veya yerden 850 mm'den daha yüksekte KULLANMAYIN.

Bu cihaz, evde ve aşağıdakilere benzer uygulamalarda kullanılmak üzere tasarlanmıştır:

- Mağazalarda, ofislerde ve diğer çalışma ortamlarında bulunan personel mutfak alanları;
- Çiftlikler;
- Otel, motel ve diğer mesken türlerindeki müşteriler tarafından;
- Oda ve kahvaltı hizmeti sunan ortamlarda;
- Bu cihaz 0 ila 8 yaş arası çocuklar tarafından kullanılmamalıdır. Bu cihaz, sürekli gözetim altında tutulmaları koşuluyla 8 yaş ve üzeri çocuklar tarafından kullanılabilir. Bu cihaz, gözetim altında oldukları veya cihazın güvenli kullanımı konusunda gerekli talimatların verildiği ve meydana gelebilecek tehlikeleri anladıkları sürece fiziksel, duyuşsal veya zihinsel yetenekleri sınırlı veya tecrübe ve bilgi eksikliği olan kişiler tarafından kullanılabilir. Cihazı ve kablosunu 8 yaşından küçük çocukların erişemeyeceği yerde saklayın. Temizlik ve bakım işlemleri çocuklar tarafından yapılmamalıdır.
- Pişirme aletleri, sıcak sıvıların dökülmesini önlemek için tutacakları sabit bir konumda olacak şekilde yerleştirilmelidir.
- Kablo seti hasar görmüşse üretici veya servis temsilcisinden temin edilebilen özel kablo seti ile değiştirilmelidir.
- Cihaz suya batırılmamalıdır.
- Isıtma elemanının yüzeyi, cihaz kullanıldıktan sonra artık ısıya maruz kalır.
- Temel gerekliliklere uygunluğu etkileyen yazılım veya donanım yazılımı ve donanım sürümleri

## Ürün açıklaması

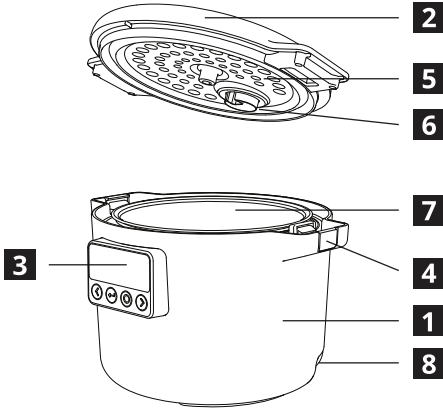

- 1** Ana gövde
- 2** Kapak
- 3** Kullanıcı arayüzü
- 4** Çocuk kilidi düğmesi
- 5** İç kapak plakası
- 6** Buhar valfi
- 7** İç tencere
- 8** Elektrik kablosu soketi

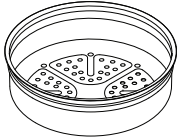

Buharlı pişirici x1

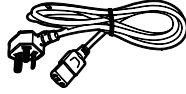

Elektrik kablosu x1

## Kullanıcı arayüzü

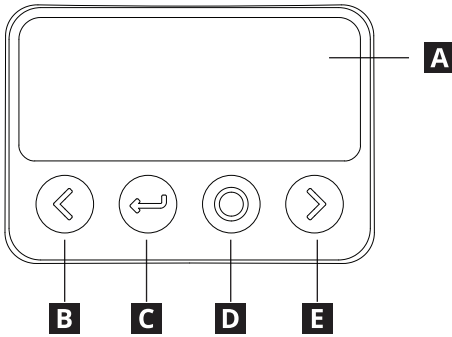

- A** Ekran
- B** Sol/Azaltma
- C** Geri/Geri Dönme
- D** Onay/Bekleme Modu
- E** Sağ/Artırma

## Başlarken

**İlk kullanımdan önce güvenlik bilgilerini okuyun. Tüm ambalaj malzemelerinin ve koruyucu filmlerin çıkarıldığından emin olun ve cihazı temizleyerek kirlenici maddelerin kalmadığından emin olun. Daha fazla bilgi için Temizlik ve Bakım bölümüne bakın.**

Cihaz, elektriğe bağlandığında bekleme modunda açılır. Açmak için "Bekleme Modu" düğmesine basın.



Programlar arasında gezinmek için "Sol" ve "Sağ" düğmelerini kullanın. Bir program seçmek için "Onay" düğmesine basın.

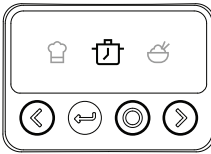

Gerekirse, sıcaklığı ve/veya süreyi ayarlamak için "Sol" ve "Sağ" düğmelerini kullanın. Bazı programlar ayarlamayı desteklemez. Devam etmek için "Onay" düğmesine basın.

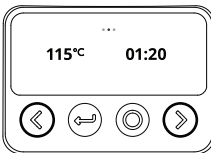

Kullandıktan sonra cihazın fişini çekerek temizleyin ve kurduktan sonra güvenli bir yerde saklayın.

Malzemeleri ekleyin ve kapağı kapatın. Programı başlatmak için "Onay" düğmesine basın veya ertelemeli başlatmayı seçmek için "Sağ" düğmesine basın.

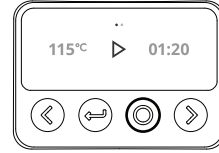

Pişirme işlemi sırasında ekranda sıcaklık ve kalan süre görüntülenir.

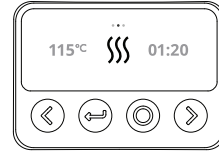

Program bittiğinde bir ses duyulur. Daha sonra cihaz, otomatik olarak sıcak tutma işlevine geçer.

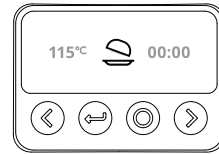

### Pişirme Sırasında Ayarlamalar

Pişirmeyi duraklatmak veya devam ettirmek için "Onay" düğmesine basın. Sıcaklığı veya zamanı ayarlamak için "Sol" veya "Sağ" düğmelerini kullanın. Bazı programlar ayarlamayı desteklemez.



### Ertelemeli Başlatma

Ertelemeli başlatma seçiliyse pişirme işleminin tamamlanması için erteleme süresini ayarlamak üzere "Sol" ve "Sağ" düğmeleri kullanın. Devam etmek için "Onay" düğmesine basın. Bazı programlar ertelemeli başlatmayı desteklemez.



### Sıcak Tutma

İptal edilmedikçe sıcak tutma işlemi 24 saat boyunca devam eder. Sıcaklığı ayarlamak için "Sol" tuşuna basın. Bazı programlar sıcak tutma işlevini desteklemez.

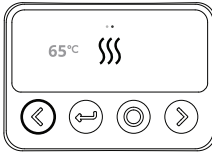

### Pişirmenin İptal Edilmesi

Pişirme veya sıcak tutma sırasında "geri dönme" düğmesine basarak mevcut programı iptal ederek program seçimine geri dönün.

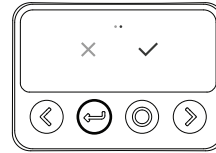

### Ekran Kilidi

Cihaz, "Onay" ve "Sağ" düğmeleri 3 saniye basılı tutularak kilitlenebilir. Herhangi bir düğmeye basıldığında "Kilit" simgesi görüntülenir ancak hiçbir işlem yapılamaz. "Onay" ve "sağ" düğmeleri 3 saniye basılı tutularak kilidi açılabilir.

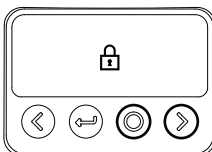

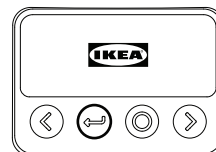

### Bekleme Modu

Yemek pişirilmediğinde cihaz, 2 dakika boyunca kullanılmazsa otomatik olarak bekleme moduna geçer. Cihaz, sesli bir uyarı duyulana ve IKEA logosu görüntülenene kadar "Bekleme Modu" düğmesini basılı tutarak bekleme moduna geçirebilir.



## Programlar

Sembol	Ad	Tanımlama	Süre, s:dak (varsayılan)	Sıcaklık, °C (varsayılan)
	Sıcak Tutma	Pişmiş yiyeceği sıcak tutma.	24:00	68°C
	Manuel Mod	Süre ve sıcaklığın özel olarak kontrol edilmesini sağlar.	00:30	100°C
	Yavaş Pişirme	Yiyecekleri düşük ve sabit bir sıcaklıkta yavaş pişirir.	08:00	100°C
	Pilav	Pilavı eşit ve tam olarak pişirir.	00:50	120°C
	Kızartma/Sote	Yiyecekleri orta ila yüksek ateşte hızlıca pişirir.	00:30	130°C
	Buhar	Yiyecekleri buharla pişirerek eşit pişirme sağlar.	00:30	110°C
	Fırınlama	Yiyecekleri eşit ve sabit ısıda pişirir.	00:50	130°C
	Kaynatma	Yiyecekleri kaynar suda pişirir.	00:30	110°C
	Yoğurt	Sütü sabit düşük sıcaklıkta mayalar.	08:00	40°C
	Çorba	Çorbayı yavaş ve düşük sıcaklıkta pişirir.	02:00	110°C
	Güveç	Yiyecekleri sıvı içinde yavaş ve düşük bir sıcaklıkta pişirir.	02:00	110°C
	Lapa	Lapa için özel program.	01:30	110°C
	Yulaf ezmesi	Yulaf ezmesi için özel program.	00:30	100°C
	Ekmek Kabartma	Belirli bir süre boyunca sabit bir sıcaklık.	01:00	40°C

## Ek program bilgileri

Cihaz, pişirilen yiyecekleri pişirme işleminden sonra bir süre sıcak tutar ancak cihazın, pişirilen yiyecekleri uzun süre saklamak için tasarlanmadığını lütfen unutmayın. Yiyecek kalırsa uygun bir kaba aktarın ve buzdolabında saklayın. Kullandıktan sonra cihazı her zaman temizleyip kurularak saklayın.



### Manuel

Pişirme programı bittikten sonra cihaz otomatik olarak Sıcak Tutma moduna GEÇMEZ.

**DİKKAT:** Bu işlev, çalışma sürelerinin ve sıcaklıkların ayarlanmasını sağlar.

**DİKKAT:** Bu cihaz, yiyeceklerin derin yağda kızartılması için uygun değildir.



### Pilav

**DİKKAT:** Bir seferde 8 dL'den fazla pirinç pişirmeyin. Pirinç pişirme sırasında genişler. Tencereyi fazla doldurmayın.

**DİKKAT:** Pilav programı ile ertelemeli başlatma yapmanız tavsiye edilmez, pirinç pişirilmeden önce çok fazla su emer ve tadı etkilenir.

**DİKKAT:** Cihazın sıcaklık izleme davranışını etkileyeceğinden ılık su kullanılması tavsiye edilmez.

Son miktar, dL	Pirinç miktarı, dL	Su miktarı, dL
0,5	2	3
1,0	6	6
1,5	8,5	9



### Kızartma/Sote

**DİKKAT:** Bu işlev, sadece kapak kapalıyken çalışabilir ve ertelemeli başlatmayı desteklemez.

**DİKKAT:** Bu cihaz, yiyeceklerin derin yağda kızartılması için uygun değildir.



## Buhar

Tencereye en az 0,5 litre su doldurun.

Buharlı pişiriciyi cihaza yerleştirin. Yalnızca birlikte verilen buharlı pişiriciyi kullanın.

Zamanlayıcı, su kaynamaya başladığında ve buhar işlemi başladığında çalışmaya başlar.



**DİKKAT:** Bu işlem, yiyecekleri pişirmek için buhar üretir. Pişirme sırasında kapağı açarken dikkatli olun, sıcak buhar çıkarak yaralanmalara veya yanıklara neden olabilir.

Gıda türü	Süre, s:dak
Patates, bütün, çiğ	00:30
Patates, jülyen doğranmış, çiğ	00:20
Patates, küp şeklinde doğranmış, çiğ	00:15
Patates, küp şeklinde doğranmış, dondurulmuş	00:30
Brokoli, saplarıyla, çiğ	00:10
Brokoli çiçekleri, çiğ	00:07
Brokoli çiçekleri, dondurulmuş	00:12
Havuç, bütün, çiğ	00:20
Havuç, jülyen doğranmış, çiğ	00:15
Havuç, dilimlenmiş, çiğ	00:10
Havuç, küp şeklinde doğranmış, dondurulmuş	00:25
Karnabahar çiçekleri, çiğ	00:07
Karnabahar çiçekleri, dondurulmuş	00:12
Kuşkonmaz	00:05
Ispanak	00:05



## Kaynatma

Zamanlayıcı, su kaynamaya başladığında çalışmaya başlar.



**DİKKAT:** Bu işlem, yiyecekleri pişirmek için buhar üretir. Pişirme sırasında kapağı açarken dikkatli olun, sıcak buhar çıkarak yaralanmalara veya yanıklara neden olabilir.



### Yoğurt

**DİKKAT:** Tencerenin iyice temizlendiğinden emin olun. Yoğurt yapımı, canlı bakterilerin üremesine dayanır. Temiz olmayan pişirme kaplarından kaynaklanan herhangi bir kirlenme ürünü bozacaktır. Pastörize edilmiş her bir litre süte bir çorba kaşığı (15 ml) sade yoğurt ekleyin.

Pişirme programı bittikten sonra cihaz otomatik olarak sıcak tutma moduna GEÇMEZ.



### Lapa

**DİKKAT:** Buhar valfinden dışarı taşmaya neden olabileceğinden porsiyonları çok büyük yapmamaya dikkat edin. Taşma olması durumunda bu kullanım kılavuzundaki temizlik talimatlarına göre buhar valfini temizlediğinizden emin olun.

Son miktar, dL	Pirinç miktarı, dL	Su miktarı, dL
1,0	0,5	9
1,5	0,75	14



### Yulaf ezmesi

Kişi başına önerilen porsiyon miktarı 2 dL yulaf ve 5,5 dL su veya süt ile tuz ve/veya şeker ilavesidir.

**DİKKAT:** Buhar valfinden dışarı taşmaya neden olabileceğinden porsiyonları çok büyük yapmamaya dikkat edin. Taşma olması durumunda bu kullanım kılavuzundaki temizlik talimatlarına göre buhar valfini temizlediğinizden emin olun.



### Ekmek kabartma

Tencerenin içini bir miktar bitkisel yağ ile yağlayın

**DİKKAT:** Hamur, tarife bağlı olarak iki veya üç katına çıkabileceğinden hamurun nihai hacminin iç tencerenin hacmini aşmaması gerektiğini unutmayın.

Pişirme programı bittikten sonra cihaz otomatik olarak sıcak tutma moduna GEÇMEZ.

## Bakım ve temizlik



**HER KULLANIMDAN SONRA VE SAKLAMADAN ÖNCE CİHAZI TEMİZLEYİN  
CİHAZIN HİÇBİR PARÇASINI BULAŞIK MAKİNESİNE KOYMAYIN.  
TÜM TEMİZLENMİŞ PARÇALARIN, SAKLAMADAN VEYA KULLANMADAN  
ÖNCE TAMAMEN KURUMASINI SAĞLAYIN.**

Cihazı temizlemeden önce fişini çektiğinizden emin olun.

## Kapağın temizlenmesi

Ürünün kapağını çıkarın. Tutacağı sıkıştırarak ve kapaktan çekerek iç plakayı çıkarın.

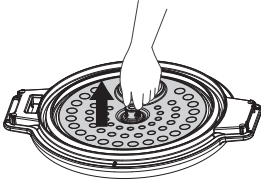

Buhar valfini saat yönünün tersine çevirerek kilidini açarak çıkarın. Kapak ve buhar valfindeki girintilere dikkat edin.

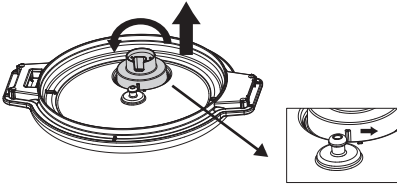

Çıkarılan parçaları ılık su ve sabunla durulayın. Kapağı suya **BATIRMAYIN**. Hiçbir parçayı bulaşık makinesinde **YIKAMAYIN**.

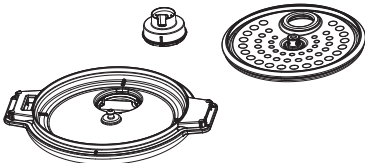

Parçaları yerlerine takmadan önce kurumasını bekleyin. Yerlerine takmak için bu adımları ters sırayla izleyin.

## Tencerenin temizlenmesi

Kapağı çıkarın. İç tencereyi pişiriciden çıkarın.

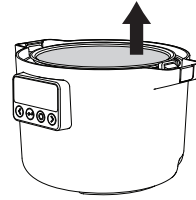

Tencereyi sabunlu suya batırın ve kalıntıları silin. Daha sert kalıntılar süngerle ovularak temizlenebilir. Kaplamanın çizilmesini önlemek için iç tencereyi temizlemek amacıyla aşındırıcı temizlik araçları **KULLANMAYIN**.

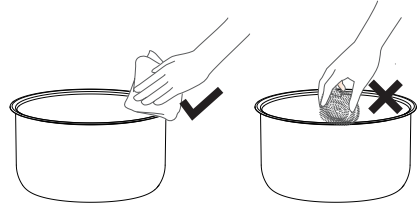

Pişiricinin dış kısmını nemli bir bezle silin. Pişiriciyi suyun içine **BATIRMAYIN**.

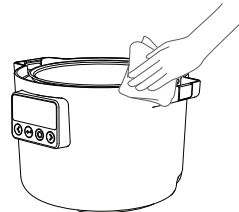

## Sorun Giderme

Ekran görüntüsü	Arıza türü	Arıza giderme yöntemi
	Kapak, kapağın çıkarılmasına izin vermeyen bir pişirme programı sırasında çıkarılmış.	Kapağı pişiriciye geri koyun ve "Onay" düğmesine basın
E1	Arızalı üst kapak sensörü	Elektrik kablosunu çıkarıp yeniden taktıktan sonra cihazda hâlâ hata kodu görüntüleniyorsa lütfen bölgenizdeki satış sonrası servis merkezine götürerek onarımını yaptırın.
E2	Alt sensörde açık devre	
EU	İletişim alım hatası	
EU (yanı sönen)	İletişim iletimi hatası	

## Teknik veriler

Model Türü	81MC302601
Anma Gerilimi	220-240 V~
Anma Frekansı	50/60 Hz
Anma Gücü	605-720 W
Kapasite	3,0 L
Ürün Boyutu	303 x 250 x 216 mm
Net Ağırlık	2,8 kg

- Frekans aralığı (13,56 MHz).
- Ürünün maksimum RF çıkış gücü 19.896 dBuA/m @3m.
- Düşük güç modunda güç tüketimi: 0,8 W.
- Düşük güç moduna ulaşmak için gereken maksimum süre: 20 dakika.

Seri Numarası (SN ile başlar, 22 haneli kod)

Ürün Numarası (8 haneli kod)

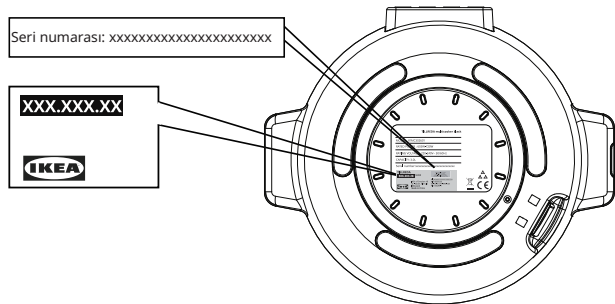

Resim sadece referans içindir

## Çevre ile ilgili konular

### Ev aletlerinin atılması

Ürünün veya ambalajının üzerindeki  sembolü bu ürünün evsel atık olarak değerlendirilmemesi gerektiğini belirtir. Bunun yerine, elektrikli ve elektronik cihazların geri dönüşümü için uygun toplama noktasına alınmalıdır. Bu ürünün doğru şekilde imha edilmesini sağlayarak, ürünün uygun olmayan bir biçimde atılmasının neden olabileceği çevre ve insan sağlığı için potansiyel olumsuz sonuçların önlenmesine yardımcı olacaksınız. Bu ürünün geri dönüşümü ile ilgili daha ayrıntılı bilgi için belediyenize, evsel atık bertaraf hizmetine ya da ürünü satın aldığınız mağazaya başvurunuz.

### Ambalaj malzemelerinin atılması

 sembolü bulunan malzemeler geri dönüşümlüdür. Ambalajı geri dönüşüm için uygun bir toplama konteynerine atınız.

## IKEA Garantisi

### IKEA Garantisi ne kadar süreyle geçerlidir?

Bu garanti, ulusal mevzuatta aksi belirtilmedikçe cihazınızı IKEA'dan satın aldığınız tarihten itibaren 2 yıl süreyle geçerlidir. Ülkenizde hangisinin geçerli olduğunu öğrenmek için lütfen IKEA.com adresine gidin. Satın alma işleminin kanıtı olarak orijinal satış makbuzu gerekmektedir. Servis işlemi garanti kapsamında gerçekleştirilirse bu durum, cihazın garanti süresini uzatmaz.

### Servisi kim yapacak?

En yakın IKEA mağazası ile irtibata geçiniz.

### Bu garanti neleri kapsar?

Bu garanti, IKEA'dan satın alınma tarihinden itibaren, cihazın hatalı üretiminden veya malzeme hatalarından kaynaklanan arızaları kapsamaktadır. Bu garanti sadece cihazın evde kullanıldığı durumlar için geçerlidir. İstisnai durumlar, "Bu garanti kapsamına neler dahil değildir?" başlığının altında belirtilmiştir. Cihazın ilave harcama yapılmadan tamir için erişilebilir olması şartıyla garanti süresi içinde arızayı düzeltmek üzere yapılacak masraflar (ör. onarım, parça, işçilik ve ulaşım) karşılanacaktır. Değiştirilen parçalar IKEA'nın malı olacaktır.

## IKEA sorunu çözmek için ne yapacak?

IKEA ürünü inceleyecek ve kendi takdirine göre garanti kapsamına girip girmediğine karar verecektir. Garanti kapsamında olduğu kabul edilirse, IKEA, kendi takdirine bağlı olarak, kusurlu ürünü tamir edebilir ya da cihazı aynı veya benzer bir ürün ile değiştirebilir.

## Bu garanti kapsamına neler dahil değildir?

- Normal yıpranma ve aşınma.
- Kasti veya ihmale dayalı hasarlar, çalıştırma talimatlarına uyulmaması, yanlış kurulum veya yanlış voltaja bağlantısından kaynaklanan hasarlar, kimyasal veya elektro-kimyasal tepkime, pas, korozyon veya su kaynağında bulunan kireçten kaynaklanan hasarlar da dahil olmak üzere fakat bununla sınırlı olmamak kaydıyla su hasarları, anormal çevre koşullarının neden olduğu hasarlar.
- Çizikler ve olası renk değişiklikleri de dahil olmak üzere, cihazın normal kullanımını etkilemeyen, fonksiyonel olmayan parçalar ve dekoratif parçalar.
- Yabancı nesnelere veya maddelere ve filtrelerin temizlenmesinden veya kilidinin açılmasından, tahliye sistemlerinden veya sabun çekmecelerinden kaynaklanan kaza ile oluşan hasarlar.
- Şu parçalardaki hasarlar: Seramik cam, aksesuarlar, tabak takımı ve çatal-bıçak sepetleri, besleme ve tahliye boruları, contalar, lambalar ve lamba kapakları, ekranlar, düğmeler, çerçeveler ve çerçeve parçaları. Bu hasarların üretim hatalarından kaynaklandığının ispatlanamaması halinde.

- Tayin edilen servis sağlayıcılarımız ve/veya yetkili bir servis sözleşmeli partner tarafından yapılmayan veya orijinal parçaların kullanılmadığı tamir işlemleri.
- Hatalı veya teknik özelliklere uygun olmayan kurulumun sebep olduğu tamirler.
- Cihazın ev dışındaki ortamlarda kullanılması, örn. profesyonel kullanım.
- Nakliyeden kaynaklanan hasarlar. Eğer bir müşteri, ürünü evine veya başka bir adrese kendisi naklederse, nakliye esnasında meydana gelecek hasarlardan IKEA sorumlu değildir. Ancak ürünün nakliyesini, müşterinin teslimat adresine IKEA yaptığında nakliye esnasında oluşan hasar IKEA tarafından karşılanır.
- IKEA cihazının ilk kurulum ücreti. Ancak, IKEA tarafından atanan bir Servis Sağlayıcısı veya yetkili servis ortağı, bu garanti şartları altında cihazı tamir eder veya değiştirirse atanan Servis Sağlayıcısı veya onun yetkili servis ortağı tamir edilen veya değiştirilen cihazın kurulumunu gerekirse yeniden yapacaktır.

## Ülke kanunları nasıl işler

IKEA garantisi size tüm yerel yasal taleplerini kapsayan veya bunların ötesine geçen özel yasal haklar verir. Ancak, bu şartlar hiçbir şekilde yerel kanunlarda tanımlanan müşteri haklarını sınırlandırmaz.

## Geçerlilik alanı

Bu garanti, ürünün satın alındığı ülkede geçerlidir; servis, garanti koşulları çerçevesinde sağlanır. Garanti çerçevesi içerisinde servis sunma yükümlülüğü, ancak cihazın kendisi ve montajı aşağıdakilere uygunsa mevcuttur:

- Garanti talebinin yapıldığı ülkenin teknik şartnamesi;
- Montaj Talimatları ve Kullanıcı Kılavuzu Güvenlik Bilgileri.

## IKEA cihazları için SATIŞ SONRASI HİZMET

Şunlar için IKEA ile irtibata geçmekte tereddüt etmeyiniz:

- Bu garanti kapsamında bir servis talebinde bulunmak için;
- IKEA cihazlarının fonksiyonları hakkında bilgi almak için.

Size en iyi yardımı sağladığımızdan emin olmak için bizimle iletişime geçmeden önce lütfen Montaj Talimatları ve/veya Kullanım Kılavuzunu dikkatle okuyun.

## Servisimize ihtiyaç duyduğunuzda bize nasıl ulaşabilirsiniz?



IKEA satış sonrası müşteri hizmetleri merkezi, servis çağrısı talebiniz sırasında cihazınız için temel sorun giderme konularında size yardımcı olacaktır. IKEA kataloğuna bakın ya da yerel mağaza telefon numarası ve açılış zamanını bulmak için [www.ikea.com](http://www.ikea.com) web sitesini ziyaret edin.

**Tüm ürün bilgilerine erişmek için QR kodunu tarayın.**

**Size daha hızlı hizmet verebilmemiz için her zaman cihazın anma plakasında yer alan IKEA ürün numarasına (8 haneli kod) bakınız.**

## SATIŞ MAKBUZUNU SAKLAYIN!

Bu belge sizin bu ürünü satın aldığınızı kanıtlar ve garantinin uygulanması için gereklidir. Makbuz ayrıca satın aldığınız her cihazın IKEA ürün adını ve madde numarasını da (8 rakamlı kod) taşımaktadır.

## Daha fazla yardım istiyor musunuz?

Cihazınızın Satış Sonrası ile ilgili olmayan diğer sorular için lütfen en yakın IKEA mağazası çağrı merkeziyle iletişime geçin. Bizimle temasa geçmeden önce cihazınızın belgelerini tam olarak okumanızı öneririz.







