

# TILLREDA



Design and Quality  
IKEA of Sweden



<b>ENGLISH</b>	<b>4</b>
<b>CATALÀ</b>	<b>19</b>
<b>EUSKARA</b>	<b>34</b>
<b>GALEGO</b>	<b>49</b>

## Content

Safety information .....	4	Care and cleaning .....	14
Product description .....	7	Troubleshooting .....	15
User interface .....	7	Technical data .....	15
Getting started .....	8	Environmental concerns .....	16
Programs .....	10	IKEA Warranty .....	16
Additional program information .....	11		

## Safety information

### Intended Use

The following safety guidelines are intended to prevent unforeseen risks or damage from unsafe or incorrect operation of the appliance. Please check the packaging and appliance on arrival to make sure everything is intact to ensure safe operation. If you find any damage, please contact the retailer or dealer. Please note modifications or alterations to the appliance are not allowed for your safety concern. Unintended use may cause hazards and loss of warranty claims.

Read these operating instructions carefully and attentively before using/ commissioning the unit and keep them in the immediate vicinity of the installation site or unit for later use!

### Explanation of Symbols

#### **WARNING**

The signal word indicates a hazard with a medium level of risk which, if not avoided, may result in death or serious injury.

#### **CAUTION**

The signal word indicates a hazard with a low degree of risk which, if not avoided, may result in minor or moderate injury.

#### **ATTENTION**

The signal word indicates important information (e.g. damage to property), but not danger.

#### **Observe instructions**

This symbol indicates that a service technician should only operate and maintain this appliance in accordance with the operating instructions.

Before use of the appliance, carefully read and familiarize with the operating instructions for safe use. Incorrect usage may lead to injuries and damages. Always keep the instructions with the appliance for future reference.

- This appliance is intended for cooking purposes only.
- This appliance is designed for domestic indoor use only.
- This appliance can be used or cleaned by children aged 8 years and above and persons with reduced physical, sensory or mental capabilities if they are given supervision and instruction concerning the safe use of the appliance and understand the hazards. Children of less than 8 years of age and persons with severe disabilities shall be kept away from the appliance unless continuously supervised.
- Ensure the appliance is placed on a dry stable surface during use and ventilation openings are not blocked.
- Ensure food do not block the steam ventilation openings before or during usage.

### WARNING

Do not let children play with this appliance. This appliance is not a toy. Unsupervised usage of electrical products may lead to exposure of risks resulting in severe injury or death.

Keep the appliance out of reach from young children, particularly during use and cool down.

### CAUTION

Keep hands and face away from the steam vent during use.



### CAUTION

When opening the lid during cooking steam may be released and be hot. Use caution when opening the lid.



### CAUTION

Avoid touching the inner pot during or soon after usage as it can be hot.

- DO NOT shake the appliance when in use.
- DO NOT use this appliance for purposes other than cooking.
- DO NOT overfill the appliance.
- DO NOT use this appliance for submerged oil frying.

### ATTENTION

Clean the appliance regularly to prevent the deterioration of the surface material.

### CAUTION

Ensure the appliance is de-energised and cooled down before cleaning. Not doing so may result in exposure to electrical shock and burns.

- Allow the appliance to dry fully after cleaning before storing or next use.
- DO NOT use abrasive products, abrasive cleaning pads, solvents or metal objects when cleaning the appliance.
- Ensure an electrical outlet with suitable voltage and grounding is used.

### WARNING

In the event of fire, switch off the appliance and then cover flame e.g. with a fire blanket. DO NOT attempt to extinguish the fire with water.

- DO NOT operate the appliance by means of an external timer or separate remote-control system.
- DO NOT operate the appliance with wet hands or when it has contact with water.
- DO NOT operate the appliance with any pot other than the one provided.
- DO NOT operate the appliance with an empty pot.
- DO NOT use the appliance if damaged.
- This appliance operates effectively at altitudes between 0-2000m.
- Clicking or fizzing sounds during operation are normal.
- Contact an authorized service center for repair or replacement parts.
- Misuse may cause potential injury.
- Avoid spillage on the connector.

### ATTENTION

Dispose of this appliance responsibly at a designated collection point for electrical products.

### ATTENTION

Only authorized personnel may repair or disassemble the appliance to avoid fire, electric shock, or injury. Improper repair or unauthorized changes to crucial parts can impair safety of the appliance. This may cause malfunction, overheating or fire.

- DO NOT use the appliance outdoors or at heights below 850 mm from the floor.

This appliance is intended to be used in household and similar applications such as:

- Staff kitchen areas in shops, office and other working environments;
- Farm houses;
- By clients in hotels, motels and other residential type environments;
- In bed and breakfast type environments;
- This appliance shall not be used by children from 0 year to 8 years. This appliance can be used by children aged from 8 years and above if they are continuously supervised. This appliance can be used by people with reduced physical, sensory or mental capabilities or lack of experience and knowledge if they have been given supervision or instruction concerning use of the appliance in a safe way and understand the hazards involved. Keep the appliance and its cord out of reach of children aged less than 8 years. Cleaning and user maintenance shall not be made by children.
- Cooking appliances should be positioned in a stable situation with the handles positioned to avoid spillage of the hot liquids.
- If the cord set is damaged, it must be replaced by a special cord set available from the manufacturer or its service agent.
- The appliance must not be immersed.
- The heating element surface is subject to residual heat after use.
- Versions of software or firmware and hardware affecting compliance with essential requirements

## Product description

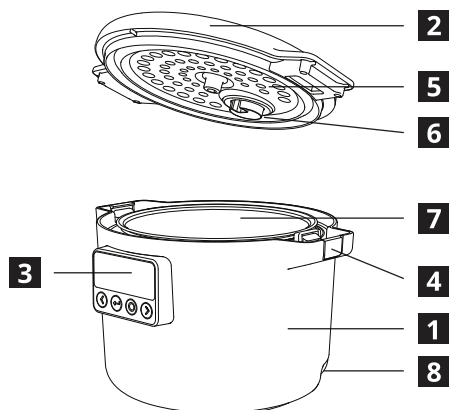

- 1** Main body
- 2** Lid
- 3** User interface
- 4** Lid lock button
- 5** Inner cover plate
- 6** Steam valve
- 7** Inner pot
- 8** Power cord socket

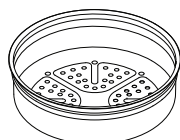

Steamer x1



Power cord x1

## User interface

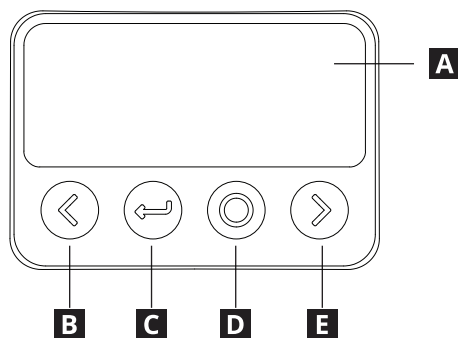

- A** Display
- B** Left / Decrease
- C** Back / Return
- D** Confirm / Standby
- E** Right / Increase

## Getting started

**Before first use, read the safety information. Ensure all packaging materials and protective films are removed and clean the device to ensure no contaminants. See the Clean and Care section for more information.**

The appliance will power on in standby mode when connected to the electricity. Press the "Standby" button to wake up.



Add ingredients and close the lid. Press "Confirm" to start the program or press "Right" to select delay start.



Use the "Left" and "Right" buttons to navigate between the programs. Press the "Confirm" button to select a program.



During the cooking process the display will show the temperature and the remaining time.



Use the "Left" and "Right" buttons to adjust the temperature and/or time if needed. Certain programs do not support adjustment. Press "Confirm" to proceed.

When the program finishes there will be a sound. The appliance will then automatically proceed to keep warm function.



After use, unplug the appliance, clean and store in a secure location when dry.

**Adjustments During Cooking**

Press the "Confirm" button to pause or resume cooking. Use the "Left" or "Right" buttons to adjust temperature or time. Certain programs do not support adjustment.



**Delay Start**

If delay start is selected, use the "Left" and "Right" buttons to adjust delay time for the completion of cooking. Press "Confirm" to proceed. Certain programs do not support delay start.



**Keep Warm**

Keep warm will continue for up 24 hours unless canceled. Press "Left" to adjust temperature. Certain programs do not support keep warm function.

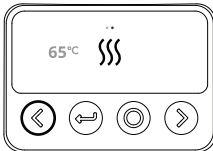

**Cancel Cooking**

Press the "return" button during cooking or keep warm to cancel the current program and return to program selection.

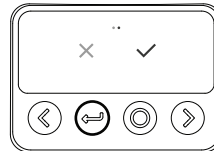

**Screen Lock**

The appliance can be locked by holding the "Confirm" and "Right" button for 3 seconds. Pressing any button will show the "Lock" icon, but cause no action. Holding the "Confirm" and "right" button for 3 seconds will unlock.

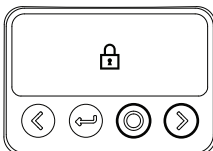

**Standby**

If not cooking, the appliance will automatically enter standby after 2 minutes of inactivity. The appliance can be forced into standby by holding the "Standby" button until an audible sound is heard and the IKEA logo appears.

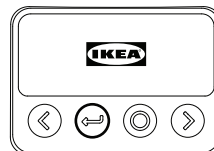

## Programs

Symbol	Name	Description	Time, h:min (default)	Temperature, °C (default)
	Keep Warm	Keeps cooked food warm.	24:00	68°C
	Manual Mode	Allows custom control of time and temperature.	00:30	100°C
	Slow Cook	Cooks food slowly at a low, steady temperature.	08:00	100°C
	Rice	Cooks rice evenly and thoroughly.	00:50	120°C
	Fry/Saute	Cooks food quickly over medium to high heat.	00:30	130°C
	Steam	Cooks food using steam for even cooking.	00:30	110°C
	Bake	Bakes food using consistent even heat.	00:50	130°C
	Boil	Cooks food in boiling water.	00:30	110°C
	Yogurt	Ferments milk at consistent low temperature.	08:00	40°C
	Soup	Cooks soup at a slow gentle temperature.	02:00	110°C
	Stew	Cooks food in liquid at a slow gentle temperature.	02:00	110°C
	Porridge	Speciality program for porridge.	01:30	110°C
	Oatmeal	speciality program for oatmeal.	00:30	100°C
	Bread Rise	A consistent warm temperature for a set time.	01:00	40°C

## Additional program information

The appliance will keep the cooked food warm for a while after cooking but please note that the appliance is not intended to store cooked food for prolonged periods. If food is left, move it to a suitable container and store in a refrigerated environment. Always clean, dry and store the appliance after use.



### Manual

After the cooking program has finished, the appliance will NOT automatically proceed to Keep Warm.

**CAUTION:** This function allows for the setting of working hours and working temperatures.

**CAUTION:** This appliance is not suitable for deep frying of food.



### Rice

**CAUTION:** Do not cook more than 8dL of uncooked rice at a time. The rice will expand during cooking. Do not overfill the pot.

**CAUTION:** It is not advised to perform a delayed start with rice program as the rice will absorb too much water prior to cooking and taste will be affected.

**CAUTION:** It is not advised to use warm water as this will interfere with the appliance's temperature monitoring behaviour.

Final volume,dL	Rice volume,dL	Water volume,dL
0.5	2	3
1.0	6	6
1.5	8.5	9



### Fry/Saute

**CAUTION:** This function can only work without the lid on and does not support delayed start.

**CAUTION:** This appliance is not suitable for deep frying of food.



**Steam**

Fill the pot with a minimum of 0.5L of water.  
Place the steamer in the appliance, Only use steamer supplied,  
The timer will only start once the water is boiling and the steaming process has started.



**CAUTION:** This function produces steam to cook the food. Take care when opening the lid during cooking as hot steam will escape and can cause injuries or burn.

Food type	Time, h:min
Potato, whole raw	00:30
Potato, julienne raw	00:20
Potato, diced raw	00:15
Potato, diced frozen	00:30
Broccoli, spears raw	00:10
Broccoli, florets raw	00:07
Broccoli, florets frozen	00:12
Carrot, whole raw	00:20
Carrot, julienne raw	00:15
Carrot, sliced raw	00:10
Carrot, diced frozen	00:25
Cauliflower, florets raw	00:07
Cauliflower, florets frozen	00:12
Asparagus	00:05
Spinach	00:05



**Boil**

The timer will only start once the water is boiling.



**CAUTION:** This function produces steam to cook the food. Take care when opening the lid during cooking as hot steam will escape and can cause injuries or burn.



### Yogurt

**CAUTION:** Ensure that the cooking pot has been thoroughly cleaned. Making yogurt relies on cultivation of live bacteria. Any contamination from unclean cookware will spoil the product. Add a tablespoon (15ml) of plain yogurt to each liter of pasteurized milk.

After the cooking program has finished, the appliance will NOT automatically proceed to keep warm.



### Porridge

**CAUTION:** Be careful not to make too big portions as this may result in bubbling out the steam valve. If this happens, make sure to clean the steam valve according to the cleaning instructions in this user manual.

Final volume,dL	Rice volume,dL	Water volume,dL
1.0	0.5	9
1.5	0.75	14



### Oatmeal

Recommended portions per person are 2dL of oats and 5.5dL of water or milk with salt and/or sugar to taste.

**CAUTION:** Be careful not to make too big portions as this may result in bubbling out the steam valve. If this happens, make sure to clean the steam valve according to the cleaning instructions in this user manual.



### Bread rise

Coat the inside of the pot with a bit of vegetable oil

**CAUTION:** As dough can double or triple in size depending on the recipe, keep in mind that final volume of the dough should not exceed volume of the inner pot.

After the cooking program has finished, the appliance will NOT automatically proceed to keep warm

## Care and cleaning



**CLEAN THE APPLIANCE AFTER EACH USE AND BEFORE STORAGE  
DO NOT PUT ANY PARTS OF THE APPLIANCE IN THE DISHWASHER.  
ALLOW ALL CLEANED PARTS TO DRY FULLY BEFORE STORAGE OR USE.**

Before cleaning the appliance, ensure it is disconnected from the main electrical supply.

### Cleaning the lid

Remove the lid from the product. Remove the inner plate by pinching the grip and pulling away from the lid.

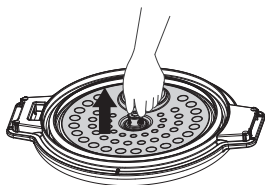

Remove the steam valve by rotating it anticlockwise to unlock it. Note the indents on the lid and steam valve.

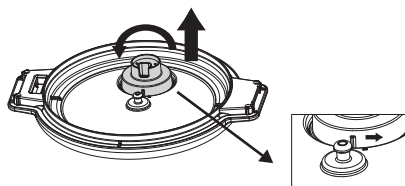

Rinse the separated parts with warm water and soap. **DO NOT** submerge the lid. **DO NOT** wash any parts in a dishwasher.

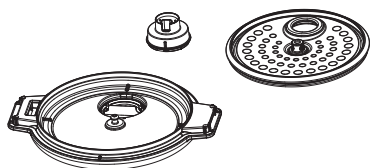

### Cleaning the pot

Remove the lid. Remove the internal pot from the cooker.

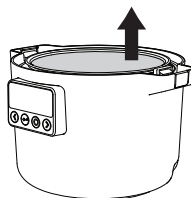

Soak the pot in soapy water and wipe away residues. Tougher residue can be scrubbed away using a sponge. **DO NOT** use abrasive cleaning devices to clean the inner pot to avoid scratching the coating.

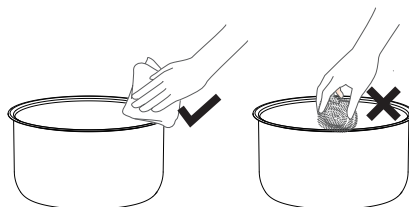

Wipe the exterior of the cooker with a damp cloth. **DO NOT** submerge the cooker in water.

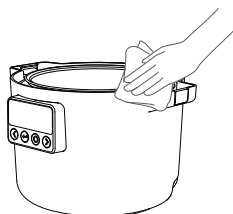

Allow parts to air dry before reassembly. For reassembly follow these steps in reverse.

## Troubleshooting

Screen display	Fault type	Treatment method
	The lid has been removed during a cooking program that does not allow this.	Return the lid to the cooker and press the "Confirm" button  After unplugging the power cord and reconnecting it, if the machine still shows the error code, please take it to your local after-sales service center for repair.
	Faulty top cover sensor	
E1	Open circuit with bottom sensor	
E2	The bottom sensor is shorted	
EU	Communication reception failure	
EU (flashing)	Communication transmission failure	

## Technical data

Model Type	81MC302601
Rated Voltage	220-240V~
Rated Frequency	50/60Hz
Rated Power	605-720W
Capacity	3.0L
Product Size	303x250x216mm
Net Weight	2.8kg

- Frequency range (13.56MHz).
- Maximum RF output power of the product 19.896 dBuA/m @3m.
- Power consumption on low power mode: 0.8W.
- The maximum time needed to reach low power mode: 20 minutes.

Serial Number (start with SN, 22-digit code)

Article Number (8-digit code)

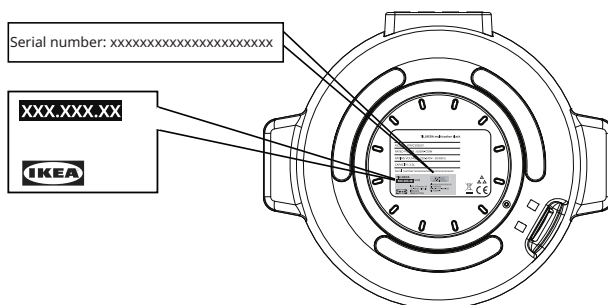

Picture for reference only

## Environmental concerns

### Disposal of household appliances

The symbol  on the product or on its packaging indicates that this product may not be treated as household waste. Instead it should be taken to the appropriate collection point for the recycling of electrical and electronic equipment. By ensuring this product is disposed of correctly, you will help prevent potential negative consequences for the environment and human health, which could otherwise be caused by inappropriate waste handling of this product. For more detailed information about recycling of this product, please contact your local council, your household waste disposal service or the shop where you purchased the product.

### Disposal of packaging materials

The materials with the symbol  are recyclable. Dispose the packaging in a suitable collection container to recycle it.

## IKEA Warranty

### How long is the IKEA Warranty valid

This warranty is valid for 2 years from the original date of purchase of Your appliance at IKEA, unless otherwise specified in national legislation. Please go to [IKEA.com](https://www.ikea.com) to find out what applies in your country. The original sales receipt is required as proof of purchase. If service work is carried out under warranty, this will not extend the warranty period for the appliance.

### Who will execute the service?

Contact nearest IKEA store.

### What does this warranty cover?

The warranty covers faults of the appliance, which have been caused by faulty construction or material faults from the date of purchase from IKEA. This warranty applies to domestic use only. The exceptions are specified under the headline "What is not covered under this warranty?" Within the warranty period, the costs to remedy the fault e.g. repairs, parts, labour and travel will be covered, provided that the appliance is accessible for repair without special expenditure. Replaced parts become the property of IKEA.

## What will IKEA do to correct the problem?

IKEA will examine the product and decide, at its sole discretion, if it is covered under this warranty. If considered covered, IKEA will then, at its sole discretion, either repair the defective product or replace it with the same or a comparable product.

## What is not covered under this warranty?

- Normal wear and tear.
- Deliberate or negligent damage, damage caused by failure to observe operating instructions, incorrect installation or by connection to the wrong voltage, damage caused by chemical or electrochemical reaction, rust, corrosion or Water damage including but not limited to damage caused by excessive lime in the water supply, damage caused by abnormal environmental conditions.
- Non-functional and decorative parts which do not affect normal use of the appliance, including any scratches and possible colour differences.
- Accidental damage caused by foreign objects or substances and cleaning or unblocking of filters, drainage systems or soap drawers.
- Damage to the following parts: ceramic glass, accessories, crockery and cutlery baskets, feed and drainage pipes, seals, lamps and lamp covers, screens, knobs, casings and parts of casings. Unless such damages can be proved to have been caused by production faults.
- Repairs not carried out by our appointed service providers and/or an authorized service contractual partner or where non-original parts have been used.

- Repairs caused by installation which is faulty or not according to specification.
- The use of the appliance in a non-domestic environment i.e. professional use.
- Transportation damages. If a customer transports the product to his home or another address, IKEA is not liable for any damage that may occur during transport. However, if IKEA delivers the product to the customer's delivery address, then damage to the product that occurs during this delivery will be covered by IKEA.
- Cost for carrying out the initial installation of the IKEA appliance. However, if an IKEA appointed Service Provider or its authorized service partner repairs or replaces the appliance under the terms of this warranty, the appointed Service Provider or its authorized service partner will reinstall the repaired appliance or install the replacement, if necessary.

## How country law applies

The IKEA warranty gives you specific legal rights, which cover or exceed all the local legal demands. However these conditions do not limit in any way consumer rights described in the local legislation.

## Area of validity

This warranty is valid only in the country where the product has been purchased; the services will be provided in the framework of the warranty conditions. An obligation to carry out services in the framework of the warranty exists only if the appliance complies and is installed in accordance with:

- The technical specifications of the country in which the warranty claim is made;
- The Assembly Instructions and User Manual Safety Information.

### **AFTER SALES for IKEA appliances**

Please don't hesitate to contact IKEA to:

- Make a service request under this warranty;
- Ask for clarification on functions of IKEA appliances.

To ensure that we provide you with the best assistance, please read carefully the Assembly Instructions and/or the User Manual before contacting us.

### **How to reach us if you need our service**



The IKEA after sales customer service centre will assist you on the phone with basic trouble shooting for your appliance at the time of service call request. Please see the IKEA catalogue or visit [www.ikea.com](http://www.ikea.com) to find your local store phone number and opening time.

**In order to provide you a quicker service, please also always refer to the IKEA article number (8 digit code) placed on the rating plate of your appliance.**

### **SAVE THE SALES RECEIPT!**

It is your proof of purchase and required for the warranty to apply. The sales receipt also reports the IKEA name and article number (8 digit code) for each of the appliances you have purchased.

### **Do you need extra help?**

For any additional questions not related to After Sales of your appliances please contact your nearest IKEA store call centre. We recommend you read the appliance documentation carefully before contacting us.

**Scan the QR code to access  
all product information.**



## Contingut

Informació de seguretat .....	19	Manteniment i neteja .....	29
Descripció del producte .....	22	Solució de problemes .....	30
Interfície de l'usuari .....	22	Dades tècniques.....	30
Primers passos .....	23	Aspectes mediambientals.....	31
Programes .....	25	Garantia d'IKEA.....	31
Informació addicional dels programes .....	26		

## Informació de seguretat

### Ús previst

Les indicacions de seguretat següents volen prevenir riscos o danys imprevistos deguts a una utilització insegura o incorrecta de l'aparell. Per garantir un funcionament segur, comproveu l'embalatge i l'aparell quan el rebeu per assegurar-vos que no ha patit danys. Si trobeu algun dany, contacteu amb el minorista o el distribuïdor. Recordeu que, per raons de seguretat, no es permet modificar ni alterar l'aparell. Un ús no previst pot provocar perills i la pèrdua de les reclamacions en garantia.

Llegiu atentament aquestes instruccions de funcionament abans de fer servir o posar en servei la unitat i tingueu-les a prop del lloc d'instal·lació per consultar-les més endavant.

### Explicació dels símbols

#### **ADVERTÈNCIA**

Aquesta indicació avisa d'un perill de grau mitjà que, si no s'evita, pot provocar la mort o lesions greus.

#### **PRECAUCIÓ**

Aquesta indicació avisa d'un perill de grau baix que, si no s'evita, pot provocar lesions lleus o moderades.

#### **ATENCIÓ**

Aquesta indicació ofereix informació important (com danys materials), però no perill.

#### **Respecteu les instruccions**

Aquest símbol indica que només un tècnic de servei pot reparar o mantenir l'aparell d'acord amb les instruccions d'operació.

Abans de fer servir l'aparell, llegiu atentament les instruccions d'ús i familiaritzeu-vos amb elles per a un ús segur. L'ús incorrecte pot provocar lesions i danys. Conserveu sempre aquestes instruccions amb l'aparell per futures consultes.

- Aquest aparell només s'ha dissenyat per a cuinar.
- Aquest aparell només s'ha dissenyat per a un ús domèstic en interiors.
- Aquest electrodomèstic pot ser utilitzat o netejat per a nens de vuit anys o més i persones amb capacitats físiques, sensorials o mentals reduïdes, sempre que estiguin supervisades i tinguin instruccions relatives a l'ús de l'aparell de forma segura i en compreguin els riscos. Els nens de menys de vuit anys i les persones amb discapacitats greus s'han de mantenir apartats de l'aparell excepte si se'ls supervisa contínuament.
- Comproveu que mentre es fa servir l'aparell es troba sobre una superfície seca i estable i que no hi ha obstruccions a les obertures de ventilació.
- Comproveu que el menjar no bloqueja les obertures de ventilació del vapor abans ni durant la utilització.

### ADVERTÈNCIA

No permeteu que els nens juguin amb aquest aparell. Aquest aparell no és una joguina. La utilització no supervisada de productes elèctrics pot portar a exposar-se a riscos de lesions greus o mort.

Mantingueu l'aparell fora de l'abast dels nens petits, especialment durant l'ús i mentre es refreda.

### PRECAUCIÓ

Mentre funciona, mantingueu mans i cara apartades de la sortida del vapor.



### PRECAUCIÓ

Si obriu la tapa durant la cocció, pot sortir vapor i estar calent. Aneu amb compte quan obriu la tapa.



### PRECAUCIÓ

No toqueu el recipient interior durant l'ús o poc després, ja que pot estar calent.

- NO sacsegeu l'aparell mentre funciona.
- NO feu servir aquest aparell per a finalitats diferents de cuinar.
- NO empleueu l'aparell més del compte.
- NO feu servir aquest aparell com a fregidora.

### ATENCIÓ

Netegeu l'aparell periòdicament per prevenir el deteriorament del material de la superfície.

### PRECAUCIÓ

Comproveu que l'aparell està desconnectat i s'ha refredat abans de netejar-lo. Si no ho feu podríeu enramparvos o cremar-vos.

- Després de netejar-lo deixeu que l'aparell s'assequi del tot abans de desmar-lo o tornar a fer-lo servir.
- NO utilitzeu productes abrasius, fregalls durs, dissolvents ni objectes metàl·lics per rentar l'aparell.
- Comproveu que l'endoll que feu servir tingui el voltatge adient i una connexió a terra.

## **ADVERTÈNCIA**

Si s'incendia, apagueu l'aparell i després cobriu la flama, per exemple amb una manta ignífuga. NO intenteu apagar el foc amb aigua.

- NO feu servir l'aparell amb un temporitzador extern ni un sistema de control a distància independent.
- NO feu servir l'aparell amb les mans mullades o si ha estat en contacte amb aigua.
- NO feu servir l'aparell amb cap recipient que no sigui el que se subministra amb l'aparell.
- NO feu servir l'aparell amb el recipient buit.
- NO feu servir l'aparell si està malmès.
- Aquest aparell funciona correctament a alçades entre 0 i 2000 m.
- Els sons d'espetecs i bombollegs durant el funcionament són normals.
- Si cal una reparació o alguna peça de recanvi, contacteu amb un centre de servei autoritzat.
- Un ús incorrecte pot provocar lesions.
- Eviteu esquitxos cap al connector.

## **ATENCIÓ**

Quan llenceu l'aparell feu-ho responsablement a un punt de recollida de productes elèctrics.

## **ATENCIÓ**

Només el personal autoritzat pot reparar o desmuntar l'aparell per evitar focs, descàrregues elèctriques o lesions. Una reparació inadequada o un canvi no autoritzat d'alguna peça important pot malmetre la seguretat de l'aparell. Això podria provocar un funcionament incorrecte, sobreescalfament o incendi.

- NO feu servir l'aparell a la intempèrie ni a menys de 850 mm del terra.

Aquest aparell ha estat dissenyat per utilitzar-se en aplicacions domèstiques i similars, com ara:

- Àrees de cuina per personal a botigues, oficines i altres entorns de treball;
- Granges;
- Per clients a hotels, motels i altres entorns de tipus residencial;
- Entorns de tipus pensió;
- Els nens de menys de vuit anys no han de fer servir aquest aparell. Els nens de vuit anys o més poden fer servir aquest aparell si se'ls vigila contínuament. Aquest electrodomèstic pot ser utilitzat per persones amb capacitats físiques, sensorials o mentals reduïdes o sense experiència ni coneixements per a fer-lo servir, sempre que estiguin supervisades o tinguin instruccions relatives a l'ús de l'electrodomèstic de forma segura i comprenguin els riscos. Mantingueu l'aparell i el seu cable fora de l'abast dels nens menors de vuit anys. La neteja i el manteniment no els poden fer nens.
- Els aparells de cocció s'han de col·locar en un lloc estable i amb els mànecs col·locats de manera que s'evitin els esquitxos de líquids calents.
- Si el conjunt del cable es malmet, cal canviar-lo per un conjunt del cable especial subministrat pel fabricant o el seu agent de servei.
- L'aparell no s'ha de submergir.
- La superfície de l'element escalfador mantindrà una escalfor residual després de l'ús.
- Les versions de software o firmware i hardware compleixen amb els requisits essencials

## Descripció del producte

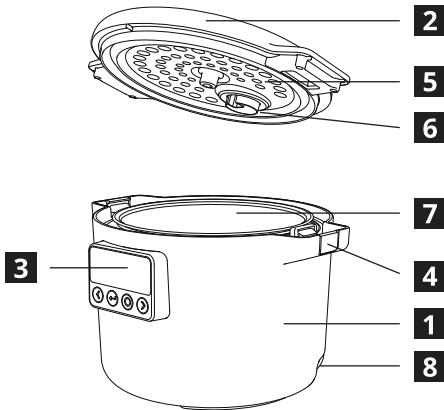

- 1** Cos principal
- 2** Tapa
- 3** Interfície de l'usuari
- 4** Botó de bloqueig de la tapa
- 5** Placa interior de la tapa
- 6** Vàlvula de vapor
- 7** Recipient interior
- 8** Presa del cable d'alimentació

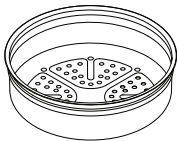

1 olla de vapor

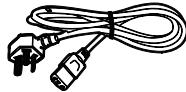

1 cable d'alimentació

## Interfície de l'usuari

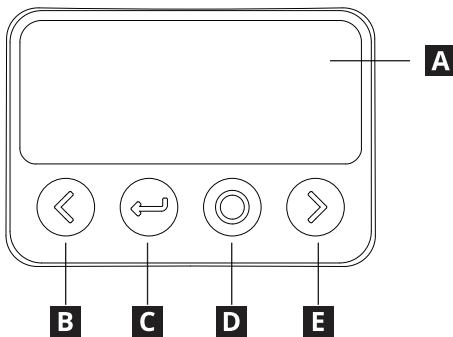

- A** Pantalla
- B** Esquerra / Reduir
- C** Enrere / Tornar
- D** Confirmar / En espera
- E** Dreta / Augmentar

## Primers passos

**Abans de la primera utilització, llegiu la informació de seguretat. Comproveu que heu tret tots els materials d'emalatge i pel·lícules protectores i netegeu el dispositiu per garantir-ne l'absència de contaminants. Consulteu la secció Neteja i cura si necessiteu més informació.**

L'aparell s'encendrà en mode d'espera quan el connecteu a l'electricitat. Premeu el botó "Espera" per activar-lo.



Afegiu els ingredients i tanqueu la tapa. Premeu "Confirmar" per iniciar el programa o bé "Dreta" per seleccionar un inici retardat.



Amb els botons "Esquerra" i "Dreta" podeu navegar entre els programes. Premeu el botó "Confirmar" per seleccionar un programa.



Durant el procés de cocció la pantalla mostrarà la temperatura i el temps restant.



Ajusteu la temperatura o el temps, si és necessari, amb els botons "Esquerra" i "Dreta". Alguns programes no poden ajustar-se. Premeu "Confirmar" per continuar.

Quan acabi el programa s'escoltarà un so. Aleshores l'aparell passarà automàticament a la funció de mantenir calent.

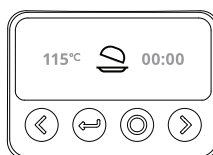
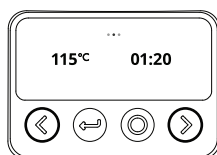

Després d'usar-lo, desendolieu l'aparell, netegeu-lo i, un cop sec, deseu-lo en un lloc segur.

### Ajustos durant la cocció

Premeu el botó "Confirmar" per interrompre o reprendre la cocció. Ajusteu la temperatura o el temps amb els botons "Esquerra" i "Dreta". Alguns programes no poden ajustar-se.



### Inici retardat

Si seleccioneu l'inici retardat, podeu ajustar el temps de retard per completar la cocció amb els botons "Esquerra" i "Dret". Premeu "Confirmar" per continuar. Alguns programes no admeten l'inici retardat.



### Mantenir calent

La funció de mantenir calent es mantindrà durant 24 hores si no es cancel·la. Premeu "Esquerra" per ajustar la temperatura. Alguns programes no admeten la funció de mantenir calent.

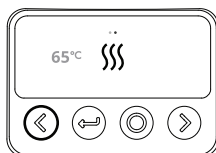

### Cancel·lar la cocció

Premeu el botó "Retorn" durant la cocció o el manteniment calent per cancel·lar el programa actual i tornar a la selecció de programes.

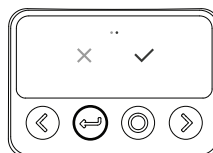

### Bloqueig de pantalla

L'aparell pot bloquejar-se prement els botons "Confirmar" i "Dreta" durant tres segons. Premer qualsevol botó farà aparèixer la icona de "Bloqueig" però no provocarà cap acció. Premant els botons "Confirmar" i "Dreta" durant tres segons l'aparell es desbloquejarà.

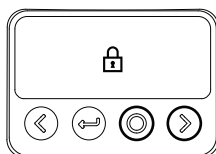





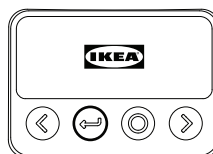









### Espera

Si no està coent, l'aparell passarà automàticament a mode d'espera al cap de dos minuts d'inactivitat. L'aparell també pot posar-se en mode d'espera prement el botó "Espera" fins que s'escolti un so i aparegui el logotip d'IKEA.



## Programes

Símbol	Nom	Descripció	Hora, h:min (predeterminada)	Temperatura, °C (predeterminada)
	Mantenir calent	Manté calent el menjar cuinat.	24:00	68 °C
	Mode manual	Permet el control per l'usuari del temps i la temperatura.	00:30	100 °C
	Cocció lenta	Cou el menjar a una temperatura baixa i constant.	08:00	100 °C
	Arròs	Cou l'arròs del tot i homogèniament.	00:50	120 °C
	Fregir/saltar	Cou el menjar ràpidament amb calor mitjana o alta.	00:30	130 °C
	Vapor	Cou el menjar amb vapor per a una cocció homogènia.	00:30	110 °C
	Forn	Forneja el menjar amb una escalfor regular i homogènia.	00:50	130 °C
	Bullit	Cou el menjar en aigua bullent.	00:30	110 °C
	logurt	Fermenta la llet a una temperatura baixa homogènia.	08:00	40 °C
	Sopa	Cou sopa a una temperatura baixa i suau.	02:00	110 °C
	Estofat	Cou el menjar en líquid a una temperatura baixa i suau.	02:00	110 °C
	Civada cuita	Programa especial per coure civada ("porridge").	01:30	110 °C
	Farinetes de civada	Programa especial per fer farinetes de civada.	00:30	100 °C
	Llevat del pa	Temperatura tèbia homogènia durant un temps fixat.	01:00	40 °C

## Informació addicional dels programes

L'aparell mantindrà calent el menjar cuinant durant una estona després de cuinar-lo, però penseu que no està pensat per guardar menjar cuit durant llargs períodes. Si queda menjar, passeu-lo a un contenidor adient i deseu-lo refrigerat. Netegeu, assequeu i deseu sempre l'aparell després d'usarlo.



### Manual

Un cop acabat el programa de cocció, l'aparell NO passarà automàticament a mantenir calent.

**PRECAUCIÓ:** Aquesta funció permet ajustar els temps i temperatures de funcionament.

**PRECAUCIÓ:** Aquest aparell no és adequat per usar-lo com a fregidora.



### Arròs

**PRECAUCIÓ:** No cogueu més de 8 dl d'arròs cru cada vegada. L'arròs s'expandeix durant la cocció. No empleneu el recipient més del compte.

**PRECAUCIÓ:** Recomanem no fer un inici retardat amb el programa d'arròs, ja que l'arròs absorbirà massa aigua abans de coures i tindrà un gust diferent.

**PRECAUCIÓ:** Recomanem no fer servir aigua tèbia, ja que interferiria amb el comportament de la supervisió de temperatura de l'aparell.

Volum final, dl	Volum d'arròs, dl	Volum d'aigua, dl
0,5	2	3
1,0	6	6
1,5	8.5	9



### Fregir/saltar

**PRECAUCIÓ:** Aquesta funció només funciona sense la tapa posada i no admet l'inici retardat.

**PRECAUCIÓ:** Aquest aparell no és adequat per usar-lo com a fregidora.



## Vapor

Ompli el recipient amb 0,5 l d'aigua com a mínim. Col·loqueu l'olla de vapor a l'aparell. Feu servir únicament l'olla de vapor inclosa.

El temporitzador només es posarà en marxa quan l'aigua bulli i hagi començat a fer vapor.



**PRECAUCIÓ:** Aquesta funció genera vapor per cuinar els aliments. Aneu amb compte si obriu la tapa durant la cocció, ja que s'escaparà vapor calent que pot provocar lesions i cremades.

Tipus de menjar	Hora, h:min
Patata, crua sencera	00:30
Patata, crua en juliana	00:20
Patata, crua a daus	00:15
Patata, congelada a daus	00:30
Bròcoli, troncs crus	00:10
Bròcoli, floretes crues	00:07
Bròcoli, floretes congelades	00:12
Pastanaga, crua sencera	00:20
Pastanaga, crua en juliana	00:15
Pastanaga, crua en rodanxes	00:10
Pastanaga, congelada a daus	00:25
Coliflor, floretes crues	00:07
Coliflor, floretes congelades	00:12
Espàrrecs	00:05
Espinacs	00:05



## Bullit

El temporitzador només es posarà en marxa quan l'aigua bulli.



**PRECAUCIÓ:** Aquesta funció genera vapor per cuinar els aliments. Aneu amb compte si obriu la tapa durant la cocció, ja que s'escaparà vapor calent que pot provocar lesions i cremades.



### logurt

**PRECAUCIÓ:** Comproveu que el recipient de cocció estigui ben net. Fer iogurt es basa en el cultiu de bacteris vius. Qualsevol contaminació d'un estri poc net pot malmetre el producte. Afegiu una cullerada (15 ml) de iogurt natural a cada litre de llet pasteuritzada.

Un cop acabat el programa de cocció, l'aparell NO passarà automàticament a mantenir calent.



### Civada cuita

**PRECAUCIÓ:** Aneu amb compte de no fer porcions massa grans, ja que això podria provocar que surti vapor per la vàlvula. Si passés això, netegeu la vàlvula de vapor d'acord amb les instruccions de neteja d'aquest manual de l'usuari.

Volum final, dl	Volum d'arròs, dl	Volum d'aigua, dl
1,0	0,5	9
1,5	0,75	14



### Farinetes de civada

Les porcions recomanades per persona són 2 dl de civada i 5,5 dl d'aigua o llet, amb sal o sucre al gust.

**PRECAUCIÓ:** Aneu amb compte de no fer porcions massa grans, ja que això podria provocar que surti vapor per la vàlvula. Si passés això, netegeu la vàlvula de vapor d'acord amb les instruccions de neteja d'aquest manual de l'usuari.



### Llevat del pa

Unteu l'interior del recipient amb una mica d'oli vegetal.

**PRECAUCIÓ:** Com que la massa pot duplicar o triplicar el volum segons la recepta, recordeu que el volum final de la massa no hauria de superar el volum del recipient interior.

Un cop acabat el programa de cocció, l'aparell NO passarà automàticament a mantenir calent.

## Manteniment i neteja



**NETEGEU L'APARELL DESPRÉS DE CADA ÚS I ABANS DE DESAR-LO  
NO COL·LOQUEU CAP PEÇA DE L'APARELL AL RENTAVAIKELLES.  
DEIXEU QUE TOTES LES PECES RENTADES S'ASSEQUIN DEL TOT ABANS  
DE DESAR-LES O USAR-LES.**

Abans de netejar l'aparell, comproveu que està desconnectat de l'alimentació elèctrica.

### Neteja de la tapa

Traieu la tapa del producte. Traieu la placa interior pressionant la nansa i estirant cap a fora de la tapa.

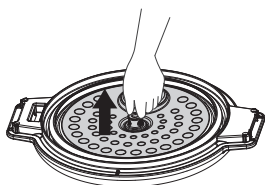

Traieu la vàlvula de vapor fent-la girar en sentit antihorari per desbloquejar-la. Fixeu-vos en les indentacions de la tapa i de la vàlvula de vapor.

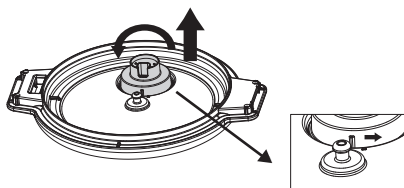

Netegeu les peces desmuntades amb aigua tèbia i sabó. NO submergeu la tapa. NO netegeu cap peça al rentavaixelles.

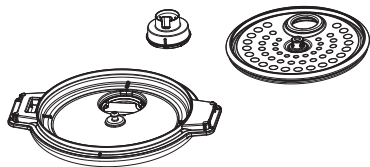

Deixeu que les peces s'assequin a l'aire abans de tornar a muntar-les. Per tornar a muntar-les, seguiu les mateixes passes en sentit invers.

### Neteja del recipient

Traieu la tapa. Traieu el recipient intern de l'aparell.

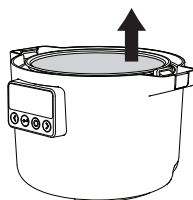

Remulleu el recipient amb aigua sabonosa i retireu-ne els residus. Els residus més resistents poden fregar-se amb una esponja. NO feu servir dispositius de neteja abrasius per netejar el recipient interior, ja que podríeu malmetre el recobriment.

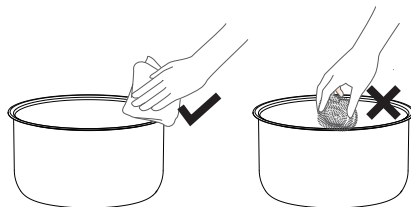

Netegeu l'exterior de l'aparell amb un drap humit. NO submergeu l'aparell en aigua.

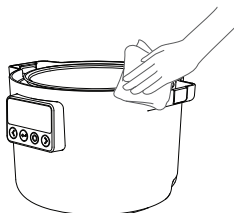

## Solució de problemes

Indicació en pantalla	Tipus de fallada	Mètode de tractament
	S'ha tret la tapa durant un programa de cocció que no ho permet.	Torneu a posar la tapa i premeu el botó "Confirmar"
	Sensor de la tapa superior espatllat	Després de desendollar el cable d'alimentació i tornar a connectar-lo, si la màquina segueix mostrant el codi d'error porteu-la a reparar al centre de servei postvenda local.
E1	Circuit obert al sensor del fons	
E2	El sensor del fons té un curtcircuit	
EU	Fallada de recepció de la comunicació	
EU (parpellejant)	Fallada de transmissió de la comunicació	

## Dades tècniques

Tipus de model	81MC302601
Voltatge nominal	220-240 V~
Freqüència nominal	50/60 Hz
Potència nominal	605-720 W
Capacitat	3,0 l
Mida del producte	303x250x216 mm
Pes net	2,8 kg

- Gamma de freqüències (13,56 MHz).
- Potència de sortida de RF màxima del producte 19.896 dBuA/m @3m.
- Consum elèctric en mode de baixa potència: 0,8 W
- Temps màxim necessari per passar al mode de baixa potència: 20 minuts.

Número de sèrie  
(comença amb SN,  
codi de 22 dígits)

Número d'article (codi  
de 8 dígits)

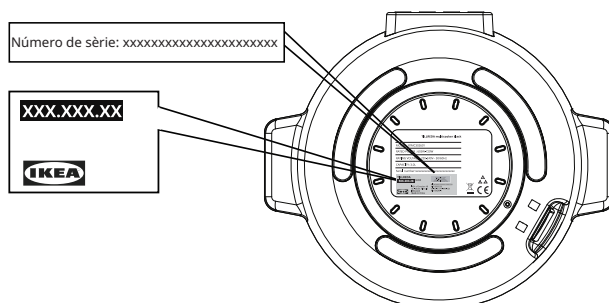

Imatge només com a referència

## Aspectes mediambientals

### Eliminació d'aparells electrodomèstics

El símbol  del producte o de l'embalatge indica que aquest producte no es pot tractar com a residu domèstic. S'ha de portar a un punt de recollida adequat per a reciclatge d'aparells elèctrics i electrònics. Garantint que aquest producte es recicla de manera correcta ajudeu a prevenir les possibles conseqüències negatives pel medi ambient i la salut que es podrien generar arran de l'eliminació inadequada d'aquest producte. Per obtenir més informació sobre el reciclatge d'aquest producte, poseu-vos en contacte amb el vostre ajuntament, el vostre servei de recollida de residus domèstics o la botiga on vàreu comprar el producte.

### Eliminació de materials d'embalatge

Els materials amb el símbol  es poden reciclar. Llenceu l'embalatge al contenidor de recollida corresponent per a reciclar-lo.

## Garantia d'IKEA

### Quin període de validesa té la Garantia d'IKEA?

Aquesta garantia és vàlida durant 2 anys a partir de la data original de compra del vostre aparell a IKEA, tret que la legislació nacional especifiqui el contrari. Si us plau, visiteu [IKEA.com](http://IKEA.com) per a conèixer les condicions aplicables al vostre país. El rebut de compra original és necessari com a comprovant de compra. En cas que es facin treballs de manteniment en garantia, aquests no prolongaran el període de garantia de l'aparell.

### Qui realitzarà aquest servei?

Poseu-vos en contacte amb la botiga IKEA més propera.

### Quines són les cobertures d'aquesta garantia?

La garantia cobreix les fallades de l'aparell causades per defectes de construcció o de material a partir de la data de compra a IKEA. Aquesta garantia només s'aplica a l'ús domèstic. Les excepcions s'especifiquen en l'apartat "Què és el que no cobreix la garantia?" Dins del període de garantia, es cobriran els costos per a esmenar l'avaria, per exemple, reparacions, peces, mà d'obra i desplaçaments, sempre que l'aparell sigui accessible per a la seva reparació sense despeses especials. Les peces substituïdes passaran a ser propietat d'IKEA.

## Què farà IKEA per corregir el problema?

IKEA examinarà el producte i decidirà, segons el seu criteri, si està cobert per aquesta garantia. Si considera que el cobreix, IKEA decidirà, segons el seu criteri, si repara el producte defectuós o el substitueix pel mateix producte o un producte comparable.

## Què és el que no cobreix la garantia?

- Deterioració per ús normal.
- Danys deliberats o per negligència, danys causats per no obeir les instruccions de funcionament, per instal·lació incorrecta o per connectar l'aparell amb un voltatge erroni, danys causats per reaccions químiques o electroquímiques, oxidació, corrosió o danys per aigua, com ara danys causats per un excés de calç al subministrament d'aigua, entre d'altres, o danys causats per condicions ambientals atípiques.
- Peces no funcionals i decoratives que no afecten l'ús normal de l'aparell, com ara rascades i possibles diferències de color, entre d'altres.
- Danys accidentals provocats per objectes o substàncies aliens i per la neteja o el desbloqueig dels filtres, els sistemes de drenatge o els calaixos de sabó.
- Danys a les següents peces: vitroceràmica, accessoris, cistelles de la vaixel·la o la coberteria, canonades d'alimentació i drenatge, juntes, llums i cobertes dels llums, pantalles, poms, carcasses i peces de les carcasses. Aquests danys només estaran coberts si es pot provar que són resultat d'un defecte de producció.
- Les reparacions no realitzades pels proveïdors de manteniment designats i/o socis contractuals de manteniment

autoritzats, o en cas que no s'hagin utilitzat peces originals.

- Les reparacions motivades per una instal·lació defectuosa o que no segueixi les especificacions.
- L'ús de l'aparell en un entorn no domèstic, és a dir, per a ús professional.
- Danys de transport. Si el client transporta el producte a casa seva o a una altra adreça, IKEA no es fa responsable dels danys que puguin ocórrer durant el transport. No obstant això, si IKEA lliura el producte a l'adreça de lliurament del client, els danys que ocorrin durant el lliurament estaran coberts per IKEA.
- El cost de la instal·lació inicial de l'aparell d'IKEA. No obstant això, si un distribuïdor autoritzat d'IKEA repara o substitueix l'electrodomèstic segons els termes d'aquesta garantia, el distribuïdor o el seu servei tècnic autoritzat reinstal·larà l'electrodomèstic reparat o instal·larà la peça de recanvi, si és necessari.

## Aplicació de les lleis nacionals

La garantia IKEA us atorga uns drets legals específics que cobreixen o superen tots els requeriments legals locals. No obstant això, aquestes condicions no limiten en cap manera els drets del consumidor descrits a la legislació local.

## Àrea de validesa

Aquesta garantia només és vàlida al país on s'ha comprat el producte. Els serveis es prestaran en el marc de les condicions de garantia. L'obligació de prestar serveis en el marc de la garantia només existeix si l'aparell compleix i s'instal·la d'acord amb:

- Les especificacions tècniques del país on se sol·licita el servei de garantia;
- Les instruccions de muntatge i la informació de seguretat del manual de l'usuari.

## SERVEI POSTVENDA per a aparells d'IKEA

No dubteu en posar-vos en contacte amb IKEA per:

- Sol·licitar un servei sota aquesta garantia;
- Demanar un aclariment sobre les funcions dels aparells d'IKEA.

Per poder oferir-vos la millor assistència, llegiu atentament les instruccions de muntatge i/o el manual de l'usuari abans de posar-vos en contacte amb nosaltres.

## Informació de contacte per sol·licitar el nostre servei



Podeu trucar al centre d'atenció al client del servei postvenda d'IKEA per a la resolució de problemes bàsics del vostre aparell. Consulteu el catàleg d'IKEA o visiteu [www.ikea.com](http://www.ikea.com) per trobar el número de telèfon i els horaris de la botiga més propera.

**Escanegeu el codi QR per accedir a tota la informació del producte.**



**Per poder oferir-vos un servei més ràpid, consulteu sempre els números d'article IKEA (codi de 8 dígit) que es troben a la placa de característiques del vostre aparell.**

## GUARDEU EL REBUT DE COMPRA!

És el vostre justificant de compra i és necessari perquè s'apliqui la garantia. El rebut també indica el nom i el número d'article IKEA (codi de 8 dígit) de cada aparell que compreu.

## Necessiteu més ajuda?

Si desitgeu fer alguna consulta no relacionada amb el Servei postvenda dels vostres aparells, poseu-vos en contacte amb el centre de trucades de la botiga IKEA més propera. És recomanable llegir atentament la documentació de l'aparell abans de posar-vos en contacte amb nosaltres.

## Edukia

Segurtasun-informazioa .....	34	Mantentzea eta garbiketa .....	44
Produktuaren deskribapena.....	37	Arazoak konpontzea.....	45
Erabiltzaile-interfazea.....	37	Datu teknikoak .....	45
Erabiltzen hastea .....	38	Ingurumenari buruzko oharrak.....	46
Programak .....	40	IKEA-ren bermea .....	46
Programaren informazio gehigarria .....	41		

## Segurtasun-informazioa

### Behar bezalako erabilera

Honako segurtasun-gidalerro hauek aparatuen erabilera ez-segurua eta okerragatik ustekabeko arriskuak eta kalteak ekiditeko dira. Ikusi bilgarria eta aparatua iristean dena osorik dagoela eta ondo funtzionatuko duela ziurtatzeko. Kalterik ikusi ezean, jarri harremanetan txikizkariarekin edo merkatariarekin. Izan kontuan aparatuari egindako edozein aldaketa ez dela onartzen zuretzat izan dezaken arriskuaagatik. Modu okerrean erabiltzeak arriskuak eta bermea eskatzeko eskubidearen galera dakar.

Irakurri erabilera-argibide hauek arretaz aparatua erabili aurretik eta gorde itzazu instalazio-gunetik edo aparatutik gertu geroago erabiltzeko!

### Zeinuen azalpena

#### **ADI**

Zeinu-hitzak arrisku-maila ertaina adierazten du, eta ez bada saihesten, heriotza edo zauri larriak ekar ditzake.

#### **ABISUA**

Zeinu-hitzak arrisku-maila txikia adierazten du, eta ez bada saihesten, zauri txikiak edo ertainak ekar ditzake.

#### **KONTUZ**

Zeinu-hitzak informazio garrantzitsua adierazten du (adibidez, etxeari kalteak egitea), baina ez arriskua.

#### **Begiratu argibideei**

Zeinu honek zerbitzu-teknikari batek erabilera-argibideak jarraituz soilik mantentze-lanak burutu behar dituela adierazten du.

Aparatua erabili aurretik, irakurri arretaz eta ulertu erabilera-argibideak modu seguruan erabili ahal izateko. Erabilera oker batek zauriak eta kalteak ekar ditzake. Gorde beti argibideak aparatuarekin batera, etorkizunean kontsultatu ahal izateko.

- Aparatu hau kozinatzeko soilik da.
- Aparatu hau etxearen barnean soilik erabiltzeko diseinatu da.
- Aparatu hau 8 urtetik gorako umeek erabili eta garbitu dezakete, bai eta gaitasun fisikoa, sentsorial edo mental urrituak dituzten pertsonak ere, baldin eta ikuskapenarekin erabiltzen badute edo aparatuaren erabilera seguruaren inguruko jarraibideak eman bazaizkie eta dakartzan arriskuak ulertzen badituzte. 8 urte beherako umeak eta ezintasun larriak dituzten pertsonak aparatutik urrun mantendu behar dira, ez badira etengabe ikuskatzen.
- Ziurtatu aparatua gainazal lehor eta egonkor batean dagoela erabiltzen ari den bitartean eta aireztatze-irekiguneak blokeatuta ez daudela.
- Ziurtatu janariak ez duela lurrunaren aireztatze-irekigunea blokeatzen erabili aurretik eta ostean.

### ADI

Ez utzi umei aparatuarekin jolasten. Aparatu hau ez da jostailu bat. Produktu elektrikoaren ikuskapenik gabeko erabilerarekin, zauri larriak edo heriotza ekar dezakeen arriskuak ager daitezke.

Mantendu aparatua umeengandik urrun, bereziki, erabiltzean eta hoztean.

### ABISUA

Erabiltzean mantendu eskuak eta aurpegia lurrun-aitreztatzeetik urrun.



### ABISUA

Estalkia kozinatu bitartean kentzean, lurruna atera eta bero egon daiteke. Izan kontua estalkia irekitzean.



### ABISUA

Saiatu barneko lapikoa ez ukitzenerabiltzean edo erabili bezain laster, bero egon daiteke eta.

- EZ astindu aparatua erabiltzean.
- EZ erabili aparatua kozinatzeko ez bada.
- EZ bete gehiegi aparatua.
- EZ erabili aparatua oliotan frijitzeko.

### KONTUZ

Garbitu aparatua aldiro gainazalaren materiala honda ez dadin.

### ABISUA

Ziurtatu aparatuari korrontea kendu zaiola eta hoztu egin dela garbitu aurretik. Hori ez bada egiten, elektrikara eta erredurak jasan daitezke.

- Utzi aparatuari guztiz lehortzen garbitu ostean eta gorde aurretik edo hurrengo erabilerarako.
- EZ erabili produktu edo espartzu urragarririk, disolbatzailerik edo metalezko objekturik aparatua garbitzean.
- Ziurtatu tentsio egokia duen eta lurrera konektatuta dagoen hargune elektriko bat erabiltzen dela.

### ADI

Sutea gertatzen bada, itzali aparatua eta estali sugarra, adibidez, suaren aurkako manta. EZ saiatu sua urarekin itzaltzen.

- EZ erabili aparatua kanpoko tenporizadore edo aparteko urruneko kontrol sistema batekin.
- EZ erabili aparatua esku bustiekin edo urarekin kontaktua duenean.
- EZ erabili aparatua dakarren lapikoa ez den beste batekin.
- EZ erabili aparatua lapiko hutsarekin.
- EZ erabili aparatua kaltetuta badago.
- Aparatu honek 0-2000 m bitarteko altueretan funtzionatzen du egokien.
- «Klik» moduko edo txistu antzeko soinuak ohikoak dira funtzionatzean.
- Jarri harremanetan baimendutako zerbitzu-zentro batekin konpontzeko edo ordezeko piezak lortzeko.
- Erabilera okerrak zauri larriak ekar ditzake.
- Ez isuri ezer konektorean.

## KONTUZ

Bota aparatua hau modu arduratsuan produktu elektrikoak botatzeko izendatutako bilketa-gunean.

## KONTUZ

Soilik baimendutako langileek konpon edo desmunta dezakete aparatua sutea, elektrikara edo zauriak ekiditeko. Pieza nagusiak oker konpontzeak edo baimendu gabeko aldaketak egiteak aparatua segurtasunari eragin diezaioke. Funtzionamendu okerra, gehiegi berotzea edo sutea ekar dezake.

- EZ erabili aparatua kanpoaldean edo lurretik 850 mm azpiko altueretan.

Aparatu hau etxean erabiltzeko eta antzeko asmoetarako egin da, hala nola:

- Dendetako langileen sukaldetan, bulegoan eta bestelako lan-inguruneetan;
- Landetxetan;
- Bezeroek hotiletan, moteletan eta bestelako bizitegi-inguruneetan;
- Ostaturia eta gosaria eskaintzen duten establezimenduetan;
- Aparatu hau ezin dute erabili 0 eta 8 urte bitarteko umeek. Aparatu hau 8 urtetik aurrerako haurrek erabil dezakete ikuskatuak baldin badira. Aparatu hau gaitasun fisiko, sentsorial edo mental urrituak dituzten edo esperientzia eta jakintzarik ez duten pertsonak erabil dezakete, baldin eta ikuskapenarekin erabiltzen badute edo aparatua erabilera seguruaren inguruko jarraibideak eman bazaizkie eta dakartzan arriskuak ulertzen badituzte. Mantendu aparatua eta bere kablea 8 urte beherako umeengandik urrun. Garbiketa eta erabiltzailearen mantentze-lanak ezin dituzte umeek egin.
- Kozinatzeko aparatuk posizio egonkor batean jarri behar dira, heldulekuak likido beroak ez isurtzeko moduan kokatuta.
- Kablea hondatuta badago, fabrikatzailearekin edo haren zerbitzu-agenteari kable berezi batekin ordeztu behar da.
- Aparatua ez da murgildu behar.
- Berotze-elementuaren gainazala hondakin-beroak eragin diezaiokete erabili ostean.
- Funtsezko eskakizunak ez betetzea eragiten duten softwarearen edo firmwarearen eta hardwarearen bertsioak

## Produktuaren deskribapena

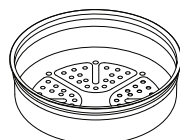
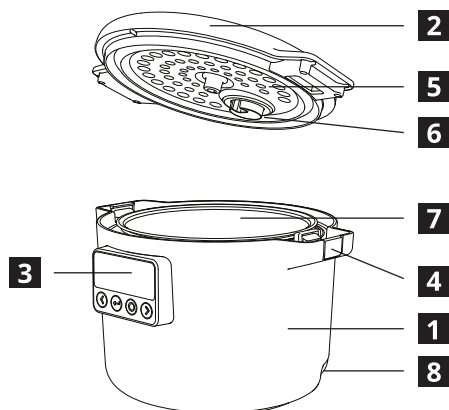

Lurrungailua x1



Kablea x1

- 1** Gorputz nagusia
- 2** Estalkia
- 3** Erabiltzaile-interfazea
- 4** Estalkiaren blokeo-botoia
- 5** Barneko estalki-plaka
- 6** Lurrun-balbula
- 7** Barneko lapikoa
- 8** Kablearen entxuflea

## Erabiltzaile-interfazea

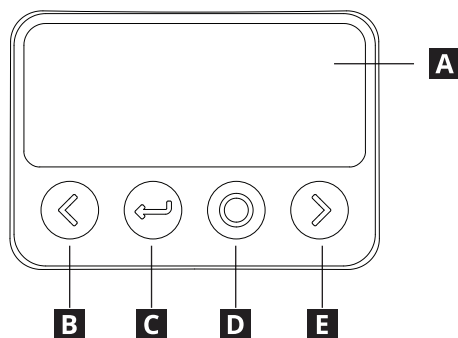

- A** Pantaila
- B** Ezkerra / Txikitu
- C** Atzera / Itzuli
- D** Berretsi / Zain
- E** Eskuina / Handitu

## Erabiltzen hastea

**Lehen erabileraren aurretik, irakurri segurtasun-informazioa. Ziurtatu bilgarri-material eta babes-film guztiak kendu direla eta garbitu gailua kutsatzailerik egon ez dadin. Ikusi «Garbiketa eta zaintza» atala informazio gehiagorako.**

Aparatua piztu egingo da zain moduan korrontera konektatzean. Sakatu «Zain» botoia esnatzeko.

Gehitu osagaiak eta itxi estalkia. Sakatu «Berretsi» programa hasteko edo sakatu «Eskuina» hasiera atzeratua hautatzeko.



Erabili «Ezkerra» eta «Eskuina» botoiak programen artean nabigatzeko. Sakatu «Berretsi» botoia programa bat hautatzeko.

Kozinatze-prozesuan, pantailak tenperatura eta geratzen den denbora erakutsiko ditu.



Erabil «Ezkerra» eta «Eskuina» botoiak tenperatura edota ordua doitzeko behar baduzu. Programa batzuek ez dute onartzen doitzea. Sakatu «Berretsi» jarraitzeko.

Programa amaitzean, soinu bat joko du. Orduan, aparatuk berotze-funtzioari ekingo dio.

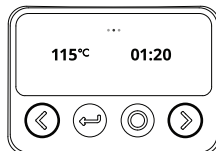

Erabili ostean, desentxufatu aparatua, garbitu eta gorde leku seguru batean lehortzen denean.

### Doiketak kozinatatu bitartean

Sakatu «Berretsi» botoia kozinatzea pausatzeko edo berrekiteko. Erabili «Ezkerra» edo «Eskuina» botoiak temperatura edo ordua doitzeko. Programa batzuek ez dute onartzen doitzea.



### Hasiera atzeratua

Hasiera atzeratua hautatzen bada, erabili «Ezkerra» eta «Eskuina» botoiak kozinatzea osatzeko atzeratutako ordua doitzeko. Sakatu «Berretsi» jarraitzeko. Programa batzuek ez dute onartzen hasiera atzeratua.



### Bero mantentzea

Bero mantentzeko funtzioak 24 ordu iraungo du bertan behera uzten ez bada. Sakatu «Ezkerra» temperatura doitzeko. Programa batzuek ez dute onartzen berotze-funtzioa.

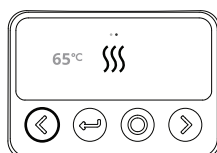

### Kozinatzeari uztea

Sakatu «Itzuli» botoia kozinatatu bitartean edo mantendu bero uneko programa uzteko eta programaren hautapenera itzultzeko.

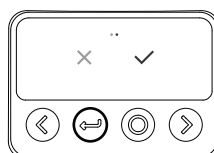

### Pantaila-blokeoa

Aparatua blokea daiteke «Berretsi» eta «Eskuina» botoiak 3 segundoz sakatuta mantenduz. Edozein botoi sakatzean, «Blokeoa» ikonoa bistaratuko da, baina ez da ezer egingo. «Berretsi» eta «Eskuina» botoiak 3 segundoz sakatuta mantentzean, desblokeatuko da.

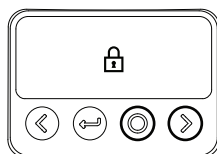

### Zain

Ez bada kozinatzen, aparatua automatikoki sartuko da zain moduan jarduerarik gabe 2 minutuz egon bada. Aparatua zain moduan egotera behartu daiteke «Zain» botoia sakatuta mantenduz soinu bat entzun eta IKEA-ren logotipoa agertu arte.

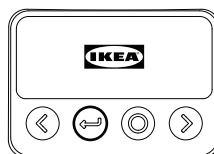

## Programak

Zeinua	Izena	Deskribapena	Denbora, h:min (lehenetsia)	Temperatura, °C (lehenetsia)
	Bero mantentzea	Prestatu duzun janaria epel mantentzea.	24:00	68 °C
	Eskuzko modua	Denbora eta tenperaturaren kontrol pertsonalizatua onartzen du.	00:30	100 °C
	Kozinatze motela	Janaria motel prestatzen du, tenperatura baxu eta egonkorrean.	08:00	100 °C
	Arroza	Arroza modu uniformearen eta erabat prestatzen du.	00:50	120 °C
	Frijitzea/ Erregostea	Janaria bizkor prestatzen du bero ertain eta handi artean.	00:30	130 °C
	Lurruna	Janaria lurrunarekin prestatzen du modu uniformearen kozinatzeko.	00:30	110 °C
	Egostea	Janaria egosten du bero uniformearekin mantenduz.	00:50	130 °C
	Irakitea	Janaria irakite-urarekin prestatzen du.	00:30	110 °C
	Jogurta	Esnea tenperatura baxu uniformearen irakiten du.	08:00	40 °C
	Zopa	Zopa tenperatura baxu eta geldoan prestatzen du.	02:00	110 °C
	Erregostea	Janaria likidoan tenperatura baxu eta geldoan prestatzen du.	02:00	110 °C
	Ahia	Ahia prestatzeko programa.	01:30	110 °C
	Olo-ahia	Olo-ahia prestatzeko programa.	00:30	100 °C
	Ogia legamiatzea	Temperatura epel egonkorra denbora jakin baterako.	01:00	40 °C

## Programaren informazio gehigarria

Aparatuak prestatutako janaria epel mantenduko du denbora batez kozinatu ostean, baina, izan kontuan aparatuak ez dagoela diseinatuta prestatutako janaria denbora luzez gordetzeko. Janaria uzten bada, eraman ezazu edukiontzi egoki batera eta gorde ingurune hotz batean. Garbitu, lehortu eta gorde aparatuak beti erabili ostean.



### Eskuzkoa

Kozinatze-programa amaitu ostean, aparatuak EZ dio automatikoki ekingo Bero mantentzea funtzioari.

**ABISUA:** Funtzio honek funtzionatze-orduak eta funtzionatze-tenperaturak ezartzea onartzen du.

**ABISUA:** Aparatu hau ez da egokia janaria olio sakonean frijitzeko.



### Arroza

**ABISUA:** Ez kozinatu prestatu gabe 8 dL baino gehiagoko arroza aldi berean. Arroza zabaldu egingo da kozinatu bitartean. Ez bete gehiegi lapikoa.

**ABISUA:** Ez dugu aholkatzen arrozaren programarekin hasiera atzeratua egitea, arrozak ur gehiegi xurgatuko baitu kozinatu aurretik eta zaporeari eragingo dio.

**ABISUA:** Ez dugu aholkatzen ur epela erabiltzea, aparatuaren tenperaturaren monitorizazioaren funtzionamenduari eragingo baitio.

Amaierako bolumena, dL	Arrozaren bolumena, dL	Uraren bolumena, dL
0,5	2	3
1,0	6	6
1,5	8,5	9



### Frijitzea/Erregostea

**ABISUA:** Funtzio honek soilik estalkia jarrita dagoelarik funtziona dezake eta ez du onartzen hasiera atzeratua.

**ABISUA:** Aparatu hau ez da egokia janaria olio sakonean frijitzeko.



## Lurruna

Bete lapikoa, gutxienez, 0,5 L urarekin.  
Jarri lurrungailua aparatuan. Erabili soilik emandako lurrungailua.  
Tenporizadore soilik behin ura irakiten hastean hasiko da eta lurrun-irakite-prozesua hastean.



**ABISUA:** Funtzio honek lurruna sortzen du janaria prestatzeko. Kozinatzen zaudenean stalkia kontuz ireki, lurrun beroa irten daiteke eta zauriak edo erredurak sor baititzake.

Janari mota	Denbora, h:min
Patata, osorik eta gordinik	00:30
Patata, juliana eran gordinik	00:20
Patata, puskatan gordinik	00:15
Patata, puskatan izozturik	00:30
Brokolia, tiratan gordinik	00:10
Brokolia, kukulutan gordinik	00:07
Brokolia, kukulutan izozturik	00:12
Azenarioa, osorik eta gordinik	00:20
Azenarioa, juliana eran gordinik	00:15
Azenarioa, xaflatan gordinik	00:10
Azenarioa, puskatan izozturik	00:25
Azalorea, kukulutan gordinik	00:07
Azalorea, kukulutan izozturik	00:12
Zainzuria	00:05
Espinaka	00:05



## Irakitea

Tenporizadoreaura irakiten hastean hasiko da soilik.



**ABISUA:** Funtzio honek lurruna sortzen du janaria prestatzeko. Kozinatzen zaudenean stalkia kontuz ireki, lurrun beroa irten daiteke eta zauriak edo erredurak sor baititzake.



### Jogurta

**ABISUA:** Ziurtatu kozinatze-lapikoa osorik garbitu dela. Jogurta egiteko bizirik dauden bakteriak hazi behar dute. Garbi ez dagoen sukaldeko tresnetatik eratorritako kutsadurak produktua hondatuko du. Gehitu koilarakada bat (15 ml) jogurta pasteurizatutako litro bat esne bakoitzari.

Kozinatze-programa amaitu ostean, aparatuak EZ dio automatikoki ekingo Bero mantentzea funtzioari.



### Ahia

**ABISUA:** Saiatu anoa handiegiak ez egiten, lurrun-balbulatik kanpo burbuilak atera daitezke eta. Hori gertatzen bada, ziurtatu lurrun-balbula garbitzea erabiltzailearen eskuliburuko garbiketa-argibideei jarraiki.

Amaierako bolumena, dL	Arrozaren bolumena, dL	Uraren bolumena, dL
1,0	0,5	9
1,5	0,75	14



### Olo-ahia

Pertsona bakoitzeko gomendatutako anoak 2 dL ahia eta 5,5 dL ur edo esne gatza edo azukrearekin (zaporea emateko) dira.

**ABISUA:** Saiatu anoa handiegiak ez egiten, lurrun-balbulatik kanpo burbuilak atera daitezke eta. Hori gertatzen bada, ziurtatu lurrun-balbula garbitzea erabiltzailearen eskuliburuko garbiketa-argibideei jarraiki.



### Ogia legamiatzea

Estali lapikoaren barrualdea olio pixka batekin

**ABISUA:** Oreak tamaina bikoiztu edo hirukoiztu dezake errezetaren arabera, beraz, izan kontuan orearen amaierako bolumenak ez duela barrualdeko lapikoaren bolumena gainditu behar.

Kozinatze-programa amaitu ostean, aparatuak EZ dio ekingo automatikoki bero mantentzeari

## Mantentzea eta garbiketa



**GARBITU APARATUA ERABILERA BAKOITZAREN OSTEAN ETA GORDE AURRETIK  
EZ JARRI APARATUAREN PIEZARIK ONTZI-GARBIGAILUAN.  
UTZI GARBITUTAKO PIEZA GUZTIAK GUZTIZ LEHORTU ARTE GORDE EDO ERABILI AURRETIK.**

Aparatua garbitu aurretik, ziurtatu korrontetik deskonektatu duzula.

### Estalkia garbitzea

Kendu estalkia produktutik. Kendu barruko platera heldulekua atximurkatuz eta estalkitik ateraz.

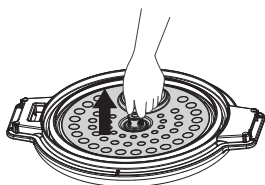

Kendu lurrun-balbula erlojuaren orratzen aurkako noranzkoan biratuz desblokeatzeko. Kontuz estalkiaren eta lurrun-balbularen koskekin.

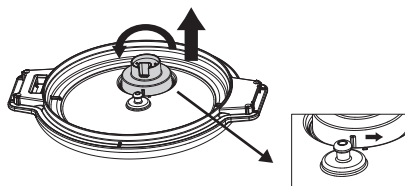

Garbitu ateratako piezak ur epelarekin eta xaboiarekin. EZ murgildu estalkia. EZ garbitu piezarik ontzi-garbigailuan.

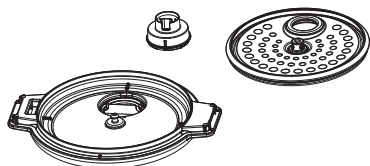

Utzi piezak bere kabuz lehortzen muntatu aurretik. Berriro muntatzeko, jarraitu beste aldeko urrats hauek.

AA-2673756-1

### Lapikoa garbitu

Kendu estalkia. Kendu barneko lapikoa sukaldetik.

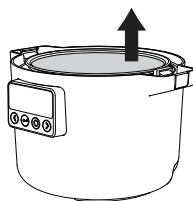

Busti ur eta xaboiarekin eta garbitu hondakinak. Hondakin gogorragoak belaki batekin ken daitezke. EZ erabili garbigailu urratzailerik barneko lapikoa garbitzeko, estalkia urra ez dadin.

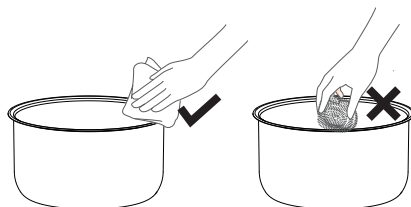

Garbitu sukaldearen kanpoaldea trapu heze batekin. EZ murgildu sukaldea uretan.

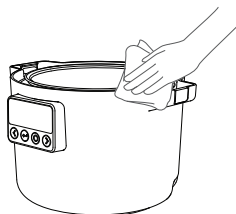

## Arazoak konpontzea

Pantailaren bistaratzea	Akats mota	Konponketa metodoa
	Estalkia kendu egin da kozinatze-programa batean zehar, eta ez zuen hori egitea onartzen.	Jarri estalki berriro sukaldean eta sakatu «Berretsi» botoia
	Goiko estalkiaren sentsore akastuna	Kablea desentxufatu ostean eta berriro entxufatzean, makinak oraindik errore-kodea erakusten badu, eraman ezazu tokiko salmenta osteko zerbitzu-zentrora konpon dezaten.
E1	Zirkuitu irekia beheko sentsorean	
E2	Beheko sentsorean zirkuitulaburra sortu da	
EU	Ezin izan da jaso komunikazioa	
EU (dirdira)	Ezin izan da transmititu komunikazioa	

## Datu teknikoak

Modelo mota	81MC302601
Adierazitako tentsioa	220-240 V~
Adierazitako frekuentzia	50/60 Hz
Adierazitako potentzia	605-720 W
Edukiera	3,0 L
Produktuaren tamaina	303x250x216 mm
Pisu garbia	2,8 kg

- Frekuentzia-tartea (13,56 MHz).
- xxxx produktuaren gehieneko RF irteera 19.896 dBuA/m @3m.
- Energia-kontsumoa energia modu baxuan: 0,8 W.
- Energia modu baxura iristeko gehieneko beharrezko denbora: 20 minutu.

Serie-zenbakia (SN-  
rekin hasten da,  
22 digituko kodea)

Artikulu-zenbakia  
(8 digituko kodea)

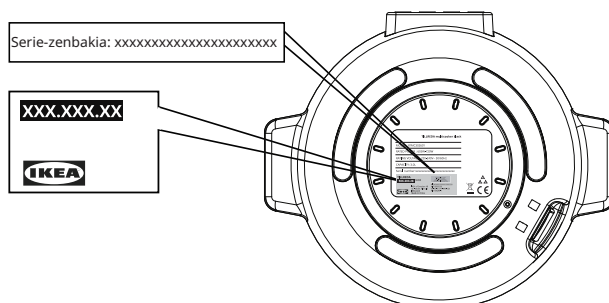

Irudia erreferentziarako soilik da

## Ingurumenari buruzko oharrak

### Etxetresnak deuseztatzea



Produktuko edo bere bilgarriko ikurrak adierazten du produktu hau ezin dela jo etxeko zabortzat. Bilgune egokira eraman behar da, non ekipo elektriko eta elektronikoak birziklatzen diren. Produktua behar bezala deuseztatu dela ziurtatzean, inguruneak eta giza-osasunak jasan ditzakeen ondorio negatibo potentzialak ekidingo dituzu, bestela, produktu honen hondakin-kudeaketa okerrarekin gertatu litezke eta. Produktuaren birziklatzeri buruzko informazio xehatua lortzeko, jarri harremanetan administrazio lokalarekin, etxeko hondakinen deuseztatze zerbitzuarekin edo produktua erosi zenuen dendarekin.

### Bilgarri-materialak deuseztatzea



ikurra duten materialak birziklagarriak dira. Bota bilgarria bilgune egokira behar bezala birziklatzeko.

## IKEA-ren bermea

### Noiz arte da baliozkoa IKEA-ren bermea?

Berme hau 2 urtez izango da baliozkoa, IKEA-n aparatua erosi zenueneko jatorrizko datatik aurrera, legedi nazionalak ez badu bestelakoa zehazten. Joan [IKEA.com](http://IKEA.com) helbidera zure herrialdean zer aplikatzen den jakiteko. Jatorrizko salmenta-ordainagiria beharrezkoa da erosketatik gisa. Konponketa-zerbitzua bermearen barruan burutzen bada, honek ez du aparatua bermealdia luzatuko.

### Nork burutuko du zerbitzua?

Jarri harremanetan gertuen duzun IKEA dendarekin.

### Zer estaltzen du berme honek?

Bermeak aparatua akatsak estaltzen ditu, IKEA-n erosten den egunetik aurrera eraikuntza-failek edo material akastunek eragindakoak. Berme hau etxeko erabilerari bakarrik aplikatzen zaio. Salbuespenak «Zer ez du estaltzen berme honek?» izenburuaren azpian zehazten dira. Bermealdiaren barruan, hutsegitea konpontzeko kostuak estaliko dira, hala nola konponketak, piezak, eskulana eta bidaiak, baldin eta aparatua gastu berezirik gabe konpon badaiteke. Ordezttutako piezak IKEA-ren jabetzakoak bihurtzen dira.

## Zer egingo du IKEA-k arazoa zuzentzeko?

IKEA-k produktua aztertu ondoren erabakiko du, bere zuhurtziaz, berme honen barnean estaltzen den. Estalita badago, IKEA-k, bere zuhurtziaz, produktu kaltetua konponduko du edo produktu berarekin edo antzekoa den batekin ordeztuko du.

## Zer ez du estaltzen berme honek?

- Higadura arrunta.
- Nahita edo axolagabekeriaz eragindako kalteak, funtzionamendu-jarraibideak ez betetzeagatik, gaizki instalatzeagatik edo tentsio desegokiarekin konektatzeagatik eragindako kalteak, herdoila, korrosioa, erreazio kimiko edo elektrokimikoek edo urak eragindako kalteak, besteak beste uraren horniduran gehiegizko kareak eragindako kalteak, eta ezohiko ingurumen-baldintzek eragindako kalteak.
- Aparatuaren erabilera normalari eragiten ez dioten zati ez-funtzionalak eta apaingarriak, urradurak eta egon daitezkeen kolore-ezberdintasunak barne.
- Objektu edo substantzia arrotzek eragindako istripuzko kalteak eta iragazkiak, estolderia-sistemak edo xaboi-kaxak garbitzea edo desblokeatzea.
- Kalteak honako piezatan: beira zeramikoa, osagarriak, baxera eta mahai-tresneriako saskiak, elikadura-eta estolderia-hodiak, junturak, lanparak eta lanpara-zorroak, pantailak, heldulekuak, estaldurak eta estalki-zatiak. Kalte horiek ekoizpen-akatsengatik eragindakoak direla frogatzen ez bada.

- Izendatutako zerbitzu-hornitzaileek edota baimendutako zerbitzu-kontratatistak egin ez dituzten konponketak, edo jatorrizkoak ez diren piezak erabili diren konponketak.
- Zehaztapenekin bat ez datorren edo akastuna den instalazio batek eragindako konponketak.
- Aparatua etxekoa ez den ingurune batean erabiltzea, adibidez, erabilera profesionala.
- Garraioan izandako kalteak. Bezero batek produktua bere etxera edo beste helbide batera garraiatzen badu, IKEA ez da garraioan gerta daitekeen edozein kalteren erantzule. Bestalde, IKEA-k bezeroaren entrega-helbidera produktua bidaltzen badu, orduan, garraioan gertaturiko edozein kalte IKEA-k estaliko du.
- IKEA-ren aparatuaren hasierako instalazioa burutzeko kostuak. Halere, IKEA-k izendatutako zerbitzu-hornitzaile edo baimendutako zerbitzu-bazkide batek aparatua konpondu edo ordeztu badu berme honen baldintzen barruan, izendatutako zerbitzu-hornitzailea edo baimendutako bazkideak konpondutako aparatua edo ordezkapena berriro instalatuko du, behar bada.

## Nola aplikatzen da herrialdeko legedia

IKEA-ren bermeak eskubide legal batzuk ematen dizkizu, eskakizun legal lokal guztiak estali edo gainditzen dituztenak. Halere, baldintza hauek ez dituzte mugatzen inolaz ere tokian-tokiko legediak definitzen dituen kontsumitzaile-eskubideak.

## Baliozkotasun-eremua

Berme hau soilik produktua erosi den herrialdean da baliozkoa; zerbitzuak berme-baldintzen markoan eskainiko dira. Berme-esparruaren barruan zerbitzuak emateko betebeharra soilik egongo da aparatuak baldintza hauek betetzen baditu eta hauen arabera instalatzen bada:

- Berme-eskaera egin den herrialdeko zehaztapen teknikoekin bat egiten badu;
- Muntaketa-argibideak eta Erabiltzailearen eskuliburuaren segurtasun-informazioa jarraitu badira.

## IKEA-ren aparatuen SALDU OSTEKO ZERBITZUA

Jarri harremanetan IKEA-rekin:

- Egin zerbitzu-eskaera bat berme honen pean;
- Eskatu IKEA-ren aparatuen funtzioen inguruko argibideak.

Laguntzarik onena eskaintzen dizugula ziurtatzeko, irakurri arretaz Muntaketa-jarraibideak edota Erabiltzailearen eskuliburua gurekin harremanetan jarri aurretik.

## Nola jarri gurekin harremanetan gure zerbitzua behar baduzu



Eskaneatu QR kodea produktuaren informazio osoa lortzeko.

IKEA-ren saldu osteko bezeroaren zerbitzu-zentroak telefonoz lagunduko dizu aparatua oinarriko arazoak konpontzeko zerbitzua eskatzen den unean. Ikusi IKEA-ren katalogoa edo bisitatu [www.ikea.com](http://www.ikea.com) gunea, denda lokalaren telefono-zenbakia eta irekiera-ordua aurkitzeko.

**Zerbitzu bizkorragoa eskaintzeko, kontsultatu beti aparatua fabrikatzaile-plakan dagoen IKEA-ren artikuluzenbakia (8 digituko kodea).**

## GORDE SALMENTA-ORDAINAGIRIA!

Honek zure erosketa frogatzen du eta bermea aplikatzeko beharrezkoa da. Salmenta-ordainagiriak IKEA-ren izena eta artikuluzenbakia (8 digituko kodea) adierazten du erositako aparatu bakoitzerako.

## Laguntza gehiago behar duzu?

Aparatuen saldu osteko zerbitzuarekin lotuta ez dauden galderentzat, jarri harremanetan gertuen duzun IKEA dendako dei-zentroarekin. Aparatuaren dokumentazioa arretaz irakurtzea gomendatzen dizugu gurekin harremanetan jarri aurretik.



## Contido

Información sobre seguridade.....	49	Coidados e limpeza.....	59
Descrición do produto.....	52	Solución de problemas.....	60
Panel de control.....	52	Datos técnicos.....	60
Primeiros pasos.....	53	Cuestións ambientais.....	61
Programas.....	55	Garantía de IKEA.....	61
Información adicional dos programas.....	56		

## Información sobre seguridade

### Uso previsto

As seguintes directrices de seguridade teñen como finalidade evitar riscos imprevistos ou danos derivados dun uso inseguro ou incorrecto do aparello. Comprobe a embalaxe e o aparello ao recibilos para asegurarse de que todo está intacto e garantir un funcionamento seguro. Se detecta algún dano, contacte co vendedor ou distribuidor. Teña en conta que non se permiten modificacións nin cambios no aparello por motivos de seguridade. Un uso non previsto pode causar riscos e supón a perda do dereito á garantía.

Lea atentamente estas instrucións de funcionamento antes de usar/poñer en marcha o aparello e consérvelas preto do lugar de instalación ou do propio aparello para consultalas máis adiante.

### Explicación dos símbolos

#### ADVERTENCIA

A palabra de sinalización indica un perigo cun nivel de risco medio que, se non se evita, pode provocar a morte ou lesións graves.

#### PRECAUCIÓN

A palabra de sinalización indica un perigo cun grao de risco baixo que, se non se evita, pode causar lesións leves ou moderadas.

#### ATENCIÓN

A palabra de sinalización indica información importante (por exemplo, danos materiais), pero non un perigo.

#### Respecte as instrucións

Este símbolo indica que só persoal de servizo técnico debe operar e manter este aparello de acordo coas instrucións de funcionamento.

Antes de usar o aparello, lea atentamente e familiarícese coas instrucións de funcionamento para garantir un uso seguro. Un uso incorrecto pode provocar lesións e danos. Garde sempre as instrucións xunto co aparello para futuras consultas.

- Este aparello está destinado unicamente para cociñar.
- Este aparello está deseñado só para uso doméstico en interiores.
- Este aparello pode ser usado ou limpado por nenos e nenas a partir de 8 anos e por persoas con capacidades físicas, sensoriais ou mentais reducidas se reciben supervisión e instrucións sobre o uso seguro do aparello e comprenden os riscos. Os nenos e nenas menores de 8 anos e as persoas con discapacidades graves deben manterse afastados do aparello salvo que estean supervisados de forma continua.
- Asegúrese de que o aparello estea colocado sobre unha superficie seca e estable durante o uso e de que as aberturas de ventilación non estean bloqueadas.
- Asegúrese de que os alimentos non bloqueen as aberturas de ventilación do vapor antes ou durante o uso.

### ADVERTENCIA

Non deixe que os nenos xoguen con este aparello. Este aparello non é un xoguete. O uso non supervisado de produtos eléctricos pode expor a riscos que poden causar lesións graves ou a morte.

Manteña o aparello fóra do alcance de nenos pequenos, especialmente durante o uso e o proceso de arrefriado.

### PRECAUCIÓN

Manteña as mans e a cara afastadas da saída de vapor durante o uso.



### PRECAUCIÓN

Ao abrir a tapa durante a cocción, pode liberarse vapor quente. Teña coidado ao abrir a tapa.



### PRECAUCIÓN

Evite tocar a pota interior durante ou pouco despois do uso, xa que pode estar quente.

- NON axite o aparello durante o uso.
- NON use este aparello para fins distintos da cociña.
- NON encha o aparello en exceso.
- NON use este aparello para fritir en aceite completamente somerxido.

### ATENCIÓN

Limpe o aparello regularmente para evitar o deterioro do material da superficie.

### PRECAUCIÓN

Asegúrese de que o aparello estea desconectado da corrente e completamente arrefriado antes de limpallo. Non facelo pode provocar risco de descarga eléctrica ou queimaduras.

- Deixe que o aparello se seque completamente despois da limpeza antes de gardalo ou volvelo usar.
- NON use produtos abrasivos, esponxas abrasivas, disolventes nin obxectos metálicos para limpar o aparello.
- Asegúrese de usar unha toma de corrente cunha tensión axeitada e conexión a terra.

## ADVERTENCIA

En caso de incendio, apague o aparello e cubra a chama, por exemplo cunha manta ignífuga. NON tente apagar o lume con auga.

- NON opere o aparello mediante un temporizador externo nin un sistema de control remoto independente.
- NON opere o aparello con as mans molladas nin cando haxa contacto con auga.
- NON opere o aparello con ningún recipiente que non sexa o subministrado.
- NON opere o aparello co recipiente baleiro.
- NON use o aparello se está danado.
- Este aparello funciona correctamente a altitudes entre 0 e 2000 m.
- É normal escoitar clics ou sons de efervescencia durante o funcionamento.
- Contacte cun centro de servizo autorizado para reparacións ou pezas de substitución.
- Un uso indebido pode causar lesións.
- Evite derrames sobre o conector.

## ATENCIÓN

Elimine este aparello de maneira responsable nun punto de recollida designado para produtos eléctricos.

## ATENCIÓN

Só o persoal autorizado pode reparar ou desmontar o aparello para evitar incendios, descargas eléctricas ou lesións. Reparacións inadecuadas ou cambios non autorizados en partes fundamentais poden comprometer a seguridade do aparello. Isto pode causar un mal funcionamento, sobrequecemento ou incendio.

- NON use o aparello no exterior nin a alturas inferiores a 850 mm desde o chan.

O aparello está pensado para o uso doméstico e outros semellantes, como:

- zonas de cociña para persoal de comercios, oficinas e outros ambientes de traballo;
- casas rurais;
- por clientes en hoteis, moteis e outros ambientes residenciais;
- en establecementos tipo bed & breakfast;
- Este aparello non debe ser usado por nenos ou nenas de 0 a 8 anos. Este aparello pode ser usado por nenos e nenas de 8 anos en diante se están supervisados de maneira continua. Este aparello pode ser usado por persoas con capacidades físicas, sensoriais ou mentais reducidas ou con falta de experiencia e coñecemento se recibiron supervisión ou instrucións sobre o uso seguro do aparello e comprenden os riscos involucrados. Manteña o aparello e o seu cable fóra do alcance de nenos menores de 8 anos. A limpeza e o mantemento non deben ser realizados por nenos.
- Os aparellos de cociña deben situarse nunha posición estable, cos tiradores colocados para evitar derrames de líquidos quentes.
- Se o cable de alimentación está danado, debe ser substituído por un cable especial dispoñible polo fabricante ou polo seu servizo técnico.
- O aparello non debe ser somerxido en ningún líquido.
- A superficie do elemento térmico pode manter calor residual despois do uso.
- Versións de software ou firmware e hardware que afecten ao cumprimento dos requisitos esenciais

## Descrición do produto

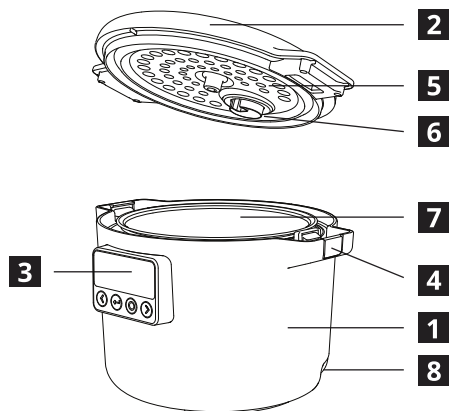

- 1** Corpo principal
- 2** Tapa
- 3** Panel de control
- 4** Botón de bloqueo da tapa
- 5** Placa interior da tapa
- 6** Válvula de vapor
- 7** Pota interior
- 8** Toma do cable de alimentación

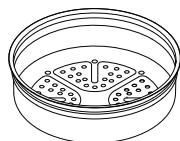

Vapoeira x1



Cable de alimentación x1

## Panel de control

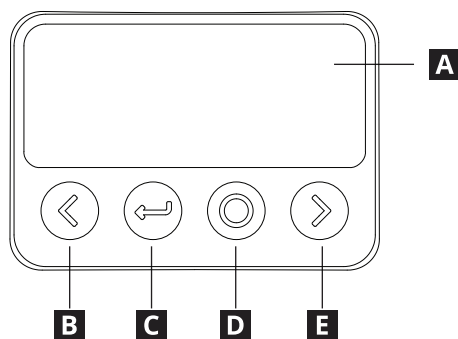

- A** Pantalla
- B** Esquerda / Diminuír
- C** Atrás / Volver
- D** Confirmar / Modo de espera
- E** Dereita / Aumentar

## Primeiros pasos

**Antes do primeiro uso, lea a información de seguridade. Asegúrese de retirar todos os materiais de embalaxe e películas protectoras e limpe o aparello para garantir que non haxa contaminantes. Consulte a sección «Limpeza e coidado» para obter máis información.**

O aparello acenderase en modo de espera ao conectalo á corrente. Prema o botón «Modo de espera» para activalo.



Engada os ingredientes e peche a tapa. Prema «Confirmar» para iniciar o programa ou prema «Dereita» para seleccionar o inicio diferido.



Use os botóns «Esquerda» e «Dereita» para navegar entre os programas. Prema o botón «Confirmar» para seleccionar un programa.

Durante o proceso de cocción, a pantalla mostrará a temperatura e o tempo restante.



Use os botóns «Esquerda» e «Dereita» para axustar a temperatura e o tempo se é necesario. Algúns programas non permiten axustes. Prema «Confirmar» para continuar.

Cando o programa remate, soará un sinal acústico. O aparello continuará automaticamente en modo de mantemento de calor.

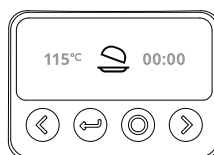
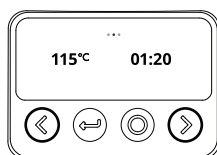

Despois do uso, desconecte o aparello da corrente, límpo e gárdeo nun lugar seguro unha vez seco.

### Axustes durante a cocción

Prema o botón «Confirmar» para deter ou retomar a cocción. Use os botóns «Esquerda» ou «Dereita» para axustar a temperatura ou o tempo. Algúns programas non permiten axustes.



### Inicio diferido

Se se selecciona o inicio diferido, use «Esquerda» e «Dereita» para axustar o tempo de atraso ata a finalización da cocción. Prema «Confirmar» para continuar. Algúns programas non permiten o inicio diferido.



### Mantemento de calor

O modo de mantemento de calor continuará ata 24 horas salvo que se cancele. Prema «Esquerda» para axustar a temperatura. Algúns programas non permiten o modo de mantemento de calor.



### Cancelar a cocción

Prema o botón «Volver» durante a cocción ou o mantemento de calor para cancelar o programa actual e volver á selección de programas.

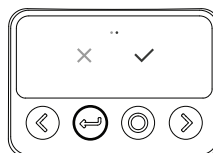

### Bloqueo da pantalla

O aparello pode bloquearse mantendo premidos os botóns «Confirmar» e «Dereita» durante 3 segundos. Ao premer calquera botón aparecerá a icona de «Bloqueo», pero non terá efecto. Para desbloquear, manteña premidos «Confirmar» e «Dereita» durante 3 segundos.

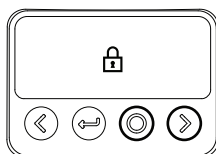

### Modo de espera

Se non se está a cocinar, o aparello entrará automaticamente en modo de espera despois de 2 minutos de inactividade. O aparello pode forzarse ao modo de espera mantendo premido o botón «Modo de espera» ata que se escoite un sinal acústico e apareza o logotipo de IKEA.

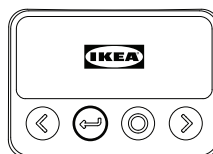

## Programas

Símbolo	Nome	Descrición	Tempo, h:min (predeterminado)	Temperatura, °C (predeterminado)
	Mantemento de calor	Mantén os alimentos cociñados mornos.	24:00	68 °C
	Modo manual	Permite controlar manualmente o tempo e a temperatura.	00:30	100 °C
	Cocción lenta	Cociña os alimentos lentamente a unha temperatura baixa e constante.	08:00	100 °C
	Arroz	Cociña o arroz de maneira uniforme e completa.	00:50	120 °C
	Fritir/Saltear	Cociña os alimentos rapidamente a calor media-alta.	00:30	130 °C
	Vapor	Cociña os alimentos con vapor para unha cocción uniforme.	00:30	110 °C
	Enfornar	Enforna os alimentos cunha calor constante e uniforme.	00:50	130 °C
	Ferver	Cociña os alimentos en auga fervendo.	00:30	110 °C
	logur	Fermenta o leite a unha temperatura baixa constante.	08:00	40 °C
	Sopa	Cociña sopa a unha temperatura suave e constante.	02:00	110 °C
	Guiso	Cociña os alimentos en líquido a unha temperatura suave e constante.	02:00	110 °C
	Papas	Programa específico para papas.	01:30	110 °C
	Avea	Programa específico para avea.	00:30	100 °C
	Levedado de pan	Mantén unha temperatura morna constante durante un tempo determinado.	01:00	40 °C

## Información adicional dos programas

O aparello manterá a comida quente durante un tempo despois da cocción, pero teña en conta que non está pensado para almacenar comida cociñada durante períodos prolongados. Se sobra comida, pásea a un recipiente axeitado e gárdea nun lugar refrixerado. Limpe, seque e garde sempre o aparello despois do uso.



### Manual

Despois de que o programa de cocción remate, o aparello NON continuará automaticamente en modo de mantemento de calor.

**PRECAUCIÓN:** Esta función permite configurar as horas de funcionamento e as temperaturas de funcionamento.

**PRECAUCIÓN:** Este aparello non é axeitado para fritir alimentos completamente somerxidos en aceite.



### Arroz

**PRECAUCIÓN:** Non cociñe máis de 8 dL de arroz cru ao mesmo tempo. O arroz expandirase durante a cocción. Non encha a pota en exceso.

**PRECAUCIÓN:** Non se recomenda usar o inicio diferido co programa de arroz, xa que o arroz absorbería demasiada auga antes da cocción e afectaría o sabor.

**PRECAUCIÓN:** Non se recomenda usar auga quente, xa que isto interferirá co comportamento de control da temperatura do aparello.

Volume final, dL	Volume de arroz, dL	Volume de auga, dL
0,5	2	3
1,0	6	6
1,5	8,5	9



### Fritir/Saltear

**PRECAUCIÓN:** Esta función só pode funcionar sen a tapa posta e non admite inicio diferido.

**PRECAUCIÓN:** Este aparello non é axeitado para fritir alimentos completamente somerxidos en aceite.



## Vapor

Encha a pota cun mínimo de 0,5 L de auga. Coloque a vaporeira dentro do aparello. Use unicamente a vaporeira subministrada.

O temporizador só comezará cando a auga estea fervendo e o proceso de cocción ao vapor teña iniciado.



**PRECAUCIÓN:** Esta función produce vapor para cociñar os alimentos. Teña coidado ao abrir a tapa durante a cocción, xa que o vapor quente escapará e pode causar lesións ou queimaduras.

Tipo de alimento	Tempo, h:min
Pataca (enteira e crúa)	00:30
Pataca (en xuliana e crúa)	00:20
Pataca (en dados e crúa)	00:15
Pataca (en dados e conxelada)	00:30
Brócoli (talos crus)	00:10
Brócoli (anacos crus)	00:07
Brócoli (anacos conxelados)	00:12
Cenoria (enteira crúa)	00:20
Cenoria (en xuliana e crúa)	00:15
Cenoria (en rodela e crúa)	00:10
Cenoria (en dados e conxelada)	00:25
Coliflor (anacos crus)	00:07
Coliflor (anacos conxelados)	00:12
Espárragos	00:05
Espinacas	00:05



## Ferver

O temporizador só comezará cando a auga estea fervendo.



**PRECAUCIÓN:** Esta función produce vapor para cociñar os alimentos. Teña coidado ao abrir a tapa durante a cocción, xa que o vapor quente escapará e pode causar lesións ou queimaduras.



### Iogur

**PRECAUCIÓN:** Asegúrese de que a pota de cocción está completamente limpa. A preparación de iogur depende do cultivo de bacterias vivas. Calquera contaminación procedente de utensilios sen limpar estragará o produto.

Engada unha cullerada (15 ml) de iogur natural por cada litro de leite pasteurizado.

Despois de que o programa de cocción remate, o aparello NON continuará automaticamente en modo de mantemento de calor.



### Papas

**PRECAUCIÓN:** Teña coidado de non preparar porcións demasiado grandes, xa que isto pode facer que a válvula de vapor burbulle e reborde. Se isto ocorre, limpe a válvula de vapor seguindo as instrucións de limpeza deste manual de usuario.

Volume final, dL	Volume de arroz, dL	Volume de auga, dL
1,0	0,5	9
1,5	0,75	14



### Avea

As porcións recomendadas por persoa son 2 dL de avea e 5,5 dL de auga ou leite, con sal e azucre ao gusto.

**PRECAUCIÓN:** Teña coidado de non preparar porcións demasiado grandes, xa que isto pode facer que a válvula de vapor burbulle e reborde. Se isto ocorre, limpe a válvula de vapor seguindo as instrucións de limpeza deste manual de usuario.



### Levedado de pan

Unte o interior da pota cun pouco de aceite vexetal

**PRECAUCIÓN:** A masa pode dobrar ou triplicar o seu volume dependendo da receita; teña en conta que o volume final non debe superar o volume da pota interior.

Despois de que o programa remate, o aparello NON continuará automaticamente en modo de mantemento de calor.

## Coidados e limpeza



**LIMPE O APARELLO DESPOIS DE CADA USO E ANTES DE GARDALO NON POÑA NINGUNHA PARTE DO APARELLO NO LAVALOUZAS. DEIXE QUE TODAS AS PARTES LIMPAS SE SEQUEN COMPLETAMENTE ANTES DE GARDALAS OU VOLVELAS USAR.**

Antes de limpar o aparello, asegúrese de que está desconectado da alimentación eléctrica.

### Limpeza da tapa

Retire a tapa do produto. Retire a placa interior premendo a zona de agarre e tirando dela.

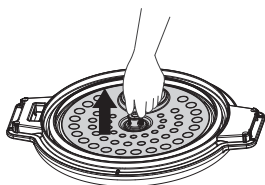

Retire a válvula de vapor xirándoa en sentido antihorario para desbloqueala. Observe os encaixes da tapa e da válvula de vapor.

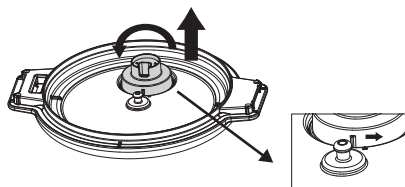

Aclare as pezas separadas con auga morna e xabón. NON somerxa a tapa. NON lave ningunha das pezas no lavalouzas.

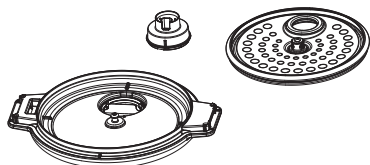

### Limpeza da pota

Retire a tapa. Retire a pota interior do aparello.

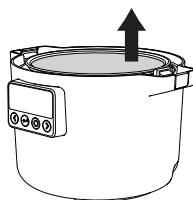

Deixe a pota a remollo en auga con xabón e limpe os restos. Os restos máis difíciles poden retirarse cunha esponxa. NON use dispositivos de limpeza abrasivos para limpar a pota interior, para evitar raiar o revestimento.

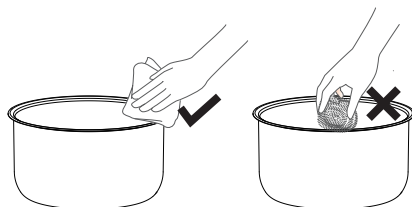

Limpe o exterior do aparello cun pano húmido. NON somerxa o aparello en auga.

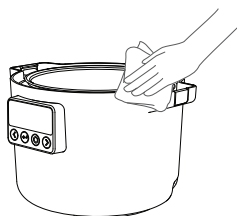

Deixe que as pezas sequen ao aire antes de montalas de novo. Para montalas de novo, siga estes pasos en orde inversa.

## Solución de problemas

Visualización na pantalla	Tipo de fallo	Método de tratamento
	A tapa foi retirada durante un programa de cocción que non o permite.	Volva colocar a tapa no aparello e prema o botón «Confirmar»
	O sensor da tapa superior falla	
E1	Circuíto aberto no sensor inferior	Despois de desconectar o cable de alimentación e volvelo conectar, se o aparello segue mostrando o código de erro, leve o produto ao seu centro de servizo posvenda para reparalo.
E2	O sensor inferior está en curto	
EU	Fallo na recepción de comunicación	
EU (intermitente)	Fallo na transmisión de comunicación	

## Datos técnicos

Tipo de modelo	81MC302601
Tensión nominal	220-240 V~
Frecuencia nominal	50/60 Hz
Potencia nominal	605-720 W
Capacidade	3,0 L
Dimensións do produto	303 × 250 × 216 mm
Peso neto	2,8 kg

- Rango de frecuencia (13,56 MHz).
- Potencia máxima de saída RF do produto 19.896 dBuA/m @3m.
- Consumo de enerxía en modo de baixo consumo: 0,8 W.
- Tempo máximo necesario para entrar en modo de baixo consumo: 20 minutos.

Número de serie (comeza por «SN» e é un código de 22 díxitos)

Número de artigo (código de 8 díxitos)

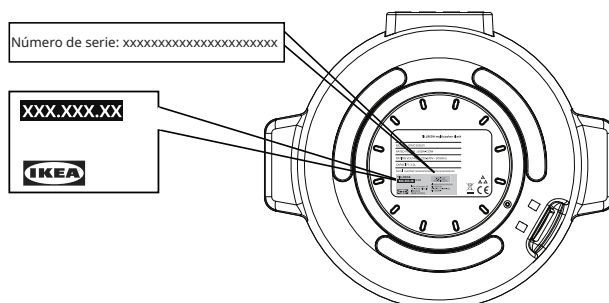

A imaxe é como referencia unicamente

## Cuestións ambientais

### Eliminación de aparellos electrodomésticos

O símbolo  que figura no produto ou na súa embalaxe indica que non é posible tratalo como residuo doméstico. Pola contra, debe levarse ao punto de recollida apropiado para a reciclaxe de equipos eléctricos e electrónicos. Ao eliminar o produto de maneira correcta, contribuirá a evitar as consecuencias negativas sobre o medio ambiente e a saúde das persoas que poderían ocasionarse se se refuga o aparello inadecuadamente. Para obter información máis detallada sobre a reciclaxe deste produto, póñase en contacto co seu concello, co servizo de recollida de residuos domésticos ou coa tenda onde comprou o produto.

### Eliminación de materiais de embalaxe

Os materiais que teñen o símbolo  son reciclables. Elimine a embalaxe no colector do lixo correspondente para reciclala.

## Garantía de IKEA

### Que duración ten a garantía de IKEA?

A garantía é válida durante 2 anos a partir da data orixinal de compra do aparello en IKEA, a menos que se indique outra cousa na lexislación nacional. Visite [IKEA.com](http://IKEA.com) para saber que é de aplicación no seu país. O recibo de venda orixinal é necesario como comprobante da compra. Se se realiza algunha reparación durante a garantía, esta non ampliará a duración da garantía do aparello.

### Quen levará a cabo as reparacións?

Póñase en contacto coa tenda IKEA máis próxima.

### Que cobre a garantía?

A garantía cobre fallos do aparello que sexan causados por unha fabricación defectuosa ou materiais defectuosos, a partir da data de compra a IKEA. A garantía é de aplicación en caso de uso doméstico unicamente. As excepcións detállanse na sección «Que non cobre a garantía?» Dentro do período de garantía, cóbrense os custos de solución dos fallos, por exemplo, reparacións, pezas, man de obra e desprazamentos, sempre que o aparello estea accesible para a súa reparación sen incorrer en gastos especiais. As pezas substituídas pasan a ser propiedade de IKEA.

## Que fará IKEA para corrixir o problema?

IKEA examinará o produto e decidirá, á súa enteira discreción, se está cuberto pola garantía. En caso de que estea cuberto, IKEA procederá, á súa enteira discreción, a reparar o produto defectuoso ou a trocalo por outro idéntico ou equiparable.

## Que non cobre a garantía?

- O desgaste normal.
- Os danos causados de xeito deliberado ou negligente; os danos causados por non respectar as instrucións de funcionamento, por unha instalación inadecuada ou pola conexión a unha tensión incorrecta; os danos causados por reaccións químicas ou electroquímicas, o óxido, a corrosión ou a auga, incluídos, entre outros, os ocasionados polo exceso de cal no abastecemento de auga e polas condicións ambientais anómalas.
- Pezas non funcionais e decorativas que non afectan o uso normal do aparello, incluídos riscos e posibles diferenzas de cor.
- Danos accidentais causados por substancias ou obxectos estraños, ou pola limpeza ou desbloqueo de filtros, sistemas de drenaxe ou compartimentos de xabón.
- Danos causados ás seguintes pezas: vidro cerámico, accesorios, cestos de louza e cubertos, tubos de alimentación e drenaxe, xuntas, lámpadas e as súas pantallas, pantallas, tiradores, carcacas e partes de carcacas. A menos que se demostre que tales danos fosen causados por fallos de fabricación.
- Reparacións que non foran feitas por un servizo técnico designado por nós ou por un socio contratista autorizado,

ou nas que non se empregaran pezas orixinais.

- Danos causados por unha instalación defectuosa ou que non estea acorde coas especificacións.
- O uso do aparello nun ambiente distinto ao doméstico, é dicir, profesional.
- Danos causados polo transporte. Se o cliente transporta o produto ata o seu fogar ou outro lugar, IKEA non asume ningunha responsabilidade polos danos que poidan ocasionarse durante o transporte. Porén, se IKEA se encarga de entregar o produto na dirección de entrega do cliente, os danos que se produzan durante o transporte si estarán cubertos por IKEA.
- O custo de levar a cabo a instalación inicial do aparello de IKEA. Non obstante, se un servizo técnico designado por IKEA ou un contratista autorizado repara ou substitúe o aparello de acordo cos termos desta garantía, o devandito servizo técnico ou contratista autorizado volverán instalar o aparello reparado ou instalarán o aparello substituído, de ser necesario.

## Aplicación da lexislación nacional

A garantía de IKEA outórgalle dereitos legais específicos, que cobren ou superan todas as demandas legais locais. No entanto, estas condicións non limitan de ningún modo os dereitos do consumidor recollidos na lexislación local.

## Área de validez

Esta garantía só é válida no país onde se adquiriu o produto; os servizos prestaranse no marco das condicións de garantía. A obriga de prestar un servizo técnico no marco da garantía só se produce se o aparello respecta o descrito a continuación e se instala de acordo con:

- As especificacións técnicas do país no que se leva a cabo a reclamación de garantía;
- As instrucións de montaxe e a información sobre seguridade do manual de usuario;

## SERVIZO POSVENDA para aparellos de IKEA

Póñase en contacto con IKEA a fin de:

- Xestionar un servizo de acordo con esta garantía;
- Pedir aclaracións sobre as funcións de aparellos de IKEA.

Para que poidamos garantirlle a mellor asistencia, lea atentamente as instrucións de montaxe e o manual de usuario antes de poñerse en contacto connosco.

## Como poñerse en contacto connosco se precisa do noso servizo



O centro do servizo posvenda de atención ao cliente de IKEA axudaralle por teléfono coa solución de problemas básicos do seu aparello no momento de facer a solicitude de asistencia. Consulte o catálogo de IKEA ou visite [www.ikea.com](http://www.ikea.com) para saber cal é o número de teléfono da súa tenda e o horario de funcionamento.

**Escanee o código QR para acceder a toda a información do produto.**



**A fin de proporcionarlle un servizo máis áxil, indique sempre o número de artigo de IKEA (código de 8 díxitos) que se encontra na placa de características do aparello.**

## GARDE O RECIBO DE VENDA!

É o seu comprobante de compra e necesario para a aplicación da garantía. O recibo de venda tamén inclúe o nome do produto e o número de artigo de IKEA (código de 8 díxitos) de todos os aparellos que comprou.

## Necesita máis axuda?

Se ten preguntas adicionais que non estean relacionadas co servizo posvenda ou cos seus aparellos, póñase en contacto co centro de atención telefónica da tenda IKEA máis próxima. Recomendámoslle ler a documentación do aparello detidamente antes de poñerse en contacto connosco.

