



ENGLISH

4

3

العربية

Contents

| | | | |
|--------------------------|---|------------------------|---|
| Safety information | 3 | What to do if... | 7 |
| Installation | 5 | Technical data | 8 |
| Product description | 5 | Environmental concerns | 9 |
| Control panel | 5 | IKEA GUARANTEE | 9 |
| Cleaning and maintenance | 6 | | |

Safety information

Before first use

- For your own safety and for the correct operation of the appliance, please read this manual carefully before installation and commissioning.
- Remove cardboard protection pieces, protective film and adhesive labels from accessories. Check the appliance for any transport damage.
- To avoid damage, do not place any objects weighing more than 5 kg on the appliance.

 This is the attention symbol, pertaining to safety, which alerts users to potential risks to themselves and others.

All safety warnings are preceded by the attention symbol and the following terms:

 **DANGER:** Indicates a hazardous situation which, if not avoided, will cause serious injury.

 **WARNING:** Indicates a hazardous situation which, if not avoided, could cause serious injury.

All safety warnings give specific details of the potential danger/warning present and indicate how to reduce risk of injury, damage and electric shock resulting from improper use of the appliance. Carefully observe the following instructions.

Precautions and general recommendations:

- The electrical installation and the electrical connection must be carried out by a qualified technician according to the manufacturer's instructions and in compliance with the local safety regulations. Do not repair or replace any part of the appliance unless specifically stated in the user manual.
- The appliance must be disconnected from the power supply before carrying out any installation work.

 **WARNING:** Failure to install the screws or fastening elements indicated by the instructions may cause electrical hazards.

- Earthing of the appliance is compulsory. (Not possible for class II hoods identified by the symbol  on the rating plate).
- Do not pull the power supply cable in order to unplug the appliance.
- The electrical components must not be accessible to the user after installation.
- Do not touch the appliance with any wet part of the body and do not operate it when barefoot.
- This appliance can be used by children aged from 8 years and above and persons with reduced physical, sensory or mental capabilities or lack of experience and knowledge if they have been

given supervision or instruction concerning use of the appliance in a safe way and understand the hazards involved. Children shall not play with the appliance. Cleaning and user maintenance shall not be made by children without supervision.

- All other maintenance services must be carried out by a specialised technician.
- When drilling through the wall pay attention not to damage electric connections and/or pipes.
- The manufacturer rejects all responsibilities for any damage caused by improper use or wrong settings.
- Appropriate maintenance and cleaning ensure the good working order and the best performance of the appliance. Regularly clean all stubborn surface dirt to avoid grease build up. Remove and clean or change the filter regularly. This must be completed in accordance with the "Cleaning and maintenance" instructions provided.
- Do not cook food over the flame ("flambé") under the appliance. The use of open flames may cause a fire.
- Failure to follow the instructions when cleaning the hood and when cleaning and replacing the filters may result in the risk of fire.
- There shall be adequate ventilation if the hood is being used at the same time as other appliances using gas or other combustible materials.
- Do not leave frying pans unattended when frying, as the frying oil may catch fire.
- The hood is not a work surface. Do not place objects weighing more than 5 kg totally on it.

- Always wear appropriate working gloves during installation and maintenance.
- This appliance is not suitable for outdoor use.

⚠ WARNING: When the hob is in use, accessible parts of the hood may become hot.

Installation and connection

In the event of problems, contact an Authorized Service Centre. To prevent any damage, only remove the appliance from its packaging at the time of installation.

Preparing for installation

⚠ WARNING: The hood should only be lifted and installed by two or more people.

The minimum distance between the hob and the bottom part of the hood must not be less than 65 cm for burning gas or other fuels and 50 cm for electric cookers. Before installation also check the minimum distances stated in the manual of the cooker.

If the installation instructions for the cooker specify a greater distance between cooker and hood, this distance must be observed.

Electrical connection

Make sure the power voltage specified on the appliance rating plate is the same as the mains voltage.

This information can be found on the inside of the hood, under the grease filter. Power cable replacement (type H05 VV-F) must be carried out by a qualified electrician. Contact an authorized service centre.

If the hood is fitted with an electric plug, connect the plug to a socket complying with current regulations, located in an accessible place.

⚠ WARNING: If no plug is fitted (direct wiring to the mains), or if the socket is not located in an accessible place, a qualified electrician should install a standardised double pole

power switch that will enable complete isolation from the mains in case of category III overvoltage conditions, in accordance with wiring rules.

Installation

The hood is designed for only "Recirculation installation".

Recirculation installation



(see symbol in installation booklet)

The air is filtered through a charcoal filter, and then resent into the room.

IMPORTANT: Ensure appropriate air circulation around the hood.

IMPORTANT: The hood comes with a pre-installed charcoal filter.

Replacement filters are available at IKEA stores or IKEA.com

The hood should be installed away from particularly dirty areas, windows, doors and heat sources as they are likely to make the system less effective and increase the risk of fire.

The accessories for wall fixing are not included because walls made of different materials require different types of fixing accessories. Use fixing systems suitable for the walls of your home and the weight of the appliance. For more details, contact a specialised dealer.

Keep this booklet for future consultation.

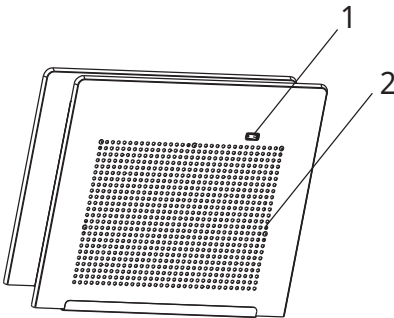

Product description

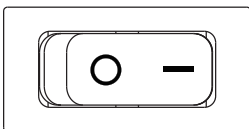

- 1** Switch
- 2** Grease filter

Control panel



-  : ON button
-  : OFF button

Cleaning and maintenance

⚠ WARNING:

- Never use steam cleaning equipment.
- Disconnect the appliance from the power supply.

IMPORTANT: Do not use corrosive or abrasive detergents. If any of these products accidentally comes into contact with the appliance, clean immediately with a damp cloth.

- Clean the surface with a damp cloth. If it is very dirty, add a few drops of washing up detergent to the water. Finish off with a dry cloth.

IMPORTANT: Do not use abrasive sponges, metallic scrapers or scourers. Over time, these can damage the surface.

- Use detergents specifically designed for cleaning the appliance and follow the manufacturer instructions.

IMPORTANT: Clean the filters at least monthly to remove any oil or grease residuals.

Cleaning the grease filter

The metal grease filter has an unlimited life and must be washed once a month by hand or in a dishwasher using a short cycle at a low temperature. When cleaning in a dishwasher, the grease filter may become dull; this does not affect its filtering capacity.

Charcoal Filter maintenance

1. Unplug the appliance or disconnect the power supply.
2. Remove the screws.
3. Remove the panel.

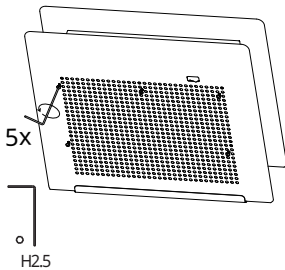

4. Rotate and remove the used activated carbon. Replace with new activated carbon. The used activated carbon cannot be recovered and cleaned. Replacement is recommended every 2-3 months.

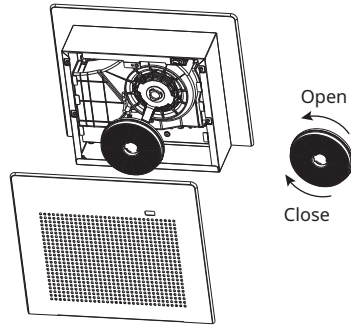

5. After disassembling the panel, take out the filter screen for cleaning.

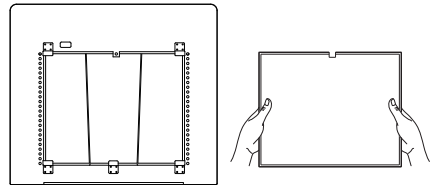

6. Put back the filter on the aesthetic panel, insert it through the back panel and tighten all 5 screws.

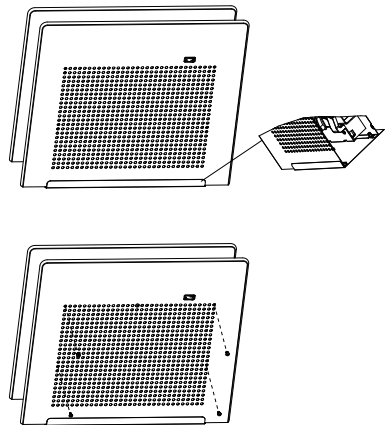

What to do if...

| Problem | Possible cause | Solution |
|--|---|---|
| The appliance does not work | There is no mains electrical power | Check for the presence of mains electrical power. Turn off the appliance and restart it to see if the fault persists. |
| | The appliance is not connected to the electrical supply | Check if the appliance is connected to the electrical supply. Turn off the appliance and restart it to see if the fault persists. |
| The hood's suction level is not enough | The anti-odors filters are dirty | Check that the anti-odour filters are properly washed as recommended |
| | The air duct adjusting plate is on wrong position | Check the air duct adjustment plate set to  the external exhaust mode |

Before contacting the Authorized Service Centre:

Switch the appliance on again to see if the problem has disappeared. If not, switch it off again and repeat the operation after an hour. If your appliance still does not work properly after carrying out the checks listed in the troubleshooting guide and switching the appliance on again, contact the Authorized Service Centre, clearly explaining the problem and specifying:

- the type of fault;
- the model;
- the type and serial number of the appliance (given on the rating plate).

Technical data

| Type of product | Wall mounted hood | | |
|--|--|-----|-----|
| Dimensions | Width | mm | 522 |
| | Depth | mm | 458 |
| | Total height in extraction installation version min-max | mm | 149 |
| | Total height in recirculation installation version min-max | mm | 149 |
| Total power | W | 30 | |
| Installation minimum height - gas hob | mm | 650 | |
| Installation minimum height - electric hob | mm | 500 | |
| Product weight | kg | 5.5 | |

| | | | |
|--|-------------------|-----------------|--|
| Model identifier | | VIGGBO 70593140 | |
| Maximum air flow | m ³ /h | 90 | |
| Power consumption off mode | W | 0 | |
| A-weighted sound power emission at maximum speed | dB(A) | 57 | |

Technical information is provided on the rating plate inside the appliance.

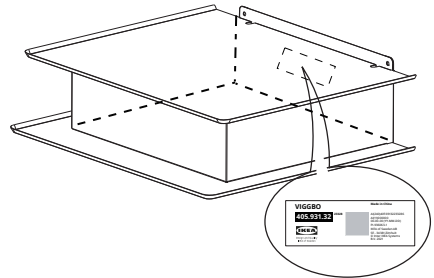

Environmental concerns

Disposal of packaging

The packaging material is 100% recyclable and is marked with the recycle symbol . The various parts of the packaging must therefore be disposed of responsibly and in full compliance with local authority regulations governing waste disposal.

Scrapping the product

- This appliance is marked in compliance with European Directive 2012/19/EU/Waste Electrical and Electronic Equipment (WEEE).
- By ensuring this product is disposed of correctly, you will help prevent potential negative consequences for the environment and human health, which could otherwise be caused by inappropriate waste handling of this product.



The symbol  on the product or on the accompanying documentation indicates that it should not be treated as domestic waste but

must be taken to an appropriate collection centre for the recycling of electrical and electronic equipment.

Energy saving tips

- Replace the charcoal filter(s) when necessary to maintain a good odour reduction efficiency.
- Clean the grease filter(s) when necessary to maintain a good grease filter efficiency.

Declaration of conformity

This appliance has been designed, manufactured and marketed in compliance with:

- safety objectives of the "Low Voltage" Directive 2014/35/EU;
- European standard EN 61591;
- the protection requirements of EMC directive 2014/30/EU.

Electrical safety of the appliance can only be guaranteed if it is correctly connected to an approved earthing system.

IKEA GUARANTEE

How long is the IKEA guarantee valid?

This guarantee is valid for five (5) years from the original date of purchase of your appliance at IKEA. The original sales receipt is required as proof of purchase. If service work is carried out under guarantee, this will not extend the guarantee period for the appliance.

Who will execute the service?

IKEA service provider will provide the service through its own service operations or authorized service partner network.

What does this guarantee cover?

The guarantee covers faults of the appliance, which have been caused by faulty construction or material faults from the date of purchase from IKEA. This guarantee applies to domestic use only. The exceptions are specified under the headline "What is not covered under this guarantee?" Within the guarantee period, the costs to remedy the fault e.g. repairs, parts, labour and travel will be covered, provided that the appliance is accessible for repair without special expenditure. On these conditions the respective local regulations are applicable. Replaced parts become the property of IKEA.

What will IKEA do to correct the problem?

IKEA appointed Service Provider will examine the product and decide, at its sole discretion, if it is covered under this guarantee. If considered covered, IKEA Service Provider or its authorized service partner through its own service operations, will then, at its sole discretion, either repair the defective product or replace it with the same or a comparable product.

What is not covered under this guarantee?

- Normal wear and tear.
- Deliberate or negligent damage, damage caused by failure to observe operating instructions, incorrect installation or by connection to the wrong voltage, damage caused by chemical or electro-chemical reaction, rust, corrosion or water damage including but not limited to damage caused by excessive lime in the water supply, damage caused by abnormal environmental conditions.
- Consumable parts including batteries and lamps.
- Non-functional and decorative parts which do not affect normal use of the appliance, including any scratches and possible color differences.
- Accidental damage caused by foreign

objects or substances and cleaning or unblocking of filters, drainage systems or soap drawers.

- Damage to the following parts: ceramic glass, accessories, crockery and cutlery baskets, feed and drainage pipes, seals, lamps and lamp covers, screens, knobs, casings and parts of casings. Unless such damages can be proved to have been caused by production faults.
- Cases where no fault could be found during a technician's visit.
- Repairs not carried out by our appointed service providers and/or an authorized service contractual partner or where non-original parts have been used.
- Repairs caused by installation which is faulty or not according to specification.
- The use of the appliance in a non-domestic environment i.e. professional use.
- Transportation damages. If a customer transports the product to his home or another address, IKEA is not liable for any damage that may occur during transport. However, if IKEA delivers the product to the customer's delivery address, then damage to the product that occurs during this delivery will be covered by IKEA.
- Cost for carrying out the initial installation of the IKEA appliance.
- However, if an IKEA appointed Service Provider or its authorized service partner repairs or replaces the appliance under the terms of this guarantee, the appointed Service Provider or its authorized service partner will reinstall the repaired appliance or install the replacement, if necessary.
- All plumbing and electrical installation, are not the responsibility of IKEA, and customer must complete these work before the execution work.

How country law applies

The IKEA guarantee gives you specific legal rights, which cover or exceed all the local legal demands. However these conditions do not limit in any way consumer rights described in the local legislation.

Area of validity

This warranty is valid only in the country where the product has been purchased; the services will be provided in the framework of the guarantee conditions. An obligation to carry out services in the framework of the guarantee exists only if the appliance complies and is installed in accordance with:

- the technical specifications of the country in which the guarantee claim is made;
- the Assembly Instructions and User Manual Safety Information;

The dedicated AFTER SALES for IKEA appliances

Please don't hesitate to contact IKEA appointed Authorized Service Centre to:

- make a service request under this guarantee;
- ask for clarifications on installation of the IKEA appliance in the dedicated IKEA kitchen furniture;
- ask for clarification on functions of IKEA appliances.

To ensure that we provide you with the best assistance, please read carefully the Assembly Instructions and/or the User Manual before contacting us.

How to reach us if you need our service



- ① The IKEA after sales customer service centre will assist you on the phone with basic trouble-shooting for your appliances at the time of service call request. Please refer to **www.IKEA.com** and select your local store for local store phone numbers and opening times.
- ① Before calling us, assure that You have to hand the IKEA article number (8 digit code) and the Serial Number (8 digit code that can be found on the rating plate) for the appliance of which you need our assistance.
- ① **SAVE THE SALES RECEIPT!** It is your proof of purchase and required for the guarantee to apply. Note that the receipt reports also the IKEA article name and number (8 digit code) for each of the appliances you have purchased.

Do you need extra help?

For any additional questions not related to After Sales of your appliances please contact your nearest IKEA store call centre. We recommend you read the appliance documentation carefully before contacting us.

www.IKEA.com وتحديد متجرك المحلي لمعرفة أرقام هواتف المتجر المحلي وأوقات العمل به.

① قبل الاتصال بنا، تأكد من تسلمك رقم الصنف من IKEA (رمز مكون من 8 أرقام) والرقم التسلسلي (رمز مكون من 8 أرقام يمكن العثور عليه على لوحة التصنيف) للجهاز الذي تحتاج إلى مساعدتنا بشأنه.

① **احتفظ بإبصال المبيعات!** الإبصال هو إثبات الشراء ومطلوب لكي يسري الضمان. لاحظ أن الإبصال يبيّن أيضًا اسم الصنف ورقمه من IKEA (رمز مكون من 8 أرقام) لكل جهاز اشتريته.

هل تحتاج إلى مساعدة إضافية؟

لطحر أي أسئلة إضافية غير متصلة بخدمة ما بعد البيع لجهازك، يُرجى الاتصال بأقرب مركز اتصال في متجر IKEA. نوصي بقراءة وثائق الجهاز بعناية قبل الاتصال بنا.

- استخدام الجهاز في بيئة غير منزلية، أي للاستخدام المهني.
- أضرار النقل. إذا نقلَ العميل المنتج إلى منزله أو عنوان آخر، فإن IKEA غير مسؤولة عن أي أضرار قد تحدث في أثناء النقل. ومع ذلك، إن سلمت IKEA المنتج إلى العميل على عنوان التسليم، فإن ضرر المنتج الذي يحدث أثناء هذا التسليم تغطيه IKEA.
- تكلفة تنفيذ التركيب الأولي لجهاز IKEA.
- ومع ذلك، إذا أصلح موفر خدمة الصيانة المُعيّن من IKEA أو شريك الخدمة المعتمد التابع لها الجهاز أو استبدله بموجب الشروط الواردة في هذا الضمان، فإن موفر خدمة الصيانة المُعيّن أو شريك الخدمة المعتمد التابع لها سيعيد تركيب الجهاز الذي تم إصلاحه أو تركيب البديل، إذا لزم الأمر.
- لا تتحمل IKEA المسؤولية عن كل عمليات التصريف والتكيبات الكهربائية، ويجب على العميل إكمال هذه الأعمال قبل بدء أعمال التنفيذ.

كيفية إنفاذ القوانين المعمول بها في البلد

يعطيك ضمان IKEA حقوقًا قانونية محددة، والذي يغطي أو يتعدى جميع المتطلبات القانونية المحلية. ومع ذلك، فإن هذه الشروط لا تُقيّد بأي حال حقوق المستهلك الموضحة في التشريعات المحلية.

منطقة الضمان

لا يسري هذا الضمان إلا في البلد الذي تم شراء المنتج منه؛ وسيتم توفير خدمات الصيانة في إطار الشروط الواردة في الضمان. لن يقع التزام تنفيذ الخدمات في إطار الضمان إلا عند توافق الجهاز وتركيبه وفقًا لما يأتي:

- المواصفات الفنية للبلد الذي تم تقديم مطالبة الضمان فيه؛
- تعليمات التجميع ومعلومات السلامة في دليل المستخدم.

خدمة ما بعد البيع المخصصة لأجهزة IKEA

يُرجى عدم التردد في الاتصال بمركز الخدمة المعتمد المُعين من شركة IKEA من أجل:

- تقديم طلب خدمة بموجب هذا الضمان؛
 - طلب توضيحات بخصوص تركيب جهاز IKEA في أثاث مطبخ IKEA المخصص؛
 - طلب التوضيح بشأن وظائف أجهزة IKEA.
- للتأكد من الحصول على أفضل مساعدة منا، تُرجى قراءة تعليمات التجميع و/أو دليل المستخدم بعناية قبل الاتصال بنا.

كيف تتواصل معنا إن كنت تحتاج إلى خدماتنا



① سيساعدك مركز خدمة عملاء ما بعد البيع التابع لشركة IKEA عبر الهاتف في حل المشكلات الأساسية في أجهزتك عند طلب مكالمة الخدمة. يُرجى الرجوع إلى

المخاوف البيئية

التخلص من مواد التغليف

مواد التغليف قابلة لإعادة التدوير بنسبة 100% وتحمل رمز إعادة التدوير ♻️. ولذلك يجب التخلص من الأجزاء المختلفة من مواد التغليف على نحو مسؤول وبما يتوافق تمامًا مع لوائح السلطات المحلية التي تدير عملية التخلص من النفايات.

التخلص من المنتج

- هذا الجهاز مطابق للتوجيه الأوروبي 2012/19/EU بشأن نفايات الأجهزة الكهربائية والإلكترونية (WEEE).
- بضمان أن هذا المنتج تم التخلص منه بشكل صحيح، سوف تساعد على إزالة الآثار السلبية المحتملة للإضرار بالبيئة والصحة البشرية، التي يمكن أن يتسبب فيها بخلاف ذلك التعامل غير الصحيح مع نفايات هذا المنتج.



يشير الرمز — الموضح على المنتج أو في المستندات المرفقة إلى أنه يجب عدم التعامل مع المنتج على أنه نفايات منزلية، بل يجب نقله إلى مركز تجميع مناسب لإعادة تدوير الأجهزة الكهربائية والإلكترونية.

نصائح لتوفير الطاقة

- استبدل فلتر (فلاتر) الفحم عند الضرورة للتخلص من الروائح بكفاءة جيدة.
- قم بتنظيف فلتر (فلاتر) الشحوم عند الضرورة للحفاظ على عمل فلتر الشحوم بكفاءة عالية.

إعلان المطابقة CE

- صُمم هذا الجهاز وتم تصنيعه والتسويق له وفقًا لما يلي:
- أهداف السلامة الواردة في توجيه "الجهد المنخفض" 2014/35/EU؛
- المعيار الأوروبي EN 61591؛
- متطلبات الحماية لتوجيه EMC 2014/30/EU.

لا يمكن ضمان السلامة الكهربائية للجهاز إلا إذا تم توصيله بشكل صحيح بنظام تأريض معتمد.

ضمان IKEA

ما مدة سريان ضمان IKEA؟

هذا الضمان صالح لمدة 5 سنوات من تاريخ الشراء الأصلي للجهاز من IKEA. يلزم وجود إيصال المبيعات الأصلي كإثبات للشراء. في حالة تنفيذ أعمال خدمات الصيانة بموجب هذا الضمان، لن يؤدي ذلك إلى مد فترة ضمان الجهاز.

من سيقفد خدمة الصيانة؟

سيُوفّر مزود خدمة الصيانة من IKEA الصيانة من خلال عمليات الصيانة لديها أو شبكة شركاء الخدمة المعتمدة.

ما الذي يغطيه هذا الضمان؟

يغطي الضمان أعطال الجهاز، الناتجة عن عيوب الصناعة أو المواد من تاريخ الشراء من IKEA. لا يسري هذا الضمان إلا على الاستخدام المنزلي. يتم تحديد الاستثناءات تحت عنوان "ما الذي لا يغطيه هذا الضمان؟" في غضون فترة الضمان، ستكون تكاليف إصلاح العيوب، كعمليات الإصلاح وقطع الغيار والعمالة والنقل، مشمولة بالضمان، شريطة أن يكون من الممكن الوصول إلى الجهاز لإصلاحه من دون مصروفات خاصة. في هذه الحالات، تُطبّق اللوائح المحلية ذات الصلة. تصبح قطع الغيار المُستبدلة ملكًا لشركة IKEA.

ما الذي ستفعله شركة IKEA لإصلاح المشكلة؟

- سيفحص مزود الخدمة المعين من قبل IKEA المنتج وسيقرر، وفقًا لتقديره وحده، ما إذا كان يغطيه هذا الضمان أم لا. إذا عُدّ المنتج مشمولًا بالضمان، فإنّ موفر الخدمة من IKEA أو شريك الخدمة المعتمد التابع لها سيقوم حينها إما بإصلاح المنتج المعيب أو أن يحل محله المنتج نفسه أو منتج مماثل له، وذلك من خلال مركز عمليات الخدمة الخاص به وحسب تقديره وحده.
- البلى والاهتراء العاديين.
- التلف المتعمد أو بإهمال، أو التلف الذي نتج عن التقصير في مراعاة تعليمات التشغيل، أو التركيب غير الصحيح أو بالتوصيل إلى الجهد الخاطئ، والضرر الذي تسبب فيه التفاعل الكيميائي أو الكهروكيميائي، أو الصدأ أو التآكل أو التلف الناتج عن المياه بما في ذلك على سبيل المثال لا الحصر التلف الذي يتسبب فيه الجير الزائد في مصدر إمداد المياه، أو الضرر الذي تنسب فيه الظروف البيئية غير العادية.
- قطع الغيار المستهلكة، بما في ذلك البطاريات والمصابيح.
- الأجزاء غير الوظيفية وقطع غيار التزيين التي لا تؤثر على الاستخدام العادي للجهاز، بما في ذلك أي خدوش وفروق لون محتملة.
- الضرر العارض الذي تتسبب فيه أجسام أو مواد غريبة وتنظيف أو فتح الفلاتر أو أنظمة الصرف أو أدرج الصابون.
- الضرر الذي يلحق بالأجزاء التالية: السبراميك الزجاجي والملحقات والأواني الفخارية وسلال أدوات المائدة وأنايب التغذية والصرف وموانع التسرب والمصابيح وأغطية المصابيح والشاشات والمقابض والأغلفة وأجزاء الأغلفة. ما لم يتم إثبات أنّ هذه الأضرار ناتجة عن عيوب الإنتاج.
- الحالات التي لم يوجد بها أي عيوب خلال زيارة الفني.
- الإصلاحات التي لم يتم تنفيذها من قبل مزود خدمات الصيانة المعيّنين من طرفنا و/أو شريك تعاقدى معتمد لأداء الخدمة أو في حالة عدم استخدام قطع غيار أصلية.
- عمليات الإصلاح الناتجة عن عيوب في التركيب أو التي لم تتم حسب المواصفات.

البيانات الفنية

| شفاط يتم تثبيته على الحائط | | نوع المنتج |
|----------------------------|-----|--|
| 522 | مم | العرض |
| 458 | مم | العمق |
| 149 | مم | الحد الأدنى والأقصى للارتفاع الإجمالي في إصدار التركيب لإخراج الهواء |
| 149 | مم | الحد الأدنى والأقصى للارتفاع الإجمالي في إصدار التركيب لإعادة تدوير الهواء |
| 30 | وات | إجمالي الطاقة |
| 650 | مم | الحد الأدنى لارتفاع التركيب - موقد الغاز |
| 500 | مم | الحد الأدنى لارتفاع التركيب - الموقد الكهربائي |
| 5.5 | كجم | وزن المنتج |

| معرف الطراز | | VIGGBO 70593140 |
|---|----------------------|-----------------|
| الحد الأقصى لتدفق الهواء | م ³ /ساعة | 90 |
| وضع إيقاف استهلاك الطاقة | وات | 0 |
| قوة الصوت المنبعثة بأقصى سرعة على المنحنى A لقياس الصوت | ديسيبل (A) | 57 |

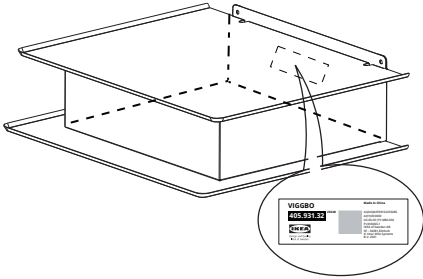

المعلومات الفنية مدرجة على لوحة التصنيف الموجودة داخل الجهاز.

4. قم بتدوير مكون الكربون النشط المستخدم وإزالته. استبدل الكربون بكاربون نشط جديد. لا يمكن استعادة الكربون النشط المستخدم وتنظيفه. يوصى بالاستبدال كل 2-3 أشهر.
6. قم بإعادة الفلتر إلى اللوحة الجمالية، وأدخله من خلال اللوحة الخلفية، ثم أحكم ربط جميع البراغي الخمسة.

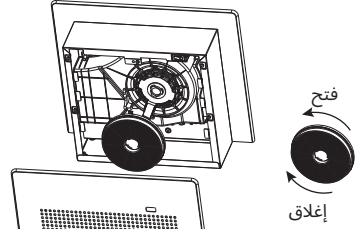
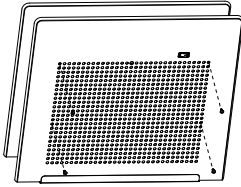
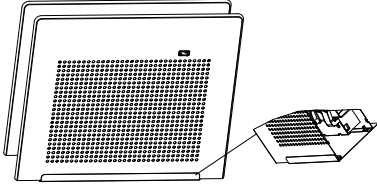

5. بعد تفكيك اللوحة، أخرج شاشة الفلتر لتنظيفها.

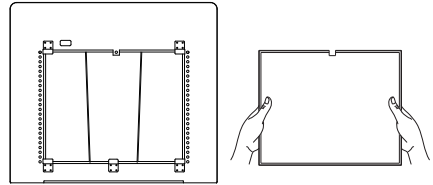

ماذا تفعل إذا...

| المشكلة | السبب المحتمل | الحل |
|-----------------------------|---|--|
| الجهاز لا يعمل | لا يوجد مصدر طاقة كهربائية رئيسي | تحقق من وجود مصدر طاقة كهربائية رئيسي. قم بإيقاف تشغيل الجهاز ثم أعد تشغيله لمعرفة ما إذا كان العطل لا يزال قائماً. |
| | الجهاز غير متصل بمصدر الطاقة الكهربائية | تحقق مما إذا كان الجهاز متصلاً بمصدر الطاقة الكهربائية. قم بإيقاف تشغيل الجهاز ثم أعد تشغيله لمعرفة ما إذا كان العطل لا يزال قائماً. |
| مستوى الشفط بالشفط غير كافٍ | الفلتر المضادة للروائح متسخة | تحقق من غسل الفلاتر المضادة للروائح بشكل صحيح كما هو موصى به |
| | لوحة ضبط قناة الهواء في وضعية خاطئة | تحقق من تعيين لوحة ضبط قناة الهواء على وضع العادم الخارجي |



- قبل الاتصال بمركز الخدمة المعتمد:
- قم بتشغيل الجهاز مرة أخرى لمعرفة ما إذا كانت المشكلة قد انتهت. وإذا لم تنته، فأوقف تشغيل الجهاز مرة أخرى ثم أعد تشغيله بعد ساعة. إذا ظل جهازك لا يعمل بشكل صحيح بعد إجراء عمليات التحقق المدرجة في دليل استكشاف الأخطاء وإصلاحها وتشغيل الجهاز مرة أخرى، فاتصل بمركز الخدمة المعتمد واطرح المشكلة بوضوح محدداً:
- نوع العطل؛
- الطراز؛
- نوع الجهاز والرقم التسلسلي الخاص به (الموضح على لوحة التصنيف).

وصف المنتج

- 1 مفتاح
2 فلتر الشحوم

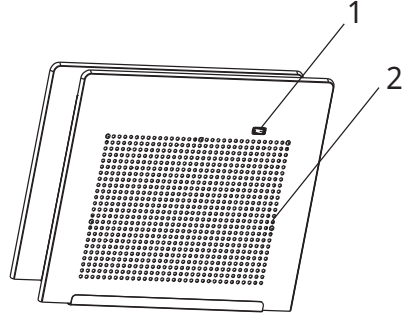

لوحة التحكم

- زر التشغيل
○ زر إيقاف التشغيل

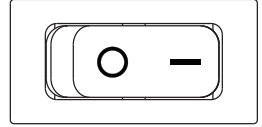

التنظيف والصيانة

صيانة فلتر الفحم

1. افصل الطاقة عن الجهاز أو افصل مصدر الطاقة.
2. قم بإزالة البراغي.
3. قم بإزالة اللوحة.

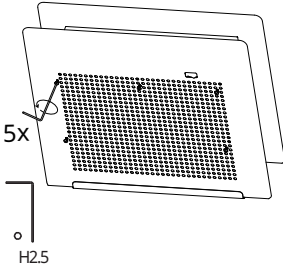

⚠ تحذير:

- تجنب استخدام معدات التنظيف بالبخار.
- افصل الجهاز عن مصدر الطاقة.

ملحوظة مهمة: لا تستخدم منظفات مسببة للتآكل أو كاشطة، إذا لامست أي من هذه المنتجات الجهاز عن طريق الخطأ، فقم بتنظيفها على الفور باستخدام قطعة قماش مبللة.

- قم بتنظيف السطح باستخدام قطعة قماش مبللة، وإذا كان متمسكًا للغاية، فأضف بضع قطرات من منظف الأواني إلى المياه. ثم امسح بقطعة قماش جافة.

ملحوظة مهمة: لا تستخدم الإسفنج الكاشط أو الكاشطات المعدنية أو المساحيق الحاكة. فقد تسبب هذه الأشياء بمرور الوقت في إتلاف السطح.

- استخدم المنظفات المصنوعة خصيصًا لتنظيف الجهاز واتبع تعليمات الشركة المصنعة.

ملحوظة مهمة: قم بتنظيف الفلاتر مرة على الأقل شهريًا لإزالة أي بقايا زيت أو شحوم.

تنظيف فلتر الشحوم

العمر الافتراضي لفلتر الشحوم المعدني غير محدود، ويجب غسله مرة واحدة في الشهر يدويًا أو في غسالة الأطباق باستخدام دورة قصيرة بدرجة حرارة منخفضة. عند التنظيف في غسالة الأطباق، قد يتحول فلتر الشحوم إلى اللون الباهت؛ لكن هذا لا يؤثر على قدرته على الترشيح.

يجب ألا يقل الحد الأدنى للمسافة بين الموقد والجزء السفلي من الشفاط عن 65 سم بالنسبة إلى المواقف التي تعمل بالغاز أو أنواع الوقود الأخرى، و50 سم بالنسبة إلى أجهزة الطهي الكهربائية. تحقق أيضًا قبل التركيب من الحد الأدنى للمسافات الموضحة في دليل جهاز الطهي. إذا كانت تعليمات تركيب جهاز الطهي تحدد مسافة أكبر بين جهاز الطهي والشفاط، يجب مراعاة هذه المسافة.

التوصيل الكهربائي

تأكد من أن جهد الطاقة المحدد على لوحة تصنيف الجهاز هو جهد التيار الرئيسي نفسه.

يمكن العثور على هذه المعلومات على الجزء الداخلي من الشفاط، أسفل فلتر الشحوم. ويجب استبدال كابل الطاقة (من النوع H05 VV-F) بواسطة كهربائي مؤهل. اتصل بمركز خدمة معتمد.

إذا كان الشفاط مزودًا بقابس كهربائي، فقم بتوصيل القابس بمقبس يتوافق مع اللوائح الحالية، ويوجد في مكان يسهل الوصول إليه.

⚠ تحذير: إذا لم يتم تركيب أي قابس (توصيل الأسلاك مباشرة بالتيار الرئيسي)، أو إذا لم يكن المقبس موجودًا في مكان يسهل الوصول إليه، يجب أن يقوم كهربائي مؤهل بتركيب مفتاح طاقة قباسي ثنائي القطب يتيح العزل الكامل عن التيار الرئيسي في حالات الجهد الزائد من الفئة الثالثة، وفقًا لقواعد توصيل الأسلاك.

- لا تقم بطهي الطعام على اللهب ("flambé") أسفل الجهاز. فقد يؤدي استخدام اللهب المكشوف إلى نشوب حريق.
 - قد يؤدي عدم اتباع التعليمات عند تنظيف الشفاط وعند تنظيف الفلاتر واستبدالها إلى التعرض لخطر نشوب حريق.
 - يجب السماح بالتهوية الكافية إذا استُخدم الشفاط في الوقت نفسه مع أجهزة أخرى تستخدم الغاز أو مواد قابلة للاشتعال.
 - لا تترك أوعية القلي دون مراقبة في أثناء القلي، فقد يشتعل زيت القلي.
 - الشفاط ليس سطح عمل. فلا تضع عليه أشياء يزيد وزنها الإجمالي عن 5 كجم.
 - ارتد دائمًا قفازات العمل المناسبة في أثناء التركيب والصيانة.
 - هذا الجهاز غير مناسب للاستخدام الخارجي.
- ⚠ تحذير:** عند استخدام الموقد، قد تصبغ أجزاء الشفاط التي يمكن الوصول إليها ساخنة.

التركيب والتوصيل

في حالة حدوث مشكلات، اتصل بمركز خدمة معتمد. ولتجنب حدوث أي تلف، لا تخرج الجهاز من عبوته إلا في وقت التركيب.

التحضير للتركيب

⚠ تحذير: يجب رفع الشفاط وتركيبه بواسطة شخصين أو أكثر.

التركيب

صُمم الشفاط "للتثبيت وإعادة تدوير الهواء" فقط.

التركيب وإعادة تدوير الهواء



راجع الرمز في كتيب التركيب

يتم ترشيح الهواء من خلال فلتر الفحم، ثم يُعاد إرساله إلى الغرفة.

ملحوظة مهمة: تأكد من التدوير الصحيح للهواء حول الشفاط.

ملحوظة مهمة: يأتي الشفاط مزودًا بفلتر فحم تم تركيبه مسبقًا.

تتوفر الفلاتر البديلة في متاجر IKEA أو على Ikea.com. يجب تركيب الشفاط بعيدًا عن المناطق المتسخة للغاية والنوافذ والأبواب ومصادر الحرارة لأنها من المرجح أن تجعل النظام أقل فعالية وتزيد من خطر نشوب حريق. لا تتضمن العبوة ملحقات التثبيت في الحائط لأن الحوائط المصنوعة من مواد مختلفة تتطلب أنواعًا مختلفة من ملحقات التثبيت. استخدم أنظمة التثبيت المناسبة لحوائط منزلك ووزن الجهاز. ولمزيد من التفاصيل، اتصل بوكيل متخصص. احتفظ بهذا الكتيب للرجوع إليه في المستقبل.

المحتويات

| | | | |
|---|------------------|---|------------------|
| 7 | ماذا تفعل إذا... | 4 | معلومات السلامة |
| 8 | البيانات الفنية | 5 | التركيب |
| 9 | المخاوف البيئية | 6 | وصف المنتج |
| 9 | ضمان IKEA | 6 | لوحة التحكم |
| | | 6 | التنظيف والصيانة |

⚠ معلومات السلامة

قبل الاستخدام الأول

- من أجل سلامتك ولتشغيل الجهاز على النحو الصحيح، يُرجى قراءة هذا الدليل بعناية قبل التركيب والتشغيل.
- قم بإزالة قطع الحماية الكرتونية والغشاء الواقي والمصمقات اللاصقة عن الملحقات.
- افحص الجهاز للتأكد من عدم وجود أي أضرار ناجمة عن النقل.
- لتجنب تعريض الجهاز للتلف، لا تضع أي أشياء يزيد وزنها عن 5 كجم عليه.
- ⚠ هذا هو رمز التنبيه، المتعلق بالسلامة، والذي ينبه المستخدمين إلى المخاطر المحتملة التي قد يتعرضون لها هم والآخرين. تُسبق جميع تحذيرات السلامة برمز التنبيه والمصطلحات التالية:

⚠ خطر: يشير إلى موقف خطير سيؤدي إلى حدوث إصابة خطيرة، إذا لم يتم تجنبه.

⚠ تحذير: يشير إلى موقف خطير قد يؤدي إلى حدوث إصابة خطيرة، إذا لم يتم تجنبه.

- تتضمن جميع تحذيرات السلامة تفاصيل محددة عن الخطر/التحذير المحتمل الموجود، وتشير إلى كيفية الحد من خطر التعرض للإصابة وحدث تلف وصدمة كهربائية نتيجة الاستخدام غير الصحيح للجهاز. اتبع التعليمات التالية بعناية.

احتياطات وتوصيات عامة:

- **⚠ تحذير:** قد يؤدي عدم تركيب البراغي أو عناصر التنبيت المشار إليها في التعليمات إلى حدوث مخاطر كهربائية.
- تأريض الجهاز أمر إلزامي. (غير ممكن بالنسبة لشفاطات الفئة الثانية المميزة بالرمز □ على لوحة التصنيف).
- لا تسحب كابل مصدر الطاقة لفصل الجهاز.
- يجب ألا يتمكن المستخدم من الوصول إلى المكونات الكهربائية بعد التركيب.
- لا تلمس الجهاز بأي جزء مبلل من الجسم، ولا تقم بتشغيله وأنت حافي القدمين.
- يمكن استخدام هذا الجهاز من قبل الأطفال بعمر 8 سنوات والأكثر سناً والأفراد الذين يعانون من نقص في قدراتهم البدنية أو الحسية أو العقلية أو ليس لديهم خبرة ومعرفة إذا تم تقديم التوجيه أو الإرشادات المتعلقة باستخدام الجهاز بطريقة آمنة وفهم المخاطر المتضمنة لاستخدام الجهاز. لا يُسمح للأطفال باللعب بالجهاز. يجب ألا يقوم الأطفال بتنظيف الجهاز وإجراء الصيانة التي تتم من قبل المستخدم دون إشراف.
- يجب تنفيذ جميع خدمات الصيانة الأخرى بواسطة فني متخصص.
- عند الحفر في الحائط، احتسب من إتلاف التوصيلات الكهربائية أو الأنابيب (أو كليهما).
- لا تتحمل الشركة المصنعة أي مسؤولية عن أي تلف ناتج من الاستخدام غير الصحيح أو عمليات الضبط الخاطئة.
- تضمن لك الصيانة والتنظيف بشكل صحيح حسن سير العمل والحصول على أفضل أداء للجهاز. احرص على تنظيف جميع الأوساخ العنيدة على السطح بانتظام لتجنب تراكم الشحوم. وقم بإزالة الفلتر وتُنظِيفه أو تغييره بانتظام. يجب إجراء ذلك وفقاً لتعليمات "التنظيف والصيانة" المقدمة.

- يجب أن يتم التركيب الكهربائي والتوصيل الكهربائي بواسطة فني مؤهل وفقاً لتعليمات الشركة المصنعة وبما يتوافق مع لوائح السلامة المحلية. لا تقم بإصلاح أي جزء من الجهاز أو استبداله ما لم يرد ذلك على وجه التحديد في دليل المستخدم.
- يجب فصل الجهاز عن مصدر الطاقة قبل القيام بأي أعمال تركيب.

4
ENGLISH

العربية
3

VIGGBO



Design and Quality
IKEA of Sweden