

BARMHÄRTIG

RU

SK

LT



Design and Quality
IKEA of Sweden



РУССКИЙ

На последней странице данного руководства указан полный перечень авторизованных сервисных центров IKEA и соответствующие телефонные номера в различных странах.



SLOVENSKY

Pozrite si poslednú stranu tohto návodu, kde nájdete kompletný zoznam autorizovaných stredísk poverených spoločnosťou IKEA a príslušné telefónne čísla.



LIETUVIŲ

Visą „IKEA“ paskirtų aptarnavimo po pardavimo paslaugų teikėjų ir atitinkamų nacionalinių telefonų numerių sąrašą rasite paskutiniame šio vadovo puslapyje.

РУССКИЙ	4
SLOVENSKY	22
LIETUVIŲ	38

Содержание

Сведения по технике безопасности	4	Установка	15
Указания по безопасности	6	Технические данные	16
Описание изделия	9	Энергоэффективность	17
Ежедневное использование	10	ОХРАНА ОКРУЖАЮЩЕЙ СРЕДЫ	18
Полезные советы	12	ГАРАНТИЯ ИКЕА	18
Уход и очистка	13		
Поиск и устранение неисправностей	13		

Право на изменения сохраняется.

Сведения по технике безопасности

Перед установкой и эксплуатацией прибора внимательно ознакомьтесь с приложенным руководством. Производитель не несет ответственности за травмы и повреждения, полученные/вызванные неправильной установкой и эксплуатацией. Позаботьтесь о том, чтобы данное руководство было у Вас под рукой на протяжении всего срока службы прибора.

Безопасность детей и лиц с ограниченными возможностями

- Данный прибор может эксплуатироваться детьми старше 8 лет и лицами с ограниченными физическими, сенсорными или умственными способностями и с недостаточным опытом или знаниями только при условии нахождения под присмотром лица, отвечающего за их безопасность, или после получения соответствующих инструкций, позволяющих им безопасно эксплуатировать электроприбор и дающих им представление об опасности, сопряженной с его эксплуатацией.
- Не позволяйте детям играть с прибором.
- Храните все упаковочные материалы вне досягаемости детей и утилизируйте материалы надлежащим образом.

- Не подпускайте детей и домашних животных к прибору, когда он работает или остывает. Доступные для контакта части прибора сохраняют высокую температуру.
- Если прибор оснащен устройством защиты от детей, его следует включить.
- Очистка и доступное пользователю техническое обслуживание прибора не должно производиться детьми без присмотра.
- Детям младше 3 лет категорически запрещается находиться рядом с прибором во время его работы.

Общие правила техники безопасности

- **ВНИМАНИЕ:** Прибор и его доступные для контакта части сильно нагреваются во время эксплуатации. Будьте осторожны и не прикасайтесь к нагревательным элементам. Детям младше 8 лет запрещается находиться рядом с прибором, если только за ними не обеспечивается постоянный надзор взрослых.
- Не эксплуатируйте данный прибор с помощью внешнего таймера или отдельной системы дистанционного управления.
- **ВНИМАНИЕ:** Оставление на варочной поверхности продуктов, готовящихся на жире или масле, может представлять опасность и привести к пожару.
- **НИ В КОЕМ СЛУЧАЕ** не пытайтесь залить пламя водой; вместо этого выключите прибор и накройте пламя, например, крышкой или противопожарным одеялом.
- **ВНИМАНИЕ:** ход приготовления требует надзора. При малом времени приготовления надзор должен быть постоянным.
- **ВНИМАНИЕ:** Опасность возгорания: не используйте варочные поверхности для хранения каких-либо предметов.

- Не следует класть на варочную поверхность металлические предметы, такие как ножи, вилки, ложки и крышки, так как они могут нагреться.
- Не используйте пароочистители для очистки прибора.
- При обнаружении трещин на стеклокерамической поверхности или при ее растрескивании отключите прибор во избежание поражения электрическим током.
- В случае повреждения шнура питания во избежание несчастного случая он должен быть заменен изготовителем, авторизованным сервисным центром или специалистом с равнозначной квалификацией.
- **ВНИМАНИЕ:** Используйте только защиту варочной поверхности, которая была разработана производителем прибора для приготовления пищи, обозначена производителем прибора в инструкциях в качестве пригодной для использования с данным прибором, либо встроена в прибор. Использование ненадлежащей защиты может стать причиной несчастного случая.

Указания по безопасности

Установка



ВНИМАНИЕ! Установка прибора должна осуществляться только квалифицированным персоналом!

- Удалите всю упаковку.
- Не устанавливайте и не подключайте прибор, имеющий повреждения.
- Следуйте приложенным к прибору инструкциям по его установке.
- Обеспечьте наличие минимально допустимых зазоров между соседними приборами и предметами мебели.
- Никогда не забывайте о мерах предосторожности при его перемещении: прибор имеет большой вес. Всегда используйте защитные перчатки и закрытую обувь.
- Поверхности срезов столешницы необходимо покрыть герметиком во избежание их разбухания под воздействием влаги.
- Защитите днище прибора от пара и влаги.
- Не устанавливайте прибор возле дверей или под окнами. Это позволит избежать падения с прибора кухонной посуды при открывании двери или окна.
- В случае установки прибора над выдвижными ящиками убедитесь, что между днищем прибора и верхним ящиком имеется достаточное для вентиляции пространство.
- Дно прибора сильно нагревается. Обязательно разместите под прибором

пожаробезопасную разделительную прокладку для предотвращения доступа к прибору снизу.
См. Инструкции по сборке.

Подключение к электросети

⚠ ВНИМАНИЕ! Существует риск пожара и поражения электрическим током.

- Все подключения к электросети должны производиться квалифицированным электриком.
- Прибор должен быть заземлен.
- Перед выполнением каких-либо операций по чистке прибора или по уходу за ним его следует отключить от сети электропитания.
- Убедитесь, что указанные на табличке с техническими данными параметры электропитания соответствуют параметрам электросети. В противном случае обратитесь к электрику.
- Убедитесь в правильности установки прибора. Неплотно зафиксированный сетевой шнур или вилка (если это применимо к данному прибору), которая неплотно держится в розетке, может привести к перегреву контактов.
- Используйте соответствующий электросетевой кабель.
- Не допускайте спутывания электропроводов.
- Позаботьтесь об установке защиты от поражения электрическим током.
- Сетевой шнур не должен быть туго натянут.
- При подключении прибора к розеткам, расположенным на близком от него расстоянии, убедитесь, что сетевой шнур или вилка (если это применимо к данному прибору) не касается горячего прибора или горячей посуды.
- Не используйте тройники и удлинители.
- Следите за тем, чтобы не повредить вилку (если это применимо к данному прибору) и сетевой кабель. Для замены сетевого кабеля обратитесь в

авторизованный сервисный центр или к электрику.

- Детали, защищающие токоведущие или изолированные части прибора, должны быть закреплены так, чтобы их было невозможно удалить без специальных инструментов.
- Вставляйте вилку сетевого кабеля в розетку только по окончании установки прибора. Убедитесь, что после установки прибора к вилке электропитания имеется свободный доступ.
- Не подключайте прибор к розетке электропитания, если она плохо закреплена или если вилка неплотно входит в розетку.
- Для отключения прибора от электросети не тяните за кабель электропитания. Всегда беритесь за саму вилку.
- Следует использовать подходящие размыкающие устройства: предохранительные автоматические выключатели, плавкие предохранители (резьбовые плавкие предохранители следует выкручивать из гнезда), автоматы защиты от тока утечки и пускатели.
- Прибор должен быть подключен к электросети через устройство для изоляции, позволяющее отсоединять от сети все контакты. Устройство для изоляции должно обеспечивать зазор между разомкнутыми контактами не менее 3 мм.

Эксплуатация

⚠ ВНИМАНИЕ! Существует риск травмы, ожогов и поражения электрическим током.

- Перед первым использованием удалите всю упаковку, наклейки и защитную пленку (если она имеется).
- Используйте данный прибор в бытовых помещениях.

- Не вносите изменения в параметры данного прибора.
- Удостоверьтесь, что вентиляционные отверстия не закрыты.
- Во время работы прибора не оставляйте его без присмотра.
- После каждого использования выключайте конфорки.
- Не кладите на конфорки столовые приборы или крышки кастрюль. Они могут сильно нагреться.
- При использовании прибора не касайтесь его мокрыми руками; не касайтесь прибора, если на него попала вода.
- Не используйте прибор в качестве столешницы или подставки для каких-либо предметов.
- В случае образования на приборе трещин немедленно отключите его от сети электропитания. Это позволит предотвратить поражение электрическим током.
- Помещение продуктов в горячее масло может привести к его разбрызгиванию.



ВНИМАНИЕ! Существует опасность возгорания или взрыва.

- При нагреве жиры и масла могут выделять легковоспламеняющиеся пары. Не допускайте присутствия открытого пламени и нагретых предметов при использовании для приготовления жиров и масел.
- Образующиеся сильно нагретым маслом пары могут привести к самопроизвольному возгоранию.
- Использованное масло может содержать остатки продуктов, что может привести к его возгоранию при более низких температурах по сравнению с маслом, которое используется в первый раз.
- Не помещайте на прибор, рядом с ним или внутри него легковоспламеняющиеся вещества или

изделия, пропитанные легковоспламеняющимися веществами.



ВНИМАНИЕ! Существует риск повреждения прибора.

- Не ставьте на панель управления горячую кухонную посуду.
- Не кладите на стеклокерамическую поверхность варочной панели горячие крышки сковород.
- Не позволяйте жидкости полностью выкипать из посуды.
- Не допускайте падения на поверхность прибора каких-либо предметов или кухонной посуды. Это может привести к ее повреждению.
- Не включайте конфорки без кухонной посуды или с пустой кухонной посудой.
- Не кладите на прибор алюминиевую фольгу.
- Стекланную/стеклокерамическую поверхность можно поцарапать, передвигая по нему чугунную или алюминиевую посуду, а также посуду с поврежденным дном. При перемещении подобных предметов обязательно поднимайте их с варочной панели.
- Данный прибор предназначен только для приготовления пищи. Его не следует использовать в других целях, например, для обогрева помещений.

Уход и очистка

- Во избежание повреждения покрытия прибора, производите его регулярную очистку.
- Перед каждой очисткой выключайте прибор и дайте ему остыть.
- Отключайте прибор от электросети перед его профилактическим обслуживанием.
- Не используйте для очистки прибора подаваемую под давлением воду или пар.
- Протирайте прибор мягкой влажной тряпкой. Используйте только нейтральные моющие средства. Не

используйте абразивные средства, абразивные губки, растворители или металлические предметы.

Утилизация

⚠ ВНИМАНИЕ! Существует опасность травмы или удушья.

- Для получения информации о том, как надлежит утилизировать данный

прибор, обратитесь в местные муниципальные органы власти.

- Отключите прибор от сети электропитания.
- Обрежьте кабель электропитания как можно ближе к прибору и утилизируйте его.

Описание изделия

Функциональные элементы варочной панели

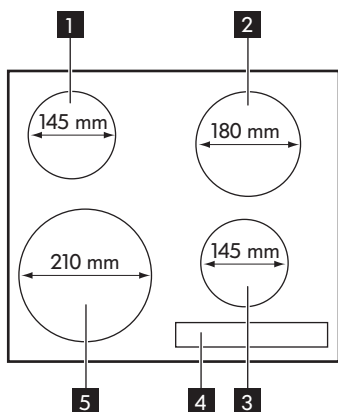



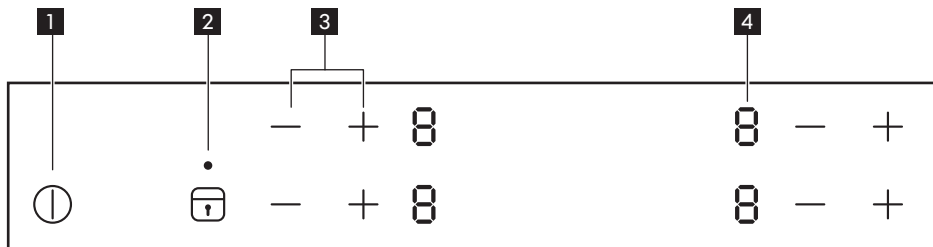

- 1** Одноконтурная конфорка 1200 Вт
- 2** Одноконтурная конфорка 1800 Вт
- 3** Одноконтурная конфорка 1200 Вт
- 4** Панель управления
- 5** Одноконтурная конфорка 2300 Вт

Функциональные элементы панели управления





Нажмите на символ для управления прибором. Работа каждой функции





подтверждается выводом информации на дисплей, а также визуальной и звуковой индикацией.

- 1 ① Включение и выключение варочной панели.
- 2  Включение или выключение автоматической блокировки кнопок или функции «Защита от детей».
- 3 \pm / $-$ используется для увеличения или уменьшения значения мощности нагрева.
- 4 Индикация мощности нагрева: ,  - .



 Если поместить рядом с панелью управления кухонную посуду, превышающую своими размерами размеры конфорки, панель управления может нагреться.

Дисплеи уровня мощности

Дисплей	Описание
	Конфорка выключена.
	Конфорка работает.
 + число.	Возникла неисправность. См. Главу «Поиск и устранение неисправностей».

Дисплей	Описание
	Конфорка еще не остыла (остаточное тепло).
	Включена блокировка / функция «Защита от детей».
	Включена функция «Защита от детей».
	Работает функция автоматического отключения.

Индикация остаточного тепла

 **ВНИМАНИЕ!** Существует опасность ожога из-за остаточного тепла! Для остывания конфорок после выключения прибора требуется некоторое время. Следите за индикатором остаточного тепла .

Используйте остаточное тепло для растапливания продуктов и поддержания блюд в горячем состоянии.

Ежедневное использование

① Включение или выключение

Коснитесь на одну секунду , чтобы включить или выключить варочную панель.

Регулировка уровня мощности

Для повышения мощности задайте уровень с помощью \pm .

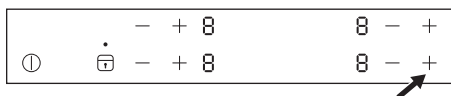

Для понижения мощности задайте уровень с помощью **—**.

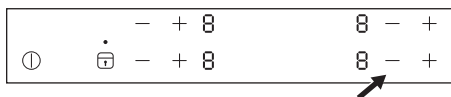

Одновременно коснитесь **+** и **—** соответствующей конфорки для ее отключения. Настройки изменятся на **0**.

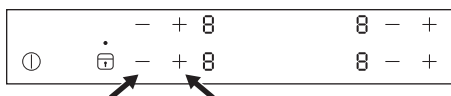

Блокировка

Во время работы конфорок можно заблокировать панель управления, не выключая прибора. Это предотвращает случайное изменение уровня мощности.

Сначала задайте уровень мощности.

Для включения этой функции коснитесь **т**. Символ **L** загорится и будет гореть в течение 4 секунд.

Для выключения этой функции коснитесь **т**. Будет выбран заданный ранее уровень мощности.

При выключении прибора отключается и эта функция.

Функция «Защита от детей»

Эта функция предотвращает случайное использование прибора.

Включение функции «Защита от детей»

- Включите прибор при помощи **1**. **Не задавайте никаких настроек уровня мощности.**
- Коснитесь **т** и удерживайте четыре секунды. Загорится символ **L**.
- Выключите прибор при помощи **1**.

Выключение функции «Защита от детей»

- Включите прибор при помощи **1**. **Не задавайте никаких настроек уровня мощности.** Коснитесь **т** и удерживайте четыре секунды. Загорится символ **0**.



Отмена функции «Защита от детей» на один цикл приготовления









- Включите прибор при помощи **1**. Загорится символ **L**.
- Коснитесь **т** и удерживайте четыре секунды. **Выберите уровень мощности в течение 10 секунд.** Прибором можно пользоваться.
- После выключения прибора с помощью **1** функция «Защита от детей» включится снова.

Автоматическое отключение

Данная функция автоматически выключает варочную панель, если:

- выключены все конфорки.
- не установлен уровень мощности после включения варочной панели.
- любой символ накрыт каким-либо предметом (посудой, тряпкой и т.п.) в течение более, чем примерно 10 секунд.

- конфорка не была выключена через определенное время, не был изменен уровень мощности или произошел перегрев (например, при выкипании всей жидкости из посуды). При этом загорится символ . Прежде чем снова пользоваться конфоркой, необходимо установить ее на .







Уровень мощности	Автоматическое выключение через
  - 	6 часа
 - 	5 часа
	4 часа
 - 	1,5 часа

OffSound Control (Включение и выключение звуковых сигналов)

Изначально звуковая сигнализация прибора включена.

Включение и отключение звуковой сигнализации:

1. Выключите прибор.
2. Коснитесь и удерживайте  в течение трех секунд. Дисплей загорится и погаснет.

3. Коснитесь и удерживайте  в течение трех секунд. На дисплее в области индикации состояния левой передней конфорки отобразится , а в области индикации остояния правой передней конфорки отобразится  или .
4. Коснитесь  левой передней конфорки, чтобы произвести следующий выбор:
 -  в зоне индикации состояния правой передней конфорки – звук выключен.
 -  в зоне индикации остояния правой передней конфорки – звук включен.

Для подтверждения выбора подождите 10 секунд: прибор автоматически выключится.

При работе функции  звуки слышны только если:

- Вы коснулись .
- на панели управления оказался посторонний предмет.

 В случае перебоя в работе электросети и отключения прибора его настройки не сохраняются.

Полезные советы

Шум во время эксплуатации

 Во время работы конфорка может в течение непродолжительного времени производить жужжащий звук. Это является особенностью всех стеклокерамических конфорок и не уменьшает ни работоспособности, ни срока службы прибора.

Как избежать повреждений прибора

- Стеклокерамическая поверхность может быть повреждена упавшими на нее предметами или кухонной посудой.
- Стеклокерамику можно повредить, передвигая чугуную или алюминиевую литую посуду, либо посуду с поврежденным дном.
- Во избежание повреждения кухонной посуды и стеклокерамики не давайте

выкипеть всей жидкости из кастрюли или сковородки.

- Не включайте конфорки без кухонной посуды или с пустой кухонной посудой.
- Ни в коем случае не накрывайте какие-либо поверхности духового

шкафа алюминиевой фольгой. Не кладите в духовой шкаф и не ставьте на него никакие предметы, которые могут расплавиться, например, пластмассовые.

Уход и очистка

Общая информация

 **ВНИМАНИЕ!** Перед каждой очисткой выключайте прибор и давайте ему остыть.

 **ВНИМАНИЕ!** Чистка прибора струей пара или струей воды под давлением запрещена из соображений безопасности.

 **ВНИМАНИЕ!** Острые предметы и абразивные чистящие средства могут повредить прибор. После каждого использования чистите прибор и удаляйте остатки продуктов с его поверхности, используя воду со средством для мойки посуды. Удаляйте затем и остатки моющих средств!

 Царапины и темные пятна на стеклокерамике удалению не поддаются, однако они не влияют на нормальную работу прибора.



Удаление остатков и стойких загрязнений

1. Содержащую сахар пищу, пластмассу или кухонную фольгу следует немедленно удалять, лучше всего с помощью скребка для чистки стеклянных поверхностей (не поставляется с прибором). Расположите скребок для чистки под углом к стеклокерамической поверхности и, перемещая его вдоль нее, удалите остатки пищи. Протрите прибор тканью, увлажненной в моющем средстве. В заключение насухо вытрите прибор чистой тряпкой.
2. Особо стойкие загрязнения (известковые отложения, брызги жира, блестящие обесцвеченные пятна) следует удалять с помощью средства для чистки стеклокерамики или нержавеющей стали после того, как варочная панель остынет.

Поиск и устранение неисправностей

 **ВНИМАНИЕ!** См. Главы, содержащие Сведения по технике безопасности.

Что делать, если ...

Неисправность	Возможная причина	Решение
Прибор не включается или не работает.	Прибор не подключен к электропитанию или подключение произведено неверно.	Проверьте правильность подключения прибора и наличие напряжения в сети (см. Схему подключения).
	После включения варочной панели прошло более 10 секунд.	Снова включите прибор.
	Включена функция «Защита от детей»  .	Выключите функцию «Защита от детей» (см. Раздел «Защита от детей»).
	Имело место одновременное касание нескольких символов.	Касайтесь только одного символа.
Отсутствует индикация достаточного тепла.	Конфорка только что включена и не успела нагреться.	Если при этом конфорка становится горячей, обратитесь в сервисный центр.
Отсутствие сигналов при касании символов панели управления.	Звуковая сигнализация отключена.	Включите звуковую сигнализацию. См. OffSound Control.
На индикаторе мощности нагрева отображается символ  и число.	Ошибка электронного компонента.	Отключите прибор от сети электропитания на несколько минут. Извлеките предохранитель, подождите одну минуту и снова установите предохранитель.
В поле индикации мощности нагрева загорается  .	Отсутствует фаза 2 источника питания.	Проверьте правильность подключения варочной поверхности и наличие напряжения в сети. Извлеките предохранитель, подождите одну минуту и снова установите предохранитель.

При возникновении неисправности сначала попытайтесь найти решение проблемы самостоятельно. Если

самостоятельно решить найти решение не удалось, обращайтесь к своему поставщику или сервисный центр

-  Если прибор эксплуатировался неправильно, или установка была выполнена не сертифицированным специалистом, посещение техника сервисного центра или поставщика может оказаться платным даже во время гарантийного срока.

Установка

-  **ВНИМАНИЕ!** См. Главы, содержащие Сведения по технике безопасности.

Общая информация

Изготовитель не несет ответственность за причинение любых травм людям и домашним животным или за повреждение имущества в результате несоблюдения следующих требований.

-  **ПРЕДУПРЕЖДЕНИЕ** Перед установкой прочтите инструкции по сборке.

-  **ВНИМАНИЕ!** В процессе установки соблюдайте законы, распоряжения, предписания и нормы (требования техники электробезопасности, правила и порядок утилизации и т.д.), действующие в стране, на территории которой будет использоваться прибор.

-  **ВНИМАНИЕ!** Прибор должен быть заземлен!

-  **ВНИМАНИЕ!** Существует опасность поражения электрическим током.

- Клеммная колодка находится под напряжением.
- Обесточьте клеммную колодку.
- Неплотные и неправильно установленные разъемные соединения могут вызвать перегрев разъема.
- Правильно выполняйте клеммные соединения.
- Сетевой шнур не должен быть туго натянут.
- Придерживайтесь схемы подключения (она расположена на нижней поверхности корпуса варочной панели).

Внимание!

- Соблюдайте минимально допустимое расстояние до соседних приборов и мебели, а также других объектов согласно «Инструкции по установке».
- Если под варочной панелью не стоит духовой шкаф, вставьте разделительную панель, отступив не менее 20 мм от нижнего края варочной панели.
- Пространство между прибором и столешницей нельзя заполнять силиконовой герметизирующей массой. Не устанавливайте прибор возле дверей и под окнами, так как при открывании дверей и окон горячая посуда может опрокидываться с конфорок.
- Все работы по установке, подключению или ремонту прибора

должны производиться только авторизованным специалистом. Применяйте только оригинальные запасные части.

Подключение к электросети

- Прежде чем подключать прибор к электросети, проверьте, соответствует ли номинальное напряжение, указанное на табличке с техническими данными, напряжению питающей электросети. Также проверьте номинальную мощность прибора и используйте кабель подходящего для этой мощности сечения (см. Главу «Технические данные»). Табличка с техническими данными расположена на нижней части корпуса варочной панели.
- Прибор поставляется без сетевого кабеля. Приобретите подходящий кабель у специализированного продавца. В случае однофазного или двухфазного подключения следует использовать кабель питания, рассчитанный на работы, проводимые, как минимум, при 90°C. Кабель состоит из концевых муфт. В соответствии со стандартами IEC для однофазного подключения используйте: кабель питания 3 x 4 мм², а для двухфазного подключения – кабель питания 4 x 2,5 мм². Просим в первую очередь руководствоваться требованиями, принятыми именно в Вашей стране.







- Прибор прекрасно работает в электросетях переменного тока 230 В, 220 В или 240 В с частотой 50 Гц.
- В электропроводке необходимо предусмотреть устройство отключения. Подключайте прибор к электросети с использованием устройства, которое позволяет отключить прибор от электросети с разрывом не менее 3 мм между всеми контактами. Это может быть, например, предохраняющий автоматический выключатель, автомат защиты от тока утечки или плавкий предохранитель.
- Подключение и соединения должны быть выполнены так, как показано на схеме подключения (она расположена на нижней поверхности корпуса варочной панели). Провод заземления подключается к клемме, обозначенной соответствующим символом и должен быть длиннее токоведущих проводов. Винты клеммной колодки должны быть надежно затянуты! В конце монтажа закрепите соединительный кабель кабельным клином и крышкой. С силой надавите на крышку (чтобы она зафиксировалась на своем месте).



ВНИМАНИЕ! После подключения прибора к электросети проверьте готовность всех конфорок к эксплуатации, включив на короткое время каждую из них на максимальную мощность.

Технические данные

Табличка с техническими данными

<p>Made in Germany © Inter IKEA Systems B.V. 1999</p> <p>102.228.21</p> <p>21552 IKEA of Sweden AB SE - 343 81 Älmhult</p>	 <p>Design and Quality IKEA of Sweden</p> <p>PQM</p>	<p>Model BARMHÄRTIG Typ 60 HAD 54 AO 6,5kW PNC 949 594 311 03 S NO 220-240V AC 50-60 Hz</p>	     
--	---	---	--

На иллюстрации показана табличка с техническими данными прибора (без серийного номера, который является уникальным для каждого изделия), находящаяся на внутренней поверхности корпуса.

Уважаемый потребитель! Пожалуйста, храните эту дополнительную табличку с

техническими данными вместе с инструкцией по эксплуатации. Это поможет быстрее оказать Вам помощь, точно определив тип варочной панели, если в этом возникнет необходимость в будущем. Благодарим вас за помощь!

Энергоэффективность

Сведения об изделии согласно EU 66/2014

Идентификатор модели		BARMHÄRTIG 102-228-21
Тип варочной поверхности		Встраиваемая варочная по- верхность
Число конфорок		4
Технология нагрева		Излучающий на- греватель
Диаметр круглых конфорок (Ø)	Передняя левая Задняя левая Передняя правая Задняя правая	21 см 14,5 см 14,5 см 18 см
Энергопотребление каждой конфорки (EC electric cooking)	Передняя левая Задняя левая Передняя правая Задняя правая	174,9 Вт·ч/кг 202,3 Вт·ч/кг 202,3 Вт·ч/кг 181,4 Вт·ч/кг
Энергопотребление варочной поверхности (EC electric hob)		190,2 Вт·ч/кг

EN 60350-2 - Бытовые электроприборы для приготовления пищи – Часть 2:
Варочные панели – Методы определения эксплуатационных характеристик

Экономия электроэнергии

Используя приведенные ниже рекомендации, можно экономить электроэнергию во время приготовления.

- При нагреве воды на наливайте больше воды, чем требуется.

- По возможности всегда накрывайте посуду крышкой.
- Прежде чем включить конфорку, поставьте на нее кухонную посуду.
- Диаметры дна посуды и конфорки должны быть одинаковыми.
- Посуду меньших размеров ставьте на конфорки меньших размеров.
- Всегда ставьте посуду непосредственно по центру конфорки.
- Используйте остаточное тепло для поддержания пищи в горячем состоянии или для растапливания продуктов.

ОХРАНА ОКРУЖАЮЩЕЙ СРЕДЫ

Материалы с символом  следует сдавать на переработку. Положите упаковку в соответствующие контейнеры для сбора вторичного сырья. Принимая участие в переработке старого электробытового оборудования, Вы помогаете защитить окружающую среду и здоровье человека. Не выбрасывайте

вместе с бытовыми отходами бытовую технику, помеченную символом . Доставьте изделие на местное предприятие по переработке вторичного сырья или обратитесь в свое муниципальное управление.

Дата производства данного изделия указана в серийном номере (serial number), где первая цифра номера соответствует последней цифре года производства, вторая и третья цифры – порядковому номеру недели. Например, серийный номер 43012345 означает, что изделие произведено на тридцатой неделе 2014 года.

Единственный импортёр, уполномоченный изготовителем на территории Российской Федерации: ООО "ИКЕА ТОРГ" фактический и юридический адреса: 141400, Московская область, г. Химки, микрорайон ИКЕА, корп. 1, тел. 8495-737-53-00

Произведено для ИКЕА

Электролюкс Ротенбург ГмбХ

Боделшвингштрассе 1, 91541, Ротенбург,

Германия

Класс энергопотребления: А

ГАРАНТИЯ ИКЕА

Срок действия гарантии ИКЕА

Гарантийный срок на бытовую технику IKEA составляет пять (5) лет. Гарантия начинается действовать в день покупки. Исключения составляют товары серии LAGAN/ЛАГАН, на них гарантия составляет два (2) года. Пожалуйста, сохраняйте чек как подтверждение факта и даты покупки.

На какую бытовую технику не распространяется данная гарантия?

Данная гарантия не распространяется на бытовую технику LAGAN/ЛАГАН, а также технику, приобретенную в магазине IKEA до 1 августа 2007 года – на них распространяется двухлетняя гарантия (2 года).

Кем выполняется техобслуживание?

Техобслуживание выполняется сервисным центром, авторизованным компанией IKEA.

Что покрывает данная гарантия?

Данная гарантия покрывает неисправности изделия, обусловленные дефектами конструкции или материалов, проявившимися после его покупки в магазине IKEA. Данная гарантия относится только к случаям бытового использования изделия. Все исключения указаны в пункте «Что не покрывает данная гарантия?». В рамках гарантии предусматривается возмещение затрат, связанных с устранением неисправностей, например затраты на ремонт, запасные части, выполнение работ и дорожные расходы – при условии, что доступ к технике в целях ремонта не затруднен и не вызывает существенных расходов и что неисправность вызвана дефектами конструкции или материалов, покрываемыми гарантией. При данных условиях применимы нормы ЕС (№

99/44/EG) и соответствующие местные правила и предписания. Замененные запчасти переходят в собственность компании IKEA.

Что IKEA делает, чтобы устранить неисправность?

Сервисная служба, уполномоченная компанией IKEA, изучит изделие и решит, покрывается ли случай данной гарантией. Если будет решено, что изделие попадает под действие гарантии, то сервисная служба IKEA или ее авторизованный партнер произведет либо ремонт неисправного изделия, либо его замену таким же или аналогичным.

Что не покрывает данная гарантия?

- Естественный износ;
- Умышленные повреждения или повреждения вследствие небрежного обращения, обусловленные невнимательностью, несоблюдением инструкций по эксплуатации, неправильной установкой или подключением к электрической сети с напряжением, не соответствующим техническим требованиям прибора; повреждения, вызванные химическими или электрохимическими реакциями; повреждения, обусловленные ржавчиной, коррозией или воздействием воды, в том числе, но не ограничиваясь этим, повреждения, вызванные повышенной жесткостью воды, подаваемой в сети водоснабжения; повреждения, вызванные аномальными условиями окружающей среды;
- Расходные материалы и запчасти, в том числе батареи и лампочки;
- Повреждения нефункциональных и декоративных деталей, не влияющих на нормальную работу устройства, в том числе любые царапины или возможное различие в цвете.

- Случайные повреждения, вызванные присутствием инородных предметов и/или веществ, а также чисткой или устранением засоров в фильтрах, системах слива или дозаторах моющих средств.
 - Повреждения следующих деталей: стеклокерамики, аксессуаров, корзин для посуды и столовых приборов, подающих и сливных труб, уплотнителей, ламп и плафонов для ламп, экранов, ручек, корпуса и частей корпуса (эти детали попадают под действие гарантии, только если сервисный центр представит заключение, что причиной повреждений был производственный брак).
 - Случаев, если дефекты не были обнаружены специалистом во время визита.
 - На ремонт, выполненный неуполномоченными обслуживающими организациями либо неавторизованными сервис-партнерами, а так же с использованием неоригинальных запасных частей.
 - На ремонт вследствие неправильной установки.
 - На повреждения, возникшие при небытовом использовании товара, например использующиеся в профессиональных целях или иных целях, связанных с предпринимательской деятельностью.
 - Повреждения, возникшие при перевозке товара. Если покупатель самостоятельно осуществляет транспортировку товара домой или по другому адресу, ИКЕА не несет ответственности за повреждения, возникшие при перевозке. Тем не менее, если услуга доставки была заказана покупателем в ИКЕА, все повреждения, возникшие при перевозке товара, покрывается данной гарантией.
 - Условия выполнения установки бытовой техники ИКЕА, за исключением случаев, когда необходимость установки вызвана ремонтом или заменой неисправных частей. При покупке бытовой техники в ИКЕА услуга первоначальной установки не включена в стоимость товара. Если уполномоченные ИКЕА обслуживающие организации или авторизованные сервис-партнеры осуществляют ремонт или замену бытового прибора в соответствии с условиями данной гарантии, уполномоченные обслуживающие организации или авторизованные сервис-партнеры обязуются при необходимости выполнить повторную установку отремонтированного бытового прибора или бытового прибора, заменяющего неисправный.
- Данные ограничения не распространяются, если установка была произведена квалифицированным специалистом, с использованием оригинальных запасных частей для адаптации бытовой техники к требованиям технической безопасности другой страны ЕС.
- Применимость законодательства конкретной страны**
- Гарантия, предоставляемая ИКЕА, полностью покрывает или даже превышает все требования местного законодательства, которые могут отличаться в разных странах.
- Зона действия**
- Если изделие было куплено в одной стране ЕС и перевезено в другую страну ЕС, гарантийное обслуживание будет производиться на условиях, действующих во второй стране. Обязательства по гарантийному обслуживанию остаются в силе только, если:

- сам прибор и его установка соответствуют техническим требованиям страны, в которой подана заявка на гарантийное обслуживание;
- сам прибор и его установка соответствуют инструкциям по сборке и положениям руководства пользователя

Сервисный центр, авторизованный ИКЕА

Вы можете обращаться к поставщикам гарантийных услуг ИКЕА по следующим вопросам:

1. Гарантийный ремонт;
2. Рекомендации и техническая консультация по установке техники, купленной в магазине ИКЕА, в кухонную мебель ИКЕА; Сервисный центр не сможет давать рекомендации по следующим вопросам:
 - вопросы по установке кухонной мебели ИКЕА
 - подключение к электрической сети, если бытовая техника не имеет вилки и кабеля; подключение к водопроводным и газовым коммуникациям. Эти виды работ должны выполняться авторизованным специалистом
3. За разъяснением функций и правил эксплуатации техники, купленной в магазине ИКЕА

Для получения оптимального результата просим вас тщательно изучить сопроводительные документы и инструкцию по эксплуатации перед обращением в сервисный центр.

Как связаться с нами, если вам нужна наша помощь



Пожалуйста, ознакомьтесь со списком сервисных центров, авторизованных

ИКЕА, который представлен на последней странице этой инструкции

- i** Для ускорения обслуживания просим вас называть артикул изделия (12-значный сервисный код и 8-значный код изделия), указанный в данном буклете при обращении в сервисные центры.

i ОБЯЗАТЕЛЬНО СОХРАНЯЙТЕ ЧЕК!

Чек является подтверждением покупки, его необходимо предъявлять при обращении за гарантийным обслуживанием.

Нужна дополнительная помощь?

По всем дополнительным вопросам, не касающимся гарантийного обслуживания, обращайтесь в отдел обслуживания покупателей ближайшего магазина ИКЕА. Пожалуйста, тщательно изучите сопроводительные документы перед обращением.

Obsah

Bezpečnostné informácie	22	Inštalácia	32
Bezpečnostné pokyny	24	Technické údaje	33
Popis výrobku	26	Energetická účinnosť	34
Každodenné používanie	28	OCHRANA ŽIVOTNÉHO	34
Tipy a rady	29	PROSTREDIA	
Ošetrovanie a čistenie	30	ZÁRUKA IKEA	35
Riešenie problémov	30		

Vyhradzujeme si právo na zmeny bez predchádzajúceho upozornenia.

Bezpečnostné informácie

Pred inštaláciou a používaním spotrebiča si pozorne prečítajte priložený návod na používanie. Výrobca nie je zodpovedný za škody a zranenia spôsobené nesprávnou inštaláciou a používaním. Návod na používanie uchovávajte vždy v blízkosti spotrebiča, aby ste doň mohli v budúcnosti nahliadnuť.

Bezpečnosť detí a zraniteľných osôb

- Tento spotrebič smú používať deti staršie ako 8 rokov a osoby so zníženou fyzickou, zmyslovou alebo psychickou spôsobilosťou alebo nedostatkom skúseností a znalostí, iba ak sú pod dozorom zodpovednej osoby alebo ak boli zodpovednou osobou poučené o bezpečnom používaní spotrebiča a rozumejú prípadným rizikám.
- Nedovoľte, aby sa deti hrali so spotrebičom.
- Obaly vždy uschovajte mimo dosah detí a náležite ich zlikvidujte.
- Nedovoľte deťom ani domácim zvieratám priblížiť sa k spotrebiču, keď pracuje alebo keď sa chladí. Prístupné časti sú horúce.
- Ak má spotrebič detskú poistku, mala by byť zapnutá.
- Deti nesmú spotrebič bez dozoru čistiť ani vykonávať žiadnu údržbu na spotrebiči.

- Deti do 3 rokov vrátane sa nesmú nikdy približovať k spotrebiču, keď je v prevádzke.

Všeobecné bezpečnostné pokyny

- VAROVANIE: Spotrebič a jeho prístupné časti sa počas používania môžu značne zahriať. Nedotýkajte sa ohrevných článkov. Deti do 8 rokov nesmú mať prístup k spotrebiču, iba ak sú nepretržite pod dohľadom zodpovednej osoby.
- Spotrebič nepoužívajte prostredníctvom externého časovača ani samostatného diaľkového ovládania.
- VAROVANIE: Varenie na oleji alebo tuku na varnom paneli bez dohľadu môže byť nebezpečné a môže spôsobiť požiar.
- NIKDY sa nepokúšajte zhasiť oheň vodou, ale vypnite spotrebič a potom zakryte plameň, napr. pokrievkou alebo nehorľavou pokrývkou.
- UPOZORNENIE: Proces prípravy jedla musí byť pod dozorom. Krátkodobý proces prípravy jedla si vyžaduje nepretržitý dozor.
- VAROVANIE: Nebezpečenstvo požiaru: Na varnom povrchu nenechávajte žiadne predmety.
- Kovové predmety, napríklad nože, vidličky, lyžice a pokrievky by sa nemali klásť na povrch varného panela, pretože sa môžu zahriať.
- Na čistenie spotrebiča nepoužívajte parné čističe.
- Ak je sklokeramický/sklenený povrch prasknutý, vypnite spotrebič, aby ste vylúčili možnosť úrazu elektrickým prúdom.
- Ak je poškodený elektrický napájací kábel, musíte ho dať vymeniť u výrobcu, v autorizovanom servisnom stredisku alebo u kvalifikovanej osoby, aby sa predišlo nebezpečenstvu.
- VAROVANIE: Používajte iba také ochranné lišty varného panela, ktoré navrhol výrobca kuchynského spotrebiča, alebo ich výrobca kuchynského spotrebiča uvádza ako vhodné v návode na použitie, alebo ochranné lišty varného panela

zahrnuté v spotrebiči. Použitie nevhodných ochranných líšt môže spôsobiť nehody.

Bezpečnostné pokyny

Inštalácia



VAROVANIE! Tento spotrebič smie nainštalovať iba kvalifikovaná osoba.

- Odstráňte všetok obalový materiál.
- Poškodený spotrebič neinštalujte ani nepoužívajte.
- Dodržiavajte pokyny pre inštaláciu dodané so spotrebičom.
- Dodržiavajte požadovanú minimálnu vzdialenosť od iných spotrebičov a nábytku.
- Vždy dávajte pozor, ak presúvate spotrebič, pretože je ťažký. Vždy používajte ochranné rukavice a uzavreté obuv.
- Plochy výrezu utesnite tesniacim materiálom, aby ste predišli vydutiu spôsobenému vlhkosťou.
- Spodnú časť spotrebiča chráňte pred parou a vlhkosťou.
- Spotrebič neinštalujte vedľa dverí ani pod okno. Predídete tak zhodenu horúceho kuchynského riadu zo spotrebiča pri otvorení dverí alebo okna.
- Ak je spotrebič nainštalovaný nad zásuvkami, uistite sa, že je priestor medzi spodnou časťou spotrebiča a hornou zásuvkou postačujúci na cirkuláciu vzduchu.
- Spodná časť spotrebiča sa môže zohriať. Pod spotrebič nainštalujte nehorľavý oddeľovací panel, ktorý zamedzí prístup k jeho spodnej časti. Postupujte podľa montážnych pokynov.

Zapojenie do elektrickej siete



VAROVANIE! Hrozí nebezpečenstvo požiaru a zásahu elektrickým prúdom.

- Všetky práce spojené so zapojením do elektrickej siete smie vykonať výlučne kvalifikovaný elektrikár.
- Spotrebič musí byť uzemnený.
- Pred akýmkoľvek zásahom odpojte spotrebič od elektrickej siete.
- Uistite sa, že elektrické údaje uvedené na typovom štítku spotrebiča zodpovedajú parametrom elektrickej siete. Ak nie, kontaktujte elektrikára.
- Skontrolujte, či je spotrebič správne nainštalovaný. Uvoľnený a nesprávny elektrický sieťový kábel alebo zástrčka (ak sa používa) môže spôsobiť nadmerné zohriatie zásuvky.
- Použite vhodný elektrický sieťový kábel.
- Elektrické sieťové káble sa nesmú zamotať.
- Skontrolujte, či je nainštalovaná ochrana proti zásahu elektrickým prúdom.
- Použite káblovú svorku na odl'ahčenie ťahu.
- Ak zapojíte nejaký elektrický spotrebič do elektrickej siete v blízkosti, dbajte na to, aby sa sieťový kábel alebo zástrčka (ak je k dispozícii) nedotýkala horúceho varného spotrebiča alebo horúcej varnej nádoby.
- Nepoužívajte adaptéry, rozvojky ani predlžovacie prírodné káble.
- Uistite sa, že zástrčka (ak sa používa) alebo prírodný elektrický kábel nie sú poškodené. Ak treba vymeniť poškodený sieťový kábel, kontaktujte náš autorizovaný servis alebo elektrikára.

- Zariadenie na ochranu pred dotykom elektrických častí pod napätím a izolovaných častí treba namontovať tak, aby sa nedalo odstrániť bez nástrojov.
- Zástrčku zapojte do zásuvky až na konci inštalácie. Uistite sa, že napájací elektrický kábel je po inštalácii prístupný.
- Ak je sieťová zásuvka uvoľnená, nezapájajte do nej sieťovú zástrčku.
- Pri odpájaní spotrebiča od elektrickej siete neťahajte za privodný kábel. Vždy ťahajte za zástrčku.
- Použite iba správne odpájacie zariadenia: ochranné ističe alebo poistky (skrutkovacie poistky treba vybrať z držiaka), uzemnenia a stýkače.
- Elektrická sieť v domácnosti musí mať odpájacie zariadenie, ktoré umožní odpojenie spotrebiča od elektrickej siete na všetkých póloch. Vzdialenosť kontaktov odpájacieho zariadenia musí byť minimálne 3 mm.

Použitie

 **VAROVANIE!** Hrozí nebezpečenstvo zranenia, popálenín alebo zásahu elektrickým prúdom.

- Pred prvým použitím odstráňte zo spotrebiča všetky obaly, značenia a ochrannú fóliu (ak je použitá).
- Tento spotrebič používajte v domácom prostredí.
- Nemeňte technické charakteristiky tohto spotrebiča.
- Zabezpečte, aby boli vetracie otvory voľné.
- Počas činnosti nenechávajte spotrebič bez dozoru.
- Po každom použití varnú zónu vypnite.
- Na varné zóny nekladte príbor ani pokrievky. Môžu sa zohriať.
- Spotrebič nepoužívajte, keď máte mokré ruky, ani keď je v kontakte s vodou.
- Spotrebič nepoužívajte ako pracovný ani odkladací povrch.

 **VAROVANIE!** Riziko požiaru a výbuchu.

- Tuky a oleje môžu pri zohriatí uvoľňovať horľavé výpary. Pri príprave jedla musia byť plamene alebo horúce predmety v dostatočnej vzdialenosti od tukov a olejov.
- Výpary uvoľňované veľmi horúcim olejom môžu spôsobiť spontánne vznietenie.
- Použitý olej, ktorý môže obsahovať zvyšky pokrmov, môže spôsobiť požiar pri nižšej teplote ako nový olej.
- Horľavé látky ani predmety, ktoré sú nasiaknuté horľavými látkami, nekladte do spotrebiča, do jeho blízkosti ani naň.

 **VAROVANIE!** Hrozí nebezpečenstvo poškodenia spotrebiča.

- Horúci kuchynský riad nenechávajte na ovládacom paneli.
- Na sklenený povrch varného panela nekladte horúcu pokrievku varnej nádoby.
- Obsah kuchynského riadu nenechajte vyvrieť.
- Dávajte pozor, aby na spotrebič nepadli predmety alebo kuchynský riad. Mohlo by dôjsť k poškodeniu povrchu spotrebiča.
- Varné zóny nikdy nepoužívajte s prázdny kuchynským riadom ani bez riadu.
- Na spotrebič nedávajte alobal.
- Riad vyrobený z liatiny, hliníka alebo s poškodeným dnom môže spôsobiť poškriabanie skla / sklokeramiky. Pri premiestňovaní týchto predmetov po varnom povrchu ich vždy nadvihnite.

- Tento spotrebič je určený iba na varenie. Nesmie byť použitý na iné účely, napríklad na vykurovanie miestnosti.

saponáty. Nepoužívajte abrazívne prostriedky, drôtenky, rozpúšťadlá ani kovové predmety.

Ošetrovanie a čistenie

- Spotrebič pravidelne čistite, aby ste predišli znehodnoteniu povrchového materiálu.
- Pred čistením spotrebič vypnite a nechajte vychladnúť.
- Pred údržbou spotrebič odpojte od elektrickej siete.
- Na čistenie spotrebiča nepoužívajte prúd vody ani paru.
- Spotrebič čistite vlhkou mäkkou handričkou. Používajte iba neutrálne

Likvidácia

! **VAROVANIE!** Nebezpečenstvo poranenia alebo udusenía.

- Informácie o správnej likvidácii spotrebiča vám poskytne váš miestny úrad.
- Spotrebič odpojte od elektrickej siete.
- Prívodný elektrický kábel odrežte blízko pri spotrebiči a zlikvidujte ho.

Popis výrobku

Rozloženie varného povrchu

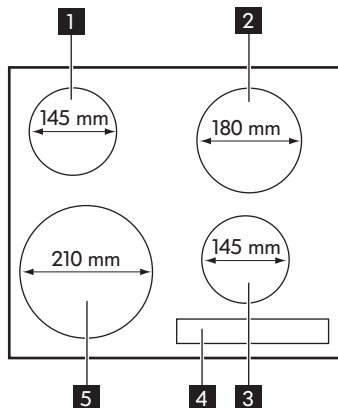

- 1 Jednoduchá varná zóna 1 200 W
- 2 Jednoduchá varná zóna 1 800 W
- 3 Jednoduchá varná zóna 1 200 W
- 4 Ovládací panel
- 5 Jednoduchá varná zóna 2 300 W

Rozloženie ovládacieho panela

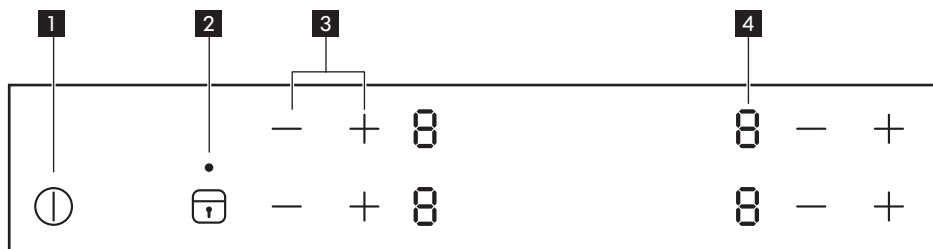

Spotrebič zapnete stlačením príslušného symbolu. Displej, ukazovatele a zvuky vám oznámia, ktoré funkcie sú aktivované.

- 1 Zapínanie a vypínanie varného panela.
- 2 Na zapnutie a vypnutie blokovania ovládania alebo detskej poistky.
- 3 + / - Na zvýšenie alebo zníženie výkonového stupňa.
- 4 Ukazovateľ výkonového stupňa: , - .

Ak do blízkosti ovládacieho panela položíte riad väčší ako varná zóna, ovládací panel sa môže zohriať.

Displeje výkonového stupňa

Displej	Popis
	Varná zóna je vypnutá.
-	Varná zóna je zapnutá.
+ číslo	Vyskytla sa porucha. Pozrite si kapitolu „Riešenie problémov“.

Displej	Popis
	Varná zóna je ešte horúca (zvyškové teplo).
	Je zapnutá funkcia blokovania/detskej poistky.
	Funkcia detskej poistky je zapnutá.
	Je zapnutá funkcia automatického vypínania.

Ukazovateľ zvyškového tepla

VAROVANIE! Nebezpečenstvo popálenia zvyškovým teplom! Po vypnutí spotrebiča varné zóny potrebujú istý čas na vychladnutie. Všímajte si ukazovateľ zvyškového tepla .

Zvyškové teplo využívajte na topenie potravín alebo na prihrievanie jedál.

Každodenné používanie

① Zapnutie a vypnutie

Ak chcete varný panel zapnúť alebo vypnúť, dotknite sa tlačidla ① na 1 sekundu.

Úprava výkonového stupňa

Výkonový stupeň zvýšite pomocou \uparrow .

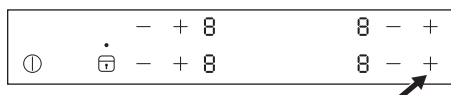

Výkonový stupeň znížite pomocou \downarrow .

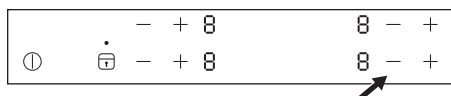

Varnú zónu vypnete súčasným stlačením \uparrow a \downarrow príslušnej varnej zóny. Nastavenie sa vráti na 0.

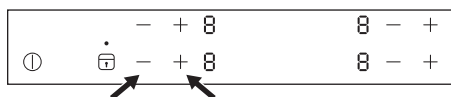

Zablokovanie ovládania

Keď sú varné zóny zapnuté, môžete zablokovať ovládací panel, ale nie vypnúť spotrebič. Táto funkcia zabráni neúmyselnej zmene výkonového stupňa.

Najskôr nastavte výkonový stupeň.

Ak chcete spustiť túto funkciu, dotknite sa tlačidla \square . Na 4 sekundy sa rozsvieti symbol \square .

Ak chcete zrušiť túto funkciu, dotknite sa tlačidla \square . Zapne sa výkonový stupeň, ktorý bol predtým nastavený.

Keď vypnete spotrebič, vypnete aj túto funkciu.

Detská poistka

Táto funkcia zneumožňuje neúmyselné zapnutie spotrebiča.

Zapnutie funkcie Detská poistka

- Spotrebič zapnite pomocou ①.
- **Nenastavujte žiadny výkonový stupeň.**
- Dotknite sa \square na 4 sekundy. Rozsvieti sa symbol \square .

- Spotrebič vypnite pomocou ①.

Vypnutie funkcie Detská poistka

- Spotrebič zapnite pomocou ①.
- **Nenastavujte žiadny výkonový stupeň.**
- Dotknite sa \square na 4 sekundy. Rozsvieti sa symbol \square .



- Spotrebič vypnite pomocou ①.









Na prerušenie detskej poistky iba na jedno varenie

- Spotrebič zapnite pomocou ①. Rozsvieti sa symbol \square .
- Dotknite sa \square na 4 sekundy. **Do 10 sekúnd nastavte výkonový stupeň.** Spotrebič môžete používať.
- Po vypnutí spotrebiča pomocou ① sa detská poistka znova aktivuje.

Automatické vypínanie

Funkcia automaticky vypne varný panel, ak:









- všetky varné zóny sú vypnuté.
- po zapnutí varného panela nenastavíte žiadny výkonový stupeň.
- ak jeden alebo viaceré symboly zakryjete predmetmi (varná nádoba, handrička a pod.) na dlhšie ako približne 10 sekúnd.
- varnú zónu určitý čas nevypnete, alebo nezmeníte jej výkonový stupeň, alebo ak dôjde k prehriatiu (napr. ak jedlo v hrnci alebo panvici vyvríe). Rozsvieti sa symbol . Pred opätovným použitím musíte varnú zónu nastaviť na .

Nastavenie výkonu	Automatické vypnutie po
  - 	6 hodinách
 - 	5 hodinách
	4 hodinách
 - 	1,5 hodinách

OffSound Control (Vypnutie a zapnutie zvukovej signalizácie)

Po dodaní spotrebiča je zvuková signalizácia spotrebiča zapnutá.

Zapnutie a vypnutie zvukovej signalizácie:

1. Spotrebič vypnete.
2. Dotknite sa tlačidla  na 3 sekundy. Displej sa zapne a vypne.
3. Dotknite sa tlačidla  na 3 sekundy. Na ľavej prednej zóne sa zapne displej  a na pravej prednej zóne sa zapne displej  alebo .
4. Dotknite sa  ľavej prednej zóny, aby ste vybrali z nasledovných možností:
 -  na ukazovateli pravej prednej zóny - zvuková signalizácia je vypnutá.
 -  na ukazovateli pravej prednej zóny - zvuková signalizácia je zapnutá.

Nastavenie potvrdíte tak, že počkáte 10 sekúnd, kým sa spotrebič automaticky nevypne.

Ak je táto funkcia nastavená na , zvukovú signalizáciu budete počuť iba v prípade, že:

- sa dotknete .
- položíte niečo na ovládací panel.

 V prípade problému s elektrickým napájaním a pri vypnutí spotrebiča sa uložené nastavenia neuchovejú.

Tipy a rady

Zvuky počas prevádzky

-  Z varnej zóny môže po zapnutí znieť krátke bzučanie. Ide o charakteristický jav všetkých sklokeramických varných zón, čo nemá vplyv na funkciu ani životnosť spotrebiča.

Ako zabrániť poškodeniu spotrebiča

- Sklokeramika sa môže poškodiť pádom rôznych predmetov alebo údermi riadu.
- Kuchynský riad z liatiny, odliavaného hliníka alebo riad s poškodeným dnom môže pri presúvaní poškríbať sklokeramiku.
- Aby ste zabránili poškodeniu nádob na varenie a sklokeramického povrchu,





dávajte pozor, aby pokrm v nádobe nevyvrel a aby sa nepripálil.

- Varné zóny nikdy nepoužívajte s prázdny m kuchynským riadom ani bez riadu.
- Žiadnu časť spotrebiča nikdy nevykladajte alobalom. Nikdy nedávajte

do spotrebiča ani na spotrebič plastový alebo akýkoľvek iný materiál, ktorý by sa mohol roztopiť.

Ošetrovanie a čistenie

Všeobecné informácie

-  **VAROVANIE!** Pred čistením spotrebič vypnite a nechajte vychladnúť.
-  **VAROVANIE!** Z bezpečnostných dôvodov spotrebič nečistíte prúdom pary, ani vysokotlakovým prúdom vody.
-  **VAROVANIE!** Ostré a drsné predmety alebo abrazívne čistiace prostriedky poškodia spotrebič. Po každom použití spotrebič vyčistite a zvyšky odstráňte vodou a prostriedkom na umývanie. Odstráňte aj zvyšky čistiacich prostriedkov!
-  Škrabance a tmavé škvrny na sklokeramike sa už nedajú odstrániť, neovplyvňujú však funkčnosť spotrebiča.



Odstraňovanie zvyškov jedál a odolných škvŕn

1. Zvyšky pokrmov s obsahom cukru, plasty a tenké fólie treba ihneď odstrániť. Najlepším nástrojom na čistenie skleneného povrchu je škrabka (nie je súčasťou tohto spotrebiča). Škrabku položte na sklokeramický povrch, aby bola naklonená vo vhodnom uhle, a posúvaním čepele zvyšky jedla odstráňte. Spotrebič utrite vlhkou handričkou s malým množstvom čistiaceho prostriedku. Nakoniec spotrebič vyutierajte čistou handrou dosucha.
2. Škvŕny od vodného kameňa a vody, vystreknutý tuk a kovové lesklé sfarbenie možno odstrániť po vychladení spotrebiča čistiacim prostriedkom na sklokeramiku alebo na antikoro.

Riešenie problémov

-  **VAROVANIE!** Pozrite si kapitoly ohľadne bezpečnosti.

Čo robiť, keď...

Problém	Možné príčiny	Riešenie
Spotrebič sa nedá zapnúť alebo nefunguje.	Spotrebič nie je pripojený ku zdroju elektrického napájania alebo je pripojený nesprávne.	Skontrolujte, či je spotrebič správne pripojený ku zdroju elektrického napájania (pozrite si schému pripojenia).
	Od zapnutia varného panela prešlo viac ako 10 sekúnd.	Opäť zapnite spotrebič.
	Je zapnutá funkcia detskej poistky  .	Vypnite detskú poistku (pozrite si časť „Detská poistka“).
	Dotkli ste sa naraz viacerých symbolov.	Dotknite sa iba jedného symbolu.
Ukazovateľ zvyškového tepla sa nezobrazuje.	Varná zóna bola v činnosti iba krátko, preto ešte nie je horúca.	Ak má byť varná zóna horúca a nie je, zavolajte servisné stredisko.
Pri dotyku symbolov na paneli sa nevydávajú žiadne zvuky.	Zvuková signalizácia je vypnutá.	Zapnite zvukovú signalizáciu. Pozrite si časť OffSound Control.
Na ukazovateli výkonového stupňa sa zobrazuje  a číslo.	Chyba elektronického komponentu.	Spotrebič na niekoľko minút odpojte od elektrického napájania. Poistku vyberte, počkajte minútu, potom opäť vložte poistku.
Na ukazovateli výkonového stupňa sa rozsvieti  .	Chýba druhá fáza napájania.	Skontrolujte, či je varný panel správne pripojený k zdroju elektrického napájania. Poistku vyberte, počkajte minútu, potom opäť vložte poistku.

V prípade chyby sa najprv pokúste problém odstrániť sami. Ak nenájdete riešenie, zavolajte predajcu alebo servisné stredisko.

- i** Ak ste spotrebič nepoužívali správne alebo inštaláciu nevykonal autorizovaný technik, môže sa stať, že za návštevu pracovníka servisného strediska alebo predajcu budete musieť zaplatiť, aj keď k poruche dôjde počas záručnej doby.

Inštalácia

- ⚠** **VAROVANIE!** Pozrite si kapitoly ohľadne bezpečnosti.

Všeobecné informácie

Výrobca nezodpovedá za telesnú ujmu osôb ani domácich zvierat, ani za ujmu na majetku, spôsobenú nedodržaním nasledujúcich požiadaviek.

- ⚠** **UPOZORNENIE!** Pri inštalácii postupujte podľa dodávaných pokynov.
- ⚠** **VAROVANIE!** Pri inštalácii spotrebiča musíte dodržiavať zákony, nariadenia, smernice a normy platné v krajine použitia (bezpečnostné pravidlá a predpisy, odborná a riadna recyklácia v súlade s predpismi atď.!).
- ⚠** **VAROVANIE!** Spotrebič musí byť uzemnený!
- ⚠** **VAROVANIE!** Hrozí nebezpečenstvo úrazu elektrickým prúdom.

- Svorkovnica prívodu elektrickej energie je pod napätím.
- Odpojte svorkovnicu prívodu elektrickej energie od napätia.

- Uvoľnené a nevhodné zástrčky a zásuvky môžu spôsobiť prehriatie svorky.
- Pripojenia k svorkovnici musia byť správne nainštalované.
- Použite kábllovú svorku na odl'ahčenie ťahu.
- Riad'te sa schémou zapojenia (nachádza sa v dolnej časti plášťa varného panela).

Dôležité upozornenie!

- Musíte dodržať minimálne vzdialenosti od iných spotrebičov a od nábytkových skriň alebo iných zariadení uvedené v montážnych pokynoch.
- Ak pod varnou doskou nie je inštalovaná rúra, vložte pod spotrebič oddel'ovací panel vo vzdialenosti minimálne 20 mm od spodného dna varného panela.
- Na utesnenie rozhrania medzi spotrebičom a pracovnou doskou nepoužívajte silikónový tesniaci materiál. Vyhýbajte sa inštalácii spotrebiča vedľa dverí a pod oknami, pretože by mohlo dôjsť k zosunutiu horúceho riadu z varných zón pri otvorení dverí a okien.
- Tento spotrebič môže inštalovať, pripájať alebo opravovať iba autorizovaný servisný technik. Používajte iba originálne náhradné súčiastky.

Zapojenie do elektrickej siete

- Pred zapojením skontrolujte, či menovité napätie spotrebiča na typovom štítiku zodpovedá napájaciemu sieťovému napätiu. Skontrolujte aj menovitý príkon spotrebiča a uistite sa, že vodič je

dostatočne dimenzovaný pre menovitý príkon spotrebiča (pozrite si časť „Technické informácie“). Typový štítok sa nachádza na spodnej strane varného panela.

- Spotrebič sa nedodáva so sieťovým káblom. Kábel si zakúpte u špecializovaného predajcu. Jednofázové alebo dvojfázové pripojenie si vyžaduje sieťový kábel s minimálnou tepelnou stabilitou 90 °C. Kábel bol dodaný s káblovou koncovkou. Podľa IEC predpisov použite pre jednofázové pripojenie: sieťový kábel 3 x 4 mm² a pre dvojfázové pripojenie: sieťový kábel 4 x 2,5 mm². V prvom rade dodržiavajte špecifické národné predpisy.
- Spotrebič funguje správne v elektrickej sieti AC 230 V, AC 220 V~ alebo AC 240 V~ 50 Hz.
- Pri pevnom zapojení do elektrickej siete je potrebné mať k dispozícii prostriedok na vypnutie spotrebiča. Spotrebič zapojte do elektrickej siete prostredníctvom zariadenia, ktoré

umožní odpojenie spotrebiča od elektrickej siete na všetkých póloch a ktoré má vzdialenosť medzi kontaktmi aspoň 3 mm, t.j. použite automatický istič alebo poistku.







- Pripojenie a pripojovacie rozvody musia byť vyhotovené presne podľa schémy zapojenia (nachádza sa na spodnej strane plášt'a varného panela). Uzemňovací vodič je pripojený ku svorke označenej symbolom a musí byť dlhší ako vodiče vedúce elektrický prúd. Skrutky svoriek spoľahlivo dotiahnite! Nakoniec pripojovací kábel upevnite upevňovacou príchytkou sieťového kábla a pevne zatvorte kryt (aby zaskočil na svoje miesto).



VAROVANIE! Po zapojení do elektrickej siete skontrolujte, či sú všetky varné zóny pripravené na použitie, to znamená, že každú zónu na chvíľu zapnete pri maximálnom výkone.

Technické údaje

Typový štítok

<p>Made in Germany © Inter IKEA Systems B.V. 1999</p> <p>102.228.21</p> <p>21552 IKEA of Sweden AB SE - 343 81 Älmhult</p>	 <p>Design and Quality IKEA of Sweden</p> <p>PQM</p>	<p>Model BARMHÄRTIG Typ 60 HAD 54 AO 6,5KW PNC 949 594 311 03 S NO 220-240V AC 50-60 Hz</p> <p>    </p>	
--	---	--	--

Na hore uvedenom obrázku je zobrazený typový štítok spotrebiča (bez sériového čísla vygenerovaného špeciálne pre každý výrobok), ktorý sa nachádza na spodnom povrchu krytu.

Vážení zákazník, odložte si dodatočný typový štítok s návodom na použitie.

Vďaka údajom na nálepke vám budeme môcť efektívnejšie pomôcť, pretože ak v budúcnosti budete potrebovať naše služby, budeme vedieť presne identifikovať váš varný panel. Ďakujeme vám za pomoc!

Energetická účinnosť

Informácie o výrobku podľa EU 66/2014

Model		BARMHÄRTIG 102-228-21
Typ varného panela		Zabudovateľný varný panel
Počet varných zón		4
Technológia ohrevu		Sálavý ohrievač
Priemer kruhových varných zón (Ø)	Ľavá predná Ľavá zadná Pravá predná Pravá zadná	21,0 cm 14,5 cm 14,5 cm 18,0 cm
Spotreba energie na varnú zónu (EC electric cooking)	Ľavá predná Ľavá zadná Pravá predná Pravá zadná	174,9 Wh / kg 202,3 Wh / kg 202,3 Wh / kg 181,4 Wh / kg
Spotreba energie varného panela (EC electric hob)		190,2 Wh / kg

EN 60350-2 - Elektrické varné spotrebiče pre domácnosť. Časť 2: Varné panely. Metódy merania funkčných vlastností

Úspora energie

Ak budete postupovať podľa nižšie uvedených tipov, môžete pri každodennom varení ušetriť energiu.

- Ohrejte iba potrebné množstvo vody.
- Na kuchynský riad podľa možnosti vždy položte pokrievku.

- Kuchynský riad položte na varnú zónu ešte pred jej zapnutím.
- Dno riadu má mať rovnaký priemer ako varná zóna.
- Menší riad položte na menšie varné zóny.
- Kuchynský riad položte priamo na stred varnej zóny.
- Zvyškové teplo využite na udržiavanie teploty jedla alebo na roztopenie.

OCHRANA ŽIVOTNÉHO PROSTREDIA

Materiály označené symbolom odovzdajte na recykláciu.  Obal hod'te do príslušných kontajnerov na recykláciu.

Chráňte životné prostredie a zdravie ľudí a recyklujte odpad z elektrických a elektronických spotrebičov. Nelikvidujte spotrebiče označené symbolom spolu s

odpadom z domácnosti.  Výrobok odovzdajte v miestnom recyklačnom

zariadení alebo sa obráťte na obecný alebo mestský úrad.

ZÁRUKA IKEA

Ako dlho platí záruka IKEA?

Platnosť tejto záruky je päť (5) rokov od pôvodného dátumu nákupu spotrebiča v predajni IKEA, okrem záruky na spotrebiče LAGAN, na ktoré sa vzťahuje iba dvojročná (2) záruka. Ako doklad o nákupe sa vyžaduje pôvodný pokladničný blok. V prípade opravy počas platnosti záruky sa platnosť záruky spotrebiča, ani nových dielov nepredlži.

Na ktoré spotrebiče sa nevzťahuje päťročná (5) záruka IKEA?

Na ponuku spotrebičov s názvom LAGAN a všetky spotrebiče kúpené pred 1. augustom 2007

Kto vykonáva servis?

Servisná služba IKEA zaručuje servis prostredníctvom vlastných prevádzok alebo siete servisných partnerov.

Na čo sa vzťahuje záruka?

Záruka sa vzťahuje na poruchy spotrebiča spôsobené výrobnými alebo materiálovými chybami od dátumu nákupu v predajni IKEA. Táto záruka sa vzťahuje výhradne na spotrebiče používané v domácnosti. Výnimky sú uvedené pod titulom "Na čo sa nevzťahuje táto záruka?" Počas doby platnosti záruky budú náklady na odstránenie porúch, napr. opravy, náhradné diely, prácu a dopravu, hradené za podmienky, že spotrebič bude prístupný na vykonanie opravy bez toho, že by boli nevyhnutné špeciálne výdavky a že porucha je spôsobená výrobnými alebo materiálovými chybami, na ktoré sa

vzťahuje záruka. Za týchto podmienok sa aplikujú predpisy EÚ (č. 99/44/EG) a príslušné miestne predpisy. Vymenené diely sa stanú vlastníctvom spol. IKEA.

Čo spol. IKEA urobí pre nápravu problému?

Servisné stredisko určené spol. IKEA výrobok zhodnotí a rozhodne, na vlastnú zodpovednosť, či sa na poruchu spotrebiča vzťahuje záruka. V prípade, že sa na poruchu vzťahuje záruka, servisné stredisko IKEA alebo autorizovaný servisný partner prostredníctvom svojich vlastných servisných prevádzok, na vlastnú zodpovednosť, opraví pokazený výrobok alebo ho vymení za rovnaký alebo porovnateľný výrobok.

Na čo sa nevzťahuje táto záruka?

- Normálne opotrebovanie a poškodenie.
- Úmyselné poškodenie alebo poškodenie nedbalosťou, škody spôsobené nedodržaním pracovných postupov, nesprávna inštalácia alebo zapojenie do elektrickej siete s nesprávnym napätím, poškodenie spôsobené chemickou alebo elektrochemickou reakciou, hrdza, korózia alebo poškodenie vodou vrátane škôd spôsobených nadmerným množstvom vodného kameňa v dodávanej vode, ale nielen tým, škody spôsobené mimoriadnymi podmienkami životného prostredia.
- Spotrebný materiál vrátane batérií a žiaroviek.
- Časti bez funkcií a dekoračné časti, ktoré bežne neovplyvňujú normálne používanie spotrebiča, vrátane škrabancov a možných farebných zmien.
- Náhodné poškodenie spôsobené cudzími predmetmi alebo látkami,

poškodenie čistiacich alebo uvoľnených filtrov, systém, odvodu vody alebo zásuvky na saponáty.

- Poškodenie nasledujúcich častí: keramické sklo, príslušenstvo, koše na riad a príbor, prírodné a odtokové hadice, tesnenia, žiarovky a kryty osvetlenia, obrazovky, ovládacie gombíky, puzdrá a časti krytov. S výnimkou prípadov, kedy sa dá dokázať, že uvedené poškodenia sú následkom výrobných chýb.
- Prípady, pri ktorých nebola zistená žiadna porucha pri prehliadke technikom.
- Opravy, ktoré neboli vykonané v autorizovanom stredisku a/alebo stredisku autorizovaného servisného partnera alebo prípady, kedy neboli použité originálne náhradné diely.
- Opravy chýb spôsobených nesprávnou inštaláciou alebo za nedodržania technických špecifikácií.
- Použitie spotrebiča v prostredí odlišnom od domácnosti, napr. profesionálne použitie.
- Poškodenia spôsobené pri preprave. Ak zákazník prepravuje tovar domov alebo na nejakú inú adresu, IKEA nenesie zodpovednosť za žiadnu škodu, ktorá by mohla vzniknúť počas prepravy. Naopak, ak IKEA doručí výrobok zákazníkovi na jeho adresu, na poškodenia výrobku vzniknuté počas prepravy sa vzťahuje táto záruka.
- Náklady za vykonanie začiatkovej inštalácie spotrebiča IKEA. V prípade, že poskytovateľ servisných služieb IKEA alebo ním poverený servisný partner opraví alebo vymení spotrebič za podmienok tejto záruky, poskytovateľ servisných služieb alebo ním poverený servisný partner znovu nainštaluje opravený spotrebič alebo nainštaluje nahradený, podľa potreby.

Toto obmedzenie sa nevzťahuje sa bezporuchovú prácu vykonávanú odborníkom použitím našich originálnych

dielov na prispôbenie spotrebiča technickým požiadavkám bezpečnostných predpisov inej krajiny EÚ.

Ako sa aplikujú vnútroštátne predpisy

Záruka IKEA vám poskytuje špecifické práva, ktoré sa môžu zhodovať alebo presahovať nároky vnútroštátnych práv, meniacich sa v závislosti od krajiny.

Oblasť platnosti

U spotrebičov kúpených v jednej krajine EÚ a prenesených do inej krajiny EÚ budú servis poskytovať prevádzky servisu za normálnych záručných podmienok novej krajiny. Povinnosť vykonania servisu v rámci záruky sa vzťahuje iba na:

- spotrebiče, ktoré vyhovujú technickým požiadavkám krajiny, v ktorej sa žiada o záručnú opravu.
- spotrebič vyhovuje údajom a je nainštalovaný podľa pokynov v inštaláčnej príručke za dodržania bezpečnostných predpisov.

Určené servisy pre spotrebiče IKEA:

Prosím, neváhajte a kontaktujte servis IKEA na:

1. požiadani o zásah v rámci tejto záruky;
2. požiadani o vysvetlenia pri inštalácii spotrebiča IKEA v kuchynskej linke IKEA. Servis sa nevzťahuje sa objasnenia týkajúce sa:
 - inštalácie celej kuchynskej linky IKEA;
 - elektrického zapojenia (ak sa spotrebiče dodávajú bez zástrčky a kábla), vodovodnej a plynovej prípojky, pretože ich musí vykonať autorizovaný servisný technik.
3. otázok o objasnenie obsahu návodu na používanie a špecifikácií spotrebiča IKEA.

Aby sme Vám vždy poskytovali najlepšie služby servisu, predtým, ako nám zavoláte, prečítajte si, prosím, starostlivo pokyny na montáž a/alebo návod na používanie.

Ako nás kontaktovať, keď potrebujete servis



Pozrite si poslednú stranu tohto návodu, kde nájdete kompletný zoznam kontaktov IKEA a príslušné vnútroštátne telefónne čísla.

- i** Na zaručenie poskytnutia rýchlej služby vám odporúčame použiť špecifické telefónne čísla uvedené v zozname na konci tohto návodu. Vždy použijete čísla uvedené v návode špecifického spotrebiča, ktorého opravu potrebujete. Predtým, ako nás zavoláte, pripravte si číslo výrobku IKEA (8-ciferný kód), ktorého opravu potrebujete.

i ODLOŽTE SI POKLADNIČNÝ BLOK!

Je to Váš doklad o nákupe a budete ho potrebovať pri požiadaní o záručnú opravu. Nezabudnite, že na pokladničnom bloku je názov a číslo výrobku IKEA (8-ciferný číselný kód) každého spotrebiča, ktorý ste kúpili.

Potrebujete mimoriadnu pomoc?

Ak máte akékoľvek doplnkové otázky, ktoré sa nevzťahujú na servis spotrebičov, obráťte sa na najbližšiu telefónnu službu predajne IKEA. Predtým, ako nás zavoláte, si pozorne prečítajte dokumentáciu spotrebiča.

Turinys

Saugos informacija	38	Trikčių šalinimas	46
Saugos instrukcijos	40	Įrengimas	47
Gaminio aprašymas	42	Techniniai duomenys	48
Kasdienis naudojimas	43	Energijos efektyvumas	49
Patarimai	45	APLINKOS APSAUGA	50
Valymas ir priežiūra	45	„IKEA“ GARANTIJA	50

Galimi pakeitimai.

Saugos informacija

Prieš įrengdami ir naudodami šį prietaisą, atidžiai perskaitykite pateiktą instrukciją. Gamintojas neatsako už sužalojimus ir žalą, patirtą dėl netinkamo prietaiso įrengimo ir naudojimo. Visada laikykite šią instrukciją šalia prietaiso, kad galėtumėte ją pasinaudoti vėliau.

Vaikų ir pažeidžiamų žmonių sauga

- Vyresni nei 8 metų vaikai ir asmenys, kurių fiziniai, jutimo arba protiniai gebėjimai riboti, arba kuriems trūksta patirties ir žinių, šį prietaisą gali naudoti tik tuomet, jei jie prižiūrimi arba jiems buvo suteikti nurodymai, kaip saugiai naudoti prietaisą, ir jei jie supranta su prietaiso naudojimu susijusius pavojus.
- Neleiskite vaikams žaisti šiuo prietaisu.
- Visas pakuotės medžiagas saugokite nuo vaikų ir tinkamai pašalinkite.
- Neleiskite vaikams ir naminiams gyvūnams būti šalia prietaiso, kai jis veikia arba vėsta. Neuždengtos dalys būna įkaitę.
- Jeigu prietaise yra apsaugos nuo vaikų įtaisas, jį reikia suaktyvinti.
- Vaikai be priežiūros negali atlikti prietaiso valymo ir naudotojo priežiūros darbų.

- 3 metų ir mažesnių vaikų niekada negalima prileisti prie prietaiso, kai jis veikia.

Bendrieji saugos reikalavimai

- ĮSPĖJIMAS! Prietaisas ir jo prieinamos dalys įkaista naudojimo metu. Būkite atsargūs ir neprisilieskite prie kaitinimo elementų. Mažesnių nei 8 metų vaikų negalima prileisti prie prietaiso, jeigu jie nuolat nėra prižiūrimi.
- Nenaudokite prietaiso su išoriniu laikmačiu arba atskira nuotolinio valdymo sistema.
- ĮSPĖJIMAS! Neprižiūrimas maisto gaminimas ant kaitlentės su riebalais ar aliejumi gali būti pavojingas ir sukelti gaisrą.
- NIEKADA negesinkite gaisro vandeniui, bet išjunkite prietaisą ir tada uždenkite liepsną, pvz., dangčiu arba gesinimo apdangalu.
- DĖMESIO! Maisto gamavimo procesas turi būti prižiūrimas. Trumpalaikis maisto gamavimo procesas turi būti nuolat prižiūrimas.
- ĮSPĖJIMAS! Gaisro pavojus: nelaikykite daiktų ant maisto gamavimo paviršių.
- Niekada nedėkite metalinių daiktų, tokių kaip dangčių, peilių ar šaukštų ant kaitlentės viršaus, nes jie gali įkaisti.
- Nenaudokite garinio valiklio prietaisui valyti.
- Jei stiklo keraminis paviršius / stiklo paviršius įtrūkęs, prietaisą išjunkite, kad nepatirtumėte elektros smūgio.
- Jei pažeidžiamas maitinimo laidas, jį leidžiama keisti tik gamintojui, jo įgaliotajam techninės priežiūros centrui arba panašios kvalifikacijos asmenims – kitaip gali kilti pavojus.
- ĮSPĖJIMAS! Naudokite tik maisto gamavimo prietaiso gamintojo sukurtas arba prietaiso gamintojo naudojimo instrukcijoje nurodytas kaip tinkamas kaitlenčių apsaugas arba prietaise jau integruotas kaitlenčių apsaugas. Netinkamų apsaugų naudojimas gali sukelti nelaimingus atsitikimus.

Saugos instrukcijos

Įrengimas

⚠ **ISPĖJIMAS!** Šį prietaisą įrengti privalo tik kvalifikuotas asmuo.

- Nuimkite visas pakavimo medžiagas.
- Neįrenkite ir nenaudokite sugadinto prietaiso.
- Vadovaukitės su prietaisu pateikta įrengimo instrukcija.
- Būtina paaisyti minimalių atstumų iki kitų prietaisų ir spintelių.
- Visada būkite atsargūs, kai perkeliate prietaisą, nes jis yra sunkus. Visada mūvēkite apsaugines pirštines ir avėkite uždara avalynę.
- Apsaugokite nupjautus paviršius hermetiku, kad jie nuo drėgmės neišbrinktų.
- Apsaugokite prietaiso apačią nuo garų ir drėgmės.
- Jokiū būdu neįrenkite prietaiso greta durų ir po langų. Atidarant duris ar langus, jie gali nuversti įkaitusius prikaistuvius nuo prietaiso.
- Jeigu prietaisas įrengiamas virš stalčių, įsitikinkite, kad tarp prietaiso apačios ir apatinio stalčiaus yra pakankamai vietos orui cirkuluoti.
- Prietaiso apačia gali įkaisti. Būtinai po prietaisu įrenkite nedegią pertvarą, kad nebūtų prieigos prie apačios.
Žr. surinkimo instrukciją.

Elektros prijungimas

⚠ **ISPĖJIMAS!** Gaisro ir elektros smūgio pavojus.

- Visus elektros prijungimus turi įvesti kvalifikuotas elektrikas.
- Šis prietaisas turi būti įžemintas.
- Prieš atlikdami bet kokį veiksmą, patikrinkite, ar prietaisas atjungtas nuo maitinimo.
- Patikrinkite, ar elektros duomenys, nurodyti techninių duomenų lentelėje,

atitinka jūsup elektros tinklo duomenis. Jeigu ne, kreipkitės į elektriką.

- Patikrinkite, ar prietaisas tinkamai įrengtas. Dėl laisvo ir netinkamo elektros maitinimo laido ar kištuko (jeigu taikytina) gnybtas gali įkaisti.
- Naudokite tinkamą elektros maitinimo laidą.
- Pasirūpinkite, kad elektros laidai nesusipainiotų.
- Patikrinkite, ar įrengta apsauga nuo elektros smūgių.
- Ant laido naudokite įtempimą mažinančią sąvaržą.
- Patikrinkite, kad maitinimo laidas ar kištukas (jeigu taikytina) neliestų karšto prietaiso ar karštų prikaistuvių, kai jungiate prietaisą į netoli esančius lizdus
- Nenaudokite daugiakanalių kištukų, jungiklių ir ilginamųjų laidų.
- Būkite atsargūs, kad nesugadintumėte elektros kištuko (jeigu taikytina) ar maitinimo laido. Kreipkitės į mūsų įgaliotąjį aptarnavimo centrą arba elektriką, jeigu reikia pakeisti pažeistą maitinimo laidą.
- Dalių su įtampa ir izoliuotų dalių apsauga nuo smūgių turi būti pritvirtinta taip, kad nebūtų galima nuimti be įrankių.
- Elektros kištuką į tinklo lizdą junkite tik tuomet, kai visiškai pabaigsite įrengimą. Įsitikinkite, kad įrengus prietaisą elektros laido kištuką būtų lengva pasiekti.
- Jeigu tinklo lizdas atsilaisvinęs, nejunkite kištuko.
- Norėdami išjungti prietaisą, netraukite už elektros laido. Visada traukite paėmę už elektros kištuko.
- Naudokite tik tinkamus izoliavimo įtaisus: liniją apsaugančius automatinius jungiklius, saugiklius (įsukami saugikliai turi būti išimami iš jų laikiklio), įžeminimo nuotėkio atjungiamuosius įtaisus ir kontaktorius.

- Elektros instaliacija privalo turėti izoliavimo įtaisą, kuris leidžia atjungti prietaisą nuo maitinimo tinklo ties visais poliais. Tarp izoliavimo įtaiso kontaktų turi būti mažiausiai 3 mm pločio tarpelis.

Naudojimas

⚠️ ĮSPĖJIMAS! Pavojus susižaloti, nudegti arba gauti elektros smūgį.

- Prieš naudodami pirmą kartą, išimkite visas pakuotės medžiagas, nuimkite etiketes ir apsauginę plėvelę (jeigu taikytina).
- Naudokite šį prietaisą namų ūkio aplinkoje.
- Nekeiskite šio prietaiso techninių savybių.
- Užtikrinkite, kad ventiliavimo angos nebūtų uždengtos.
- Nepalikite veikiančio prietaiso be priežiūros.
- Kiekvieną kartą panaudoję prietaisą, kaitvietes išjunkite.
- Nedėkite stalo įrankių arba prikaistuvių dangčių ant kaitviečių. Jie gali įkaisti.
- Nenaudokite šio prietaiso, jeigu jūsų rankos šlapios arba jeigu jis liečiasi prie vandens.
- Nenaudokite prietaiso kaip darbastalio arba vietos daiktams laikyti.
- Jeigu prietaiso paviršius įtrūktų, nedelsdami atjunkite prietaisą nuo elektros tinklo. Taip išvengsite elektros smūgio.
- Kai dedate maistą į karštą aliejų, aliejus gali ištikėti.

⚠️ ĮSPĖJIMAS! Gaisro ir sprogdimo pavojus

- Kaitinant riebalus arba aliejų, gali kilti lengvai užsiliepsnojančių garų. Kaitindami riebalus ir aliejų, būkite atsargūs, kad liepsna arba įkaitę daiktai jų neuždegtų.
- Įkaitusio aliejaus garai gali savaime užsiliepsnoti.

- Naudotas aliejus, kuriame yra maisto likučių, gali užsiliepsnoti esant žemesnei temperatūrai nei aliejus, kuris yra naudojamas pirmą kartą.
- Šalia prietaiso, į prietaisą arba ant jo nedėkite degių produktų arba degiais produktais sudrėkintų daiktų.

⚠️ ĮSPĖJIMAS! Pavojus sugadinti prietaisą.

- Nestatykite įkaitusių prikaistuvių ant valdymo skydelio.
- Nedėkite karšto prikaistuvio dangčio ant kaitlentės stiklinio paviršiaus.
- Nestatykite ant karštų kaitviečių tuščių prikaistuvių.
- Būkite atsargūs, kad ant prietaiso nenukristų daiktai arba prikaistuviai. Jie gali pažeisti paviršių.
- Nejunkite kaitviečių, nepastatę ant jų prikaistuvių arba ant jų pastatę tuščius prikaistuvius.
- Nedėkite ant prietaiso aliuminio folijos.
- Indai iš ketaus, aliuminio arba su sugadintais dugnais gali subraižyti stiklą / stiklo keramiką. Jeigu tokius indus nuo maisto gamavimo paviršiaus reikia patraukti, juos visada kelkite, o ne traukite.
- Šis prietaisas yra skirtas tik maistui gaminti. Jį draudžiama naudoti kitais tikslais, pavyzdžiui, patalpai šildyti.

Valymas ir priežiūra

- Reguliariai valykite prietaisą, kad apsaugotumėte paviršių nuo nusidėvėjimo.
- Prieš valydami prietaisą, išjunkite jį ir palaukite, kol jis atvės.
- Atjunkite prietaisą nuo elektros tinklo, prieš atlikdami techninės priežiūros darbus.
- Prietaisui valyti nenaudokite garų ir nepurškite vandeniu.
- Valykite prietaisą drėgna, minkšta šluoste. Naudokite tik neutralius ploviklius. Nenaudokite šveičiamųjų

produktų, šveitimo kempinių, tirpiklių arba metalinių daiktų.

Šalinimas

⚠️ ĮSPĖJIMAS! Pavojus susižeisti arba uždusti.

- Norėdami sužinoti, kaip tinkamai pašalinti seną prietaisą, susisieki su atitinkama savivaldybės įstaiga.
- Ištraukite maitinimo laido kištuką iš maitinimo tinklo lizdo.
- Nupjaukite maitinimo laidą arti prietaiso ir pašalinkite jį.

Gaminio aprašymas

Maisto gaminimo paviršių išdėstymas

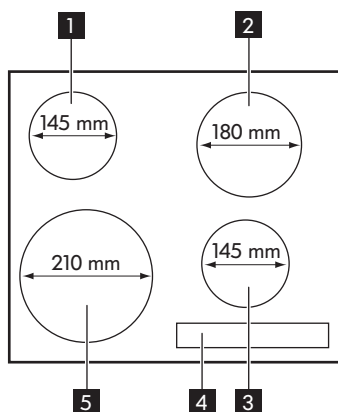

- 1 Vienguba kaitvietė, 1 200 W
- 2 Vienguba kaitvietė, 1 800 W
- 3 Vienguba kaitvietė, 1 200 W
- 4 Valdymo skydelis
- 5 Vienguba kaitvietė, 2 300 W

Valdymo skydelio išdėstymas

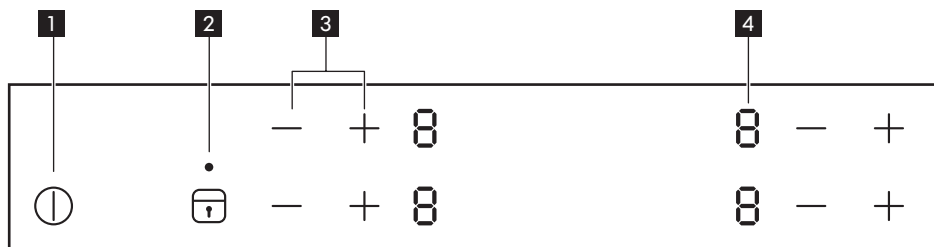

Jeigu norite naudoti prietaisą, paspauskite simbolį. Rodinys, indikatoriai ir garso signalai parodo, kuri funkcija veikia.

1 Kaitlentei įjungti arba išjungti.

2 Mygtukų užraktui arba vaikų saugos įtaisui įjungti arba išjungti.

3 Galios lygiams didinti arba mažinti.

4 Galios lygio rodmuo: $\boxed{0}$, $\boxed{1}$ - $\boxed{9}$.

i Jeigu netoli valdymo skydelio padėsite didesnio nei kaitvietės skersmens prikaistuvį, valdymo skydelis gali įkaisti.

Galios lygio rodiniai

Rodinys	Aprašas
$\boxed{0}$	Kaitvietė išjungta.
$\boxed{1}$ - $\boxed{9}$	Kaitvietė veikia.
\boxed{E} + skaitmuo	Ivyko veikimo triktis. Žr. skyrių „Trikčių šalinimas“.
\boxed{H}	Kaitvietė vis dar karšta (likęs karštis).
\boxed{L}	Veikia užrakinimo / apsaugos nuo vaikų funkcija.

Rodinys	Aprašas
\boxed{L}	Ijungta apsaugos nuo vaikų funkcija.
$\boxed{-}$	Veikia automatinio išjungimo funkcija.

Likusio karščio indikatorius

⚠ **ISPĖJIMAS!** Dėl likusio karščio kyla pavojus nusideginti! Išjungus prietaisą, kaitvietės atvėsta ne iš karto. Stebėkite likusio karščio indikatorių \boxed{H} .

Kaitvietei auštant, jos likusį karštį galite naudoti produktams atšildyti arba norėdami maistą išlaikyti šiltą.

Kasdienis naudojimas

① Įjungimas ir išjungimas

Lieskite Ⓢ 1 sekundę, kad įjungtumėte arba išjungtumėte kaitlentę.

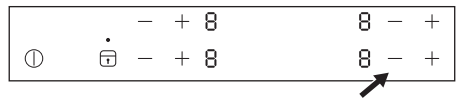

Galios lygio nustatymas

Nustatykite galios lygį, paspausdami + nuostatai didinti.

Norėdami išjungti kaitvietę, vienu metu palieskite atitinkamos kaitvietės mygtukus + ir - . Nuostatos bus panaikintos ir bus rodoma Ⓢ .

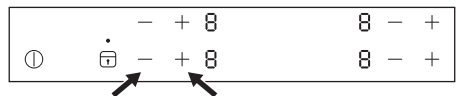
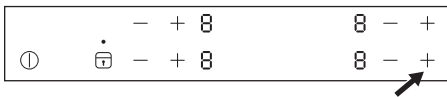



Nustatykite galios lygį, paspausdami - nuostatai mažinti.

Užrakinimas

Kaitvietėms veikiant, galite užrakinti valdymo skydelį, bet neišjunkite prietaiso. Taip galima išvengti atsitiktinio galios lygio pakeitimo.

Pirmiausiai nustatykite galios lygį.

Norėdami įjungti šią funkciją, palieskite .

Simbolis  rodomas 4 sekundes.

Norėdami išjungti šią funkciją, palieskite .



Įsijungs anksčiau jūsų nustatytas galios lygis.

Išjungus prietaisą, išjungiami ir ši funkcija.



Vaikų saugos įtaisas

Ši funkcija apsaugo, kad prietaisas nepradėtų veikti atsitiktinai.



Vaikų saugos įtaiso įjungimas

- Įjunkite prietaisą, naudodami ①. **Galios lygių nenustatykite.**
- Palieskite ir 4 sekundes palaikykite . Pasirodo simbolis .
- Išjunkite prietaisą, naudodami ①.

Vaikų saugos įtaiso išjungimas



- Įjunkite prietaisą, naudodami ①. **Galios lygių nenustatykite.** Palieskite ir 4 sekundes palaikykite . Pasirodo simbolis .
- Išjunkite prietaisą, naudodami ①.









Vaikų saugos užrakto išjungimas tik vienai gaminimo sesijai

- Įjunkite prietaisą, naudodami ①. Pasirodo simbolis .
- Palieskite ir 4 sekundes palaikykite . **Per 10 sekundžių nustatykite galios lygį.** Galite naudoti prietaisą.
- Kai prietaisą išjungiame naudodami ①, vaikų saugos įtaisas vėl įjungiamas.

Automatinis išjungimas

Ši funkcija automatiškai išjungia kaitlentę, jeigu:





- visos kaitvietės yra išjungtos;
- įjungę kaitlentę, nenustatėte galios lygio;
- kokiais nors daiktais (puodu, šluoste ar pan.) ilgiau nei maždaug 10 sekundžių uždengėte bet kurį simbolį;
- jeigu praėjus tam tikram laikotarpiui kaitvietė neišjunginama arba jeigu nepakeičiamas galios lygis, arba įvyksta perkaitimas (pvz., kai išgaruoja visas puode viręs vanduo). Įsijungia simbolis . Norėdami vėl naudoti prietaisą, privalote nustatyti kaitvietės nuostatą .



Galios nustatymas	Automatinis išsijungimas po
 ,  - 	6 valandų
 - 	5 valandų
	4 valandų
 - 	1,5 valandos

OffSound Control (Garso signalų išjungimas ir įjungimas)

Paprastai prietaiso garso signalai yra įjungti.

Garso signalų įjungimas ir išjungimas:

1. Išjunkite prietaisą.
2. Palieskite ir 3 sekundes palaikykite ①. Ekranas įsijungia ir išsijungia.
3. Palieskite ir 3 sekundes palaikykite . Kairiosios priekinės kaitvietės ekrane rodoma , o dešinėsios priekinės kaitvietės ekrane rodoma  arba .
4. Palieskite priekinės kairiosios kaitvietės , kad pasirinktume vieną iš šių nuostatų:

- Dešiniojos priekinės kaitvietės ekrane rodoma  – garsas išjungtas.
- Dešiniojos priekinės kaitvietės ekrane rodoma  – garsas įjungtas.

Norėdami patvirtinti savo pasirinkimą, palaukite 10 sekundžių, kol prietaisas automatiškai išsijungs.

Kai funkcija yra nustatyta ties , garso signalai girdimi tik tuo atveju, kai:

- palieciate ;
- kažką padedate ant valdymo skydelio.

 Nutūrūkus elektros tiekimui ir prietaisui išsijungus, ankstesnės nuostatos neišsaugomos.

Patarimai

Triukšmas veikiant

 Kaitvietei veikiant, trumpai gali būti girdimas ūžesys. Tai būdinga visoms stiklo keraminėms kaitvietėms; jokio neigiamo poveikio prietaiso funkcijoms ar tarnavimo laikui nėra.

Tinkama prietaiso eksploatacija

- Stiklo keramiką gali pažeisti nukritę daiktai arba ją galima sudaužyti ant jos numetus prikaistuvį.

- Jei stiklo keramikos paviršiumi stumdomi ketaus, lieto aliuminio prikaistuviai arba prikaistuviai su pažeistu dugnu, paviršius gali susibraizyti.
- Kad nepažeistumėte prikaistuvių ir stiklo keraminio paviršiaus, pasirūpinkite, jog prikaistuviai ir keptuvės nekaistų tuščios.
- Kaitviečių nenaudokite ant jų pastatę tuščius prikaistus arba be prikaistuvių.
- Jokių prietaiso dalių ir jokiais atvejais negalima uždengti aliuminio folija. Jokiū būdu nedėkite į orkaitę plastikinių ar kitų daiktų, kurie gali ištirpti prietaise arba prisilietę prie jo.

Valymas ir priežiūra

Bendra informacija

 **ISPĖJIMAS!** Išjunkite prietaisą ir leiskite jam atvėsti prieš valant.

 **ISPĖJIMAS!** Saugumo sumetimais nevalykite prietaiso garais arba aukšto slėgio valymo įrenginiais.

 **ISPĖJIMAS!** Aštrios ir abrazyvinės valymo priemonės gadina prietaisą. Prietaisą valykite ir likučius pašalinkite, nuvalydami vandeniu ir plovimo skysčiu. Taip pat nuvalykite ir valymo priemonių likučius!

 Įbrėžimai ar nepašalinamos tamsios dėmės ant stiklo keramikos paviršiaus neturi įtakos prietaiso veikimui.

Nešvarumų ir sunkiai pašalinamų dėmių valymas

1. Maistą, kuriame yra cukraus, plastiko, aliuminio folijos likučių, būtina tuoj pat pašalinti; stiklo paviršių geriausia valyti grandyklė (su prietaisu nepateikiama). Grandyklę prie stiklo keraminio paviršiaus pridėkite kampu ir pašalinkite likučius, grandyklę stumdami paviršiumi.

Prietaisą nušluostykite drėgnu audiniu su trupučiu plaunamojo skysčio.



Galiausiai nusausinkite prietaisą švari skudurėliu.

2. Kalkių ir vandens dėmes, riebalus ir metalo spalvos dėmes galite pašalinti nuo prietaiso paviršiaus jam atvėsus ir naudodami stiklo keramikai ir nerūdijančiam plienui skirtais valiklius.

Trikčių šalinimas

 **ISPĖJIMAS!** Žr. saugos skyrius.

Ką daryti, jeigu...

Problema	Galima priežastis	Atitaisymo būdas
Prietaiso nepavyksta įjungti arba jis neveikia.	Prietaisas neprijungtas arba netinkamai prijungtas prie elektros tinklo.	Patikrinkite, ar prietaisas tinkamai prijungtas prie elektros tinklo (žr. prijungimo schemą).
	Nuo kaitlentės įjungimo praėjo daugiau kaip 10 sekundžių.	Vėl įjunkite prietaisą.
	Veikia vaikų saugos įtaisas  .	Išjunkite vaikų saugos įtaisą (žr. skyrių „Vaikų saugos įtaisas“).
	Vienu metu paliesti keli simboliai.	Lieskite tik vieną simbolį.
Likusio karščio indikatorius nieko nerodo.	Kaitvietė veikė tik trumpai, todėl nespėjo įkaisti.	Jeigu kaitvietė turėtų būti karšta, kreipkitės į garantinio techninio aptarnavimo tarnybą.
Paspaudus skydelio simbolius, nėra signalo.	Signalai yra išjungti.	Įjunkite signalus. Skaitykite skyrių „OffSound Control“.
Galios nustatymo ekrane rodomas simbolis  ir skaičius.	Elektroninio komponento klaida.	Kelioms minutėms išjunkite prietaisą iš maitinimo tinklo. Išimkite saugiklį, palaukite vieną minutę ir vėl jį įdėkite.

Problema	Galima priežastis	Atitaisymo būdas
Galios nustatymo ekrane užsidega  .	Trūksta antros maitinimo fazės.	Patikrinkite, ar kaitlentė tinkamai prijungta prie elektros tinklo. Išimkite saugiklį, palaukite vieną minutę ir vėl jį įdėkite.

Jeigu yra klaida, iš pradžių pabandykite problemos sprendimą rasti patys. Jeigu problemos išspręsti nepavyksta, kreipkitės į prekybos atstovą arba garantinio techninio aptarnavimo tarnybą.

 Jeigu netaisyklingai naudojotės prietaisu arba jeigu prietaisą įrengė ne įgaliotasis inžinierius, už klientų techninės priežiūros specialisto ar prekybos atstovo apsilankymą gali tekti sumokėti, net jeigu garantinis laikotarpis nesibaigė.

Įrengimas

 **ISPĖJIMAS!** Žr. saugos skyrius.

Bendroji informacija

Gamintojas neatsako už jokių žmonių ar gyvūnų sužeidimus ar žalą turtui, kilusią nesilaikant pirmiau minėtų saugos reikalavimų.

 **DĖMESIO** Tęskite įrengimą pagal surinkimo instrukciją.

 **ISPĖJIMAS!** Įrengimo proceso metu privaloma laikytis jūsų šalyje galiojančių įstatymų, potvarkių, taisyklių ir normų (elektros saugos taisyklių bei reikalavimų, tinkamos utilizacijos pagal atitinkamus reglamentus ir pan.)!

 **ISPĖJIMAS!** Prietaisą būtina įžeminti!

 **ISPĖJIMAS!** Kyla elektros smūgio pavojus.

- Elektros tinklo išvade yra įtampa.
- Atjunkite įtampą nuo elektros tinklo išvadų.
- Dėl atsilaisvusių ar netinkamų kištuko ir elektros lizdo jungčių įvadas gali perkaisti.
- Kreipkitės į kvalifikuotą elektriką, kad jis tinkamai įrengtų suveržiamąsias jungtis.
- Ant laido įrengkite įtempimą mažinančią svaražą.
- Vadovaukitės sujungimo schema (esanti kaitlentės korpuso apačioje).

Svarbu!

- Būtina paisyti minimalių atstumų iki kitų prietaisų ir baldų arba kitų įrenginių, vadovaujantis surinkimo instrukcija.
- Jeigu po kaitlente orkaitė neįrengta, 20 mm atstumu nuo kaitlentės apačios įdėkite skiriamąją plokštę.
- Tarp prietaiso ir stalviršio netepkite silikoninio sandariklio. Stenkitės nemontuoti šio prietaiso šalia durų ir po langais, nes atidarant duris ar langus, jie

gali nuversti įkaitusius prikaistuvius nuo kaitviečių.

- Tik įgaliotojo techninio aptarnavimo centro specialistas gali įrengti, prijungti arba remontuoti šį prietaisą. Naudokite tik originalias atsargines dalis.

Elektros įvadas

- Prieš prijungdami prietaisą prie elektros tinklo, patikrinkite ar techninių duomenų plokštelėje nurodyta prietaiso vardinė įtampa atitinka elektros tinklo įtampą. Taip pat patikrinkite prietaiso elektros galią ir įsitinkite, ar elektros laidas yra pakankamo skersmens, kad atitiktų prietaiso elektros galią (žr. skyrių „Techninė informacija“). Techninių duomenų plokštelę rasite ant apatinio kaitlentės korpuso.
- Šis prietaisas pristatomas be maitinimo kabelio. Įsigykite tinkamą kabelį specializuotoje parduotuvėje. Vienos ar dviejų fazių prijungimui reikalingas mažiausiai 90 °C temperatūros atsparumo maitinimo kabelis. Kabelis pristatomas su galinėmis movomis. Pagal IEC reikalavimus vienos fazės prijungimui naudokite 3 x 4 mm² maitinimo kabelį, o dviejų fazių prijungimui – 4 x 2,5 mm² kabelį. Pirmiausia laikykitės šalyje galiojančių specialių taisyklių.







- Prietaisas puikiai veikia kintamosios srovės 230 V, 220 V arba 240 V 50 Hz elektros tinkle.
- Fiksuotoje elektros laidų sistemoje privalo būti įrengtas atjungimo įtaisas. Prijunkite prietaisą prie elektros tinklo, naudodami įtaisą, kuris leidžia atjungti prietaisą nuo elektros tinklo ties visais poliais, tarp kontaktų palikdami bent 3 mm tarpą, pvz., liniją apsaugantį automatinį jungiklį, apsaugos nuo nuotėkio atjungiamąjį įtaisą arba saugiklį.
- Prijungimas ir jungiamosios jungtys privalo būti atlikti vadovaujantis sujungimo schema (ją rasite kaitlentės korpuso apačioje). Įžeminimo laidas turi būti prijungtas prie gnybto, pažymėto simboliu; jis privalo būti ilgesnis už laidas, kuriais teka elektros srovė. Tvirtai priveržkite gnybtų varžtus! Pabaigoje užtvirtinkite jungiamąjį kabelį maitinimo kabelio gnybtu ir dangteliu, uždaromą tvirtai paspaudžiant (užfiksuojant).



ĮSPĖJIMAS! Prijungę prietaisą prie maitinimo tinklo, patikrinkite, ar visos kaitvietės tinkamai veikia, trumpam nustatydami maksimalią kiekvienos kaitvietės galią.

Techniniai duomenys

Techninių duomenų plokštelė

<p>Made in Germany © Inter IKEA Systems B.V. 1999</p> <p>102.228.21</p> <p>21552 IKEA of Sweden AB SE - 343 81 Älmhult</p>  <p>Design and Quality IKEA of Sweden</p> <p>PQM</p>	<p>Model BARMHÄRTIG Typ 60 HAD 54 AO 6,5kW</p> <p>PNC 949 594 311 03 S NO 220-240V AC 50-60 Hz</p>      <p>230 V DGT</p> 
--	--

Pirmiau esančiame paveikslėlyje pavaizduota prietaiso techninių duomenų plokštelė (be serijos numerio, kuris yra

kiekvieno gaminio kitoks); ji yra korpuso apačioje.

Gerbiamas kliente, prašome saugoti papildomą techninių duomenų plokštelę

kartu su naudotojo vadovu. Tuomet jums bus lengviau tiksliai nustatyti Jūsų kaitlentės

duomenis tuo atveju, jeigu vėliau prireiktų mūsų pagalbos. Ačiū už pagalbą!

Energijos efektyvumas

Informacija apie gaminį pagal direktyvą EU 66/2014

Modelio žymuo		BARMHÄRTIG 102-228-21
Kaitlentės tipas		Įmontuojama kaitlentė
Kaitviečių skaičius		4
Kaitinimo technologija		Spinduliuojamasis šildytuvai
Apvalių kaitviečių skersmuo (Ø)	Kairioji priekinė Kairioji galinė Dešinioji priekinė Dešinioji galinė	21,0 cm 14,5 cm 14,5 cm 18,0 cm
Kaitvietės energijos sąnaudos (EC electric cooking)	Kairioji priekinė Kairioji galinė Dešinioji priekinė Dešinioji galinė	174,9 Wh/kg 202,3 Wh/kg 202,3 Wh/kg 181,4 Wh/kg
Kaitlentės energijos sąnaudos (EC electric hob)		190,2 Wh/kg

EN 60350-2 - Buitiniai elektriniai virimo ir kepimo prietaisai. 2 dalis. Kaitvietės. Eksploatacinių charakteristikų matavimo metodai

Energijos taupymas

Jeigu laikysitės toliau pateiktų patarimų, kasdien gamindami galėsite sutaupyti energijos.

- Kai šildote vandenį, naudokite jo tik tiek, kiek reikia.

- Jeigu įmanoma, prikaistuvius uždenkite dangčiais.
- Uždėkite prikaistuvį, prieš įjungdami kaitvietę.
- Prikaistuvio dugnas turi būti tokio paties skersmens kaip ir kaitvietė.
- Mažesnius prikaistuvius dėkite ant mažesnių kaitviečių.
- Uždėkite prikaistuvį tiesiai ant kaitvietės vidurio.
- Maistui pašildyti arba išlydyti naudokite likusį karštį.

APLINKOS APSAUGA

Atiduokite perdirbti medžiagas, pažymėtas šiuo ženklu . Išmeskite pakuotę į atitinkamą atliekų surinkimo konteinerį, kad ji būtų perdirbta. Padėkite saugoti aplinką bei žmonių sveikatą ir surinkti bei perdirbti elektros ir elektronikos prietaisų atliekas.

Neišmeskite šiuo ženklu  pažymėtų

prietaisų kartu su kitomis buitinėmis atliekomis. Atiduokite šį gaminį į vietos atliekų surinkimo punktą arba susisiekite su vietnos savivaldybe dėl papildomos informacijos.

„IKEA“ GARANTIJA

Kiek laiko galioja „IKEA“ garantija?

Ši garantija galioja penkis (5) metus nuo tos dienos, kai įsigyjate prietaisą iš „IKEA“, nebent prietaisas būtų pavadintas „LAGAN“ – tokiu atveju jam taikoma dviejų (2) metų garantija. Originalų gaminio pirkimo čekį būtina išsaugoti kaip pirkimo įrodymą. Jeigu prireiktų atlikti remonto darbus pagal garantiją, prietaiso garantinis laikotarpis nepratęsimas.

Kuriems prietaisams penkių (5) metų „IKEA“ garantija netaikoma?

Prietaisų „LAGAN“ asortimentui ir visiems prietaisams, įsigytiems iš „IKEA“ iki 2007 m. rugpjūčio 1 d.

Kas atliks techninį aptarnavimą?

Techninį aptarnavimą atliks arba pats „IKEA“ techninio aptarnavimo paslaugų teikėjas, arba įgaliotųjų techninio aptarnavimo partnerių tinklas.

Kam galioja ši garantija?

Ši garantija galioja prietaiso gedimams, atsiradusiems dėl konstrukcijos arba medžiagų defektų; garantija įsigalioja nuo gaminio pirkimo iš „IKEA“ datos. Ši garantija galioja tik tuo atveju, jeigu gaminiai naudojami namų ūkyje. Išimtyje išdėstytos skyriuje „Kam negalioja ši

garantija?“. Garantinio laikotarpio metu bus padengiamos išlaidos už gedimo pataisymą, pavyzdžiui, remontą, dalis, darbą ir kelionės išlaidas, su sąlyga, kad prietaisas bus prieinamas remontui be ypatingų išlaidų. Šiomis sąlygomis galioja ES direktyvos (Nr. 99/44/EG) ir atitinkami vietos reglamentai. Pakeistos sugedę dalys tampa „IKEA“ nuosavybe.

Ką „IKEA“ darys, kad išspręstų problemą?

Paskirtasis „IKEA“ techninio aptarnavimo paslaugų teikėjas patikrins gaminį ir savo paties nuožiūra nuspręs, ar jam galioja ši garantija. Jeigu „IKEA“ techninio aptarnavimo paslaugų teikėjas nusprendžia, kad garantija galioja, jis, vadovaudamasis savo techninio aptarnavimo paslaugų teikimo procedūra, pats, savo nuožiūra, sugedusį gaminį arba pataiso, arba pakeičia jį tokiu pačiu ar panašiu gaminiu.

Kam ši garantija netaikoma?

- Esant įprastam nusidėvėjimui.
- Tyčinės žalos arba žalos dėl neatsargumo atveju; žalai, kurios priežastys – nesivadovavimas naudojimo instrukcija, netinkamas montavimas arba prijungimas prie netinkamos įtampos elektros lizdo; žalai, kurios priežastys –

cheminė arba elektrocheminė reakcija, rūdys, korozija arba vandens padarytai žalai, įskaitant, bet neapsiribojant žala dėl per didelio kalkių kiekio vandentiekyje; žalai dėl anomalių aplinkos sąlygų.

- Sunaudojamoms keičiamosioms dalims, įskaitant maitinimo elementus ir lemputes.
- Nefunkcinėms ir dekoratyvinėms dalims, kurios neturi įtakos įprastam prietaiso naudojimui, įskaitant bet kokius įbrėžimus ir galimą spalvų pasikeitimą.
- Netyčinei žalai, padarytai pašaliniais daiktais arba medžiagomis, valant arba atkremšant filtrus, kanalizacijos sistemas arba skalbimo/plovimo priemonių stalčius.
- Žalai, padarytai šioms dalims: keraminiam stiklui, priedams, indų ir stalų reikmenų krepšiams, vandens tiekimo ir kanalizacijos vamzdžiams, lemputėms ir lempučių gaubtams, ekranams, rankenėlėms, aptaisams ir aptaisų dalims (nebent galima būtų įrodyti, kad tokią žalą sukėlė gamybos defektai).
- Tais atvejais, kai meistro apsilankymo metu gedimo rasti nepavyko.
- Tais atvejais, kai remontą atliko ne įgaliotieji techninio aptarnavimo paslaugų teikėjai ir (arba) ne partneris, sudaręs sutartį su įgaliotąja techninio aptarnavimo tarnyba, arba tuo atveju, jeigu buvo naudotos ne originalios dalys.
- Remonto darbams atlikus netinkamą montavimą arba sumontavus ne pagal specifikaciją.
- Naudojus prietaisą ne namų ūkio aplinkoje, t. y. naudojusiems profesionaliems darbams.
- Žalai, padarytai pervežant. Jeigu klientas veža gaminį į savo namus arba kitu adresu, „IKEA“ nėra atsakinga už žalą, kuri gali kilti transportavimo metu. Visgi, jeigu gaminį kliento pristatymo adresu veža „IKEA“, tuomet už šio pristatymo metu gaminiui padarytą žalą atlyginama pagal šią garantiją.

- Išlaidoms už pradinį „IKEA“ prietaiso įrengimą. Visgi jeigu prietaisą pagal šios garantijos sąlygas taiso arba keičia „IKEA“ techninio aptarnavimo paslaugų teikėjas arba jo įgaliotasis techninio aptarnavimo paslaugų teikimo partneris, techninio aptarnavimo paslaugų teikėjas arba jo įgaliotasis techninio aptarnavimo paslaugų teikimo partneris iš naujo įrengia prietaisą arba, jeigu reikia, įrengia pakeistą naują prietaisą. Šis apribojimas negalioja neprikaištingam darbui, atliktam kvalifikuoto specialisto, naudojusio savo originalias dalis, siekusio, kad prietaisas atitiktų kitos ES šalies techninių saugos specifikacijų reikalavimus.

Šalies įstatymų galiojimas

„IKEA“ garantija suteikia jums ypatingų juridinių teisių, kurios apima arba viršija vietos reikalavimus. Visgi šios sąlygos jokiais būdais neapriboja vartotojų teisių, išdėstytų nacionalinės teisės aktuose.

Galiojimo vieta

Prietaisams, įsigytiems vienoje ES šalyje ir pervežtoms į kitą ES šalį, paslaugos teikiamos pagal įprastas, toje kitoje šalyje galiojančias garantines sąlygas. Įsipareigojimas teikti paslaugas pagal garantiją vykdomas tik tuo atveju, jeigu prietaisas atitinka ir yra įrengtas pagal:

- technines šalies, kurioje pateikiama garantinė pretenzija, specifikacijas;
- montavimo instrukciją ir vartotojo vadove pateiktą saugos informaciją.

Pogarantinis „IKEA“ prietaisų techninis aptarnavimas:

Nesivaržydami kreipkitės į „IKEA“ pogarantinio techninio aptarnavimo tarnybą, norėdami:

1. pateikti techninio aptarnavimo užklausą pagal šią garantiją;
2. prašyti paaiškinti, kaip įmontuoti „IKEA“ prietaisą numatytuose

„IKEA“ virtuvės balduose. Tarnyba neteiks paaiškinimų, susijusių su:

- bendruoju „IKEA“ virtuvės baldų montavimu;
- prijungimu prie elektros tinklo (jeigu gaminys pateikiamas be elektros kištuko ir maitinimo kabelio), vandentiekio ir dujotiekio, nes šiuos darbus privalo atlikti įgaliotasis techninio aptarnavimo specialistas.

3. prašyti paaiškinti „IKEA“ prietaiso vartotojo vadovo turinį ir jo technines savybes.

Norėdami, kad mes užtikrintume jums geriausią pagalbą, prieš kreipdamiesi į mus, atidžiai perskaitykite montavimo instrukciją ir (arba) šios informacinės knygelės vartotojo vadovo skyrių.

Kaip susisiekti su mumis, jeigu jums reikia mūsų techninio aptarnavimo paslaugos?



Visą „IKEA“ paskirtųjų kontaktų ir atitinkamų tarptautinių telefonų numerių sąrašą rasite paskutiniame šio vartotojo vadovo puslapyje.

- i** Norint, kad paslaugos būtų teikiamos greičiau, rekomenduojame skambinti specialiais, šio vartotojo vadovo pabaigoje nurodytais telefonų numeriais. Prireikus pagalbos, visada skambinkite numeriais, kurių sąrašas pateiktas konkretaus prietaiso informacinės knygelės pabaigoje. Prieš skambindami mums, būtinai turėkite po ranka prietaiso „IKEA“ prekės numerį (8 skaitmenų kodą), kurio jums prireiks, norint gauti pagalbą.



IŠSAUGOKITE PIRKIMO ČEKĮ!

Tai jūsų pirkimo įrodymas, kurio reikia, norint, kad galiotų ši garantija. Atkreipkite dėmesį, kad perkant prietaisus, čekyje taip pat būna įrašytas kiekvienos „IKEA“ prekės pavadinimas ir numeris (8 skaitmenų kodas).

Reikia papildomos pagalbos?

Jeigu turėtumėte kokių nors papildomų klausimų, nesusijusių su pogarantinio prietaisų aptarnavimu, skambinkite mūsų artimiausios „IKEA“ parduotuvės pagalbos telefono linija. Prieš kreipiantis į mus, rekomenduojame atidžiai perskaityti prietaiso dokumentaciją.

Country	Phone number	Call Fee	Opening time
België	070 246016	Binnenlandse gesprekskosten	8 tot 20 Weekdagen
Belgique		Tarif des appels nationaux	8 à 20. En semaine
България	00359888164080 0035924274080	Такса за повикване от страната	От 9 до 18 ч в работни дни
Česká republika	246 019721	Cena za místní hovor	8 až 20 v pracovních dnech
Danmark	70 15 09 09	Landstakst	man. - fre. 09.00 - 20.00 lør. 09.00 - 16.00 1 søndag pr. måned, normalt første søndag i måneden
Deutschland	+49 1806 33 45 32*	* 0,20 €/Verbindung aus dem Festnetz max. 0,60 €/Verbindung aus dem Mobilfunknetz	Werktags von 8.00 bis 20.00
Ελλάδα	211 176 8276	Υπεραστική κλήση	8 έως 20 κατά τις εργάσιμες ημέρες
España	91 1875537	Tarifa de llamadas nacionales	De 8 a 20 en días laborables
France	0170 36 02 05	Tarif des appels nationaux	9 à 21. En semaine
Hrvatska	00385 1 6323 339	Trošak poziva 27 lipa po minuti	radnim danom od ponedjeljka do petka od 08:00 do 16:00
Ireland	0 14845915	National call rate	8 till 20 Weekdays
Ísland	5880503	Innanlandsgjald fyrir síma	9 til 18. Virka daga
Italia	02 00620818	Tariffa applicata alle chiamate nazionali	dalle 8 alle 20 nei giorni feriali
Κυπρος	22 030 529	Υπεραστική κλήση	8 έως 20 κατά τις εργάσιμες ημέρες
Lietuva	5 230 06 99	Nacionalinių pokalbių tarifai	Pr. - Ketv.: 8:00 - 12:00, 12:45 - 17:00 Pnkt.: 8:00 - 12:00, 12:45 - 15:45
Magyarország	061 998 0549	Belföldi díjszabás	Hétköznapi 8 és 10 óra között
Nederland	0900 235 45 32 en/of 0900 BEL IKEA	15 cent/min., starttarief 4,54 cent en gebruikelijke belkosten	ma - vr 08.00 - 20.00, zat 09.00 - 20.00 (zondag gesloten)
Norge	815 22052	Takst innland	8 til 20 ukedager
Österreich	0810 300486	max. 10 Cent/min.	Mo - Fr 8.00 - 20.00 Uhr
Polska	012 297 8787	Stawka wg taryfy krajowej	Od 8 do 20 w dni robocze
Portugal	211557985	Chamada Nacional	9 às 21. Dias de Semana *excepto feriados
România	021 211 08 88	Tarif apel național	8 - 20 în zilele lucrătoare
Россия	8 495 6662929	Действующие телефонные тарифы	с 8 до 20 по рабочим дням Время московское
Schweiz	031 5500 324	Tarif für Anrufe im Bundesgebiet	8 bis 20 Werktage
Suisse		Tarif des appels nationaux	8 à 20. En semaine
Svizzera		Tariffa applicata alle chiamate nazionali	dalle 8 alle 20 nei giorni feriali
Slovensko	(02) 3300 2554	Cena vnútroštátneho hovoru	8 až 20 v pracovných dňoch
Suomi	030 6005203	Lankapuhelinverkosta 0,0835 €/puhelu + 0,032 €/min Matkapuhelinverkosta 0,192 €/min	arkipäivisin 8.00 - 20.00
Sverige	0775 700 500	lokalsamtal (lokal taxa)	mån-fre 8.30 - 20.00 lör-sön 9.30 - 18.00
Türkiye	212 244 0769	Ulusal arama ücreti	Hafta içi saat 09:00'dan 18:00'a kadar
Україна	044 586 2078	Міжміські дзвінки платні	9 - 21 В робочі дні
United Kingdom	020 3347 0044	National call rate	9 till 21. Weekdays
Eesti, Latvija		www.ikea.com	
Slovenija, Србија		www.ikea.com	

