

AVHÅLL

B2414

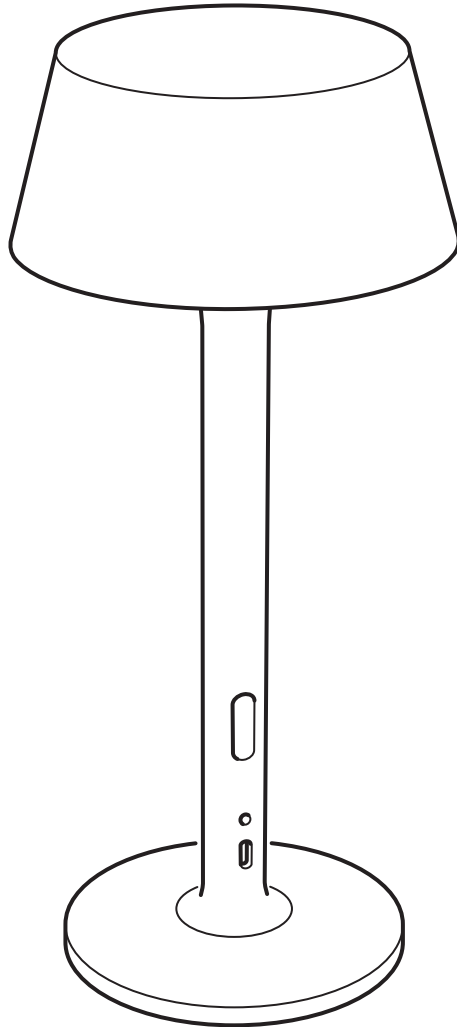

Design and Quality
IKEA of Sweden

**English****FOR INDOOR & OUTDOOR USE!**

This product is not intended for children due to the content of electrical components. IKEA recommends that only adults should handle the recharging. Regularly examine for damage of cord, plug, enclosure and other parts. In the event of such damage, the product must not be used with the charger.
Only to be supplied at SELV.

English

This equipment is designed for use in residential, commercial, and light industrial environments. In areas with strong electromagnetic fields, additional EMC measures may be required to ensure proper operation.

English

This product contains a light source of energy efficiency class D.

Deutsch

Für INNEN- und AUSSENGBRAUCH!
Dieses Produkt ist für Kinder nicht geeignet, da es elektrische Komponenten enthält. IKEA empfiehlt dass nur Erwachsene das Produkt aufladen. Regelmäßig Kabel, Stecker, Lampengehäuse und alle anderen Teile auf Schäden überprüfen. Ist eines der Teile beschädigt, darf das Produkt nicht mehr mit dem Ladegerät benutzt werden. Nur an Schutzkleinspannung (SELV) anschließen.

Deutsch

Dieses Gerät ist für den Einsatz im Wohnbereich, im Gewerbe und in der Leichtindustrie vorgesehen. In Bereichen mit starken elektromagnetischen Feldern können zusätzliche EMV-Maßnahmen erforderlich sein, um einen ordnungsgemäßen Betrieb zu gewährleisten.

Deutsch

Dieses Produkt beinhaltet eine Lichtquelle der Energieeffizienzklasse D.

Français**POUR UNE UTILISATION EN INTÉRIEUR ET EN EXTÉRIEUR !**

Ce produit ne convient pas aux enfants car il contient des composants électriques. IKEA recommande que seul un adulte procède au chargement. Vérifier régulièrement l'état du câble, de la prise et du boîtier et des autres parties du produit. Si une partie est endommagée, ne pas utiliser le produit avec le chargeur. Utiliser uniquement en très basse tension de sécurité (TBTS).

Français

Cet équipement est conçu pour une utilisation dans des environnements résidentiels, commerciaux et de l'industrie légère. Dans les zones où le champ électromagnétique est intense, des mesures de compatibilité électromagnétique (CEM) supplémentaires peuvent être nécessaires pour garantir son bon fonctionnement.

Français

Ce produit contient une source lumineuse de classe énergétique D.

Nederlands

Voor GEBRUIK BINNEN en BUITEN!
Dit product is niet geschikt voor kinderen omdat het elektronische componenten bevat. IKEA adviseert het opnieuw opladen door volwassenen te laten uitvoeren. Controleer regelmatig of het snoer, de stekker, het omhulsel of andere onderdelen niet zijn beschadigd. Mochten er dergelijke beschadigingen ontstaan, gebruik het product dan niet in combinatie met de lader. Uitsluitend aansluiten op extra lage spanning (SELV).

Nederlands

Deze apparatuur is ontworpen voor gebruik in een woonomgeving en in commerciële en licht industriële omgevingen. In gebieden met sterke elektromagnetische velden zijn mogelijk extra EMC-maatregelen nodig om een juiste werking te garanderen.

Nederlands

Dit product bevat een lichtbron met energie-efficiëntieklasse D.



Dansk

TIL INDENDØRS OG UDENDØRS BRUG!

Dette produkt er ikke beregnet til børn under 3 år på grund af indholdet af de elektriske komponenter. IKEA anbefaler, at batteriet kun oplades af en voksen. Kontroller jævnligt, at ledning, stik, lampehus og andre dele ikke er beskadigede. Hvis det er tilfældet, må produktet ikke bruges sammen med opladeren. Må kun leveres af SELV.

Dansk

Dette udstyr er designet til brug i bolig-, erhvervs- og lette industrimiljøer. I områder med stærke elektromagnetiske felter kan der være behov for ekstra EMC-foranstaltninger for at sikre korrekt drift.

Dansk

Dette produkt indeholder en pære i energiklasse D.

Íslenska

FYRIR NOTKUN INNANDYRA OG UTANDYRA!

Varan er ekki ætluð fyrir börn vegna rafknúinna hluta hennar. IKEA mælir með að aðeins fullorðnir sjái um hleðslu. Athugaðu reglulega hvort skemmdir sjáist á snúrunni, klónni, hulstrinu eða öðrum hlutum. Ef skemmdir finnast má ekki nota vöruna með hleðslutækinu. Notaðu aðeins með öryggissmáspennu (SELV).

Íslenska

Þessi búnaður er hannaður til notkunar í íbúðar-, verslunar- og minni háttar iðnaðarumhverfum. Á afar rafsegulmögnum svæðum gæti þurft að grípa til viðbótarráðstafana varðandi rafsegulviðssamhæfi (EMC) til að tryggja rétta virkni.

Íslenska

Varan inniheldur ljósaperu í orkuflokk D.

Norsk

FOR INNENDØRS OG UTENDØRS BRUK!

Dette produktet er ikke beregnet for barn fordi det inneholder elektriske komponenter. IKEA anbefaler at å håndtere ladingen overlates til de voksne. Sjekk ledningen, kontakten, lampehuset og andre deler regelmessig for synlige skader. Hvis slike skader skulle oppstå må produktet ikke brukes med laderen. Skal kun kobles til en sikkerhetsstrømkilde (SELV).

Norsk

Dette utstyret er designet for bruk i boliger, kommersielle og lette industrimiljøer. I områder med sterke elektromagnetiske felt kan det være nødvendig med ytterligere EMC-tiltak for å sikre riktig drift.

Norsk

Dette produktet inneholder en lyskilde i energiklasse D.

Suomi

SISÄ- JA ULKOKÄYTTÖÖN!

Tuotetta ei sähköosien vuoksi ole tarkoitettu lasten käyttöön. Suosittelemme, että vain aikuinen lataa tuotetta. Varmista säännöllisesti johdon, pistokkeen, kotelon ja muiden osien kunto. Mikäli jokin näistä osista on vaurioitunut, tuotetta ei saa ladata. Vain SELV-järjestelmään.

Suomi

Tämä laite on suunniteltu käytettäväksi asuin- ja liiketoimissa sekä kevyessä teollisuudessa. Paikoissa, joissa on voimakkaita sähkömagneettisia kenttiä, voidaan tarvita lisäksi EMC-toimenpiteitä asianmukaisen toiminnan varmistamiseksi.

Suomi

Tämä tuote sisältää lampun, jonka energiatehokkuusluokka on D.



Svenska

För INOM- och UTOMHUSBRUK!

Den här produkten är inte avsedd för barn på grund av att den innehåller elektroniska komponenter. IKEA rekommenderar att enbart vuxna sköter återuppladdningen. Kontrollera regelbundet att inga skador uppstått på sladd, kontakt, hölje eller andra delar. Skulle sådana skador uppstå ska produkten inte användas med laddaren.

Ansluts endas till skyddsklenspänning (SELV).

Svenska

Denna utrustning är avsedd för användning i bostads-, kommersiella och lätt industriella miljöer. I områden med starka elektromagnetiska fält kan ytterligare EMC-åtgärder krävas för att säkerställa korrekt drift.

Svenska

Den här produkten innehåller en ljuskälla med energieffektivitetsklass D.

Česky

PRO VNITŘNÍ A VENKOVNÍ POUŽITÍ!

Používejte pouze v místnosti.

Tento výrobek není určen pro děti kvůli obsahu elektrických součástí. IKEA doporučuje, aby výrobek nabíjeli pouze dospělí. Pravidelně kontrolujte, zda nedošlo k poškození kabelu, zástrčky a dalších částí. V případě takového poškození nesmí být výrobek používán s nabíječkou.

Dodání pouze ze strany SELV.

Česky

Toto zařízení je určené k použití v obytném, komerčním a lehkém průmyslovém prostředí. V oblastech se silnými elektromagnetickými poli mohou být pro zajištění správného provozu vyžadována další opatření EMC.

Česky

Tento výrobek obsahuje žárovku s energetickou třídou D.

Español

PARA UTILIZAR EN EL INTERIOR Y EL EXTERIOR

Este producto no es apto para los niños, porque contiene compuestos eléctricos. IKEA recomienda que realice la carga únicamente un adulto. Comprobar regularmente el estado del cable, del enchufe, de la carcasa y de otras partes del producto. Cuando una parte esté dañada, no utilizar el producto con el cargador. Utilizar solo con SELV.

Español

Este equipo está diseñado para su uso en entornos residenciales, comerciales y de industria ligera. En áreas con fuertes campos electromagnéticos, puede ser necesario tomar medidas de EMC adicionales para garantizar el funcionamiento correcto.

Español

Este producto incluye una fuente de luz de clase energética D.

Italiano

DA INTERNO E DA ESTERNO.

Questo prodotto non è adatto ai bambini perché contiene componenti elettrici. La ricarica deve essere effettuata esclusivamente da un adulto. Controlla regolarmente che il cavo, la spina, il corpo della lampada e tutte le altre parti non siano danneggiati. Se una o più parti sono danneggiate, il prodotto non deve essere usato insieme al caricabatteria. Utilizzabile solo con SELV.

Italiano

Questo apparecchio è progettato per l'uso in ambienti domestici, commerciali e nell'industria leggera. In aree con forti campi elettromagnetici, potrebbero essere necessarie ulteriori misure della compatibilità elettromagnetica per assicurare un corretto funzionamento.

Italiano

Questo prodotto include una fonte luminosa di classe di efficienza energetica D.



Magyar

KÜL-, & BELTÉRI HASZNÁLATRA!

Ezt nem gyerekeknek szánt termék az elektronikai alkatrészek miatt. Az IKEA azt javasolja, hogy csak felnőttek kezeljék az újratöltést. Rendszeresen vizsgálj meg sérülések végett a vezetéket, dugót, burkolatot és más részeket. Ilyen sérülés esetén a terméket nem szabad a töltővel használni.

Kizárólag érintésvédelmi törpefeszültséggel (SELV) használható.

Magyar

Ezt a berendezést lakossági, kereskedelmi és könnyűipari környezetben történő használatra tervezték. Erős elektromágneses mezőkkel rendelkező területeken további EMC intézkedésekre lehet szükség a megfelelő működés biztosításához.

Magyar

A termék D energiaosztályba tartozó fényforrást tartalmaz.

Polski

DO UŻYTKU WEWNĄTRZ I NA ZEWNĄTRZ POMIESZCZEŃ!

Ten produkt nie jest przeznaczony dla dzieci z uwagi na zawartość elementów elektrycznych. IKEA zaleca, aby ładowanie obsługiwały wyłącznie osoby dorosłe. Regularnie sprawdzaj, czy przewód, wtyczka, obudowa i pozostałe części nie są uszkodzone. W przypadku uszkodzenia nie wolno używać produktu z ładowarką. Podłączać wyłącznie do obwodu o napięciu znamionowym bardzo niskim (SELV).

Polski

Urządzenie jest przeznaczone do użytku w środowisku mieszkalnym, komercyjnym i związanym z przemysłem lekkim. Aby zapewnić prawidłową pracę urządzenia, na obszarach o silnym polu elektromagnetycznym może być konieczne zastosowanie dodatkowych środków zapewniających kompatybilność elektromagnetyczną.

Polski

Ten produkt zawiera źródło światła o klasie efektywności energetycznej D.

Eesti

KASUTAMISEKS TOAS JA ÕUES!

See toode pole mõeldud lastele, kuna sisaldab elektrilisi osi. IKEA soovitab vaid täiskasvanutel toodet laadida. Kontrollige regulaarselt juhet, pistikut, kinnitust ja teisi osa. Kui need on kuidagi kahjustatud, ei tohi toodet laadijaga kasutada. Lubatud vaid SELV toide.

Eesti

See seade on kasutamiseks elamu-, äri- ja kergetööstuskeskkonnas. Tugeva elektromagnetväljaga alal võib nõuetekohane töö vajada täiendavaid elektromagnetilise ühilduvuse meetmeid.

Eesti

Selles tootes on energiatõhususe klassi D kuuluv valgusallikas.

Latviešu

LIETOŠANAI TĒLPĀS UN ĀRĀ!

Šī ierīce nav piemērota bērniem, jo tā satur elektriskās detaļas. IKEA iesaka ierīci uzlādēt tikai pieaugušajiem. Regulāri pārbaudiet, vai nav bojāts elektrības vads, kontaktdakša, ierīce vai tās detaļas. Bojājumu gadījumā ierīcei nedrīkst pieslēgt lādētāju.

Drīkst izmantot tikai SELV piegādātās ierīces.

Latviešu

Šī iekārta ir paredzēta lietošanai dzīvojamās, komerciālās un vieglās rūpniecības vidē. Vietās ar spēcīgu elektromagnētisko lauku var būt nepieciešami papildu elektromagnētiskās saderības pasākumi, lai nodrošinātu pareizu darbību.

Latviešu

Preces komplektā ir spuldze, kuras energoefektivitāte atbilst D klasei.



Lietuvių

ŠKIRTA NAUDOTI PATALPOSE IR LAUKE.

Šio gaminio sudėtyje yra elektrinių dalių, todėl jis nėra skirtas vaikams. Rekomenduojame jo įkrovimu rūpintis tik suaugusiems. Reguliariai tikrinkite, ar gaminio laidas, kištukas, korpusas, bet kuri kita dalis yra be defektų. Pastebėję defektų, prie gaminio nejunkite įkroviklio. Jungti tik į žemos įtampos šaltinį (SELV).

Lietuvių

Ši įranga skirta naudoti gyvenamojoje, komercinėje ir lengvosios pramonės aplinkoje. Srityse, kuriose yra stiprūs elektromagnetiniai laukai, tinkamam veikimui užtikrinti gali prireikti papildomų elektromagnetinio suderinamumo priemonių.

Lietuvių

Šiame gaminyje yra D energijos efektyvumo klasės šviesos šaltinis.

Portugues

PARA USO NO INTERIOR E NO EXTERIOR!

Este produto não se destina a crianças por conter componentes elétricos. A IKEA recomenda que sejam apenas os adultos a fazer o carregamento. Examine com regularidade o cabo, ficha, caixa e outras peças para verificar se não existem danos. Caso verifique que existem peças danificadas, o produto não deve ser usado com o carregador. Só pode ser abastecido em SELV.

Portugues

Este equipamento foi projetado para usar em ambientes residenciais, comerciais e de indústria ligeira. Em zonas com campos eletromagnéticos fortes, poderão ser necessárias medições CEM adicionais para assegurar o funcionamento correto.

Portugues

Este artigo contém uma fonte de iluminação de classe energética D.

Româna

SE FOLOSEȘTE LA INTERIOR ȘI LA EXTERIOR

Acest produs nu este recomanda copiilor, din cauza componentelor electrice. Este recomandat ca reîncărcarea să se facă doar de către adulți. Verifică regulat cablurile și celelalte componente. În cazul în care sunt deteriorate, produsul nu se poate folosi cu încărcătorul. Poate fi cumpărat doar de la SELV.

Româna

Acest echipament este proiectat pentru a fi utilizat în medii rezidențiale, comerciale și industriale ușoare. În zonele cu câmpuri electromagnetice puternice, pot fi necesare măsuri suplimentare de compatibilitate electromagnetică (EMC) pentru a asigura funcționarea corespunzătoare.

Româna

Acest produs conține un bec din clasa D de eficiență energetică.

Slovensky

NA POUŽITIE V INTERIÉRI A EXTERIÉRI

Výrobok nie je určený pre deti, pretože obsahuje elektronické súčiastky. Odporúčame, aby nabíjanie vykonávali len dospelé osoby. Pravidelne kontrolujte prípadné poškodenie káblu, zásuvky a ostatné časti. V prípade poškodenia výrobok viac nenabíjajte.

Pripájajte iba pod bezpečné nízke napätie.

Slovensky

Toto zariadenie je určené na použitie v obytných, komerčných a ľahkých priemyselných prostrediach. V oblastiach so silným elektromagnetickým poľom môžu byť na zabezpečenie správnej prevádzky potrebné dodatočné opatrenia EMC.

Slovensky

Súčasťou výrobku je svetelný zdroj s triedou energetickej účinnosti D.



Български

ЗА УПОТРЕБА НА ОТКРИТО И ЗАКРИТО!
Този продукт не е предназначен за деца, поради наличието на електрически компоненти. ИКЕА препоръчва само възрастни да зареждат продукта. Редовно проверявайте за повреди по кабела, щепсела, покритието и други части. В случай, че откриете повреда, продуктът не трябва да се използва със зарядното.
Захранване само с SELV.

Български

Оборудването е проектирано за употреба в жилищни, търговски и леки индустриални среди. На площи със силни електромагнитни полета, може да се изискват допълнителни измервания за електромагнитна съвместимост (EMC), за да се осигури ефективната работа на продукта.

Български

Този продукт съдържа осветително тяло с енергиен клас D.

Hrvatski

ZA UPOTREBU U ZATVORENOM I NA OTVORENOM!
Ovaj proizvod nije namijenjen za djecu zato što sadrži električne dijelove. IKEA preporuča da punjenje obavlja odrasla osoba. Redovito provjeravati moguća oštećenja na kابلu, utičnici, priključcima ili ostalim dijelovima. U slučaju oštećenja, proizvod se ne smije koristiti s punjačem.
Priključivati samo u niski sigurnosni napon.

Hrvatski

Oprema je dizajnirana za upotrebu u stambenim, komercijalnim i laganim industrijskim okruženjima. U područjima sa snažnim elektromagnetskim poljima, za pravilan rad možda će trebati osigurati dodatne EMC mjere.

Hrvatski

Ovaj proizvod ima izvor svjetlosti energetskog razreda D.

Ελληνικά

ΓΙΑ ΕΞΩΤΕΡΙΚΗ ΚΑΙ ΕΞΩΤΕΡΙΚΗ ΧΡΗΣΗ!
Αυτό το προϊόν δεν προορίζεται για παιδιά, καθώς περιέχει ηλεκτρικά εξαρτήματα. Η ΙΚΕΑ συνιστά, ο χειρισμός της φόρτισης να γίνεται μόνο από ενήλικες. Να ελέγχετε συχνά για τυχόν φθορά του καλωδίου, του βύσματος και των άλλων μερών. Σε περίπτωση φθοράς, το προϊόν δεν πρέπει να χρησιμοποιείται με τον φορτιστή. Να χρησιμοποιείται μόνο με SELV (Πολύ χαμηλή τάση ασφαλείας).

Ελληνικά

Αυτό ο εξοπλισμός έχει σχεδιαστεί για χρήση σε οικιακά, εμπορικά και ελαφρά βιομηχανικά περιβάλλοντα. Σε περιοχές με ισχυρά ηλεκτρομαγνητικά πεδία, ενδέχεται να απαιτούνται πρόσθετα μέτρα ηλεκτρομαγνητικής συμβατότητας για τη διασφάλιση της ορθής λειτουργίας.

Ελληνικά

Αυτό το προϊόν περιέχει μια φωτεινή πηγή ενεργειακής απόδοσης τάξης D.

Українська

ДЛЯ ВИКОРИСТАННЯ У ПРИМІЩЕННІ ТА НА ВУЛИЦІ!

Виріб не призначений для використання дітьми через наявність електричних компонентів. Компанія ІКЕА радить заряджати виріб лише дорослим. Рекомендується регулярно перевіряти шнур, вилку, кожух та інші елементи. У разі пошкодженнь, виріб заборонено використовувати із зарядним пристроєм.
Підключайте лише до мережі безпечної наднизької напруги (БННН).

Українська

Це обладнання призначене для використання в житлових, комерційних і легких промислових приміщеннях. У місцях із сильними електромагнітними полями для належної роботи можуть знадобитися додаткові заходи з електромагнітної сумісності.

Українська

Виріб містить джерело світла, клас енергоефективності - D.



Srpski

ZA UPOTREBU U ZATVORENOM I NA OTVORENOM!

Ovaj proizvod nije namenjen deci jer sadrži električne delove. IKEA preporučuje da isključivo odrasle osobe rukuju punjenjem baterije. Redovno proveravaj da nema oštećenja kablova, punjača, kućišta i drugih delova. Ako ih ima, proizvod se ne sme koristiti s punjačem. Napajanje isključivo na SELV.

Srpski

Ova oprema je dizajnirana da se koristi u stambenom, poslovnim i lakim industrijskim okruženjima. U oblastima s jakim elektromagnetskim poljima, mogu biti potrebne dodatne EMC mere da bi se obezbedio ispravan rad.

Srpski

Ovaj proizvod ima izvor svetlosti koji pripada klasi energetske efikasnosti D.

Slovenščina

ZA UPORABO V ZAPRTIH PROSTORIH IN NA PROSTEM!

Ta izdelek ni primeren za otroke, ker vsebuje električne sestavne dele. Podjetje IKEA priporoča, da polnjenje baterij opravlja odrasla oseba. Kabel, vtič, ohišje in druge sestavne dele redno pregleduj za morebitne poškodbe. Če je katerikoli del poškodovan, izdelka ne uporabljaj skupaj s polnilnikom. Za napajanje vedno uporabljaj zaščito z varnostno malo napetostjo (SELV).

Slovenščina

Ta oprema je zasnovana za uporabo v stanovanjskih, komercialnih in manj zahtevnih industrijskih okoljih. Na območjih z močnimi elektromagnetnimi polji bodo za pravilno delovanje morda potrebni dodatni ukrepi EMC.

Slovenščina

Ta izdelek vsebuje svetlobni vir razreda energijske učinkovitosti D.

Türkçe

İÇ & DIŞ MEKAN KULLANIMI İÇİNDİR!

Bu ürün, elektrikli parçalar içerdiğinden dolayı çocuklar için tasarlanmamıştır. IKEA, şarjı yalnızca yetişkinlerin yapması gerektiğini önerir. Kablo, fiş, gövde ve diğer parçaların hasar görüp görmediğini düzenli olarak inceleyiniz. Böyle bir hasar durumunda, ürün şarj cihazıyla kullanılmamalıdır. Sadece SELV ile kullanılabilir.

Türkçe

Bu ekipman konut, ticari ve hafif endüstriyel ortamlarda kullanılmak üzere tasarlanmıştır. Güçlü elektromanyetik alanların bulunduğu bölgelerde, uygun çalışmayı sağlamak için ek EMC önlemleri gerekebilir.

Türkçe

Bu ürün, D sınıfı enerji verimliliğine sahip ışık kaynağı içerir.

中文

供室内及户外使用!

该产品含有电子部件, 不适合儿童使用。宜家建议仅由成人进行充电操作。定期检查电线、插头、附件及其他部件是否有损坏。如发生此类损坏, 请勿连接充电器使用。仅通过安全特低电压 (SELV) 供电。

中文

本设备专门用于住宅、商业和轻工业环境。在强电磁场区域, 可能需要采取额外的电磁兼容性措施以确保正常运行。

中文

本产品包含一个D级能效的照明光源。



繁體中文

室內外皆可使用！

因產品含電子零件，不適合兒童使用。產品須由大人充電。定期檢查電線、插頭、附件和其他配件是否受損。如果發現產品受損，請勿連接充電器。只能用SELV電路供應電源。

繁體中文

設備乃專為住宅、商業和輕工業的環境內使用。若在強電磁場區域使用，或需要額外的EMC測試以確保正常運作。

繁體中文

本產品已包含能源效率等級D的燈具。

한국어

실내외 적용

본 제품은 전기부품을 포함하고 있어 어린이들이 사용하기에 적합하지 않습니다. IKEA는 본 제품을 충전할 때 반드시 성인이 기기를 조작하는 것을 권장합니다. 코드, 플러그, 내부 부품 등이 손상되지 않았는지 정기적으로 점검해 주세요. 손상된 부분이 있으면 본 제품을 충전기와 함께 사용하면 안 됩니다.

안전 초저전압(SELV) 전원만을 사용합니다.

한국어

이 장비는 주거, 상업 및 경공업 환경에서 사용하도록 설계되었습니다. 전자기장이 강한 지역에서는 적절한 작업을 보장하기 위해 추가 EMC 조치가 필요할 수 있습니다.

한국어

이 제품에는 에너지 효율 D등급의 광원이 포함되어 있습니다.

日本語

室内・屋外用！

この製品には電気部品が含まれているため、お子さまの使用には適しません。充電は必ず大人が行うようおすすめします。また、お子さまがお使いになるときは、必ず充電アダプターを取り外してください。コード、プラグ、カバー、その他のパーツが損傷していないか定期的にチェックしてください。損傷が見つかった場合には、充電しないでください。安全特別低電圧（SELV）仕様。

日本語

この機器は、住宅、商業施設および軽工業環境での使用向けに設計されています。強い電磁界が生じる場所では、正常に動作するために追加のEMC（電磁干渉）対策が必要になる場合があります。

日本語

本製品の光源のエネルギー効率クラスはDです。

Bahasa Indonesia

UNTUK PENGGUNAAN DALAM & LUAR RUANG!

Produk ini tidak digunakan untuk anak-anak karena mengandung komponen listrik. IKEA merekomendasikan bahwa hanya orang dewasa yang boleh mengisi ulang. Periksa secara teratur untuk mengetahui kerusakan pada kabel, steker, kotak penutup dan bagian lainnya. Jika terdapat kerusakan, produk tidak boleh digunakan dengan charger.

Hanya diberikan pada SELV.

Bahasa Indonesia

Peralatan ini dirancang untuk digunakan di lingkungan perumahan, komersial, dan industri ringan. Di area dengan medan elektromagnetik yang kuat, tindakan EMC tambahan mungkin diperlukan untuk memastikan pengoperasian yang benar.

Bahasa Indonesia

Terdapat lampu efisiensi energi kelas D di dalam produk ini.

Bahasa Malaysia

UNTUK PENGGUNAAN DALAM & LUAR

Produk ini tidak dikhususkan untuk kanak-kanak kerana kandungan komponen elektriknya. IKEA mengesyorkan bahawa pengecasan seharusnya dikendalikan oleh orang dewasa. Periksa secara kerap untuk kerosakan kord, palam, kurungan dan bahagian lain. Sekiranya berlaku kerosakan, produk itu tidak boleh digunakan bersama dengan pengecas.

Hanya untuk dibekalkan di SELV.

Bahasa Malaysia

Peralatan ini direka bentuk untuk digunakan dalam persekitaran kediaman, komersial dan industri ringan. Di kawasan yang mempunyai medan elektromagnet yang kuat, langkah-langkah tambahan EMC mungkin diperlukan bagi memastikan operasi yang betul.

Bahasa Malaysia

Produk ini mengandungi sumber cahaya bagi kecekapan tenaga kelas D.



عربي

للاستخدام الداخلي والخارجي.
هذا المنتج غير مصمم ليستخدم بواسطة الأطفال نظراً لاحتوائه على أجزاء كهربائية. توصي ايكيبا بأن تتم عملية الشحن بواسطة أشخاص بالغين فقط. افحص بانتظام وجود أي عطب في السلك، القابس، الغطاء والأجزاء الأخرى. في حالة اكتشاف عطب ما، يجب عدم استعمال المنتج مع الشاحن. يتم توريده فقط في SELV.

عربي

تم تصميم هذا الجهاز للاستخدام في البيئات السكنية والتجارية والصناعية الخفيفة. وفي المناطق التي تحتوي على مجالات كهرومغناطيسية قوية، قد تكون هناك حاجة إلى اتخاذ تدابير إضافية في التوافق الكهرومغناطيسي لضمان التشغيل السليم.

عربي

يحتوي هذا المنتج على مصدر إضاءة من فئة كفاءة الطاقة D.

ไทย

สำหรับใช้งานภายในหรือภายนอกอาคาร
สินค้าชิ้นนี้ไม่เหมาะสำหรับเด็ก เนื่องจากมีชิ้นส่วนประกอบ อุปกรณ์ไฟฟ้า อื่นๆ ที่อาจก่อให้เกิดอันตรายต่อผู้ใช้งาน
หมั่นตรวจสอบความสมบูรณ์ของสายไฟ ปลั๊กไฟ ฝาครอบ และชิ้นส่วนอื่นๆ เป็นประจำ หากชิ้นส่วนใดชำรุด ห้ามใช้สินค้ากับที่ชาร์จเด็ดขาด
ใช้กับไฟฟ้าแรงดันไฟฟ้าพิเศษเท่านั้น (SELV)

ไทย

อุปกรณ์นี้ออกแบบให้ใช้งานในสภาพแวดล้อมแบบที่อยู่อาศัยเชิงพาณิชย์ และอุตสาหกรรม ในพื้นที่ที่มีสนามแม่เหล็กไฟฟ้าเข้มข้น จะต้องมีการมาตรฐานเพื่อความเข้ากันได้ทางแม่เหล็กไฟฟ้า EMC เพื่อให้อุปกรณ์ทำงานได้อย่างเหมาะสม

ไทย

สินค้านี้มีหลอดไฟประสิทธิภาพการใช้พลังงานแบบ Class D

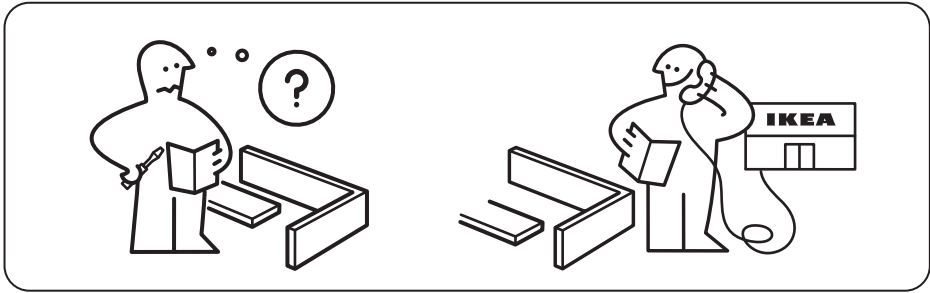

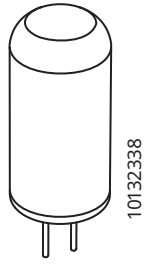

1x

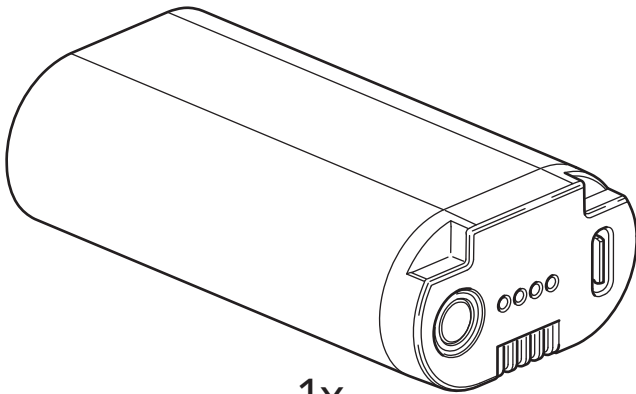

1x

1

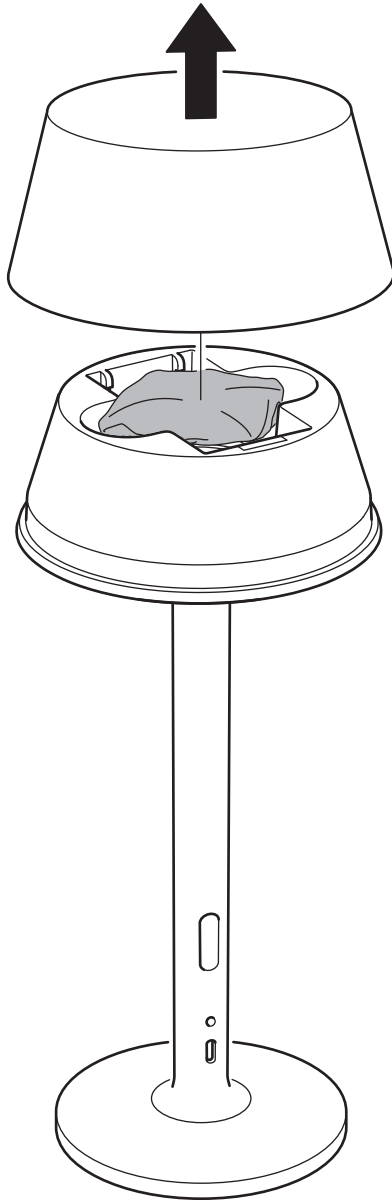

2

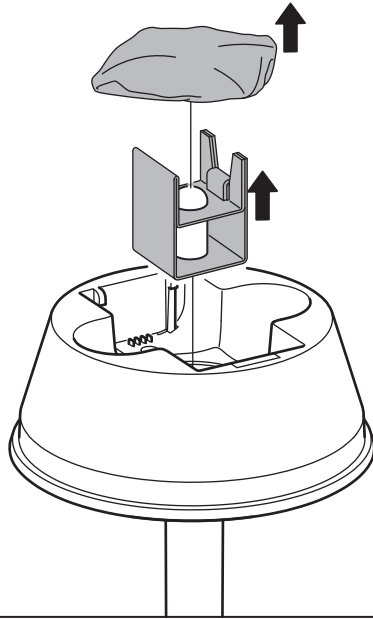

3

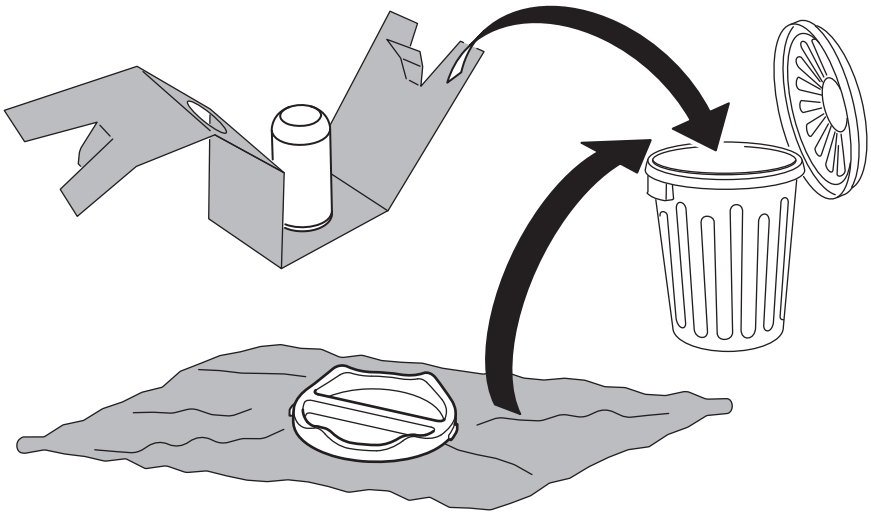

4

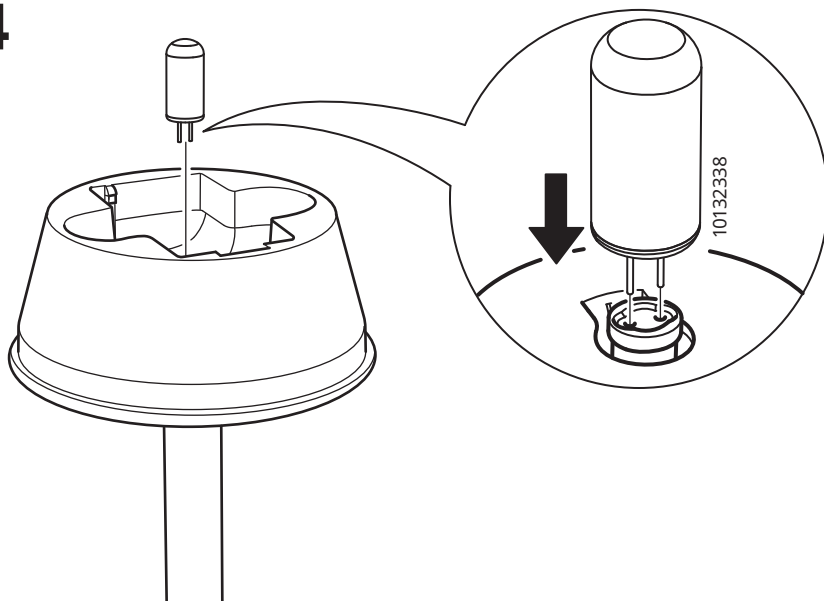

English

Replacing the light source: Only use a dimmable G4 LED light source

Deutsch

Austausch des Leuchtmittels: Nur ein G4 LED-Leuchtmittel verwenden.

Français

Remplacement de la source lumineuse : utiliser uniquement une source lumineuse à intensité réglable G4 LED.

Nederlands

De lichtbron vervangen: gebruik uitsluitend een dimbare G4 led-lamp.

Dansk

Udskiftning af lyskilden: Brug kun dæmpbar G4 LED-pære.

Íslenska

Skift um ljósaperu: Notaðu aðeins dimmanlegt G4 LED-ljós.

Norsk

Skifte lyskilden: Bruk bare en dimbar G4 LED-lyskilde.

Suomi

Valonlähteen vaihtaminen: käytä ainoastaan G4-led-valonlähdettä.

Svenska

Byta ljuskälla: Använd endast en dimbar G4 LED-ljuskälla.

Česky

Výměna zdroje světla: Používejte pouze stmívatelný světelný zdroj G4 LED.

Español

Sustitución de la fuente de luz: utiliza solo una bombilla G4 LED regulable

Italiano

Sostituzione della fonte luminosa: utilizza soltanto una fonte luminosa a LED G4 regolabile.

**Magyar**

A fényforrás cseréje: kizárólag GU4 foglalatú, szabályozható LED-es fényforrást használj!

Polski

Wymiana źródła światła: Stosuj wyłącznie żarówki LED G4 z możliwością przyciemniania.

Eesti

Valgusallika väljavahetamine: kasuta ainult hämardatavat G4 LED-valgusallikat.

Latviešu

Gaismas avota nomaiņa: izmantot tikai G4 LED gaismas avotu ar regulējamu apgaismojuma intensitāti.

Lietuvių

Šviesos šaltinio keitimas: naudokite tik reguliuojamo ryškumo LED šviesos šaltinį G4.

Portugues

Substituir a fonte de iluminação: utilize apenas uma lâmpada LED G4 de intensidade regulável

Româna

Înlocuirea becului: se folosec doar becuri LED G4 cu intensitate reglabilă.

Slovensky

Výmena zdroja svetla: Používajte iba stmievateľný zdroj svetla G4 LED

Български

Смяна на източника на светлина: Използвайте само димиращ се източник на светлина G4 LED.

Hrvatski

Zamjena izvora svjetla: koristiti isključivo prigušivi G4 LED izvor svjetla

Ελληνικά

Αντικατάσταση πηγής φωτισμού: χρησιμοποιήστε μόνο G4 LED συμβατό με ροοστάτη.

Українська

Заміна джерела світла: Використовуйте лише світлодіодне джерело світла G4 з функцією регулювання яскравості.

Srpski

Zamena izvora svetla: Koristi samo prigušivi G4 LED izvora svetla.

Slovenščina

Zamenjava žarnic: Dovoljene so le LED žarnice G4 z možnostjo zatemnitve.

Türkçe

Işık kaynağının değiştirilmesi: Yalnızca kısılabilir bir G4 LED ışık kaynağı kullanın

中文

更換光源： 仅可使用可调光G4 LED光源

繁中

更換光源： 只能使用可調光的G4 LED光源。

한국어

전구 교체: 밝기 조절이 가능한 G4 LED 전구만 사용하세요.

日本語

光源の交換： G4口金のLED電球のみをご使用ください。

Bahasa Indonesia

Mengganti sumber cahaya: Hanya gunakan sumber cahaya LED G4 yang dapat diredupkan

Bahasa Malaysia

Menggantikan sumber cahaya: Hanya gunakan sumber cahaya LED G4 yang boleh dimalapkan

عربي
لاستبدال مصدر الضوء: استخدم فقط مصدر ضوء ليد قابل للتحفت G4 LED.

ไทย

การเปลี่ยนหลอดไฟ: ใช้หลอดไฟ LED G4 แสงหรี่ได้เท่านั้น

5

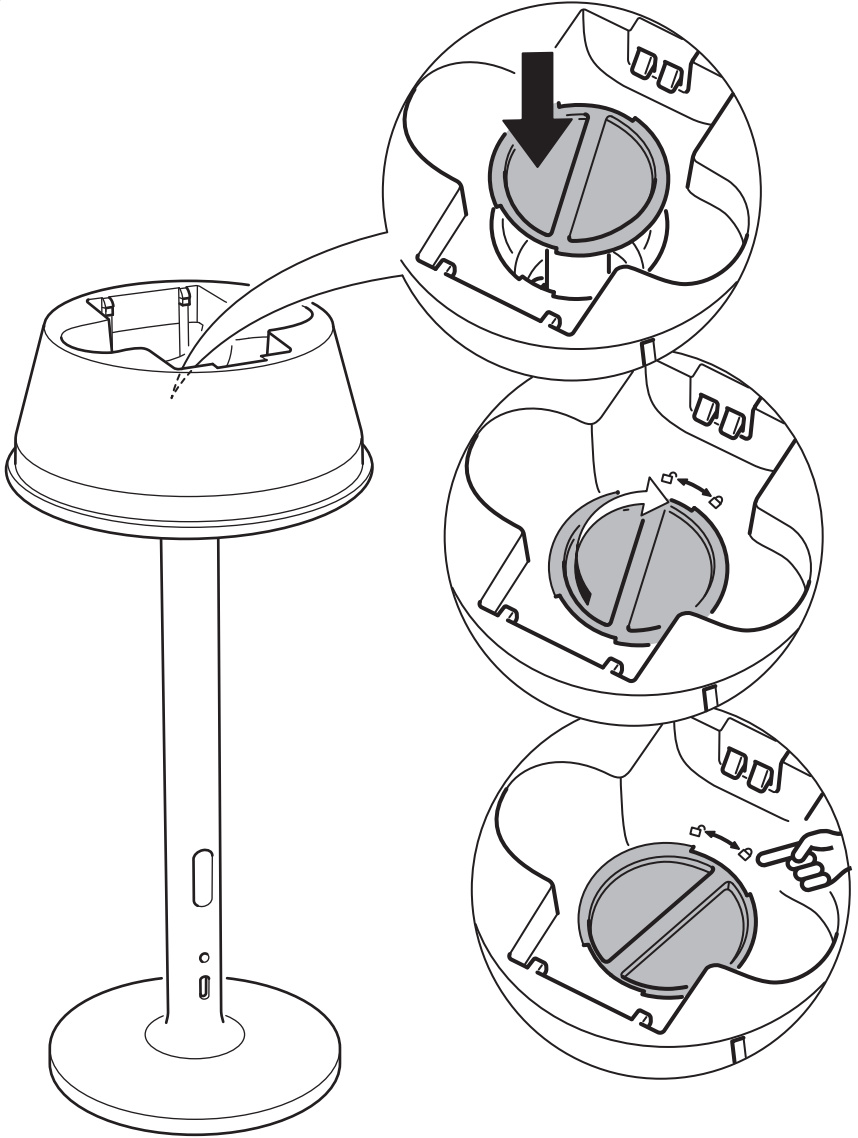

6

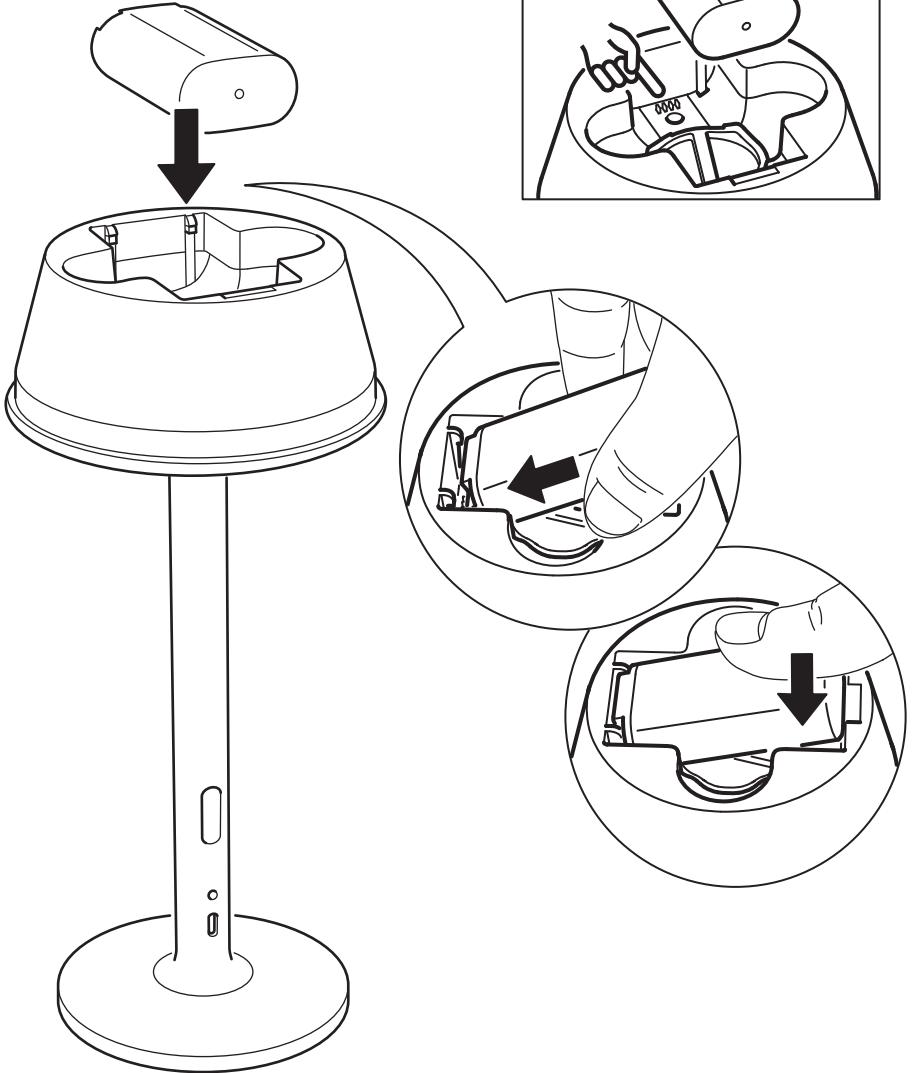
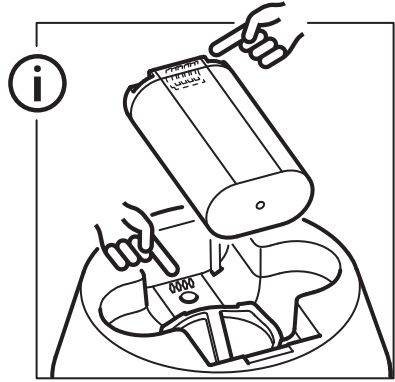

**English**

Keep batteries out of reach of children and animals.

English

Replace only with IKEA rechargeable battery RÖDHAJ 7.2V 2600 mAh Li-ion. Risk of fire or explosion if battery is replaced by an incorrect type.

English

Keep away from fire.

Deutsch

Batterien außerhalb der Reichweite von Kindern und Tieren verwahren.

Deutsch

Nur wiederaufladbare RÖDHAJ Akkus 7,2 V 2600 mAh Li-ion von IKEA verwenden. Bei Verwendung falscher Akkus besteht Brand- oder Explosionsgefahr.

Deutsch

Von offenem Feuer fernhalten.

Français

Rangez les piles hors de portée des enfants et des animaux.

Français

Remplacer uniquement par une pile rechargeable IKEA RÖDHAJ 7,2V 2600 mAh Li-ion. Risque d'incendie ou d'explosion si la pile est remplacée par un modèle inadapté.

Français

Tenir éloigné du feu.

Nederlands

Bewaar batterijen buiten bereik van kinderen en dieren.

Nederlands

Alleen vervangen met IKEA oplaadbare RÖDHAJ 7.2V 2600 mAh, li-ion. Explosie- of brandgevaar wanneer de batterij wordt vervangen door een verkeerde soort batterij.

Nederlands

Uit de buurt van open vuur houden.

Dansk

Batterierne skal opbevares utilgængeligt for børn.

Dansk

Må kun udskiftes med IKEA genopladeligt batteri RÖDHAJ 7.2V 2600 mAh Li-ion. Risiko for brand eller eksplosion, hvis batteriet udskiftes med et batteri af en forkert type.

Dansk

Skal holdes væk fra åben ild.

Íslenska

Geymdu rafhlöður þar sem börn og dýr ná ekki til.

Íslenska

Skiptu aðeins út fyrir IKEA endurhlaðanlega rafhlöðu, RÖDHAJ 7,2V 2600 mAh Li-ion. Sprengi- eða eldhætta getur stafað af því að skipta út rafhlöðu fyrir aðra af rangri tegund.

Íslenska

Haldið fjarri opnum eldi.

Norsk

Hold batteriene utenfor rekkevidde for barn og dyr.

Norsk

Bare bytt ut med et oppladbart IKEA-batteri RÖDHAJ 7,2 V 2600 mAh Li-ion. Det kan medføre fare for eksplosjon hvis batteriet erstattes med en feil type.

Norsk

Må ikke komme i nærheten av åpen ild.

Suomi

Pidä paristot/akut poissa lasten ja eläinten ulottuvilta.

Suomi

Vaihda vain ladattavaan RÖDHAJ-litiumioniakkuun (7,2 V 2600 mAh). Vääränlainen akku aiheuttaa räjähdysvaaran.

Suomi

Pidettävä poissa avotulen läheltä.

**Svenska**

Håll batterierna borta från barn och djur.

Svenska

Ersätt endast med IKEA laddningsbart batteri RÖDHAIJ 7.2V 2600 mAh Li-ion. Brand eller explosionsrisk om batteriet byts ut mot felaktigt typ.

Svenska

Får ej komma nära öppen låga.

Česky

Baterie udržujte mimo dosah dětí a zvířat.

Česky

Vyměňte pouze za dobříjící baterii IKEA RÖDHAIJ 7,2 V, 2 600 mAh, Li-ion. V případě výměně baterie za nesprávný typ hrozí nebezpečí požáru nebo výbuchu.

Česky

Udržujte mimo oheň.

Español

Mantén las pilas fuera del alcance de los niños y animales.

Español

Solo se puede sustituir por la pila recargable RÖDHAIJ IKEA de iones de litio de 7,2 V y 2600 mAh. Hay riesgo de incendio o explosión si la pila se reemplaza por una de un tipo incompatible.

Español

Mantener alejado del fuego.

Italiano

Tieni le batterie fuori dalla portata dei bambini e degli animali.

Italiano

Per la sostituzione, usa esclusivamente una batteria ricaricabile IKEA RÖDHAIJ da 7,2 V, 2.600 mAh, agli ioni di litio. L'uso di una batteria sostitutiva non corretta può causare il rischio di incendio o esplosione.

Italiano

Tenere lontano dal fuoco.

Magyar

Gyermekektől és állatoktól távol tartandó.

Magyar

Csak az IKEA tölthető elemére cseréld le (RÖDHAIJ 7.2V 2600 mAh Li-ion). Ha nem megfelelő típusú elemet teszel bele, az tűz- vagy robbanásveszélyt okozhatsz.

Magyar

Tartsd távol a tűztől.

Polski

Przechowuj baterie w miejscu niedostępnym dla dzieci i zwierząt.

Polski

Wymieniaj wyłącznie na akumulatory litowo-jonowy IKEA RÖDHAIJ 7,2 V 2600 mAh. Ryzyko pożaru lub wybuchu w przypadku wymiany na baterię niewłaściwego typu.

Polski

Trzymaj z dala od ognia.

Eesti

Hoia patareisid lastele ja koduloomadele kättesaamatus kohas.

Eesti

Asenda ainult IKEA pakutud RÖDHAIJ laetava akupatareiga (7,2 V, 2600 mAh, liitiumioonaku). Kui akupatarei asendatakse vale tüüpi akupatareiga, tekib tule- või plahvatusoht.

Eesti

Hoidke tulekoldest eemal.

Latviešu

Baterijas glabāt bērniem un dzīvniekiem nepieejamā vietā.

Latviešu

Nomainīt tikai pret IKEA atkārtoti uzlādējamo bateriju RÖDHAIJ 7.2V 2600 mAh Li-ion. Izmantojot nepiemērota tipa bateriju, pastāv aizdegšanās un eksplozijas risks.

Latviešu

Sargāt no uguns.

Lietuvių

Baterijas laikykite vaikams ir gyvūnams nepasiekiamoje vietoje.

Lietuvių

Keiskite tik įkraunamąją IKEA ličio jonų bateriją RÖDHAJ 7,2 V, 2600 mAh. Bateriją pakeitus netinkamo tipo baterija, kyla gaisro ir sproginimo grėsmė.

Lietuvių

Saugokite nuo ugnies.

Portugues

Mantenha as pilhas afastadas de crianças e animais.

Portugues

Substitua apenas pela pilha recarregável RÖDHAJ 7,2V 2600mAh Li-ion. Risco de incêndio ou explosão se substituir a pilha por uma pilha desadequada.

Portugues

Manter afastado do fogo.

Româna

Nu lăsa bateriile la îndemână copiilor sau în apropierea animalelor.

Româna

Înlocuieste numai cu o baterie reîncărcabilă IKEA RÖDHAJ Li-ion 7,2V 2600 mAh. Risc de incendiu sau explozie dacă bateria este înlocuită cu o alta nepotrivită.

Româna

Protejează de foc.

Slovensky

Baterie uchovávajte mimo dosahu detí a zvierat.

Slovensky

Vymieňajte iba za nabíjateľnú batériu IKEA RÖDHAJ 7,2 V 2600 mAh Li-ion. V prípade výmeny batérie za nesprávny typ hrozí nebezpečenstvo požiaru alebo výbuchu.

Slovensky

Uchovávajte mimo dosahu ohňa.

Български

Съхранявайте батериите далеч от достъп на деца и животни.

Български

Заменяйте само с акумулаторна литиево-йонна батерия IKEA RÖDHAJ 7.2V 2600 mAh. Опасност от пожар или експлозия при подмяна с батерия от неподходящ тип.

Български

Дръжте далеч от огън.

Hrvatski

Čuvati baterije izvan dohvata djece i životinja.

Hrvatski

Zamijeniti isključivo IKEA RÖDHAJ punjivom baterijom (7,2V, 2600 mAh, Li-ion). Postoji opasnost od požara ili eksplozije ako se baterija zamijeni pogrešnom vrstom.

Hrvatski

Držite podalje od vatre.

Ελληνικά

Κρατήστε τις μπαταρίες μακριά από παιδιά και ζώα.

Ελληνικά

Αντικαταστήστε μόνο με επαναφορτιζόμενες μπαταρίες λιθίου RÖDHAJ 7.2V 2600 mAh. Κίνδυνος πυρκαγιάς ή έκρηξης αν αντικαταστήσετε τη μπαταρία με λανθασμένο τύπο.

Ελληνικά

Κρατήστε το προϊόν μακριά από φωτιά.

Українська

Тримайте батарейки подалі від дітей і тварин.

Українська

Заміняйте лише літій-іонною акумулаторною батарейкою IKEA RÖDHAJ PEДХАЙ 7,2 В 2600 мА-год. Може спалахнути або вибухнути, якщо вставити батарейку неправильного типу.

Українська

Тримайте подалі від вогню.

**Srpski**

Baterije čuvaj izvan domašaja dece i životinja.

Srpski

Zameni samo IKEA punjivom baterijom RÖDHAJ 7,2 V 2600 mAh litijum-jonskom. Zamena pogrešnom vrstom baterije može izazvati požar ili eksploziju.

Srpski

Drži dalje od vatre.

Slovenščina

Baterije shranjuj izven dosega otrok in živali.

Slovenščina

Zamenjaj samo z RÖDHAJ polnilnimi baterijami 7,2 V, 2600 mAh, Li-ion, podjetja IKEA. Pri zamenjavi z neustrezno baterijo obstaja nevarnost požara ali eksplozije.

Slovenščina

Ne izpostavljajte ognju.

Türkçe

Pilleri çocukların ve hayvanların erişemeyeceği yerlerde bulundurun.

Türkçe

Yalnızca IKEA şarj edilebilir pil RÖDHAJ 7.2V 2600 mAh Li-ion ile değiştiriniz. Yanlış tipte bir pil ile değiştirilmesi durumunda yangın veya patlama riski yaratabilir.

Türkçe

Ateşten uzak tutunuz.

中文

请将电池放在儿童和宠物接触不到的位置。

中文

仅可使用宜家RÖDHAJ 略德哈 充电电池（锂电池，7.2伏，2600毫安时）。如果使用不合适的电池类型，则存在火灾或爆炸的风险。

中文

远离明火。

繁中

不可讓兒童及動物接觸電池。

繁中

只可使用IKEA RÖDHAJ 充電電池(鋰電池/7.2伏/2600毫安時)。使用不合適的電池類型，可能會引致火災或爆炸。

繁中

遠離火源。

한국어

배터리는 어린이와 동물이 접근할 수 없는 곳에 보관하세요.

한국어

이케아 RÖDHAJ 워드하이 7.2V 2600mAh 리튬이온 충전지로만 교체하세요. 잘못된 종류의 배터리로 교체할 경우 화재나 폭발 위험이 있습니다.

한국어

화기에 가까이 두지 마십시오.

日本語

電池はお子さまやペットの手の届かない場所で保管してください。

日本語

交換には、必ずイケアのRÖDHAJ/ロードハイ 充電式電池 7.2V 2600mAh リチウムイオンをお使いください。指定以外の電池を使用すると、火災または爆発のおそれがあります。

日本語

火気の近くでは使用しないでください。

Bahasa Indonesia

Jauhkan baterai dari jangkauan anak-anak dan binatang.

Bahasa Indonesia

Ganti hanya dengan baterai isi ulang IKEA RÖDHAJ 7.2V 2600 mAh Li-ion. Risiko kebakaran atau ledakan jika baterai diganti dengan jenis yang salah.

Bahasa Indonesia

Jauhkan dari api.

Bahasa Malaysia

Jauhkan kanak-kanak dan haiwan daripada bateri.

Bahasa Malaysia

Gantikan hanya dengan bateri dapat dicas semula RÖDHAIJ 7.2V 2600 mAh Li-ion. Risiko terbakar atau meletup jika bateri digantikan dengan jenis yang salah.

Bahasa Malaysia

Jauhkan daripada api.

عربي

احفظ البطاريات بعيدًا عن متناول الأطفال والحيوانات.

عربي

استبدل فقط بطارية قابلة لإعادة الشحن من إيكيا RÖDHAIJ 7.2V 2600 mAh Li-ion. خطر حدوث حريق أو انفجار إذا تم استبدال البطارية بنوع غير صحيح.

عربي

يجب إبعاد المنتج عن النار.

ไทย

เก็บแบตเตอรี่ให้พ้นมือเด็กและสัตว์

ไทย

ใช้แบตเตอรี่ชาร์จไฟได้ของอิกีย RÖDHAIJ/เร็ดฮาย 7.2V 2600 mAh ลิเธียมไอออน หากเปลี่ยนแบตเตอรี่ผิดประเภท อาจเสี่ยงต่อเพลิงไหม้หรือการระเบิด

ไทย

เก็บให้ห่างจากเปลวไฟ

7

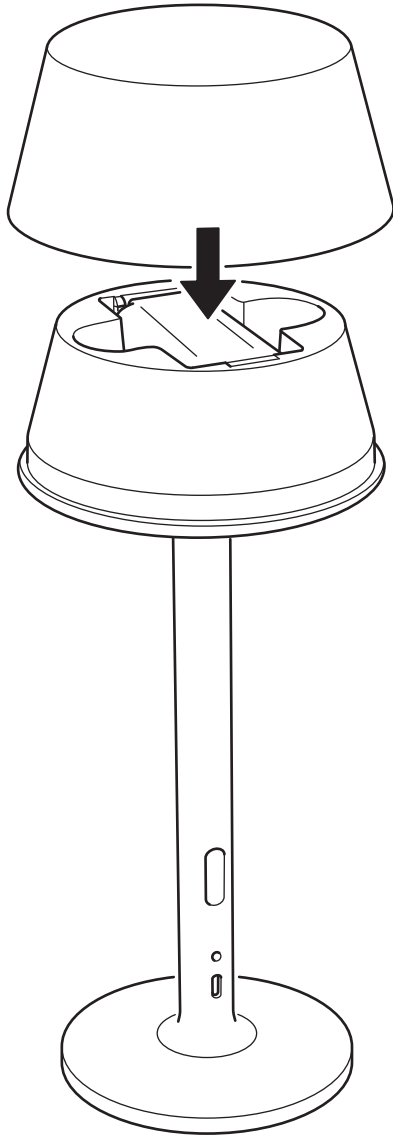

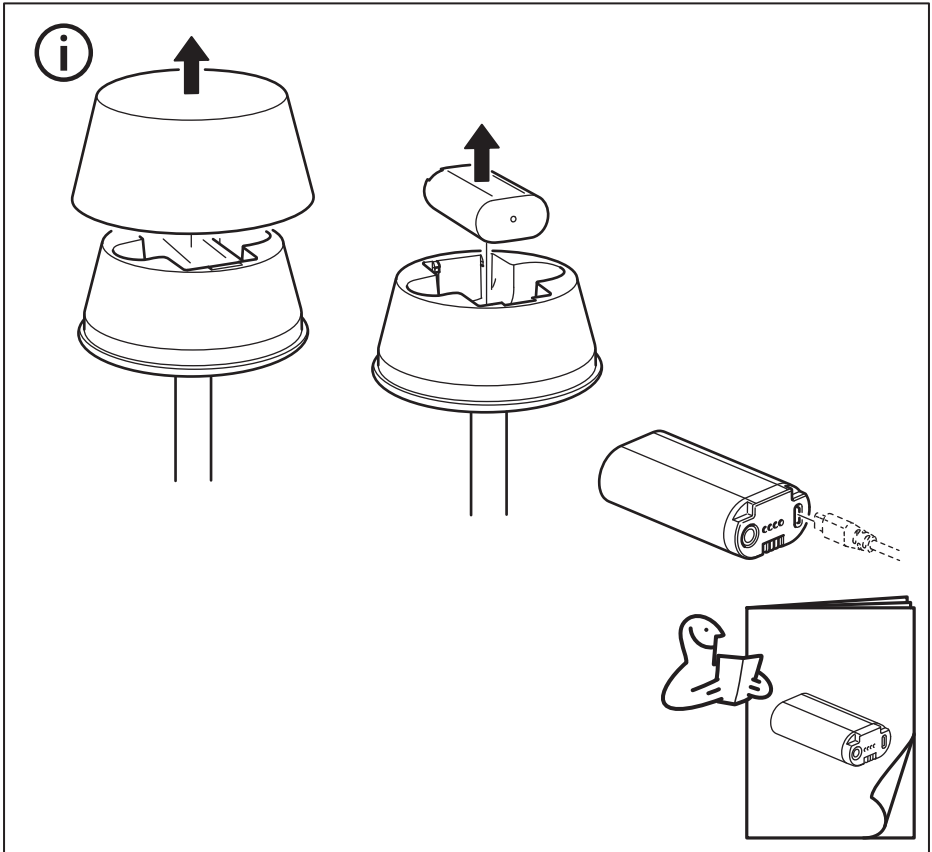
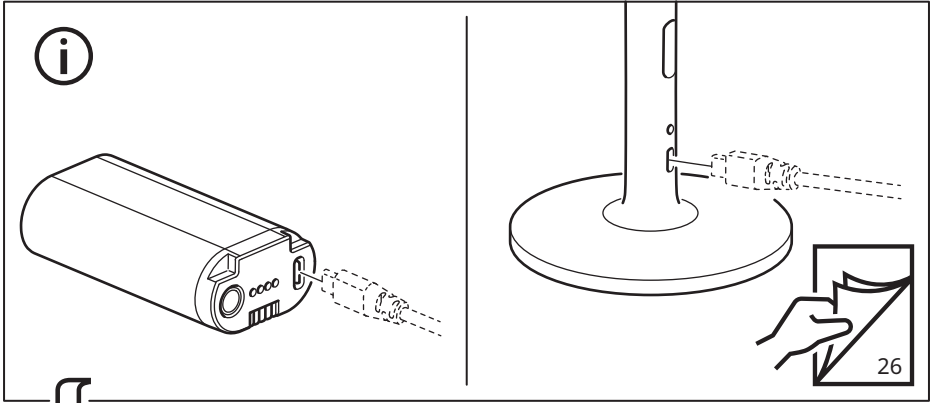

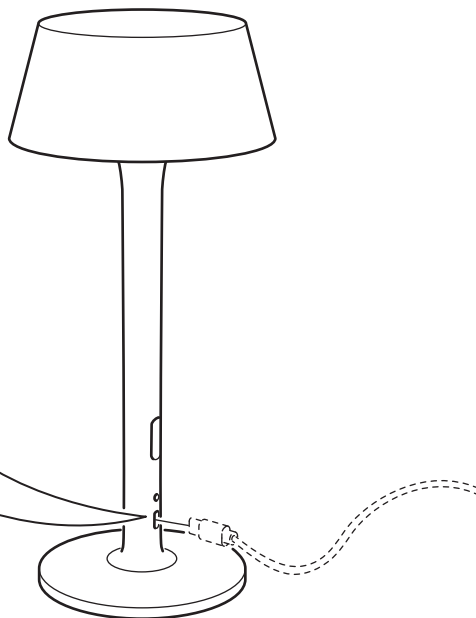
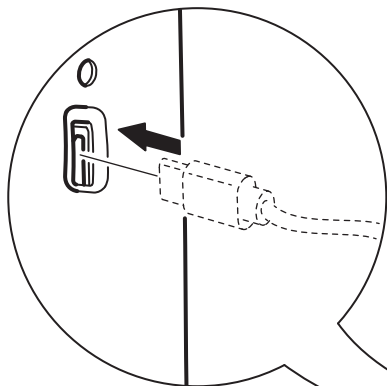
**English**

The product may only be charged indoors.

English

USB-C cable and USB charger are sold separately. IKEA recommends 1-port USB charger (ICPSW5).

Deutsch

Das Produkt sollte nur in Innenräumen geladen werden.

Deutsch

USB-C-Kabel und USB-Ladegerät sind separat erhältlich. IKEA empfiehlt ein Ladegerät mit 1 USB-Ausgang (ICPSW5).

Français

Le produit doit uniquement être rechargé à l'intérieur.

Français

Câble USB-C et chargeur USB vendus séparément. IKEA recommande un chargeur USB 1 port (ICPSW5).

Nederlands

Het product mag alleen binnenshuis worden opgeladen.

Nederlands

De USB-C-kabel en de USB-oplader worden apart verkocht. IKEA raadt een USB-lader met 1 poort aan (ICPSW5).

Dansk

Produktet må kun oplades indendørs.

Dansk

USB-C-kabel og USB-oplader sælges separat. IKEA anbefaler USB-oplader med 1 stik (ICPSW5).

Íslenska

Aðeins má hlaða vöruna innandyrja.

Íslenska

USB-C snúra og USB-hleðslutæki eru seld sér. IKEA mælir með USB-hleðslutæki með einu tengi (ICPSW5).

Norsk

Produktet skal bare lades innendørs.

Norsk

USB-C-ledning og USB-lader selges separat. IKEA anbefaler USB-lader med 1 port (ICPSW5).

Suomi

Tuotetta tulee ladata ainoastaan sisätiloissa.

Suomi

USB-C-johto ja USB-laturi myydään erikseen. Suosittelemme 1-paikkaista USB-laturia (ICPSW5).

Svenska

Produkten får enbart laddas inomhus.

Svenska

USB-C-kabel och USB-laddare säljes separat. IKEA rekommenderar USB-laddare med 1 port (ICPSW5).

Česky

Výrobek lze nabíjet pouze v interiéru.

Česky

Kabel USB-C a nabíječka USB se prodávají zvlášť. IKEA doporučuje 1portovou nabíječku USB (ICPSW5).

Español

El producto solo puede cargarse en espacios interiores.

Español

El cable USB-C y el cargador USB se venden aparte. IKEA recomienda el cargador USB de 1 puerto (ICPSW5).

Italiano

Il prodotto può essere ricaricato solo in ambienti interni.

Italiano

Il cavo USB-C e il caricabatteria USB sono venduti a parte. IKEA consiglia il caricabatteria USB con 1 porta (ICPSW5).

Magyar

A termék csak beltéren tölthető.

Magyar

Az USB-C kábel és az USB töltő külön kapható. Az IKEA az 1 portos USB töltőt javasolja (ICPSW5).

Polski

Produkt można ładować wyłącznie w pomieszczeniach.

Polski

Przewód USB-C i ładowarka USB są sprzedawane osobno. IKEA zaleca ładowarkę USB z jednym portem (ICPSW5).

Eesti

Toodet võib laadida ainult siseruumides.

Eesti

USB-C-kaabel ja USB-laadija on müügil eraldi. Soovitame kasutada 1 portiga USB-laadijat (ICPSW5).

Latviešu

Uzlādi drīkst veikt tikai iekštelpās.

Latviešu

USB-C vads un USB lādētājs ir jāiegādājas atsevišķi. IKEA iesaka USB lādētāju ar 1 pieslēgvietu (ICPSW5).

Lietuvių

Gaminys turi būti kraunamas tik patalpoje.

Lietuvių

USB-C laidas ir USB įkroviklis parduodami atskirai. Rekomenduojame įsigyti 1 jungties USB įkroviklį (ICPSW5).

Portugues

O produto só pode ser carregado em espaços interiores.

Portugues

Cabo USB-C e carregador USB vendidos em separado. A IKEA recomenda o carregador USB com 1 porta (ICPSW5).

Română

Produsul poate fi încărcat doar în interior.

Română

Cablul USB-C și încărcătorul USB se vând separat. IKEA recomandă un încărcător cu 1 port USB (ICPSW5).



Slovensky

Výrobok sa môže nabíjať len v interiéri.

Slovensky

Kábel USB-C a nabíjačka USB sa predávajú samostatne. IKEA odporúča 1-portovú nabíjačku USB (ICPSW5).

Български

Продуктът може да се зарежда само в закрити помещения.

Български

USB-C кабелът и USB зарядното се продават поотделно. IKEA препоръчва USB зарядно с 1 гнездо (ICPSW5).

Hrvatski

Proizvod se može puniti samo u zatvorenom.

Hrvatski

USB-C kabel i USB punjač prodaju se zasebno. IKEA preporučuje USB punjač s 1 ulazom (ICPSW5).

Ελληνικά

Το προϊόν μπορεί να φορτιστεί μόνο σε εσωτερικό χώρο.

Ελληνικά

Το καλώδιο USB-C και ο φορτιστής USB πωλούνται χωριστά. Η IKEA προτείνει τον φορτιστή με 1-είσοδο USB (ICPSW5).

Українська

Виріб можна заряджати лише у приміщенні.

Українська

Кабель USB-C і зарядний пристрій USB продаються окремо. IKEA рекомендує зарядний пристрій USB із 1 портом (ICPSW5).

Srpski

Proizvod može da se puni samo unutra.

Srpski

USB-C kabl i USB punjač prodaju se zasebno. IKEA preporučuje USB punjač s 1 priključkom (ICPSW5).

Slovenščina

Izdelek se lahko polni samo v zaprtih prostorih.

Slovenščina

Kabel USB-C in USB-polnilnik sta naprodaj ločeno. Podjetje IKEA priporoča polnilnik z 1 USB vrati (ICPSW5).

Türkçe

Ürün yalnızca iç mekanlarda şarj edilebilir.

Türkçe

USB-C kablosu ve USB şarj cihazı ayrı satılır. IKEA, 1 portlu USB şarj cihazını (ICPSW5) önermektedir.

中文

本产品只能在室内充电。

中文

USB-C电线和USB充电器需另购。宜家推荐单端口USB充电器(ICPSW5)。

繁中

此產品只可在室內充電。

繁中

USB-C電線和USB充電器需另購。IKEA建議使用單插孔USB充電器(ICPSW5)

한국어

제품은 실내에서만 충전할 수 있습니다.

한국어

USB-C 케이블과 USB 충전기는 별도 판매입니다. IKEA는 USB 충전기 1구(ICPSW5) 사용을 권장합니다.

日本語

本製品は屋内のみで充電できます。

日本語

USB-CケーブルとUSB充電器は別売りです。1ポートのUSB充電器 (ICPSW5) の使用をおすすめします。

Bahasa Indonesia

Produk hanya dapat diisi daya di dalam ruangan.

Bahasa Indonesia

Kabel USB-C dan pengisi daya USB dijual terpisah. IKEA merekomendasikan pengisi daya USB 1 port (ICPSW5).

Bahasa Malaysia

Produk ini hanya boleh dicas di dalam rumah.

Bahasa Malaysia

Kabel USB-C dan pengecas USB dijual berasingan. IKEA mengesyorkan pengecas USB 1 port (ICPSW5).

عربي
لا يجوز شحن المنتج إلا في مكان داخلي.

عربي
سلك USB-C وشاحن USB يُباعان بعلی حدة. توصي ايكيا بشاحن ذو منفذ USB واحد (ICPSW5).

ไทย

สินค้าสามารถชาร์จไฟได้ภายในบ้านเท่านั้น

ไทย

สาย USB-C และที่ชาร์จ USB แยกจำหน่าย อีเกียขอแนะนำให้ใช้ที่ชาร์จ USB แบบ 1 ช่อง (ICPSW5)

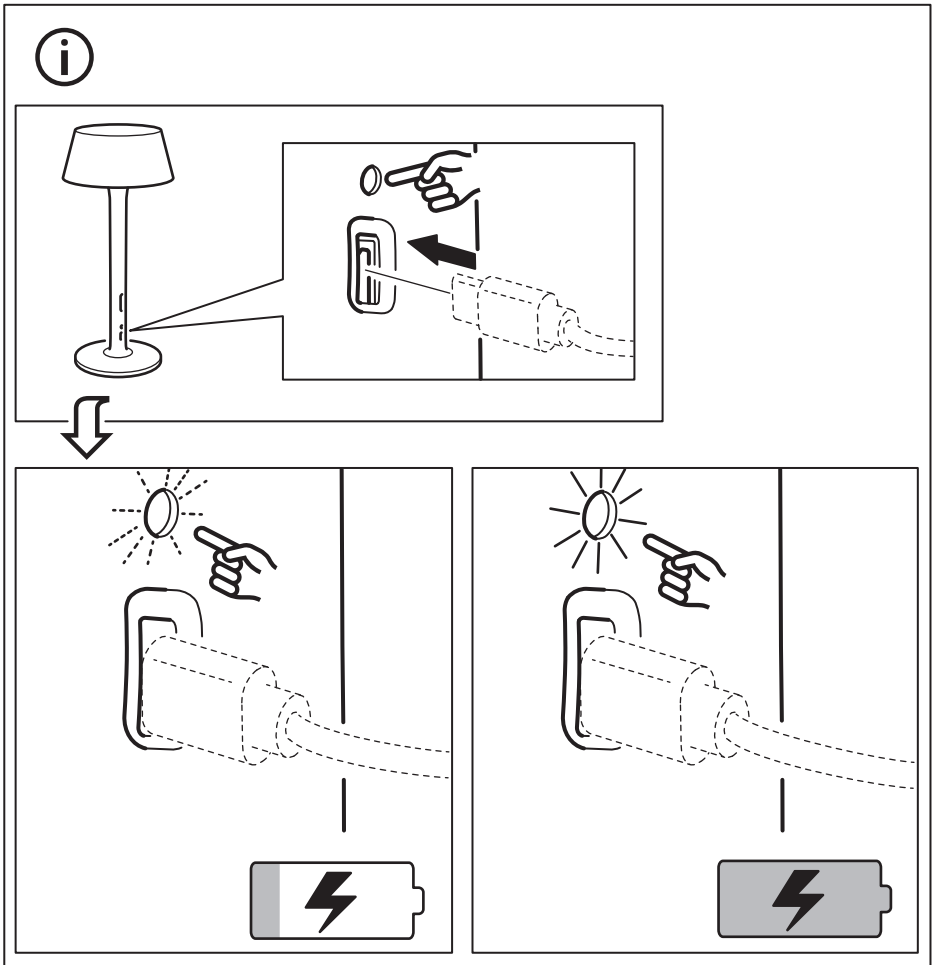
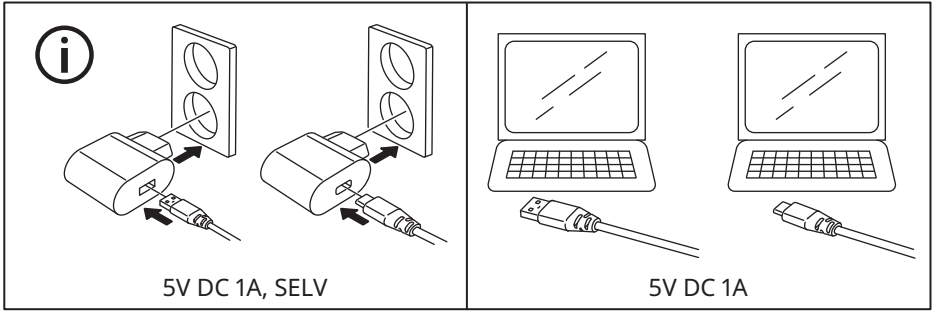



English

LED indicator status:

White LED pulsing on: Charging in progress.

White LED steady on: Charging complete.

White LED flashing: Error.

The white LED indicator will flash if the batteries are inserted incorrectly, or if non-rechargeable or damaged batteries are inserted into the charger by mistake.

Deutsch

Status der LED-Anzeige:

Weißes, blinkendes Licht: Der Ladevorgang läuft.

Weißes, dauerhaftes Licht: Der Ladevorgang ist abgeschlossen.

Weißes, hektisch blinkendes Licht: Fehlermeldung. Das weiße LED-Signal blinkt, wenn die Akkus versehentlich falsch in das Ladegerät eingesetzt werden oder wenn diese nicht wiederaufladbar oder beschädigt sind.

Français

Statut du voyant LED :

LED blanche clignotante : chargement en cours

LED blanche fixe : chargement terminé

LED blanche clignotante rapidement : erreur

La LED blanche clignote rapidement si les piles ont été mal insérées, ou bien si des piles non rechargeables ou endommagées ont été insérées dans le chargeur par erreur.

Nederlands

Status led-indicator:

Wit led-lampje knippert: bezig met opladen .

Wit led-lampje brandt continu: opladen voltooid.

Rood led-lampje knippert: fout.

Het witte led-lampje knippert als batterijen verkeerd zijn geplaatst, of als er niet-oplaadbare of beschadigde batterijen in de oplader worden gestopt.

Dansk

LED-indikatorens status:

Den hvide LED-pære blinker: Opladningen er i gang.

Den hvide LED-pære er tændt: Opladningen er færdig.

Den hvide LED-pære blinker: Fejl.

LED-pæren blinker hvidt, hvis batteriet sidder forkert, eller hvis der ved en fejl sættes ikke-genopladelige eller beskadigede batterier i opladeren.

Íslenska

LED stöðuvísir:

Hvitt LED ljós blíkkar hægt: Hleðsla í gangi.

Hvitt LED ljós lýsir stöðugt. Hleðslu lokið.

Hvitt LED ljós leiftrar: Villa.

Hvitt LED ljós leiftrar ef rafhlöður eru ekki rétt settar í tækið eða skemmdar rafhlöður eða rafhlöður sem ekki eru ætlaðar til endurhleðslu eru settar í hleðslutækið.

Norsk

LED-indikatorens status:

Hvit LED-pulsering på: Lading pågår

Hvitt LED-lys kontinuerlig på: Lading fullført

Hvitt LED-lys blinker: Feil.

Den hvite LED-indikatoren vil blinke hvis batteriene blir satt i feil, eller hvis ikke-oppladbare eller ødelagte batterier blir satt i laderen ved en feil.

Suomi

Merkkivalon tila:

Valkoinen merkkivalo vilkkuu hitaasti: Lataus käynnissä.

Valkoinen merkkivalo palaa tasaisesti: Lataus valmis.

Valkoinen merkkivalo vilkkuu nopeasti: Virhe.

Valkoinen merkkivalo vilkkuu nopeasti, jos paristot on asetettu väärin tai jos laturiin on asetettu vahingossa kertakäyttöiset tai vahingoittuneet paristot.

Svenska

LED-indikatorns status:

Pulserande vitt LED-ljus: Laddning pågår.

Ihållande vitt LED-ljus: Laddning avslutad.

Blinkande vitt LED-ljus: Fel.

Den vita LED-indikatorn blinkar om batterierna sätts i fel, eller om ej laddningsbara eller skadade batterier sätts i laddaren av misstag.

Česky

Stav indikátoru LED:

Bílá LED dioda svítí: Prohibá nabíjení.

Bílá LED dioda trvale svítí: Nabíjení dokončeno.

Bílá LED dioda bliká: Chyba.

Bílá LED dioda bude blikat, pokud jsou baterie vloženy nesprávným způsobem nebo pokud jsou do nabíječky omylem vloženy nedobíjecí nebo poškozené baterie.



Español

Indicaciones de estado del LED:

LED blanco parpadeante: carga en curso.

LED blanco encendido: carga finalizada.

LED blanco parpadeante: error.

El LED blanco parpadeará si se introducen pilas no recargables o estropeadas por error o si las pilas se insertan incorrectamente.

Italiano

Indicatore di stato a LED:

LED bianco pulsante: ricarica in corso.

LED bianco fisso: ricarica completata.

LED bianco lampeggiante: errore.

L'indicatore a LED bianco lampeggia se le batterie non sono state inserite nel modo corretto o se sono state inserite per errore batterie non ricaricabili o danneggiate.

Magyar

A LED-es fény állapota:

Folyamatosan villogó fehér LED: folyamatban lévő töltés

Folyamatosan világító fehér LED: a töltés

befejeződött

Villogó fehér LED: hiba

A fehér LED jelzőfény villogni kezd, és a töltés leáll abban az esetben, ha nem újratölthető vagy sérült akkumulátort kerül behelyezésre a töltőbe, vagy ha helytelenül teszed be őket.

Polski

Stan wskaźnika LED:

Biała dioda LED świeci światłem pulsacyjnym: trwa ładowanie.

Biała dioda LED świeci światłem ciągłym:

ładowanie zakończone.

Biała migająca dioda LED: błąd.

Biała dioda LED zacnie migać, gdy akumulatorki są włożone do ładowarki nieprawidłowo lub omyłkowo włożono baterie jednorazowe bądź uszkodzone akumulatorki.

Eesti

LED-indikaatori olek:

Valge LED-tuluke vilgub aeglaselt: laadimine on pooleli.

Valge LED-tuluke põleb: laadimine on lõpule viidud.

Valge LED-tuluke vilgub: tõrge.

Valge LED-tuluke hakkab vilkuma, kui sa sisestasid laadijassee patareid valesti või kasutasid kogemata mittelaetavaid või kahjustatud patareisid.

Latviešu

LED statusa indikators:

Balts LED indikators (pulsējoša gaisma): notiek uzlāde

Iedegts balts LED indikators: Uzlāde ir pabeigta.

Balts LED indikators (mirgo): Kļūda.

Ja baterijas lādētājā tiek ievietotas nepareizi vai kļūdas dēļ ir ievietotas nelādējamās vai bojātas baterijas, LED indikators mirgo baltā krāsā.

Lietuvių

LED indikatoriaus rodoma būseną:

LED balta pulsuojanti šviesa – baterijos kraunamos;

LED stabiliai šviečia balta šviesa – baterijos įkrautos;

LED žybsi balta šviesa – klaida.

Baltas LED indikatorius žybsi, jei baterijos įdėtos neteisingai arba jei į įkroviklį per klaidą įdėtos neįkraunamosios ar pažeistos baterijos.

Portugues

Indicador LED de estado:

LED branco com luz intermitente: carregamento em curso.

LED branco com luz fixa: carregamento concluído.

LED branco a piscar: erro.

O indicador LED branco vai piscar se as pilhas forem introduzidas incorretamente ou se forem introduzidas pilhas não recarregáveis ou danificadas por engano.

Româna

Stare indicator LED:

LED-ul alb luminează intermitent: Încărcarea este în desfășurare.

LED-ul alb este aprins constant: Încărcarea este completă.

LED-ul roșu luminează intermitent: Eroare.

Indicatorul LED alb va lumina intermitent dacă bateriile sunt introduse incorect, sau dacă baterii nereîncărcabile sau defecte sunt introduse în încărcător din greșeală.

Slovensky

Stav kontrolky LED:

Biela LED kontrolka pulzuje: Prebieha nabíjanie.

Biela LED kontrolka svieti neprerušovane:

Nabíjanie je ukončené.

Bliká biela kontrolka LED: Chyba.

Biela LED kontrolka bude blikať, ak sú batérie vložené nesprávne alebo ak sú do nabíjačky omylom vložené nenabíjateľné alebo poškodené batérie.



Български

Статус на LED индикатора:
 LED индикаторът излъчва пулсираща бяла светлина: В процес на зареждане.
 LED индикаторът постоянно свети в бяло: Зареждането е завършено.
 LED индикаторът премигва в бяло: Грешка
 Белият LED индикатор ще премигва, ако батериите са поставени неправилно в зарядното или ако погрешка са поставени неаккумуляторни или повредени батерии.

Hrvatski

LED indikator statusa:
 Pulsirajuće bijelo LED svjetlo: Punjenje traje.
 Stalno bijelo LED svjetlo: Punjenje je završeno.
 Svjetlucavo bijelo LED svjetlo: Greška.
 Bijeli LED indikator svijetlit će i punjač će prestati puniti ako se u punjač greškom umetnu neispravne, nepunjive ili oštećene baterije.

Ελληνικά

Ένδειξη LED:
 Λευκό φως παλλόμενο: Φόρτιση σε εξέλιξη.
 Λευκό φως σταθερό: Ολοκλήρωση φόρτισης.
 Λευκό φως αναβοσβήνει: Σφάλμα
 Η λευκή ενδεικτική λυχνία LED θα αναβοσβήνει αν τοποθετηθούν κατά λάθος μη επαναφορτιζόμενες ή φθαρμένες μπαταρίες στο φορτιστή.

Українська

Стан світлодіодного індикатора:
 Білий світловий індикатор пульсує:
 Відбувається заряджання.
 Білий світловий індикатор світиться:
 Заряджання завершилось.
 Білий світловий індикатор блимає: Помилка.
 Білий світловий індикатор блимає, якщо батарейки вставлено неправильно або якщо батарейки у зарядному пристрої пошкоджені чи не є акумуляторними.

Srpski

LED indikator statusa:
 Pulsirajuće belo LED svetlo: Punjenje u toku.
 Konstantno belo LED svetlo: Punjenje je završeno.
 Trepćuće belo LED svetlo: Greška.
 Beli LED indikator će treptati ako se baterije stave neispravno, odnosno ako se nepunjive ili oštećene baterije greškom stave u punjač.

Slovenščina

Razlaga delovanja kontrolne LED lučke:
 Bela LED lučka utripa: polnjenje v teku.
 Bela LED lučka trajno sveti: polnjenje je končano.
 Bela LED lučka utripa: napaka.
 Bela LED lučka utripne, če baterije vstaviš napačno ali če pomotoma vstaviš v polnilnik nepolnilne ali poškodovane baterije.

Türkçe

LED gösterge durumu:
 Yanıp sönen beyaz LED: Şarj işlemi devam ediyor.
 Sürekli yanan beyaz LED: Şarj işlemi tamamlandı.
 Beyaz LED yanıp sönmüyor: Hata
 Piller yanlış yerleştirilirse veya şarj cihazına yanlışlıkla şarj edilemeyen veya hasarlı piller takılırsa beyaz LED göstergesi yanıp sönecektir.

中文

LED指示灯状态:
 白色LED脉冲: 充电进行中
 白色LED稳定: 充电完毕
 白色LED闪烁: 错误。
 如果电池插入不当或者错误地将不可充电或损坏的电池插入充电器, 白色LED指示灯将闪烁。

繁體

LED指示燈狀態說明:
 指示燈持續閃爍白光: 充電中
 指示燈亮起白光: 充電完成
 指示燈快速閃爍白光: 充電錯誤
 如果以錯誤方向插入電池、誤將非充電電池或受損電池裝入充電器, LED指示燈都會閃爍白光。

한국어

LED 표시등 상태:
 흰색 LED 천천히 켜졌다 꺼짐 반복: 충전 중
 흰색 LED 켜짐: 충전 완료
 흰색 LED 깜박임: 오류
 배터리를 잘못 끼우거나 충전할 수 없는 배터리 또는 손상된 배터리를 실수로 충전기에 삽입하면 흰색 LED 표시등이 깜박입니다.

日本語

LEDインジケータの状態:
 LEDが白く点滅: 充電中
 LEDが白く点灯: 充電完了
 LEDが白く点滅: エラー
 電池の向きが正しくない場合や、充電できない電池や損傷した電池を誤って充電器に挿入した場合、白いLEDインジケータが点滅します。



Bahasa Indonesia

Status indikator LED:

LED putih berkedip: Pengisian sedang berlangsung.

LED putih tetap menyala: Pengisian selesai.

LED putih berkedip: Eror.

Indikator LED putih akan berkedip jika baterai tidak dimasukkan dengan benar, atau jika baterai yang tidak dapat diisi ulang atau rusak dimasukkan ke dalam pengisi daya secara tidak sengaja.

Bahasa Malaysia

Status penunjuk LED:

LED putih berkelip-kelip: Pengecasan sedang berjalan.

LED putih menyala stabil: Pengecasan selesai.

LED merah berkelip: Ralat.

Penunjuk LED akan berkelip-kelip jika bateri dimasukkan secara salah, atau jika bateri tidak dapat dicas semula atau rosak dimasukkan ke dalam pengecas secara tidak sengaja.

عربي

حالة مؤشر LED:

ضوء LED أبيض يومض: جاري الشحن.

ضوء LED أبيض ثابت: اكتمل الشحن.

وميض مؤشر LED باللون الأبيض: خطأ.

مؤشر LED باللون الأبيض سوف يومض في حالة تركيب

البطاريات بشكل خاطئ، أو في حالة إدخال بطاريات غير قابلة

للشحن أو بطاريات تالفة في الشاحن عن طريق الخطأ.

ไทย

สถานะของไฟ LED มีดังนี้

ไฟ LED สีขาวกะพริบ: กำลังชาร์จไฟ

ไฟ LED สีขาวสว่างนิ่ง: การชาร์จไฟเสร็จสิ้น

ไฟ LED สีขาวสว่างวาบ: เกิดการขัดข้อง

ไฟ LED สีขาวจะสว่างวาบ หากมีการใส่แบตเตอรี่ไม่ถูกต้อง หรือที่ชาร์จไฟไม่ได้ หรือที่ชาร์จเสียหายลงของชาร์จ

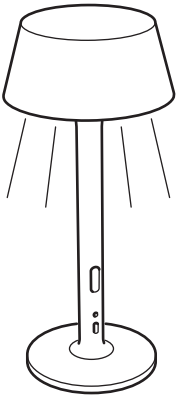
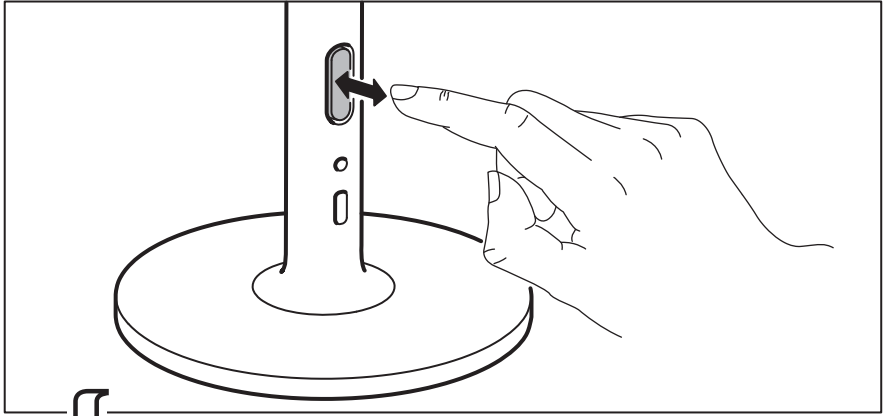

100%

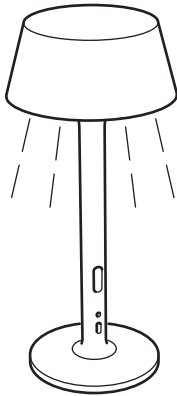

30%

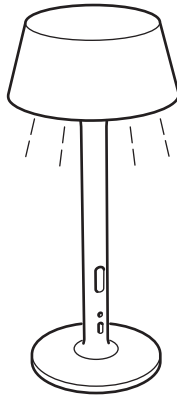

10%

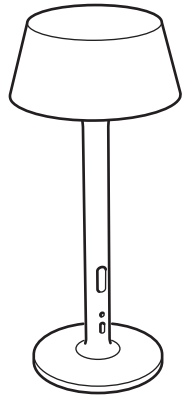

0%

