

TRANSPORT

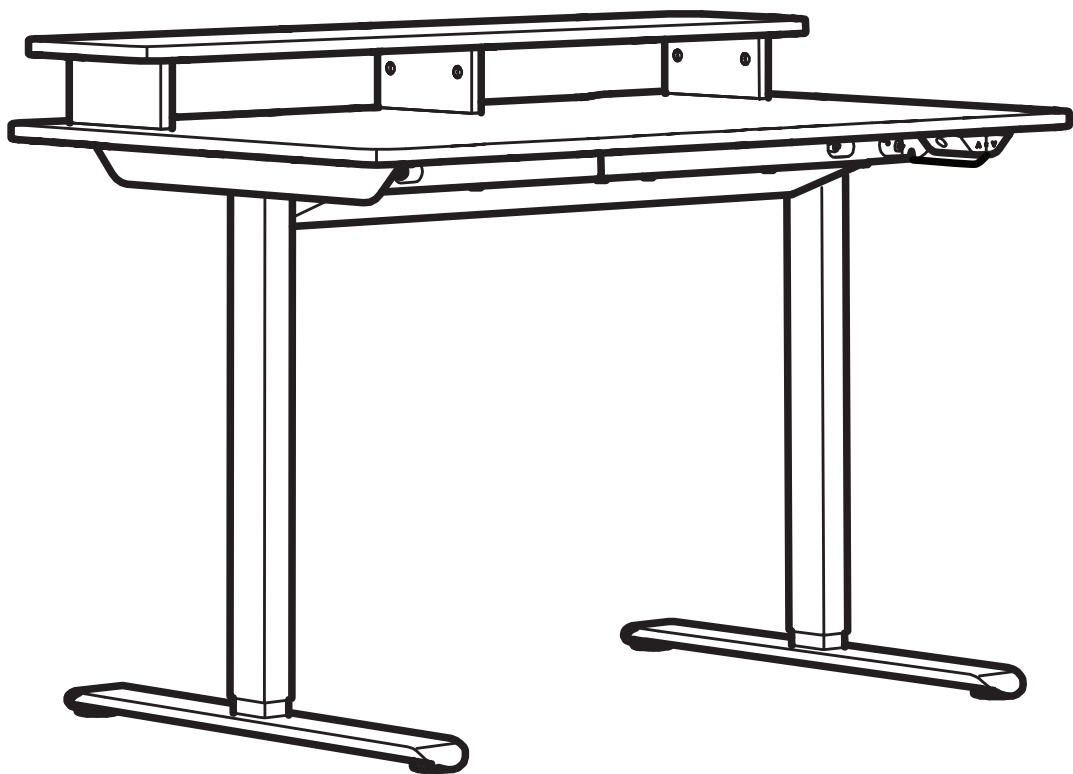
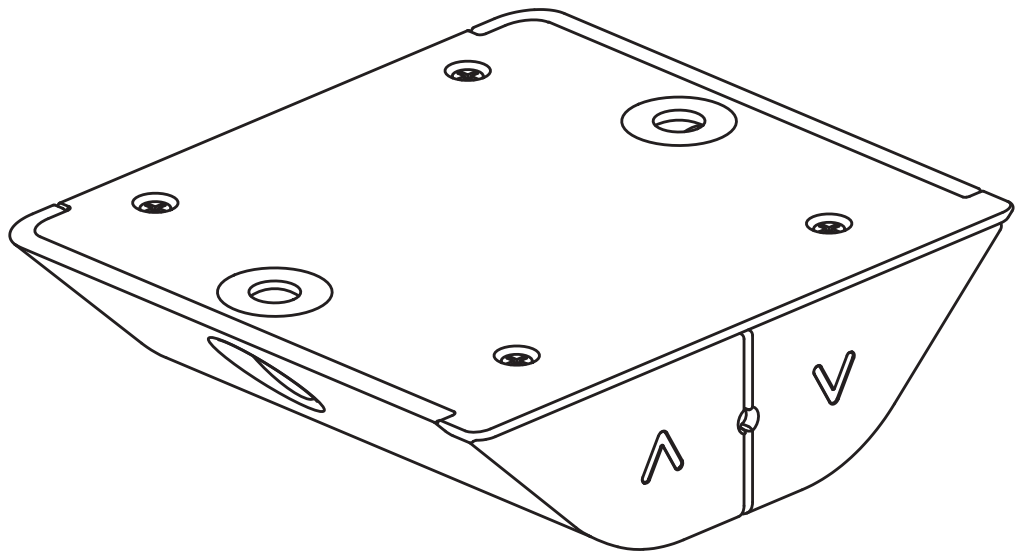

Design and Quality
IKEA of Sweden

English	3
Ελληνικά	5
Türkçe	8
中文	11
Bahasa Malaysia	13
عربي	17
繁中	18

An electro-mechanical height-adjustable work surface with a control interface to adjust the height up and down. This product can be used by children aged from 8 years and above and persons with reduced physical, sensory or mental capabilities or lack of experience and knowledge if they have been given supervision or instruction concerning use of the product in a safe way and understand the hazards involved by a person responsible for their safety. Children shall not play with the product.

Cleaning and user maintenance shall not be carried out by children without supervision.

Advice and instructions for TRAVSPORT sit/stand desk.

Model:	TRAVSPORT EI sit/stand
Input:	AC 100-240 V, 50/60 Hz, 2.0 A
Sound level:	about 50 dB
Standby power consumption:	0.35W (only handset)
Height setting interval:	71CM~118CM
Maximum load:	50kg (40kg for main table surface + 10kg Shelf)
Temperature interval at usage:	+5 up to +40° C/41 up to 104° F
Temperature interval at storage:	-10 up to +50° C/14 up to 122° F
Humidity:	20% up to 80% at +30° C/86° F
Power supply unit:	DC 29.0 V, 1.8 A

This product shall only be used together with the included power supply unit.

Every person who is responsible for this desk at installation or employment of the desk in daily use or in service and repair work should carefully read these instructions. Keep these instructions close to your sit/stand desk.

Installation instructions

Connect the manual controller to the power supply according to the assembly operation instructions.

Usage of the desk

The desk shall only be used as a working desk with the possibility to continuously adjust the working height between sitting and standing positions. The desk shall only be used indoors and in dry premises (office environment or similar).

Follow these instructions when adjusting desk height:

1. Make sure all cables are connected firmly in place.
2. Make sure no objects are in the way of the desk so that the height can adjust freely.
3. Press the up/down buttons on the hand controller to adjust the desk height.

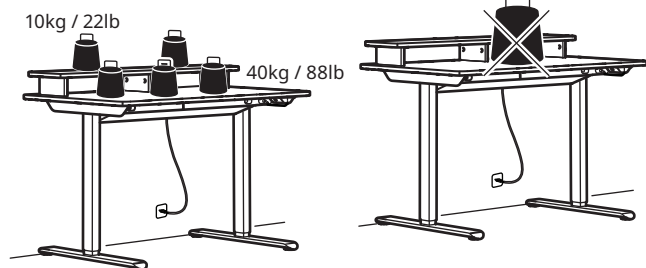

Safety regulations

When the desk moves up/down, keep the necessary safety distance to avoid the risk of entrapment between the moving table top and fixed objects in the surrounding area. When the desk moves up/down, the user shall keep watch so that nobody is injured or no object is damaged. The table top must not be blocked by a fixed object which may risk that the desk overturns. Always remove any office chair before the desk moves up/down. The desk tripod must not be altered or reconstructed in any way. In service and repair work of the desk, the electrical cable must always be disconnected from the wall socket (the connected socket). Alterations to the control box and hand controller are absolutely forbidden! Alterations to the legs are absolutely forbidden! The desk must not be used as a hoisting device for persons.

Maintenance and repair instructions

After approx. 1 week of use, check that the screws are properly tightened. If the desk cannot be lowered or raised, check the connections between the desk power plug and the wall socket (the socket) and ensure that all cables are connected firmly in place. If any part of the electrical height-adjustable desk needs to be replaced, the electrical cable must be first disconnected from the wall socket (the socket). After finishing the replacement, then connect the electrical cable to the wall socket (the socket) and then finish the reset process according to the reset instructions. After resetting successfully without any problems, the desk is ready for use. If the desk still does not work, please contact your nearest IKEA store or customer service.

Product servicing

Do not attempt to repair this product yourself, as opening or removing covers may expose you to dangerous voltage points or other risks.

Manufacturer: IKEA of Sweden AB

Address: Box 702, SE-343 81 Älmhult, SWEDEN

Telephone no.: +46(0)476-648500

SAVE THESE INSTRUCTIONS



This appliance should be used indoors.



The crossed-out wheeled bin symbol indicates that the item should be disposed of separately from household waste. The item should be handed in for recycling in accordance with local environmental regulations for waste disposal. By separating a marked item from household waste, you will help reduce the volume of waste sent to incinerators or landfills and minimise any potential negative impact on human health and the environment. For more information, please contact your IKEA store.

EU Declaration of Conformity is included in the packaging as a separate document.

Handset operation instructions:

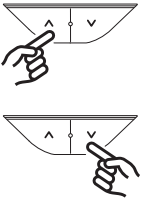
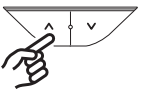
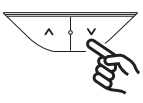
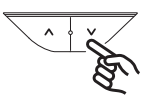
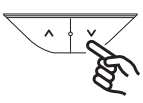
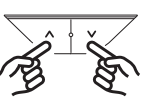
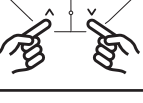
Function and status	Operating Buttons	Operation method	Button press duration time	Light colour	Light display effect	Note
Wake up	Up or down button 	Short press	Less than 300 milli second	No light	Green light	Within 15 seconds of no button operation, the controller will enter sleep mode, and the indicator light will turn off. A short press will wake up the controller but will not execute any button command.
Up	Up button (1) 	Long press: Continuous upward movement.	Short press: Move up 10mm	No light	/	/
Down	Down button (2) 	Long press: Continuous downward movement	Short press: Move down 10mm	No light	/	/
Reset	Long press the down button 	Long press the down button	/	Orange light	Green light	Press and hold the "Down" button on the hand controller for 5 seconds. When the indicator light turns steady orange, release the button - the desk has entered reset mode. The desk will automatically perform the reset. Once the reset is finished, the indicator light will flash green, and the desk will be ready for normal use.
Abnormal error status	Long press the down button 	Long press the down button	/	Orange light	Green light	When an error occurs, the indicator will flash orange. Press and hold the "Down" button for 5 seconds until the indicator light turns steady orange light, then release the key - the desk is now in reset mode. The desk will descend to its lowest position and then slowly return to the initial "home" position. When this sequence is complete, the indicator light will flash green, and the desk will return to normal operation. During the descent you may press any button to pause the reset. To resume, press and hold the "Down" button for another 5 seconds.
Overheat protection status	/	Rest for approx. 18 minutes before continuing operation of unit	/	Blue light	Green light	This is not an abnormal error status, but due to the motor working continuously, overheat protection may activate. After approx. 18 minutes of rest, the orange light will turn off and normal operation can be resumed
Child lock	Down and up button 	Long Press and hold both down and up button	3 seconds	Green light	Red light	In green light blinking mode (normal operation mode), simultaneously pressing the up and down buttons for 3 seconds will activate the lock, causing the red light to blink and all button functions are disabled.
Unlock	Down and up button 	Long Press and hold both down and up button	3 seconds	Red light	Green light	To unlock, simultaneously press the up and down buttons for 3 seconds again. This will restore button functionality, with the green light blinking to indicate normal operation mode.

Important Notes

1. After a successful reset, all parameters revert to factory defaults.
2. During any reset procedure, the anti-collision system is disabled.

Troubleshooting TRAVSPORT

Symptom	Check	Try
The desk does not move. Orange light blinks.	1. Make sure that all cables are undamaged and connected firmly in place.	1. Reconnect all the cables.
	2. Unplug the desk from the wall socket for approximately one minute and reconnect.	2. Follow the instructions to perform a reset. If the problem remains, contact IKEA customer service.
Only one leg is moving.	1. Unplug the desk from wall socket, check all parts of the desk have assembly well or not.	2. Follow the instructions to perform a reset. If the problem remains, contact IKEA customer service.
The desk stops and reverses during operation.	1. Make sure that the desk is not overloaded. (Max load 50 kg/110 lbs)	1. Remove the heavy things from the desk.
	2. Make sure that nothing is blocking the desk.	2. Remove the obstacle. Follow the instructions to perform a reset.
	3. Check that the electrical cable has full movement when the desk is in its highest position and has reasonable slack	3. If the electrical cable is trapped, release it. Make sure it has enough length when the desk is in its highest position.

Ηλεκτρομηχανικά ρυθμιζόμενο ύψος επιφάνειας εργασίας με διεπαφή ελέγχου για ρύθμιση ύψους πάνω-κάτω. Αυτή η συσκευή μπορεί να χρησιμοποιηθεί από παιδιά ηλικίας από 8 ετών και άνω και άτομα με μειωμένες σωματικές, αισθητηριακές ή διανοητικές ικανότητες ή έλλειψη εμπειρίας και γνώσης εάν έχουν δοθεί επίβλεψη ή οδηγίες σχετικά με τη χρήση της συσκευής με ασφαλή τρόπο και κατανοούν τους κινδύνους εμπλέκεται από άτομο υπεύθυνο για την ασφάλειά του. Τα παιδιά δεν πρέπει να παίζουν με το προϊόν. Ο καθαρισμός και η συντήρηση των χρηστών δεν πρέπει να γίνονται από παιδιά χωρίς επίβλεψη.

Συμβουλές και οδηγίες για το γραφείο καθιστής/όρθιας θέσης TRAVSPORT.

Μοντέλο:	TRAVSPORT EI sit/stand
Είσοδος:	AC 100-240 V, 50/60 Hz, 2.0 A
Επίπεδο θορύβου:	περίπου 50dB
Κατανάλωση ενέργειας σε κατάσταση αναμονής:	0.35W (μόνο το χειριστήριο)
Διάστημα ρύθμισης ήχου:	71CM~118CM
Μέγιστο φορτίο:	50kg (40kg για την κύρια επιφάνεια του τραπεζιού + 10kg για το ράφι)
Θερμοκρασίες κατά την χρήση:	+5 μέχρι +40 βαθμούς C / 41 μέχρι 104 βαθμούς F
Θερμοκρασίες κατά την αποθήκευση:	-10 μέχρι + 50 βαθμούς C / 14 μέχρι 122 βαθμούς F
Υγρασία:	20% μέχρι 80% στους + 30 βαθμούς C / 86 βαθμούς F.
Μονάδα τροφοδοσίας:	DC 29.0 V, 1.8 A

Αυτό το προϊόν πρέπει να χρησιμοποιηθεί μόνο με το καλώδιο παροχής ρεύματος που περιλαμβάνεται.

Κάθε άτομο που είναι υπεύθυνο για αυτό το γραφείο κατά την εγκατάσταση ή την απασχόληση του γραφείου σε καθημερινή χρήση ή σε εργασίες επισκευής θα πρέπει να διαβάσει προσεκτικά αυτές τις οδηγίες. Φυλάξτε αυτές τις οδηγίες κοντά στο γραφείο καθιστής/όρθιας θέσης.

Οδηγίες εγκατάστασης

Συνδέστε το χειριστήριο στην παροχή ρεύματος σύμφωνα με τις οδηγίες συναρμολόγησης.

Χρήση του γραφείου

Το γραφείο χρησιμοποιείται μόνο ως γραφείο εργασίας με δυνατότητα συνεχούς ρύθμισης του ύψους εργασίας μεταξύ καθιστής και όρθιας θέσης. Το γραφείο χρησιμοποιείται μόνο σε εσωτερικούς χώρους, χωρίς υγρασία (περιβάλλον γραφείου ή παρόμοιο).

Ακολουθήστε αυτές τις οδηγίες όταν ρυθμίζετε το ύψος του τραπεζιού:

1. Βεβαιωθείτε ότι όλα τα καλώδια είναι συνδεδεμένα στη θέση τους.
2. Βεβαιωθείτε ότι δεν υπάρχουν αντικείμενα που να εμποδίζουν την ελεύθερη ρύθμιση του ύψους του τραπεζιού.
3. Πιέστε τα κουμπιά πάνω/κάτω στο χειριστήριο για να ρυθμίσετε το ύψος του γραφείου.

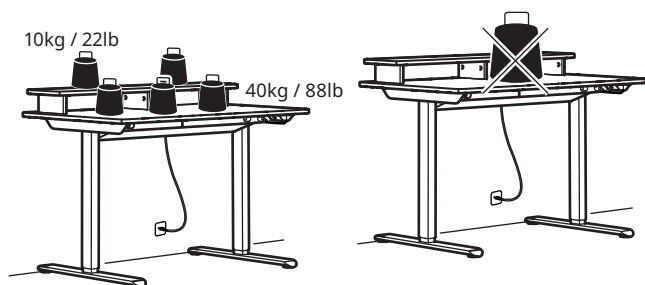

Κανονισμοί ασφαλείας

Όταν ανεβokaτεβάζετε το τραπέζι, κρατήστε την απαραίτητη απόσταση ασφαλείας για να αποφύγετε τον κίνδυνο να σφηνώσετε μεταξύ της κινούμενης επιφάνειας και σταθερών αντικειμένων στη γύρω περιοχή. Όταν ανεβokaτεβάζετε το τραπέζι, πρέπει να προσέχετε να μη τραυματιστεί κανείς ή να φθαρεί κάποιο αντικείμενο. Η επιφάνεια του τραπεζιού δεν πρέπει να εμποδίζεται από ένα σταθερό αντικείμενο το οποίο μπορεί να προκαλέσει την ανατροπή του τραπεζιού. Πάντα να απομακρύνετε τυχόν καρέκλες γραφείου πριν ρυθμίσετε το ύψος του τραπεζιού. Το τρίποδο του τραπεζιού δεν πρέπει σε καμμία περίπτωση να διαφοροποιηθεί ή να ανακατασκευαστεί. Κατά τη διαδικασία συντήρησης και επισκευής του τραπεζιού, το καλώδιο τροφοδοσίας πρέπει πάντα να είναι αποσυνδεδεμένο από την πρίζα. Οι μετατροπές στο κουτί ελέγχου απαγορεύονται αυστηρά! Απαγορεύονται οποιοσδήποτε τροποποιήσεις στα πόδια! Το τραπέζι δεν θα πρέπει να χρησιμοποιείται ως αναβατόριο ατόμων.

Συντήρηση και οδηγίες επιδιόρθωσης

Μετά από περίπου 1 εβδομάδα χρήσης, ελέγξτε ότι οι βίδες είναι σφιχτά βιδωμένες. Αν το τραπέζι δεν μπορεί να ψηλώσει ή να χαμηλώσει, ελέγξτε τις συνδέσεις ανάμεσα στην πρίζα του γραφείου και την πρίζα του τοίχου και βεβαιωθείτε ότι όλα τα καλώδια είναι σταθερά στη θέση τους. Εάν πρόκειται να αντικατασταθεί οποιοδήποτε μέρος του ηλεκτρικού συστήματος, το ηλεκτρικό καλώδιο πρέπει πρώτα να αποσυνδεθεί από την πρίζα. Μόλις ολοκληρώσετε την αντικατάσταση, συνδέστε το καλώδιο στην πρίζα τοίχου και έπειτα ολοκληρώστε τη διαδικασία επαναφοράς σύμφωνα με τις οδηγίες. Μόλις επαναφέρετε επιτυχώς χωρίς πρόβλημα, το τραπέζι είναι έτοιμο για χρήση. Αν το τραπέζι εξακολουθεί να μη λειτουργεί, επικοινωνήστε με το πλησιέστερο σε εσάς κατάστημα IKEA ή με την εξυπηρέτηση πελατών.

Σέρβις προϊόντος

Μην επιχειρήσετε να επιδιορθώσετε αυτό το προϊόν μόνοι σας, καθώς ανοίγοντας ή αφαιρώντας τα καλύμματα μπορεί να εκτεθείτε σε επικίνδυνη τάση ή άλλους κινδύνους.

Κατασκευαστής: IKEA of Sweden AB

Διεύθυνση: Box 702, SE-343 81 Älmhult, Σουηδία

Τηλεφωνικό κέντρο: +46(0)476-648500

Διατηρήστε αυτές τις οδηγίες





Αυτή η συσκευή πρέπει να χρησιμοποιείται σε εσωτερικούς χώρους.



Το σύμβολο με το διαγραμμένο τροχήλατο κάδο υποδεικνύει ότι το προϊόν χρειάζεται ειδική διαχείριση απόρριψης αποβλήτων. Η απόρριψή του θα πρέπει να γίνεται σύμφωνα με τις τοπικούς περιβαλλοντικούς κανονισμούς για τα απορρίμματα. Διαχωρίζοντας αντίστοιχα προϊόντα από τα οικιακά απορρίμματα, βοηθούμε να μειωθεί ο όγκος των απορριμμάτων που πηγαίνουν στους κλιβάνους ή τις χωματερές και ελαττώνουμε οποιοδήποτε πιθανό αρνητικό αντίκτυπο στην ανθρώπινη υγεία και το περιβάλλον. Για περισσότερες πληροφορίες, παρακαλούμε επικοινωνήστε με το τοπικό κατάστημα IKEA.

Η δήλωση συμμόρφωσης ΕΕ περιλαμβάνεται στη συσκευασία ως ξεχωριστό έγγραφο.

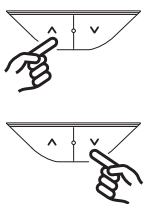
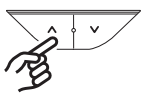
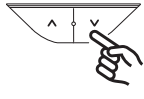
Οδηγίες λειτουργίας ακουστικού:

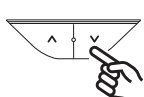
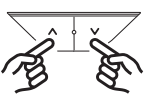
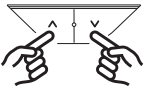
Λειτουργία και κατάσταση	Κουμπιά λειτουργίας	Μέθοδος λειτουργίας	Χρόνος διάρκειας πατήματος κουμπιού	Χρώμα φωτός	Οθόνη	Σημείωση
Ενεργοποίηση	Πάνω ή κάτω κουμπί 	Σύντομο πάτημα	Λιγότερο από μερικά δευτερόλεπτα	Χωρίς φως	Πράσινο φως	Εντός 15 δευτερολέπτων από τη στιγμή που δεν θα χρησιμοποιηθεί κανένα κουμπί, το χειριστήριο θα εισέλθει σε κατάσταση αναστολής λειτουργίας και η ενδεικτική λυχνία θα σβήσει. Ένα σύντομο πάτημα θα ενεργοποιήσει το χειριστήριο, αλλά δεν θα εκτελέσει καμία εντολή κουμπιού.
Πάνω	Κουμπί πάνω (1) 	Παρατεταμένο πάτημα: Συνεχής κίνηση προς τα πάνω. Σύντομο πάτημα:	Μετακίνηση προς τα πάνω 10mm	Χωρίς φως	/	/
Κάτω	Κουμπί κάτω 	Παρατεταμένο πάτημα: Συνεχής κίνηση προς τα κάτω	Σύντομο πάτημα: Μετακίνηση προς τα κάτω 10mm	Χωρίς φως	/	/
Επαναφορά	Κουμπί κάτω 	Πατήστε παρατεταμένα το κουμπί κάτω	/	Πορτοκαλί φως	Πράσινο φως	Πατήστε και κρατήστε πατημένο το κουμπί "Κάτω" στο χειριστήριο για 5 δευτερόλεπτα. Όταν η ενδεικτική λυχνία γίνει σταθερά πορτοκαλί, αφήστε το κουμπί - το γραφείο έχει εισέλθει σε λειτουργία επαναφοράς. Το γραφείο θα πραγματοποιήσει αυτόματα την επαναφορά. Μόλις ολοκληρωθεί η επαναφορά, η ενδεικτική λυχνία θα αναβοσβήνει με πράσινο χρώμα και το γραφείο θα είναι έτοιμο για χρήση.
Κατάσταση σφάλματος	Κουμπί κάτω 	Long press the down button	/	Πορτοκαλί φως	Πράσινο φως	Όταν προκύψει σφάλμα, η ένδειξη αναβοσβήνει με πορτοκαλί χρώμα. Πατήστε και κρατήστε πατημένο το πλήκτρο "Κάτω" για 5 δευτερόλεπτα μέχρι η ενδεικτική λυχνία να ανάψει σταθερά πορτοκαλί χρώμα και, στη συνέχεια, αφήστε το πλήκτρο - το γραφείο βρίσκεται τώρα σε κατάσταση επαναφοράς. Το γραφείο θα κατέβει στη χαμηλότερη θέση του και στη συνέχεια θα επιστρέψει αργά στην αρχική θέση. Όταν ολοκληρωθεί αυτή η ακολουθία, η ενδεικτική λυχνία θα αναβοσβήνει με πράσινο χρώμα και το γραφείο θα επιστρέψει στην κανονική λειτουργία. Κατά τη διάρκεια της καθόδου μπορείτε να πατήσετε οποιοδήποτε κουμπί για να διακόψετε την επαναφορά. Για να συνεχίσετε, πατήστε και κρατήστε πατημένο το κουμπί "Κάτω" για άλλα 5 δευτερόλεπτα.
Κατάσταση προστασίας από υπερθέρμανση	/	Αναμονή για περίπου 18 λεπτά πριν να συνεχίσετε τη λειτουργία της μονάδας	/	Μπλε φως	Πράσινο φως	Αυτή δεν είναι μια κατάσταση σφάλματος, αλλά οφείλεται στο γεγονός ότι ο κινητήρας λειτουργεί συνεχώς και ενδέχεται να έχει ενεργοποιηθεί η προστασία από υπερθέρμανση. Μετά από περίπου 18 λεπτά ανάπαυσης, η μπλε λυχνία θα σβήσει και η κανονική λειτουργία μπορεί να συνεχιστεί.
Κλείδωμα ασφαλείας για τα παιδιά	Κάτω και πάνω κουμπί 	Πατήστε παρατεταμένα και κρατήστε πατημένο και το κάτω και το πάνω κουμπί	3 δευτερόλεπτα	Πράσινο φως	Κόκκινο φως	Στη λειτουργία με πράσινο φως που αναβοσβήνει (κανονική λειτουργία), το ταυτόχρονο πάτημα των κουμπιών πάνω και κάτω για 3 δευτερόλεπτα θα ενεργοποιήσει το κλείδωμα, με αποτέλεσμα το κόκκινο φως να αναβοσβήνει και όλες οι λειτουργίες των κουμπιών να απενεργοποιούνται.
Ξεκλείδωμα	Κάτω και πάνω κουμπί 	Πατήστε παρατεταμένα και κρατήστε πατημένο και το κάτω και το πάνω κουμπί	3 δευτερόλεπτα	Κόκκινο φως	Πράσινο φως	Για να ξεκλειδώσετε, πατήστε ξανά ταυτόχρονα τα κουμπιά πάνω και κάτω για 3 δευτερόλεπτα. Αυτό θα αποκαταστήσει τη λειτουργικότητα του κουμπιού, με την πράσινη λυχνία να αναβοσβήνει για να υποδείξει την κανονική λειτουργία.

Σημαντική σημείωση:

- Μετά την επιτυχή επαναφορά, όλες οι παράμετροι επανέρχονται στις εργοστασιακές προεπιλογές.
- Κατά τη διάρκεια οποιασδήποτε διαδικασίας επαναφοράς, το σύστημα αποφυγής σύγκρουσης απενεργοποιείται.

Επιδιόρθωση προβλημάτων TRAVSPORT

Συμπτώματα	Έλεγχος	Δοκιμή
Το γραφείο δεν μετακινείται. Το πορτοκαλί φως αναβοσβήνει.	1. Βεβαιωθείτε ότι όλα τα καλώδια είναι άθικτα και συνδεδεμένα στη θέση τους.	1. Επανασυνδέστε όλα τα καλώδια.
	2. Αποσυνδέστε το γραφείο από την πρίζα για περίπου 1 λεπτό και επανασυνδέστε.	2. Ακολουθήστε τις οδηγίες και πραγματοποιήστε επαναφορά. Εάν το πρόβλημα παραμένει, επικοινωνήστε με την Εξυπηρέτηση Πελατών ΙΚΕΑ.
Μόνο ένα πόδι κινείται.	1. Αποσυνδέστε το γραφείο από την πρίζα, ελέγξτε αν όλα τα μέρη του γραφείου έχουν συναρμολογηθεί καλά ή όχι.	2. Ακολουθήστε τις οδηγίες και πραγματοποιήστε επαναφορά. Εάν το πρόβλημα παραμένει, επικοινωνήστε με την Εξυπηρέτηση Πελατών ΙΚΕΑ.
Το γραφείο σταματάει και αντιστρέφεται κατά τη διάρκεια της λειτουργίας.	1. Βεβαιωθείτε ότι το γραφείο δεν είναι υπερφορτωμένο. (Μέγιστο βάρος 50 kg/110 lbs)	1. Απομακρύνετε τα βαριά αντικείμενα από το γραφείο.
	2. Βεβαιωθείτε ότι τίποτα δεν εμποδίζει την κίνηση του γραφείου.	2. Αφαιρέστε τα εμπόδια. Ακολουθήστε τις οδηγίες και πραγματοποιήστε επαναφορά.
	3. Ελέγξτε ότι το καλώδιο κινείται πλήρως, όταν το γραφείο είναι στην ψηλότερη θέση και έχει λογική χαλάρωση.	3. Αν το καλώδιο παγιδευτεί, απελευθερώστε το. Βεβαιωθείτε ότι έχει αρκετό μήκος όταν το γραφείο βρίσκεται στην υψηλότερη θέση του.

Yüksekliği yukarı ve aşağı ayarlamak için kontrol arayüzüne sahip, elektro-mekanik yüksekliği ayarlanabilen çalışma yüzeyi. Bu ürün, 8 yaş ve üzeri çocuklar ve fiziksel, duyuşsal veya zihinsel yetenekleri azalmış veya deneyim ve bilgi eksikliği olan kişiler tarafından, güvenliklerinden sorumlu bir kişi gözetiminde veya ürünün güvenli bir şekilde kullanılmasına ilişkin talimat verilmesi ve ilgili tehlikelerin anlaşılması durumunda kullanılabilir. Çocuklar ürünle oynamamalıdır. Temizlik ve kullanıcı bakımı, gözetim altında olmayan çocuklar tarafından yapılmamalıdır.

TRAVSPORT yüksekliği ayarlanabilir çalışma masası için tavsiye ve kullanım talimatları.

Model:	TRAVSPORT EI sit/stand
Giriş:	AC 100-240 V, 50/60 Hz, 2.0 A
Ses düzeyi:	Yaklaşık 50 dB
Bekleme durumunda güç tüketimi:	0.35W (sadece ahize)
Yükseklik ayar aralığı:	71CM~118CM
Maksimum yük:	50 kg (ana masa yüzeyi için 40 kg + raf için 10 kg)
Kullanım sırasında ısı aralığı:	+5 ila +40° C/41 ila 104° F
Depolama sırasındaki ısı aralığı:	-10 ila +50° C/14 ila 122° F
Nem:	+30° C/86° F'de %20 ila %80
Güç kaynağı ünitesi:	DC 29.0 V, 1.8 A

Bu ürün sadece birlikte verilen güç kaynağı ünitesi ile birlikte kullanılmalıdır.

Bu masanın kurulumunda veya günlük kullanımında ya da servis ve onarım işleminde çalışmasından sorumlu olan her bir kişi bu talimatları dikkatlice okumalıdır. Bu talimatları masanıza yakın bir yerde saklayınız.

Kurulum talimatları

Manuel kontrol ünitesini montaj talimatlarına göre güç kaynağına bağlayın.

Masanın kullanımı

Çalışma masası, yalnızca çalışma yüksekliğinin oturma ve ayakta durma pozisyonları arasında sürekli olarak ayarlanabildiği bir çalışma masası olarak kullanılmalıdır. Çalışma masası yalnızca iç mekânlarda ve kuru alanlarda (ofis ortamı veya benzeri) kullanılmalıdır.

Masa yüksekliğini ayarlarken şu talimatları izleyin:

1. Tüm kabloların yerine sıkıca bağlandığından emin olun.
2. Yüksekliği iyi bir şekilde ayarlamak için masa etrafında herhangi bir nesnenin olmadığından emin olun.
3. Masa yüksekliğini ayarlamak için el kumandası üzerindeki yukarı/aşağı düğmelerine basın.

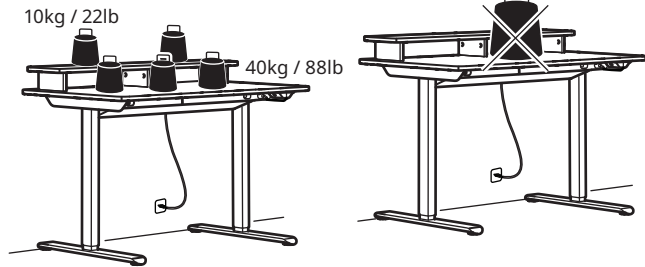

Güvenlik yönetmelikleri

Masa yukarı/aşağı hareket ederken, hareketli masa tablası ile çevredeki sabit nesnelere arasında sıkışma riskini önlemek için gerekli güvenlik mesafesini koruyun. Masa yukarı/aşağı hareket ederken, kullanan kişi kimsenin yaralanmaması veya herhangi bir nesnenin zarar görmemesi için dikkatli olmalıdır. Masa tablası, masanın devrilmesi riskini doğurabilecek sabit bir nesne tarafından engellenmemelidir. Masa yukarı/aşağı hareket etmeden önce her zaman ofis sandalyesini uzaklaştırınız. Masa tripodu hiçbir şekilde değiştirilmemelidir veya yeniden oluşturulmamalıdır. Masanın servis ve onarım çalışmalarında, elektrik kablosunun her zaman duvar prizinden (bağlı priz) çıkarılması gerekir. Kontrol kutusunda ve el kumandasında değişiklik yapılması kesinlikle yasaktır! Ayakların değiştirilmesi kesinlikle yasaktır! Masa, kişiler için bir kaldırma aracı olarak kullanılmamalıdır.

Bakım ve onarım talimatları

Yaklaşık 1 haftalık kullanımın ardından, vidaların düzgün şekilde sıkılıp sıkılmadığını kontrol edin. Masa alçaltılmıyor veya yükseltilemiyorsa, masanın elektrik fişi ile duvar prizi (soket) arasındaki bağlantıları kontrol edin ve tüm kabloların yerlerine sıkıca bağlandığından emin olun. Elektrik sisteminin herhangi bir parçası değiştirilecekse, önce elektrik kablosunun prizden bağlantısını kesilmelidir. Değiştirme işlemini tamamladıktan sonra, elektrik kablosunu duvar prizine (soket) bağlayın ve ardından sıfırlama talimatlarına göre sıfırlama işlemini tamamlayın. Herhangi bir sorun olmadan başarıyla sıfırlandıktan sonra, masa kullanıma hazırdır. Masa hala çalışmıyorsa, lütfen en yakın IKEA mağazasına veya müşteri hizmetlerine başvurun.

Ürün servisi

Kapakların açılması veya çıkarılması sizi tehlikeli voltaj noktalarına veya diğer risklere maruz bırakabileceği için bu ürünü kendiniz onarmaya çalışmayın.

Üretici: IKEA, İsveç AB

Adres: Box 702, SE-343 81 Almhult, İSVEÇ

Telefon no.: +46(0)476-648500

BU TALİMATLARI SAKLAYINIZ



Bu cihaz iç mekânlarda kullanılmalıdır.



Çarpı işaretli tekerlekli çöp kutusu simgesi, öğenin evsel atıklardan ayrı olarak atılması gerektiğini belirtir. Ürün, yerel çevre düzenlemelerine uygun olarak belirlenmiş geri dönüşüm alanlarına teslim edilmelidir. İşaretli ürünleri evsel atıklardan ayrılması, çöp yakma fırınları ya da atık toplama alanlarına gönderilen atık hacmini azaltmaya ve dolayısıyla insan sağlığı ve çevre üzerindeki olası olumsuz etkileri en aza indirmeye yardımcı olacaktır. Daha fazla bilgi için lütfen IKEA mağazası ile iletişime geçin.

AB Uygunluk Beyanı, ambalajın içinde ayrı bir belge olarak yer almaktadır.

Kullanım talimatları:

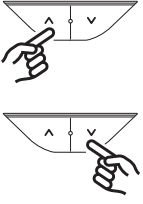
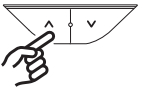
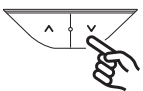
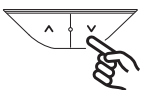
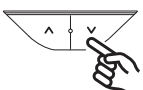
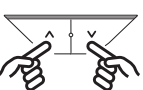
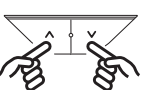
Fonksiyon ve durum	Çalıştırma Düğmeleri	Çalışma yöntemi	Düğmeye basma süresi	Işık rengi	Işık gösterge efekti	Dikkat
Uyandırma	Yukarı veya aşağı düğmesi 	Kısa basma	300 milisaniyeden kısa	Işık yok	Yeşil ışık	15 saniye boyunca hiçbir düğmeye basılmadığında, kontrol cihazı uyku moduna girer ve gösterge ışığı söner. Kısa bir basış, denetleyiciyi uyandırır ancak herhangi bir düğme komutunu yürütmez.
Yukarı	Yukarı düğmesi (1) 	Uzun süreli basma: Sürekli yukarı doğru hareket eder.	Kısa süreli basma: 10 mm yukarı hareket eder	Işık yok	/	/
Aşağı	Aşağı düğmesi (2) 	Uzun süreli basma: Sürekli aşağı doğru hareket eder.	Kısa süreli basma: 10 mm aşağı hareket eder	Işık yok	/	/
Sıfırlama	Aşağı düğmesine uzun basma 	Yukarı düğmesine uzun basma	/	Turuncu ışık	Yeşil ışık	El kumandasındaki "Aşağı" düğmesini 5 saniye basılı tutun. Gösterge ışığı sabit turuncu renkte yanmaya başladığında düğmeyi bırakın - çalışma masası sıfırlama moduna girmiştir. Çalışma masası otomatik olarak sıfırlama işlemini gerçekleştirecektir. Sıfırlama işlemi tamamlandığında, gösterge ışığı yeşil renkte yanıp sönecek ve çalışma masası normal kullanıma hazır hale gelecektir.
Anormal hata durumu	Aşağı düğmesine uzun basma 	Aşağı düğmesine uzun basma	/	Turuncu ışık	Yeşil ışık	Bir hata oluştuğunda, gösterge turuncu renkte yanıp söner. Gösterge ışığı sabit turuncu renkte yanana kadar "Aşağı" düğmesini 5 saniye basılı tutun, ardından tuşu bırakın - çalışma masası artık sıfırlama modundadır. Çalışma masası en alt konuma inecek ve ardından yavaşça başlangıçtaki "ana" konumuna geri dönecektir. Bu işlem tamamlandığında, gösterge ışığı yeşil renkte yanıp sönecek ve çalışma masası normal çalışmasına geri dönecektir. İniş sırasında herhangi bir düğmeye basarak sıfırlamayı duraklatabilirsiniz. Devam etmek için, "Aşağı" düğmesini 5 saniye daha basılı tutun.
Aşırı ısınmaya karşı koruma durumu	/	Üniteyi kullanmaya devam etmeden önce yaklaşık 18 dakika dinlendirin	/	Mavi ışık	Yeşik ışık	Bu bir hata bildirimi değildir ancak motorun sürekli çalışması nedeniyle aşırı ısınma koruması devreye girebilir. Yaklaşık 18 dakika dinlendikten sonra turuncu ışık sönecek ve normal çalışmaya devam edilebilecektir.
Çocuk kilidi	Aşağı ve yukarı düğmesi 	Aşağı ve yukarı düğmelerini uzun süre basılı tutun.	3 saniye	Yeşil ışık	Kırmızı ışık	Yeşil ışık yanıp sönmeye modunda (normal çalışma modu), yukarı ve aşağı düğmelerine aynı anda 3 saniye basıldığında kilit etkinleştirilir, kırmızı ışık yanıp sönmeye başlar ve tüm düğme işlevleri devre dışı bırakılır.
Kilit açma	Aşağı ve yukarı düğmesi 	Aşağı ve yukarı düğmelerini uzun süre basılı tutun	3 saniye	Kırmızı ışık	Yeşil ışık	Kilidi açmak için, yukarı ve aşağı düğmelerine aynı anda 3 saniye boyunca tekrar basın. Bu işlem, düğmenin işlevselliğini geri yükleyecek ve normal çalışma modunu belirtmek için yeşil ışık yanıp sönecektir.

Önemli Notlar

- Başarılı bir sıfırlama işleminden sonra, tüm parametreler fabrika ayarlarına geri döner.
- Herhangi bir sıfırlama işlemi sırasında, çarpışma önleme sistemi devre dışı bırakılır.

TRAVSPORT Sorun Giderme

Gösterge	Kontrol	Deneme
Masa hareket etmiyor. Turuncu ışık yanıp sönüyor.	1. Tüm kabloların hasarsız olduğundan ve yerlerine sıkıca bağlandığından emin olun.	1. Tüm kabloları yeniden bağlayın.
	2. Masayı yaklaşık bir dakikalığına duvardaki prizden çıkarın ve yeniden bağlayın.	2. Sıfırlamayı gerçekleştirmek için talimatları uygulayın. Sorun devam ederse, IKEA müşteri hizmetleri ile iletişime geçin.
Sadece bir ayak hareket ediyor.	1. Çalışma masasının fişini prizden çekin, çalışma masasının tüm parçalarının iyi monte edilip edilmediğini kontrol edin.	1. Sıfırlamayı gerçekleştirmek için talimatları uygulayın. Sorun devam ederse, IKEA müşteri hizmetleri ile iletişime geçin.
Kullanım sırasında çalışma masa duruyor ve ters dönüyor.	1. Çalışma masasının aşırı yüklenmediğinden emin olun. (Maks. yük: 50 kg/110 lbs)	1. Çalışma masasındaki ağır eşyaları kaldırın.
	2. Çalışma masasının hareketini hiçbir şeyin engellemediğinden emin olun.	2. Nesnelere kaldırın. Sıfırlamayı gerçekleştirmek için talimatları uygulayın.
	3. Çalışma masası en yüksek konumdayken elektrik kablosunun tam hareket ettiğini ve yeterli gevşekliğe sahip olduğunu kontrol edin	3. Elektrik kablosu sıkışmışsa, kabloyu serbest bırakın. Çalışma masası en yüksek konumdayken yeterli uzunluğa sahip olduğundan emin olun.

此办公桌面的高度可电动调节，带有控制界面，方便上下调节高度。8岁及以上儿童，有身体、知觉、精神障碍的人士及缺乏经验的人士如需自行使用该产品，须有可为其安全负责的专人对其进行监督，或提前告知其安全使用该产品的方法及潜在危险。避免让儿童将本产品用于玩耍。儿童不得在没有监督的情况下清洗和维护本产品。

TRAVSPORT 坐/站两用办公桌使用建议和说明

型号:	TRAVSPORT E1 sit/stand
输入功率:	直流电100-240伏, 50/60赫兹, 2.0安
噪音等级:	约50分贝
待机功耗:	0.35瓦 (仅手柄)
高度设置范围:	71CM~118CM
最大承重:	50公斤 (主桌面40公斤 + 搁板10公斤)
使用温度范围:	+5至+40° C/41至104° F
储存温度范围:	-10至+50° C/14至122° F
湿度:	+30° C/86° F下20%至80%
电源装置:	DC 29.0 V, 1.8 A

本产品只能与随附的电源装置一起使用。

所有负责安装桌子、日常使用桌子或负责维修和修理的人员务必仔细阅读此说明。请将说明文件妥善保管在坐/站两用式桌子附近。

安装说明

请按照组装操作说明将手动控制器接通电源。

桌子使用说明

此桌子只作为办公桌使用，可根据使用者的坐姿和站姿随时调节高度。此桌子仅限于室内和干燥场所（办公场所或类似环境）中使用。

请按照下列说明调节桌子高度：

1. 确保所有电线均已牢固连接。
2. 请确保桌子上下方无任何障碍物，以便自由调整高度。
3. 按下手持控制器的向上/向下键，以调整桌面高度。

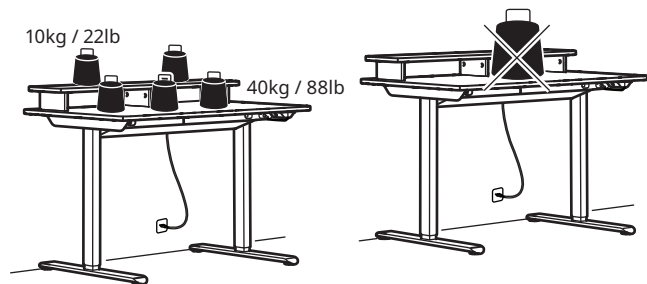

安全守则

桌子升降过程中，请保持必要的安全距离，谨防被夹在移动的桌面和周围固定物体之间。桌子升降过程中请注意观察，避免造成人员受伤或物品损坏。确保没有固定物体挡住桌面，否则可能导致桌子倾倒。确保在桌面上升/下降前移走桌子旁边的办公椅子。禁止以任何方式改装或重造桌子的三脚架。对桌子进行维护和维修时，始终确保将电源线与墙壁插座（所连接的电源插座）断开连接。禁止以任何方式改装控制盒和手持控制器！禁止以任何方式改装桌腿！不得将桌子用作人员起重装置。

维护及维修说明

使用约1周后，请检查螺丝是否正确拧紧。如果桌子无法降低或升高，请检查桌子的电源插头和墙壁插座（电源插座）之间的连接，并确保所有电线均已连接到位。如果需要更换电动升降桌的任何部件，必须先将电线与墙壁插座（电源插座）断开。更换完后，重新将电线连接到墙壁插座（电源插座），然后按照重置说明完成重置。成功重置后，即可使用桌子。如果桌子仍然无法使用，请联系附近的宜家商场或顾客服务中心。

产品维修

请勿自行修理该产品，打开或拆卸盖子，可能导致漏电或其他风险。

制造商：宜家瑞典有限公司 (IKEA of Sweden AB)

地址：Box 702, SE-343 81 Älmhult, SWEDEN

电话：+46(0)476-648500

请妥善保管所有说明文件





此设备应在室内使用。



带十字的垃圾桶标志代表该产品必须与家用垃圾分开处理。同时对产品的处理必须符合当地关于废物处理的相关规定。每做一次分类，就减少了送入焚烧炉和垃圾填埋场垃圾的数量，进而将不利于人类身体健康和环境的负面影响最小化。要了解更多信息，请联系你当地的宜家商场。

符合欧盟标准声明作为单独的文件随附于包装中。

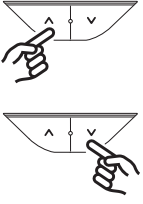
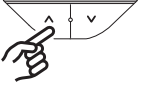
手柄操作说明:

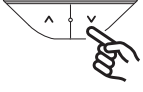
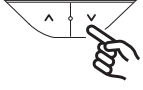
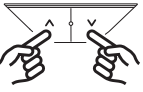
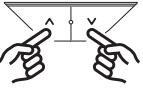
功能和状态	操作按键	操作方法	按键时间	指示灯颜色	指示灯效果	注意事项
唤醒	向上或向下按钮 	短按	不超过300毫秒	无灯光	绿色指示灯	15秒内无按键操作, 控制器进入睡眠模式, 指示灯熄灭。短按可唤醒控制器, 但不会执行任何按键指令。
向上	向上键 (1) 	长按: 持续向上移动	短按: 向上移动10mm	无灯光	/	/
向下	向下键 (2) 	长按: 持续向下移动	短按: 向下移动10mm	无灯光	/	/
重置	长按向下按钮 	长按向下按钮	/	橙色指示灯	绿色指示灯	按住手柄控制器上的“向下”按钮5秒钟。当指示灯变成橙色常亮时, 松开按钮——桌子已处于重置模式。桌子将自动执行重置。重置完成后, 指示灯将闪烁绿色, 桌子即可正常使用。
异常故障状态	长按向下按钮 	长按向下按钮	/	橙色指示灯	绿色指示灯	发生故障时, 指示灯将闪烁橙色。按住“向下”按钮5秒钟直至指示灯变成橙色常亮, 然后松开按钮——桌子处于重置模式。 桌子将下降到最低位置, 然后慢慢回到初始的“原始”位置。依次完成上述操作后, 指示灯将闪烁绿色, 并且桌子将恢复正常运行。在下降过程中, 你可以按任意按钮暂停重置。要恢复, 请再次按住“下降”按钮5秒钟。
过热保护状态	/	等待约18分钟后再继续使用该设备	/	蓝色指示灯	绿色指示灯	这种情况并非异常故障状态, 而是由于电机连续工作, 触发了过热保护。等待约18分钟后, 橙色指示灯熄灭, 即可恢复正常操作。
儿童锁	向下和向上按钮 	同时长按向下和向上按钮	3秒钟	绿色指示灯	红色指示灯	在绿色指示灯闪烁模式 (正常运行模式) 下, 同时按住向上和向下按钮3秒钟将激活儿童锁, 使红色指示灯闪烁并且所有按钮功能均被禁用。
解锁	向下和向上按钮 	同时长按向下和向上按钮	3秒钟	红色指示灯	绿色指示灯	要解锁, 请再次同时按住向上和向下按钮3秒钟。这将恢复按钮功能, 且绿色指示灯闪烁以指示正常运行模式。

重要注意事项

1. 重置成功后, 所有参数将恢复为出厂默认值。
2. 在任何重置过程中, 防撞系统都会被禁用。

TRAVSPORT 米特兹 故障排除

故障问题	检查	尝试解决方法
桌子无法升降。橙色指示灯闪烁。	1. 确保所有电线完好无损, 并已连接到位。 2. 从墙壁插座上拔下桌子电源线, 等待大约一分钟, 然后重新连接。	1. 重新连接所有电线。 2. 按照说明进行重置。如果问题仍然存在, 请联系宜家顾客服务。
只有一根桌腿可升降。	1. 从墙上插座拔下桌子的电源插头, 检查桌子的所有部件是否组装到位。	1. 按照说明进行重置。如果此问题仍然存在, 请联系宜家客服。
操作过程中, 书桌停止升降并回到原位。	1. 确保书桌承重没有超负荷。(最大承重50公斤/110磅) 2. 确保没有障碍物阻碍桌子升降。 3. 检查桌子处于最高位置时, 电线是否可以移动自如, 且有合理的松弛度。	1. 移除桌子上的重物。 2. 清除障碍。按照说明进行重置。 3. 如果电线被卡住, 请松开。确保当桌子处于最高位置时, 电线仍然足够长。

Permukaan kerja laras ketinggian elektro-mekanikal dengan antara muka kawalan untuk melaraskan ketinggian ke atas dan bawah Alat ini boleh digunakan oleh kanak-kanak berumur 8 tahun ke atas dan orang-orang dengan kurang keupayaan fizikal, deria atau mental atau kurang pengalaman dan pengetahuan jika mereka telah diberi pengawasan atau arahan tentang penggunaan alat melalui cara yang selamat dan memahami bahaya dilibatkan oleh orang yang bertanggungjawab terhadap keselamatan mereka. Kanak-kanak tidak boleh bermain dengan perkakas ini. Pembersihan dan penyelenggaraan pengguna tidak boleh dilakukan oleh kanak-kanak tanpa pengawasan

Nasihat dan arahan untuk meja duduk/berdiri TRAVSPORT

Model:	TRAVSPORT EI sit/stand
Input:	AC 100-240 V, 50/60 Hz, 2.0 A
Paras bunyi:	Kira-kira 50dB
Penggunaan kuasa tunggu sedia:	0.35W (hanya ganggang tangan)
Selang pengesetan ketinggian:	71CM-118CM
Beban maksimum:	50kg (40kg untuk permukaan meja utama + Para-para 10kg)
Selang suhu pada penggunaan:	+5 hingga +40° C/41 hingga 104° F
Selang suhu pada storan:	-10 hingga +50° C/14 hingga 122° F
Kelembapan:	20% hingga 80% pada +30° C/86° F
Unit bekalan kuasa:	DC 29.0 V, 1.8 A

Produk ini hanya boleh digunakan bersama dengan unit bekalan kuasa yang disertakan.

Setiap orang yang bertanggungjawab untuk meja ini semasa pemasangan atau penggunaan meja dalam penggunaan harian atau dalam kerja perkhidmatan dan pembaikan harus membaca arahan ini dengan teliti. Simpan arahan ini berhampiran meja duduk/diri anda.

Arahan pemasangan

Sambungkan pengawal manual pada bekalan kuasa mengikut arahan kendalian pemasangan.

Penggunaan meja

Meja hanya boleh digunakan sebagai meja kerja dengan kemungkinan untuk menyelaraskan ketinggian kerja antara posisi duduk dan berdiri secara berterusan. Meja hanya boleh digunakan di dalam rumah dan di tempat yang kering (persekitaran pejabat atau yang serupa).

Ikut arahan ini semasa melaraskan ketinggian meja:

1. Pastikan semua kabel tersambung dengan kukuh pada tempatnya.
2. Pastikan tiada objek menghalang meja agar ketinggian boleh dilaraskan dengan bebas.
3. Tekan butang ke atas/ke bawah pada pengawal tangan untuk melaraskan ketinggian meja.

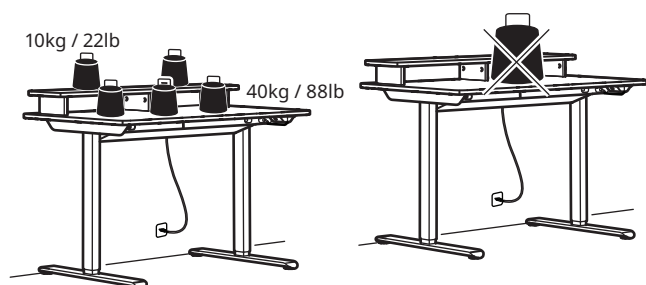

Peraturan keselamatan

Semasa meja bergerak ke atas/bawah, jaga jarak keselamatan yang perlu untuk mengelakkan risiko terhimpit antara bahagian atas meja yang bergerak dan objek kekal di kawasan sekitarnya. Apabila meja diturunkan/dinaikkan, pengguna hendaklah memerhatikan supaya tiada sesiapa yang cedera atau tiada objek yang rosak. Bahagian atas meja tidak boleh disekat oleh objek tetap yang mungkin berisiko menyebabkan meja itu terbalik. Sentiasa alihkan sebarang kerusi pejabat sebelum meja diturunkan/dinaikkan. Meja tripod tidak boleh diubah atau dibina semula walau dalam apa cara sekalipun. Semasa kerja-kerja servis dan pembaikan meja, kabel elektrik mestidinyahsambungkan daripada soket dinding. Pengubahsuaian pada kotak kawalan adalah dilarang sepenuhnya! Pengubahsuaian pada kaki dilarang sama sekali! Meja tidak boleh digunakan sebagai peralatan untuk mengangkat manusia.

Arahan penyelenggaraan dan pembaikan

Selepas kira-kira 1 minggu penggunaan, periksa yang skru diketatkan dengan betul. Jika meja tidak boleh diturunkan atau dinaikkan, periksa sambungan antara palam kuasa meja dan soket dinding (soket) dan pastikan semua kabel bersambung dengan kukuh pada tempatnya. Sekiranya mana-mana bahagian sistem elektrik perlu diganti, kabel elektrik mesti dinyahsambung terlebih dahulu dari soket dinding. Selepas selesai penggantian, sambungkan kabel elektrik ke soket dinding (soket) dan kemudian selesaikan proses pengesetan semula mengikut arahan pengesetan semula. Selepas pengesetan semula berjaya tanpa sebarang masalah, meja kini sedia untuk digunakan. Sekiranya meja masih tidak berfungsi, sila hubungi gedung atau khidmat pelanggan IKEA terdekat anda.

Menservis produk

Jangan cuba memperbaiki produk ini sendiri, kerana membuka atau menanggalkan penutup boleh mendedahkan anda kepada titik voltan yang berbahaya atau risiko-risiko lain.

Pengilang: IKEA Sweden Sweden

Alamat: Box 702, SE-343 81 Älmhult, SWEDE

No. Telefon: +46(0)476-648500

SIMPAN ARAHAN INI



Peralatan ini hendaklah digunakan di dalam rumah.



Simbol tong bersilang menunjukkan bahawa barang tersebut harus dilupus secara berasingan daripada sampah isi rumah. Barangan tersebut seharusnya diserahkan untuk dikitar semula mengikut peraturan persekitaran setempat bagi pelupusan sampah. Dengan mengasing-asingkan barangan bertanda daripada sampah isi rumah, anda akan membantu mengurangkan jumlah sampah yang dihantar ke tempat pembakaran atau tempat pelupusan sampah dan meminimumkan sebarang kemungkinan kesan negatif terhadap kesihatan manusia dan alam sekitar. Untuk maklumat lebih lanjut, sila hubungi gedung IKEA anda.

Pengisytiharan Pematuhan EU disertakan dalam pembungkusan sebagai dokumen berasingan.

Arahan pengendalian gagang:

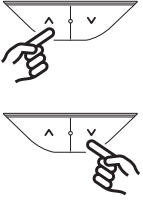
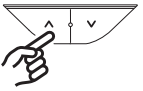
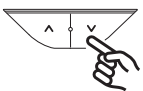
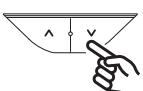
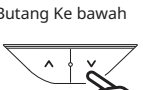
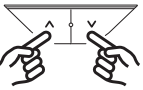
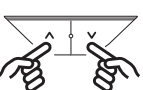
Fungsi dan status	Butang kendalian	Kaedah kendalian	Tempoh masa tekan butang	Warna cahaya	Kesan paparan cahaya	Catatan
Bangkit	Butang Ke atas atau Butang Ke bawah 	Tekan sebentar	Kurang daripada 300 milisaat	Tidak ada cahaya	Cahaya hijau	Dalam masa 15 saat tanpa kendalian butang, pengawal akan memasuki mod tidur, dan lampu penunjuk akan dimatikan. Tekan sebentar akan membangkitkan pengawal tetapi tidak akan melaksanakan sebarang arahan butang.
Ke atas	Butang ke atas 	Tekan lama: Pergerakan ke atas berterusan	Tekan sebentar: Bergerak ke atas 10mm	Tidak ada cahaya	/	/
Ke bawah	Butang ke bawah 	Tekan lama: Pergerakan ke bawah berterusan	Tekan psebentar: Bergerak ke bawah 10mm	Tidak ada cahaya	/	/
Set semula	Butang Ke bawah 	Tekan lama butang Ke bawah	/	Cahaya jingga	Cahaya hijau	Tekan dan tahan butang "Ke bawah" pada pengawal tangan selama 5 saat. Apabila lampu penunjuk bertukar kepada oren stabil, lepaskan butang - meja telah memasuki mod set semula. Meja akan melakukan set semula secara automatik. Setelah set semula selesai, lampu penunjuk akan berkelip hijau, dan meja akan sedia untuk kegunaan biasa.
Status ralat tidak normal	Butang Ke bawah 	Tekan lama butang Ke bawah	/	Cahaya jingga	Cahaya hijau	Apabila ralat berlaku, penunjuk akan berkelip jingga. Tekan dan tahan butang "Ke bawah" selama 5 saat sehingga lampu penunjuk bertukar kepada cahaya jingga stabil, kemudian lepaskan kekunci - meja kini dalam mod set semula. Meja akan turun ke kedudukan paling rendah dan kemudian perlahan-lahan kembali ke kedudukan "rerumah" awal. Apabila urutan ini selesai, Lampu penunjuk akan berkelip hijau, dan meja akan kembali beroperasi seperti biasa. Semasa turun anda boleh menekan mana-mana butang untuk menjeda set semula. Untuk menyambung semula, tekan dan tahan butang "Ke bawah" selama 5 saat lagi.
Status perlindungan terlampau panas.	/	Rehat selama kira-kira 18 minit sebelum meneruskan kendalian unit.	/	Cahaya biru	Cahaya hijau	This is not an abnormal error status, but due to the motor working continuously, overheat protection may activate. After approx. 18 minutes of rest, the orange light will turn off and normal operation can be resumed
Pengunci kanak-kanak	Butang Ke bawah dan Ke atas 	Tekan lama dan tahan butang Ke bawah dan Ke atas	3 saat	Cahaya hijau	Cahaya merah	Dalam mod berkelip cahaya hijau (mod kendalian biasa), menekan butang Ke atas dan Ke bawah secara serentak selama 3 saat akan mengaktifkan pengunci, menyebabkan cahaya merah berkelip dan semua fungsian butang dinyahdayakan.
Buka kunci	Butang Ke bawah dan Ke atas 	Tekan lama dan tahan butang Ke bawah dan juga Ke atas	3 saat	Cahaya merah	Cahaya hijau	Untuk membuka kunci, tekan butang Ke atas dan Ke bawah secara serentak selama 3 saat sekali lagi. Ini akan memulihkan fungsian butang, dengan cahaya hijau berkelip untuk menunjukkan mod kendalian biasa.

Catatan Penting

- Selepas set semula berjaya, semua parameter kembali kepada lalai kilang.
- Semasa sebarang prosedur set semula, sistem antiperlanggaran dinyahdayakan.

Mengesakan kerosakan TRAVSPORT

Tanda	Periksa	Cuba
Meja tidak bergerak. Cahaya jingga berkelip-kelip.	1. Pastikan semua kabel tidak rosak dan bersambung dengan kukuh pada tempatnya.	1. Sambungkan semula semua kabel.
	2. Cabut palam meja daripada soket dinding selama kira-kira 1 minit dan sambungkan semula.	2. Ikuti arahan pemasangan untuk melakukan pengesetan semula. Jika masalah masih berterusan, sila hubungi khidmat pelanggan IKEA.
Hanya satu kaki yang bergerak.	1. Cabut palam meja dari soket dinding, periksa yang semua bahagian meja telah dipasang dengan baik atau tidak	1. Ikuti arahan pemasangan untuk melakukan set semula. Jika masalah masih berterusan, sila hubungi khidmat pelanggan IKEA.
Meja berhenti dan mengundur semasa kendalian.	1. Pastikan meja tidak terlalu terbeban. (Beban maksimum: 50 kg/110 lb)	1. Alihkan barang-barang berat daripada meja.
	2. Pastikan tidak ada yang menghalang meja.	2. Alihkan halangan. Ikuti arahan pemasangan untuk melakukan set semula.
	3. Periksa sama ada kabel elektrik mempunyai pergerakan penuh apabila meja berada pada kedudukan tertinggi dan ada pengenduran yang munasabah.	3. Jika kabel elektrik terperangkap, lepaskannya. Pastikan ia mempunyai panjang yang mencukupi apabila meja berada pada kedudukan tertingginya.

تعليمات تشغيل الجهاز:

الوظيفة والوضع	أزرار التشغيل	طريقة التشغيل	مدة الضغط على الزر	لون فاتح	مظهر فاتح	ملحوظة
التفعيل	زر أعلى أو زر أسفل		ضغطة قصيرة أقل من 300 ميلي ثانية	لا يوجد ضوء	ضوء أخضر	في غضون 15 ثانية من عدم الضغط على أي زر، يدخل جهاز التحكم في وضع السكون، وينطفئ مؤشر الضوء. ضغطة قصيرة تفعل جهاز التحكم، لكنها لن تُنفذ أي أوامر من الأزرار.
أعلى	زر أعلى		الضغط مطولاً: حركة لأعلى مستمرة.	لا يوجد ضوء	/	/
لأسفل	زر لأسفل		الضغط مطولاً: حركة لأسفل مستمرة.	لا يوجد ضوء	/	/
إعادة تعيين	زر أسفل		اضغط مطولاً على زر أسفل	ضوء برتقالي	ضوء أخضر	اضغط مطولاً على زر "أسفل" الموجود على وحدة التحكم اليدوية لمدة 5 ثوانٍ. عندما يتحول ضوء المؤشر إلى اللون البرتقالي الثابت، حرر الزر - لقد دخل المكتب في وضع إعادة الضبط. سيقوم المكتب بإعادة الضبط تلقائياً. بمجرد انتهاء إعادة الضبط، سوف يومض مؤشر الضوء باللون الأخضر، وسيكون المكتب جاهزاً للاستخدام العادي.
حالة خطأ غير طبيعية	زر أسفل		اضغط مطولاً على زر أسفل	ضوء برتقالي	ضوء أخضر	عند حدوث خطأ، سوف يومض المؤشر باللون البرتقالي. اضغط مطولاً على زر "أسفل" لمدة 5 ثوانٍ حتى يتحول ضوء المؤشر إلى ضوء برتقالي ثابت، ثم حرر المفتاح - الآن أصبح المكتب في وضع إعادة الضبط. سينزل المكتب إلى أدنى وضعية له ثم يعود ببطء إلى وضعيته الأساسية الأولى. عندما يكتمل هذا التسلسل، سوف يومض مؤشر الضوء باللون الأخضر، وسيعود المكتب إلى التشغيل الطبيعي. أثناء النزول، يمكنك الضغط على أي زر لإيقاف عملية إعادة الضبط مؤقتاً. لاستئنافها، اضغط مطولاً على زر "أسفل" لمدة 5 ثوانٍ أخرى.
حالة الحماية من الحرارة المفرطة.	/	أعطى فترة راحة لحوالي 18 دقيقة قبل مواصلة تشغيل الوحدة	/	ضوء أزرق	ضوء أخضر	هذه ليست حالة خطأ غير طبيعية، ولكن بسبب عمل المحرك باستمرار، وربما تم تنشيط الحماية من الحرارة المفرطة. بعد حوالي 18 دقيقة من الراحة، سينطفئ الضوء الأزرق ويمكن استئناف التشغيل العادي.
قفل الأطفال	زرّي أسفل وأعلى		الضغط مطولاً على زرّي أسفل وأعلى	ضوء أخضر	ضوء أحمر	عند نمط وميض الضوء الأخضر (وضعية التشغيل العادي)، سيؤدي الضغط على زرّي أعلى وأسفل في نفس الوقت لمدة 3 ثوانٍ إلى تنشيط القفل، مما يتسبب في وميض الضوء الأحمر وتعطيل جميع وظائف الزر.
فتح القفل	زرّي أسفل وأعلى		الضغط مطولاً على زرّي أسفل وأعلى	ضوء أحمر	ضوء أخضر	لفتح القفل، اضغط على زرّي أسفل وأعلى معاً لمدة 3 ثوانٍ أخرى. سيؤدي ذلك إلى استعادة وظيفة الزر. مع وميض الضوء الأخضر للإشارة إلى وضع التشغيل العادي.

ملاحظات هامة

- بعد إعادة الضبط بنجاح، يعود كل شيء إلى إعدادات المصنع الافتراضية.
- أثناء أي عملية لإعادة ضبط، يتم تعطيل نظام منع الاصطدام.

استكشاف الأخطاء وإصلاحها في TRAVSPORT

العلامة	افحص	حاول
المكتب لا يتحرك. ضوء برتقالي متقطع.	1. تأكد من سلامة جميع الكابلات وأنها متصلة بإحكام في مكانها. 2. أفضل المكتب عن مقيس الحائط لمدة دقيقة تقريباً وأعد توصيله.	1. أعد توصيل جميع الكابلات.
رجل واحدة فقط تتحرك.	1. أفضل المكتب عن مقيس الحائط، وتأكد من أن جميع أجزاء المكتب مركبة بشكل صحيح.	1. اتبع التعليمات لإجراء إعادة التعيين. إذا استمرت المشكلة - اتصل بخدمة عملاء ايكيا.
يتوقف المكتب ويعكس اتجاهه أثناء التشغيل.	1. تأكد من عدم زيادة الحمولة على المكتب. (الحمولة القصوى 50 كجم/110 رطل) 2. تأكد من عدم وجود ما يعيق حركة المكتب. 3. تأكد من أن الكيبول الكهربائي يتحرك بسلاسة عندما يكون المكتب في أعلى وضعيه له وبه ارتخاء معقول	1. قم بإزالة الأشياء الثقيلة من المكتب. 2. قم بإزالة العائق. اتبع التعليمات لإجراء إعادة التعيين. 3. إذا كان الكيبول الكهربائي عالقاً، فيجب تحريره. تأكد من أن الكيبول طويلاً بشكل كافي عندما يكون المكتب في أعلى وضعيه له.

سطح عمل قابل للتعديل آلياً مع واجهة تحكّم لضبط الارتفاع لأعلى ولأسفل. يمكن استخدام هذا المنتج من قبل الأطفال الذين تتراوح أعمارهم بين 8 سنوات وما فوق وكذلك الأشخاص الذين يعانون من ضعف القدرات البدنية أو الحسية أو العقلية أو نقص الخبرة والمعرفة إذا تم الإشراف عليهم أو إعطائهم التعليمات المتعلقة باستخدام المنتج بطريقة آمنة، وفهم المخاطر الكامنة من قبل شخص مسؤول عن سلامتهم. يُحظر السماح للأطفال بالعبث بالمنتج. لا ينبغي للأطفال إجراء التنظيف والصيانة دون إشراف.

تعليمات حول الطاولة المتعددة الارتفاع TRAVSPORT.

الموديل:	TRAVSPORT EI sit/stand
الدخل:	AC 100-240 V, 50/60 Hz, 2.0 A
مستوى الصوت:	حوالي 50 ديسيبل
استهلاك الطاقة في وضع الإستعداد:	0.35 واط (جهاز التحكم فقط)
فواصل ضبط الارتفاع:	71 سم ~ 118 سم
الحمل الأقصى:	50 كغ (40 كغ لسطح الطاولة الرئيسي + 10 كغ
فواصل درجات الحرارة أثناء الاستعمال:	+5 إلى +40 درجة مئوية/41 إلى 104 درجة فهرنهايت
فواصل درجة الحرارة عند التخزين:	-10 إلى +50 درجة مئوية/ 14 إلى 122 درجة فهرنهايت.
الرطوبة:	20% وحتى 80% في درجة حرارة +30 مئوية/ 86 درجة فهرنهايت.
وحدة إمداد الطاقة:	DC29.0V, 1.8A

لا يجوز استخدام هذا المنتج إلا مع وحدة الطاقة المرفقة.

كل شخص مسئول عن هذه الطاولة عند تركيبها أو استخدامها اليومي أو عند قيامه بأعمال الصيانة والإصلاح يجب أن يقرأ هذه التعليمات بعناية. احتفظ بهذه التعليمات بالقرب من الطاولة المتعددة الارتفاع.

تعليمات التركيب

قم بتوصيل وحدة التحكم اليدوية بمصدر الطاقة وفقاً لتعليمات التشغيل الخاصة بالتجميع.

استخدامات الطاولة

يجب عدم استخدام المكتب إلا كمكتب للعمل مع إمكانية الضبط المستمر لارتفاع العمل بين وضعيات الجلوس والوقوف. يجب استخدام المكتب فقط في أماكن داخلية جافة (داخل مكتب أو ما شابه).

اتبع هذه التعليمات عند تعديل ارتفاع الطاولة:

1. تأكد من توصيل جميع الأسلاك بإحكام في مكانها.
2. تأكد من عدم وجود أشياء تعيق مسار تعديل ارتفاع الطاولة.
3. اضغط على الأزرار لأعلى/لأسفل في وحدة التحكم اليدوية لضبط ارتفاع المكتب.

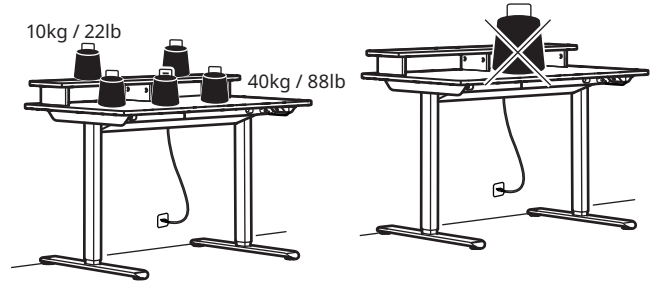

تعليمات للسلامة

عندما تتحرك الطاولة إلى الأعلى/لأسفل، احتفظي بمسافة الأمان اللازمة لتجنب خطر الانحسار بين سطح الطاولة المتحرك والأشياء الثابتة في المنطقة المحيطة. عندما تتحرك الطاولة لأعلى/لأسفل يجب على المستخدم الانتباه حتى لا يتعرض أحد للإصابة أو يؤدي إلى تلف الممتلكات. يجب ألا يتم إعاقة سطح الطاولة بواسطة كائن ثابت مما قد يؤدي إلى انقلاب الطاولة. قم دائماً بإزالة أي كرسي قبل تحريك الطاولة لأعلى/لأسفل. يجب ألا يتم تغيير حامل الطاولة أو إعادة تكوينه بأي شكل من الأشكال. عند صيانة وإصلاح الطاولة يجب دائماً فصل الأسلاك الكهربائية من مقبس الحائط (المقبس المتصل). التعديلات على صندوق التحكم وبد التحكم محظورة تماماً. يمنع منعاً باتاً إجراء تعديلات على الأرجل! يجب عدم استخدام الطاولة كأداة لرفع الأشخاص.

تعليمات الصيانة والإصلاح

بعد أسبوع واحد تقريباً من الاستخدام، يجب التأكد من أن المسامير مربوطة بإحكام. إذا تعذر خفض الطاولة أو رفعها، فتتحقق من التوصيلات بين سلك طاقة المكتب ومقبس الحائط (المقبس) وتأكد من توصيل جميع الأسلاك بإحكام في مكانها. في حالة استبدال أي جزء من النظام الكهربائي الذي يتحكم في ارتفاع الطاولة، يجب أولاً فصل السلك الكهربائي من مقبس الحائط (المقبس). بعد الانتهاء من الاستبدال، قم بتوصيل السلك الكهربائي بمقبس الحائط (المقبس) ثم قم بإنهاء عملية إعادة الضبط وفقاً لتعليمات إعادة الضبط. بعد إعادة الضبط بنجاح دون أي مشاكل، تصبح الطاولة جاهزة للاستخدام. إذا استمرت المشكلة في الطاولة، يرجى الاتصال بأقرب معرض إيكيا أو خدمة العملاء.

خدمة المنتج

لا تحاول إصلاح هذا المنتج بنفسك، لأن فتح أو إزالة الأغشية قد يعرضك إلى نقاط جهد كهربائي خطر أو مخاطر أخرى.

المصنع: إيكيا السويدية

العنوان: Box 702.SE-343 81 Älmhult.SWEDEN
رقم الهاتف: 46+ (0)648500-476

يجرى حفظ هذه التعليمات



يجب استخدام هذا الجهاز داخل المنزل.



الرمز الذي يُظهر حاوية نفايات مشطوبة يشير إلى أنه يجب التخلص من المنتج بشكل منفصل عن النفايات المنزلية. ينبغي تسليم المنتج لإعادة تدويره وفقاً لأنظمة البيئة المحلية في التخلص من النفايات. من خلال قيامك بفصل منتج يحمل هذه العلامة من النفايات المنزلية، فسوف تساعد على تقليل حجم النفايات التي ترسل إلى المحارق أو تدفن في الأرض وبالتالي تقلل من أي تأثير سلبي محتمل على صحة الإنسان والبيئة. لمزيد من المعلومات، يرجى الاتصال على معرض إيكيا.

إقرار المطابقة الخاص بدول الاتحاد الأوروبي متضمن في العبوة كوثيقة منفصلة.

可調節高度的電動機械工作桌面，備有控制介面以控制桌面上下升降。產品適合8歲或以上的小孩子及身體、感官或精神上有缺陷或缺乏經驗和知識的人使用；條件是他們必須接受有關安全使用該產品的監督或指導，並由負責他們安全的人參與和了解相關之危險性。請勿讓兒童將本產品當作玩具，以及在沒有成人監督下自行清潔和保養產品。

TRAVSPORT升降桌使用建議與說明

型號：	TRAVSPORT EI sit/stand
輸入功率：	AC 100-240 V, 50/60 Hz, 2.0 A
音量程度：	大概50dB
待機耗電量：	0.35W (只限把手)
高度設置範圍：	71公分-118公分
最大承載量：	50公斤 (主桌面40公斤+層架10公斤)
使用溫度範圍：	+5° C至+40° C/41° F至+40° F
保存溫度範圍：	-10° C至+50° C/14° F至122° F
濕度：	在溫度為30°C/86° F時，20%-80%
電源供應組件：	DC 29.0 V, 1.8 A

產品只可以與隨附的電源供應組一併使用

負責安裝或操作的人士於日常使用或保養維修時應詳讀本說明書。請將使用說明放在桌邊，方便取用

安裝說明

按照組裝運作說明，將手動控制器連接電源

使用方法

此桌子只可作為辦公桌使用，方便使用者調節高度隨時切換坐或站立工作。此桌子只限於室內及乾燥環境(辦公室或類似環境)中使用。

請按照下列指示調節升降桌高度:

1. 確定所有電線已經連接妥當
2. 確定沒有障礙物阻擋高度調節
3. 按下遙控器上的升/降(up/down)掣，調節桌面高度

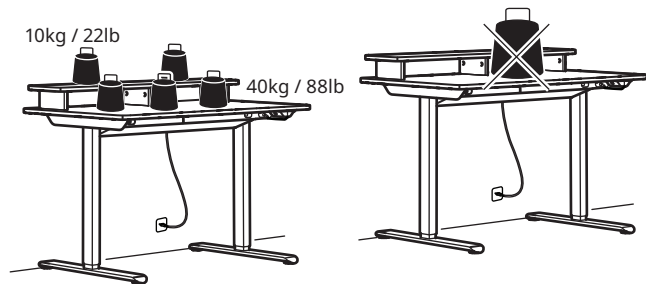

安全說明

桌子上下移動時，請保持必要的安全距離，以避免移動的桌面和旁邊的家具發生碰撞的風險。調整升降桌高度時，使用者應格外注意，避免造成他人受傷或物件受損。桌面不可放置物件，避免發生翻倒的危險。務必先移開椅子，再調整升降桌高度。切勿改變或更換升降桌的腳架結構。維修升降桌前，務必先拔掉插頭(連接之插頭)。切勿更改控制盒和遙控器。切勿更換桌腳。切勿將升降桌作為起重裝置使用

保養及維修說明

在使用約一星期後，請檢查所有螺絲是否扭緊。如果升降桌不能升降，請檢查桌子的電源插頭和牆上插座(插座)是否連接妥當，並確保所有電線均連接妥當。若需要更換任何電子部分，請先拔掉插頭。當完成所有的更換後，請將電線重新連接牆面插座(插座)，並按照重設指示，完成重設步驟。如無問題，成功完成重設後，升降桌現在可以使用。如果升降桌仍無法使用，請與當地的IKEA分店或客戶服務聯絡

產品保養

切勿自行維修產品，以免因打開或拆下蓋子而暴露在高電壓和其他危險中

製造商：IKEA of Sweden AB
地址：Box 702, 343 81 ÄLMHULT
電話號碼：+46(0)476-648500

請保留說明書，以供參考



此產品應在室內使用。



有交叉符號的帶輪垃圾桶標誌表示該物品需要和一般垃圾分別處理。物品應根據當地的廢物處理環境法規進行回收。將標誌的物品從一般垃圾中分別處理，有助減少送往堆填區或焚化爐的垃圾數量，從而減低對人類健康和環境有傷害的物質的生成。如欲獲取更多相關資訊，請聯絡當地的IKEA分店。

包裝內隨附一份歐盟符合聲明的獨立文件。

手控操作說明

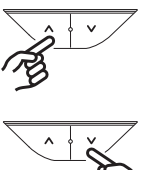
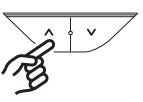
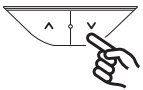
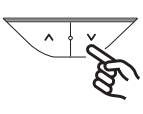
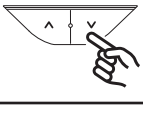
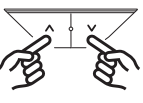
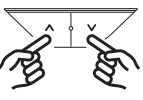
功能和狀況	操作按鈕	操作方式	持續按下按鈕的時間	燈號顏色	燈號顯示效果	注意
喚醒	上下按鈕 	短按	不超過300毫秒	無指示燈	綠色指示燈	如果15秒內無任何按鍵操作，控制器將進入睡眠模式，指示燈隨之熄滅。短按按鍵可喚醒控制器，但不會執行任何按鍵指令。
上升	上升按鈕 (1) 	長按：持續上升	短按：上升10公釐	無燈號	/	/
下降	下降按鈕 (2) 	長按：持續向下降	短按：下降10公釐	無燈號	/	/
重設	長按down按鈕 	長按down按鈕	/	橙色燈號	綠色指示燈	長按控制器上的向下按鈕5秒。當指示燈持續亮著橘燈時，放開按鈕。桌子已進入重設模式。桌子將自動執行重設程序。重設完成後，指示燈會閃爍綠燈，桌子即可正常使用。
異常錯誤狀態	長按down按鈕 	長按down按鈕	/	橙色燈號	綠色指示燈	當發生錯誤時，指示燈會閃爍橘燈。長按控制器上的向下按鈕5秒，直到指示燈長亮橘燈，然後放開按鈕。桌子已進入重設模式。桌子將下降至最低位置，然後慢慢升回初始位置。依次完成上述操作後，指示燈會閃爍綠燈。桌子將恢復正常操作。在下降過程中，你可按下任意按鈕暫停重設。如要恢復重設，請再次按住向下按鈕5秒。
過熱保護狀態	/	在再次運作供電組件前，先靜止約18分鐘	/	藍色指示燈	綠色指示燈	這並非異常錯誤狀態，而是馬達連續使用導致過熱的自動保護功能。只要靜止約18分鐘，橙燈將會熄滅，即可恢復正常操作
兒童安全鎖	向下與向上按鈕 	同時長按向下和向上按鈕	3秒	綠色指示燈	紅指示燈	當綠色指示燈閃爍時(正常運作模式)，同時按住向上與向下按鈕3秒，將啟動兒童安全鎖，紅燈隨之閃爍，所有按鈕功能將被鎖定。
解除鎖定	向下與向上按鈕 	同時長按向下和向上按鈕	3秒	紅色指示燈	綠色指示燈	如要解除鎖定，請再次同時按住向上與向下按鈕3秒。此操作將恢復按鈕功能，當綠色指示燈閃爍，表示已回復至正常運作模式。

重要資訊

1. 重設成功後，所有參數將回復至出廠預設值。
2. 在重設過程中，防碰撞系統將暫停運作。

TRAVSPORT疑難排解

問題	檢查	重試
升降桌不能升降。橙色燈號將會閃動	<ol style="list-style-type: none"> 1. 確保所有電線沒有損壞，並已接駁妥當 2. 從牆上拔掉升降桌的插頭，約1分鐘後再重新插上 	<ol style="list-style-type: none"> 1. 重新連接所有電線 2. 按照指示重新進行設定 若問題仍然出現，請聯絡IKEA的客戶服務人員
只有一根桌腳移動。	<ol style="list-style-type: none"> 1. 拔走升降桌電源，檢查所有配件是否組裝妥當。 	<ol style="list-style-type: none"> 1. 按照指示進行重設。如果問題尚未解決，請與IKEA客戶服務聯絡
升降桌於運作途中停止和反方向升降。	<ol style="list-style-type: none"> 1. 確保桌沒有超過承重上限，(最大重量: 50公斤/110英磅)， 2. 確保升降桌沒有被阻擋， 3. 檢查升降桌處於最高位時，電線可否移動自如，不過於拉緊。 	<ol style="list-style-type: none"> 1. 移走桌上重物。 2. 搬開障礙物，按照指示進行重設。 3. 如果電線被卡住，請將其鬆開。確保電線長度足夠讓升降桌達到最高位置。

