



ENGLISH
العربية

4
4



Please refer to the last page of this manual for the full list of IKEA appointed Authorized Service Centre and relative national phone number.



يُرجى الرجوع إلى الصفحة الأخيرة من هذا الدليل للاطلاع على قائمة كاملة بأسماء مراكز الخدمة المعتمدة من إيكيا وأرقام الهاتف المحلية الخاصة بها

Contents

Safety information	4	What to do if...	11
General information	7	Technical data	12
Product description	8	Energy efficiency	13
Control panel	8	Environmental aspects	14
General tips	9	IKEA warranty	15
Cleaning and maintenance	9		

Safety information

i For your own safety and correct operation of the appliance, please read this manual carefully before installation and operation. Always keep these instructions together with the appliance, even if it is sold or transferred to third parties. It is important that users are familiar with all the appliance's operating and safety characteristics.

! Connection of the wiring must be performed by a specialist technician.

- The manufacturer cannot be held responsible for any damage resulting from incorrect or inadequate installation.
- The minimum safety distance between the cooker hob and the extractor hood is: 450mm for electrical hob and 650mm for gas hob.
- If the gas hob installation instructions specify a distance greater than that indicated above, this must be taken into account.
- Check that the mains voltage corresponds to that indicated on the rating plate fixed to the inside of the hood.
- The cut-out devices must be installed in the fixed system ac-

ording to the wiring system regulations.

- For Class I appliances, check that the domestic power supply has a suitable earthing connection.
- Connect the hood to the flue with a pipe with a minimum diameter of 150 mm. The fume path must be as short as possible.
- All the regulations regarding air discharge must be complied with.
- Do not connect the extractor hood to exhaust ducts carrying combustion fumes (boilers, fireplaces, etc.).
- If the extractor is used in conjunction with non-electrical appliances (e.g. gas burning appliances), a sufficient degree of ventilation must be guaranteed in the room in order to prevent the backflow of exhaust gas. When the cooker hood is used in conjunction with appliances supplied with energy other than electricity, the negative pressure in the room must not exceed 4 Pa mbar to prevent fumes being drawn back into the room by the cooker hood.
- The air must not be discharged into a flue that is used for exhausting fumes from appliances burning gas or other fuels.
- The power cord, if damaged, must be replaced by the manufacturer or by a service technician.
- Connect the plug to a socket complying with current regulations, located in an accessible place.
- Regarding the technical and safety measures to be adopted for fume discharging it is important to strictly follow the regulations provided by the local authorities.

 **WARNING:** Before installing the hood, remove the protective films.

- Use only screws and small parts of a type suitable for the hood.

 **WARNING:** failure to install the screws or fixing devices in accordance with these instructions may result in electrical hazards.

- Connect the hood to the power supply by means of a bipolar switch with a distance between the contacts of at least 3 mm.
- Do not look directly at the light through optical devices (binoculars, magnifying glasses...).
- Do not flambé under the hood; risk of fire.
- This appliance can be used by children aged from 8 years and above and by persons with reduced physical, sensory or mental capabilities or lacking in experience and knowledge if they have been given supervision or instruction concerning use of the appliance in a safe way and if they understand the hazards involved. Children must not play with the appliance. Cleaning and maintenance by the user must not be performed by children, unless they are supervised.
- Children should be supervised to ensure that they do not play with the appliance.
- The appliance is not to be used by persons (including children) with reduced physical, sensory or mental capabilities, or lacking in experience and knowledge, unless they have been given supervision or instruction.

 The accessible parts may become hot when used with cooking appliances

- Clean and/or replace the filters after the time specified (fire hazard).
- There must be adequate ventilation of the room when the hood is used at the same time as appliances burning gas or other fuels (not applicable to appliances that only discharge the air back into the room).
- Kitchen hoods and other cooking fume extractors can affect

the safe operation of appliances which burn gas or other fuels (including those in other rooms) due to the backflow of combustion gases. These gases can cause carbon monoxide poisoning. After installing a kitchen extractor hood or any other cooking fume extractor, make sure that the gas appliances are tested by a certified technician to guarantee that there is no backflow of combustion gases.

-  "In case of replacement with halogen lamp use only self-shielded tungsten halogen lamps or self-shielded metal halide lamps."

General information

Use

- Switch off or unplug the appliance from the mains supply before carrying out any maintenance work.
- The top of the hood must not be used as a shelf.
- The extractor hood has been designed exclusively to eliminate cooking smells in domestic use.
- Never use the extractor hood for purposes other than those for which it was designed.
- Never leave high flames under the extractor hood when it is on.
- Adjust the flame intensity to direct it onto the bottom of the pan only, making sure that it does not engulf the sides.
- Deep fat fryers must be continuously monitored during use: overheated oil can burst into flames.

Installation method

The hood has been designed for installation and use in the "suction version" or in the "air recirculation version".



Extraction version (see symbol in the installation instructions)

Cooking steam is suctioned and channelled outside the house through a discharge duct (not supplied), fitted to the hood steam outlet. Make sure that the outlet duct is properly installed at the air outlet, using a suitable connection system.



Air recirculation version (see symbol in the installation instructions)

The air is filtered through one or more carbon filters, and then resent into the room.

Important: Ensure appropriate air circulation around the hood.

Important: If the hood is supplied without carbon filters and installed on recirculation mode, these must be fitted before the hood can be used. The filters are commercially available.



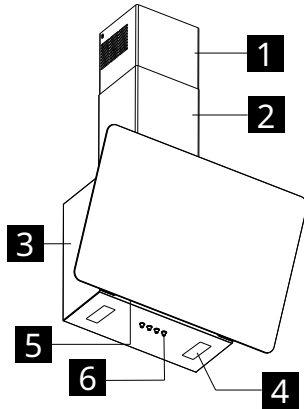

The hood should be installed away from particularly dirty areas, windows, doors and heat sources. Wall mounting accessories are not included as they vary depending on the wall material. Use fixing systems suitable for the walls of your home and for the weight of the appliance. For further details, contact a specialist dealer. Keep this booklet for future consultation.

Product description



- 1** Upper chimney
- 2** Lower chimney
- 3** Hood body
- 4** Lighting
- 5** Grease filter
- 6** Control panel

Control panel

	 A	 B	 C	 D
A Light	Turns the lighting system on and off.			
B Speed	Runs the motor at Speed One. Turns off the motor.			
C Speed	Runs the motor at Speed Two. Button B must be selected.			
D Speed	Runs the motor at Speed Three. Button B must be selected.			

General tips

- Operate the hood at minimum speed at the start of cooking and keep it running for a few minutes after cooking is finished.
- Only increase the speed in the presence of large quantities of smoke and steam and only use the booster speed(s) in extreme situations.
- Replace the filter or carbon filters when necessary to maintain good odour reduction efficiency.
- Clean the grease filter or filters when necessary to maintain good grease absorption efficiency.
- Use the maximum diameter of the ducting indicated in this manual to optimise efficiency and to minimise noise.

Cleaning and maintenance



Switch off or unplug the appliance from the mains supply before carrying out any maintenance work.

IMPORTANT: Clean the hood using a damp cloth and a neutral liquid detergent.

Long-life carbon filter

The odour filter can be washed and regenerated every 3-4 months (or more frequently if the hood is subject to intensive use), up to a maximum of 8 regeneration cycles (in case of particularly intensive use it is recommended that you do not exceed 5 cycles).

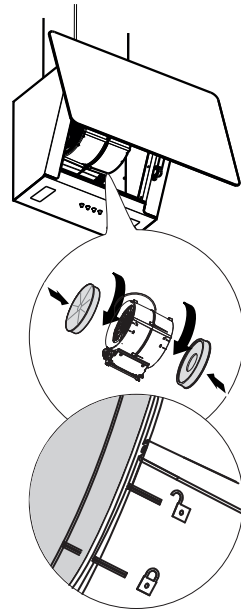

Regeneration procedure

- Wash in the dishwasher at a MAX temperature of 70° or hand wash in hot water without using abrasive sponges (do not use detergents!).
- Dry in the oven at a MAX temperature of 70 °C for 2 hours (it is advisable to carefully read the user manual and the assembly instructions of the oven you own).

Grease filters

Keep cleaning or replacing the filters continuously according to below time intervals, to maintain good performance of the hood and to prevent a potential fire hazard, caused by excessive grease build-up. The grease filters must be cleaned after every 2 months of operation or more frequently in the case of very intense use and are dishwasher safe.

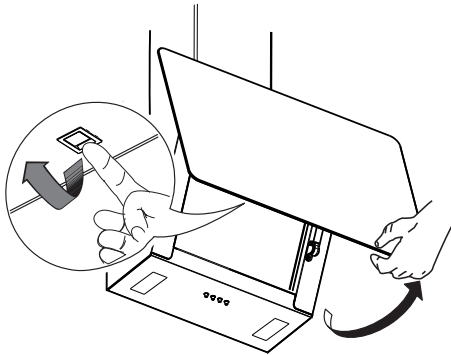

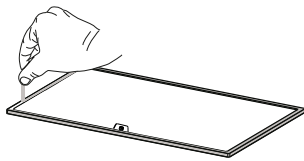

The grease filter protection must be disposed of as PE-LD 04 material, in accordance with local regulations.

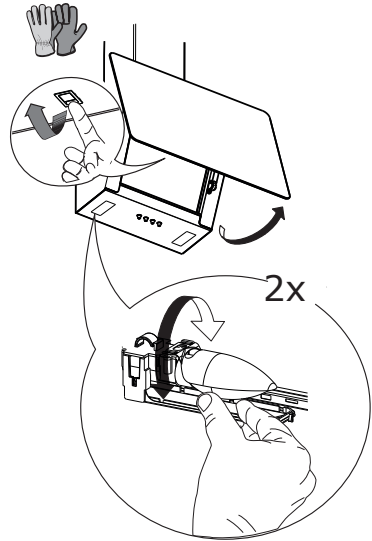

Light replacement

Unscrew the light bulbs using safety gloves and replace them with new light bulbs with the same characteristics (4W power, E14 connection).



Light	Absorption (W)	Connection	Voltage (V)	Dimensions (mm)	ILCOS code
	4	E14	220-240	107x37	DRBB/F-4-220-240-E14-35/100

What to do if...

If there is a fault, first try to find a solution yourself. If you are unable to resolve the problem yourself, contact an authorised service centre.

i In the event of improper use of the appliance or installation carried out without respecting the assembly instructions, it may be necessary to pay for the visit of an Authorised Service Centre technician, even during the warranty period.

PROBLEM	POSSIBLE CAUSE	SOLUTION
The device is not stable.	The appliance has not been installed correctly.	Follow the installation instructions supplied with the appliance.
The appliance is not level.	The appliance has not been installed correctly.	Follow the installation instructions supplied with the appliance.
The performance in terms of grease capture is not satisfactory.	Presence of oil and grease on the metal filters or on the carbon filters.	Observe the cleaning frequency of the filters as described in the user manual.
The appliance does not work.	The device has not been connected correctly.	Check that the mains cable is connected to the motor unit or that the plug is connected to the socket.
The light doesn't work.	The LED is broken.	For replacement, contact an Authorised Service Centre.
The hood is noisier than the customer's expectations.	The diameter of the air vent in the wall is too small and causes the pressure to drop and the motor speed to increase.	Follow the installation instructions supplied with the appliance.
	The product is installed in recirculation mode.	The product in recirculation mode (and with the carbon filter fitted) is noisier than a product in suction mode.
	The ventilation duct has more than one bend.	If the fume evacuation system of the building has multiple bends or covers a long distance, the product may be noisier.

Before contacting the Authorised Service Centre:

Turn the power back on to check whether the problem has disappeared. If this is not the case, turn it off and repeat the operation after one hour. If the appliance still does not work correctly after carrying out the checks listed in the troubleshooting guide and turning the appliance back on, contact the Authorised Service Centre clearly explaining the problem and specifying:

- the type of fault;
- the model;
- the type and serial number of the appliance (indicated on the data plate).

Technical data

		Unit	Value
Type of product			Wall-mounted hood
Dimensions	Width	mm	545
	Depth	mm	359
	Min./max. output height	mm	765 / 1015
	Min./max. recirculation height	mm	865 / 1115
Max air flow* - Output		m3/h	450
Noise max* - Exhaust		dBA	60
Airflow max* - Recirculating		m3/h	370
Noise max* - Recirculating		dBA	73
Total power		W	283
Information on the light	Type		LED light
	Number and power		2 x 4W
	Connection		E14
Minimum installation height - gas hob		mm	650
Minimum installation height - electric hob		mm	450
Net weight		Kg	7,75
* Maximum speed (without booster setting)			

This appliance has been designed, manufactured and sold in compliance with the EEC directives **CE**.

The technical data are shown on the plate applied inside the appliance.

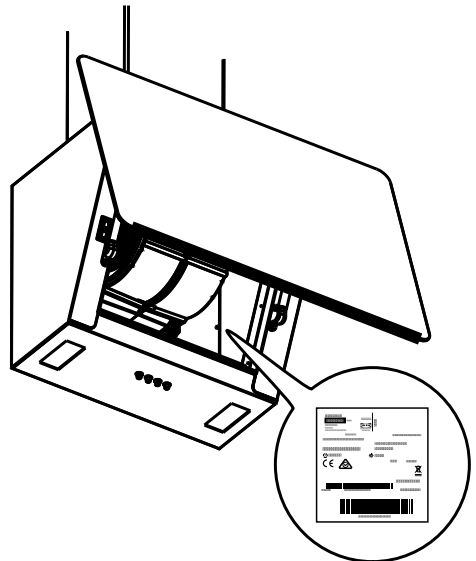

Energy efficiency

Product information according to EU regulation No. 66/2014	Unit	Value
Supplier's name	IKEA	
Model id	STACKBO 006.125.52	
Annual energy consumption	kWh/a	44.9
Time increase factor		0.9
Fluid dynamics efficiency		29.2
Energy efficiency index		52.2
Air flow measured at the optimum efficiency point	m ³ /h	262
Air pressure measured at the optimum efficiency point	Pa	477
Maximum air flow	m ³ /h	450
Electrical power supply measured at the optimum efficiency point	W	119
Nominal power of the lighting system	W	8
Average illumination of the lighting system on the cooking surface	Lux	110
Current consumption measured in standby	W	N/A
Current consumption measured when off	W	0.00
Maximum sound level (without booster setting)	dB(A)	60

Energy saving

The appliance includes features that help save energy during everyday cooking.

Reference standards:

EN/IEC 61591
EN/IEC 60704-1
EN/IEC 60704-2-13
EN/IEC 60704-3
EN 50564

Environmental aspects

Information on disposal

Your obligations as an end-user



This electrical or electronic equipment is marked with a crossed-out wheeled bin. The equipment may therefore only be collected and returned separately from unsorted municipal waste, i.e. it must not be disposed of with household waste. The equipment can be returned, for example, to a municipal collection point or, if applicable, to a distributor (see below for their take-back obligations in Germany). This also applies to all components, subassemblies and consumables of the old equipment to be disposed of.

Before the old equipment may be disposed of all old batteries and old accumulators that are not enclosed by the old equipment must be separated from the old equipment. The same applies to lamps that can be removed from the old equipment without destroying them. The end-user is also responsible for deleting personal data from the old equipment.

Notes on recycling



Help recycle all materials marked with this symbol. Do not dispose of such materials, especially packaging, in the household waste but via the relevant containers provided or the appropriate local collection systems.

Help to protect the environment and human health by recycling including waste of electrical and electronic appliances.

The following additional information applies in Germany.

Take-back obligations of distributors

Anyone who sells electrical and electronic equipment on a sales floor area of at least 400 m² or otherwise supplies it to end users on a commercial basis is obliged, when

supplying a new equipment, to take back at the place of supply or in the immediate vicinity thereof free of charge an old equipment belonging to the end user of the same type of equipment which fulfils essentially the same functions as the new equipment. This also applies to distributors of groceries with a total sales area of at least 800 m² who offer electrical and electronic equipment several times a calendar year or on a permanent basis and make it available on the market. In addition, such distributors must, at the request of the end-user, take back in the retail shop or in the immediate vicinity free of charge old equipment that does not exceed 25 cm in any external dimension (small electrical equipment) thereof; in this case, take-back may not be linked to the purchase of an electrical or electronic equipment but may be limited to three old equipment per type of equipment.

The place of delivery is also the private household if the new electrical or electronic equipment is delivered; in this case the collection of the old equipment is free of charge for the end user.

The above obligations also apply to distribution using means of distance communication if the distributors maintain storage and dispatch areas for electrical and electronic equipment or total storage and dispatch areas for groceries that correspond to the sales areas mentioned above. However, the free collection of electrical and electronic equipment is then restricted to heat transmitters (e.g. refrigerators), screens, monitors and equipment containing screens with a surface area of more than 100 cm² and equipment where at least one of the external dimensions is more than 50 cm. For all other electrical and electronic equipment the distributor must ensure appropriate return facilities within a reasonable distance from the respective end-user; this also applies to

small electrical equipment (see above) that

the end-user wishes to return without purchasing a new equipment.

IKEA warranty

How long is the IKEA guarantee valid for?

This guarantee is valid for five (5) years from the original date of purchase of your appliance at IKEA. The original sales receipt is required as a proof of purchase. If service work is carried out under guarantee, this will not extend the guarantee period for the appliance.

Who will execute the service?

IKEA service provider will provide the service through its own service operations or authorized service partner network.

What does this guarantee cover?

The guarantee covers faults of the appliance, which have been caused by faulty construction or material faults from the date of purchase from IKEA. This guarantee applies to domestic use only. The exceptions are specified under the headline "What is not covered under this guarantee?". Within the guarantee period, the costs to remedy the fault e.g. repairs, parts, labour and travel will be covered, provided that the appliance is accessible for repair without special expenditure. On these conditions the respective local regulations are applicable. Replaced parts become the property of IKEA.

How will IKEA intervene to solve the problem?

IKEA appointed Service Provider will examine the product and decide, at its sole discretion, if it is covered under this guarantee. If considered covered, IKEA Service Provider or its authorized service partner through its own service operations, will then, at its sole discretion, either repair the defective product or replace it with the same or a comparable product.

What is not covered under this guarantee?

- Normal wear and tear.

- Deliberate damage or due to negligence, damage caused by failure to follow the operating instructions, improper installation or connection to the incorrect voltage, damage caused by chemical or electro-chemical reactions, rust, corrosion or water damage, including but not limited to damage caused by excessive limescale in the water pipes, and damage caused by weather and natural events.
- Consumable parts including batteries and lamps.
- Non-functional and decorative parts which do not affect normal use of the appliance, including any scratches and possible color differences.
- Accidental damage caused by foreign objects or substances and cleaning or unblocking of filters, drainage systems or soap drawers.
- Damage to the following parts: ceramic glass, accessories, crockery and cutlery baskets, feed and drainage pipes, seals, lamps and lamp covers, screens, knobs, casings and parts of casings. Unless such damages can be proved to have been caused by production faults.
- Cases where no fault could be found during a technician's visit.
- Repairs not carried out by the IKEA-appointed service provider or by an authorised service partner, or repairs where non-original parts have been used.
- Repairs caused by installation which is faulty or not according to specification.
- The use of the appliance in a non-domestic environment i.e. professional use.
- Damage due to transportation. If the customer transports the appliance to his/her home or to another address, IKEA cannot be held responsible for any damage which occurs during transportation. However, if transportation to the customer's address is carried out by IKEA, any damage due to

transportation will be covered by this warranty.

- Cost for carrying out the initial installation of the IKEA appliance. If an IKEA-appointed service provider or its authorised service partner repairs or replaces the equipment under the warranty, in any case the supplier or authorised service partner must also reinstall the repaired appliance or the replacement appliance, where necessary.

These limitations do not apply to work carried out properly by qualified personnel and using original parts to adapt the appliance to the safety standards of another EU country.

How country law applies

The IKEA guarantee gives you specific legal rights, which cover or exceed all the local legal demands. These conditions do not, however, in any way limit the consumer's rights outlined in the local legislation.

Area of validity

For household appliances purchased in an EU country and transferred to another EU country, the services will be provided under the warranty conditions which apply in the new country. An obligation to carry out services in the framework of the guarantee exists only if the appliance complies and is installed in accordance with:

- the technical specifications of the country in which the guarantee claim is made;
- the Assembly Instructions and User Manual Safety Information.

The dedicated AFTER SALES for IKEA appliances:

Please don't hesitate to contact IKEA appointed Authorized Service Centre to:

1. make a service request under this guarantee;
2. ask for clarifications on installation of the IKEA appliance in the dedicated IKEA kitchen furniture. The service will not provide support or clarifications about:
 - the installation of complete IKEA kitchens;
 - electrical connections (if the appliance is

supplied without cables and plugs), hydraulic connections and connections to the gas supply that must be carried out by an authorised service technician.

3. ask for clarification on the contents of the user manual and specifications of the IKEA appliance.

To ensure that we provide you with the best assistance, please read carefully the Assembly Instructions and/or the User Manual before contacting us.

How to reach us if You need our service



Consult the complete list of IKEA service providers and relevant local phone numbers on the last page of this manual.

Important! To ensure faster service, we recommend that you use the telephone numbers listed at the end of this manual. To request support, always refer to the specific appliance codes indicated in this manual. Before calling us, assure that You have to hand the IKEA article number (8 digit code) and the Serial Number (8 digit code that can be found on the rating plate) for the appliance of which you need our assistance.

Important! SAVE THE SALES RECEIPT!

It is your proof of purchase and required for the guarantee to apply. Note that the receipt reports also the IKEA article name and number (8 digit code) for each of the appliances you have purchased.

Do you need extra help?

For any additional questions not related to After Sales of your appliances please contact your nearest IKEA store call centre. We recommend you read the appliance

documentation carefully before contacting us.



UNITED ARAB EMIRATES & OMAN

الإمارات العربية المتحدة و عُمان

Toll free: 800 4532 : رقم مجاني
Web: www.IKEA.com : موقع الإنترنت

QATAR

قطر

Toll free: 800 4532 : رقم مجاني
Web: www.IKEA.qa : موقع الإنترنت
e-mail: Ikea_qatar@alfuttaim.com : البريد الإلكتروني

EGYPT

مصر

Hotline: 16576 : الخط الساخن
Web: www.IKEA.eg : موقع الإنترنت
e-mail: IkeaCairo.customerservice@alfuttaim.com : البريد الإلكتروني

STATE OF KUWAIT

دولة الكويت

Contact centre: +965 18 40 40 8 : مركز الاتصال
Web: www.IKEA.com.kw : موقع الإنترنت
e-mail: info@IKEA.com.kw : البريد الإلكتروني

JORDAN

الأردن

Contact centre: +962 6 400 1000 : مركز الاتصال
Web: www.IKEA.jo : موقع الإنترنت

KINGDOM OF SAUDI ARABIA

المملكة العربية السعودية

Contact centre: 92000-4532 : مركز الاتصال
Our phone lines are open: خطوط الهاتف لدينا مفتوحة :
Saturday - Thursday 09:00 AM - 10:00 PM السبت - الخميس
Friday 2:00 PM - 10:00 PM يوم الجمعة

BAHRAIN

البحرين

Contact centre: 80001120 : مركز الاتصال
Our telephone lines are open 09:00 AM - 10:00 PM خطوط الهاتف لدينا مفتوحة طوال اليوم
all day

هام! حتى نضمن لكم خدمة أسرع، نوصي باستخدام أرقام الهواتف المدرجة في نهاية هذا الدليل. عند طلب الدعم الفني، ارجع دائماً إلى الأكواد النوعية للجهاز التي تجدها في هذا الدليل. قبل الاتصال بنا، تأكد من أن كود منتج IKEA في متناول يديك (8 أرقام) الخاص بالجهاز الكهربائي المنزلي الذي تطلب الدعم الفني بشأنه.

هام! احتفظ بالإيصال!

إنه دليل الشراء الخاص بكم ويجب إظهاره للتمكن من الاستفادة من الضمان. يوجد على الإيصال أيضاً اسم وكود (من 8 أرقام) لكل جهاز كهربائي منزلي من IKEA قد قمت بشراءه.

هل تحتاجون إلى المزيد من المساعدة؟

لمزيد من الاستفسارات غير المتعلقة بخدمة الدعم الفني على الأجهزة، يرجى الاتصال بأقرب متجر Ikea. يرجى قراءة وثائق الجهاز بعناية قبل الاتصال بنا.

2. طلب إيضاحاتٍ بشأن تركيب الأجهزة الكهربائية المنزلية IKEA في قطع أثاث نوعية للمطبخ من IKEA. لن تقدم الخدمة الدعم الفني أو إيضاحاتٍ بشأن:

- تركيب مطابخ كاملة من IKEA؛
- التوصيلات الكهربائية (في حالة توريد الجهاز بدون كابلات وقوابس)، التوصيلات الهيدروليكية والتوصيلات بشبكة الغاز التي يجب أن تُنفَّذ من قبل فني الدعم المعتمد.

3. طلب إيضاحاتٍ بشأن محتوى دليل الاستخدام وبشأن مواصفات الجهاز الكهربائي المنزلي من IKEA.

حتى نضمن لكم أفضل دعم فني، يرجى قراءة تعليمات التركيب و/أو دليل الاستخدام بعناية قبل الاتصال بنا.

كيف تتواصل معنا في حالة الحاجة إلى تدخلنا



اطلع على القائمة الكاملة لموردي خدمة IKEA وأرقام الهواتف الوطنية الخاصة بهم في الصفحة الأخيرة من هذا الدليل.

ماذا لا يُغطي الضمان؟

- تكلفة التركيب الأولي لجهاز IKEA. ومع ذلك، إذا قام مورد الخدمة المعين من IKEA أو شريك الدعم الفني المعتمد التابع لها بإصلاح أو استبدال جهاز في إطار الضمان، سيتعين على مورد أو شريك الدعم الفني أيضًا إعادة تركيب الجهاز الذي تم إصلاحه أو تركيب الجهاز البديل، إذا لزم الأمر.

لا تنطبق هذه القيود على الأعمال المنفذة حسب الأصول من قبل طاقم عمل مؤهل وباستخدام قطع أصلية لتكثيف الجهاز مع معايير السلامة الخاصة ببلد آخر في الاتحاد الأوروبي.

قابلية تطبيق القوانين الوطنية

يمنح ضمان أيكيا للعميل حقوقًا قانونية نوعية بالإضافة إلى الحقوق المنصوص عليها بالقانون ومتغيراتها حسب البلد. ومع ذلك، لا تحد هذه الشروط بأي حال من الأحوال من حقوق المستهلك المنصوص عليها في التشريعات المحلية.

منطقة السريان

بالنسبة للأجهزة المنزلية التي تم شراؤها في إحدى دول الاتحاد الأوروبي ونقلها إلى دولة أخرى في الاتحاد الأوروبي، سيتم تقديم الخدمات وفقًا لشروط الضمان المطبقة في الدولة الجديدة. نلتزم بتقديم الخدمة بموجب شروط الضمان فقط إذا كان الجهاز مطابقًا وتم تركيبه طبقًا لما يلي:

- المواصفات الفنية للبلد المطلوب فيه تطبيق الضمان؛
- معلومات السلامة الواردة في دليل الاستخدام.

خدمة الدعم الفني ما بعد البيع المخصصة للأجهزة الكهربائية المنزلية من IKEA:

لا تتردد في الاتصال بخدمة الدعم الفني ما بعد البيع من IKEA البيع من أجل:

1. طلب الدعم الفني ضمن الاستفادة من الضمان؛

- التآكل العادي.
- الأضرار الناشئة عن عمد أو بسبب الإهمال والأضرار الناشئة عن عدم الالتزام بتعليمات التشغيل، أو عن التركيب غير الصحيح أو عن التوصيل بجهد كهربائي خاطئ، الأضرار الناتجة عن التفاعلات الكيميائية أو الكهروكيميائية، الصدأ، التآكل أو الأضرار الناتجة عن الماء، بما في ذلك على سبيل المثال لا الحصر، الأضرار الناتجة عن الوجود المفرط للكلس في أنابيب المياه والأضرار الناتجة عن الأحداث الجوية والطبيعية.
- الأجزاء الخاضعة للتآكل، على سبيل المثال، البطاريات واللمبات.
- الأجزاء الزخرفية وغير الوظيفية التي لا تؤثر على الاستخدام العادي للجهاز الكهربائي المنزلي، بما في ذلك الخدوش وتغيرات اللون.
- الأضرار العرضية الناتجة عن مواد أو أجسام غريبة وتنظيف أو تسليك المرشحات أو أنظمة الصرف أو أدراج المنظفات.
- الأضرار التي تلحق بأجزاء مثل السيراميك الزجاجي، الملحقات، سلال الأواني وأدوات المائدة، أنابيب التغذية والصرف، الحشوات، اللمبات والأغطية الخاصة بها، الشاشات، المقابض، البطانات وأجزاء البطانات، إلا في حالة التمكن من إثبات أن هذه الأضرار قد نتجت عن عيوب في الإنتاج.
- الحالات التي لا يتم اكتشاف العيوب بها أثناء زيارة الفني.
- الإصلاحات غير المنفذة من قبل مورد الخدمة المعين من IKEA أو شريك الدعم الفني المعتمد أو الإصلاحات التي تم فيها استخدام قطع غير أصلية.
- الإصلاحات الناتجة عن التركيب غير الصحيح أو غير المطابق للمواصفات.
- استخدام الجهاز الكهربائي المنزلي في بيئة غير منزلية، على سبيل المثال للاستخدام المهني.
- الأضرار الناتجة عن النقل. في حالة النقل المنفذ بواسطة العميل إلى منزله أو عنوان آخر، لن يجوز اعتبار Ikea مسؤولة عن أية أضرار حدثت أثناء النقل. ومع ذلك، إذا تم النقل إلى عنوان العميل بواسطة Ikea، فستدخل الأضرار المحتملة الناتجة عن النقل في هذا الضمان.

المظاهر البيئية

التخلص من الأجهزة الكهربائية المنزلية



اتصل بسلطات البلدية أو بالخدمة المحلية للتخلص من النفايات أو المحل الذي تم شراء المنتج منه.

يتوافق الجهاز مع التوجيه EU/2012/19 بشأن الحد من المواد الخطرة المستخدمة في الأجهزة الكهربائية والإلكترونية والتخلص من النفايات.

التخلص من مواد التغليف

المواد التي تحمل الرمز  هي مواد قابلة لإعادة التدوير. تخلص من مواد التغليف في صناديق جمع النفايات المخصصة لإعادة التدوير.

يشير الرمز  الموجود على المنتج أو على عبوته إلى أنه يجب عدم التخلص من المنتج مع النفايات المنزلية العادية. يجب التخلص من المنتج لدى مركز متخصص في إعادة تدوير المكونات الكهربائية والإلكترونية. من خلال التأكد من التخلص من هذا المنتج بشكل صحيح، فإنك ستساهم في الوقاية من العواقب السلبية المحتملة على البيئة والصحة والتي قد تنتج بسبب التخلص غير المناسب منه. لمزيد من المعلومات الأكثر تفصيلاً عن كيفية إعادة تدوير هذا المنتج،

ضمان IKEA

ما هي مدة سريان ضمان IKEA؟

يسري هذا الضمان لمدة خمس (5) سنوات من التاريخ الأصلي لشراء الجهاز من IKEA. يُعدُّ الإيصال الأصلي ضروري كإيصال شراء. لا يؤدي الإصلاح المنفذ في إطار الضمان إلى تمديد فترة الضمان الخاصة بالجهاز.

من يقدم الدعم الفني؟

سيتم ضمان خدمة العملاء من قبل مورد الخدمة المعين من Ikea من خلال مؤسستها أو شبكتها من شركاء الدعم الفني المعتمدين.

ماذا يغطي الضمان؟

يغطي الضمان أي عيوب مرتبطة بمواد وبنية الجهاز الكهربائي المنزلي ويسري اعتباراً من تاريخ شراء الجهاز الكهربائي المنزلي من متجر Ikea. لا يسري الضمان إلا على الأجهزة الكهربائية المنزلية المخصصة للاستخدام المنزلي. تُعرض الاستثناءات في بند "ماذا لا يغطي الضمان". خلال فترة سريان الضمان،

ستتحمل خدمة الدعم الفني تكاليف الإصلاح (قطع الغيار والعمالة وأموريات الطاقم الفني)، شريطة ألا ينطوي الوصول إلى الجهاز من أجل إجراء عملية الإصلاح على مصاريف خاصة. تتطابق هذه الشروط مع توجيهات الاتحاد الأوروبي (رقم CE/99/44) ومع المعايير والأحكام المحلية المطبقة. ستصبح الأجزاء المستبدلة ملكية خاصة بشركة IKEA.

كيف ستتدخل IKEA من أجل حل المشكلة؟

سيفحص مورد خدمة الدعم المكلف من IKEA المنتج وسيقرر، وفقاً لتقديره الخاص، ما إذا كان المنتج يدخل ضمن تغطية الضمان. إذا كان الأمر كذلك، فسيقوم مورد خدمة الدعم من IKEA أو شريك الدعم الفني المعتمد، عبر مراكز الدعم الفني الخاصة به، وفقاً لتقديره الخاص إما بإصلاح المنتج المعيب أو استبداله بمنتج مماثل أو ذي قيمة معادلة.

كفاءة استهلاك الطاقة

القيمة	الوحدة	معلومات عن المنتج طبقاً للائحة الأوروبية رقم 66/2014
IKEA		اسم المورد
STACKBO 006.125.52		الرقم التعريفي للطراز
44.9	كيلوواط بالساعة/سنة	استهلاك الطاقة السنوي
0.9		معامل زيادة الوقت
29.2		الكفاءة الديناميكية للسوائل
52.7		مؤشر كفاءة الطاقة
262	م ³ /ساعة	معدل تدفق الهواء المُقاس في نقطة الكفاءة الفضلى
477	باسكال	ضغط الهواء المُقاس في نقطة الكفاءة الفضلى
450	م ³ /ساعة	معدل تدفق الهواء الأقصى
119	واط	التغذية الكهربائية المُقاسة في نقطة الكفاءة الفضلى
8	واط	القدرة الاسمية لنظام الإضاءة
110	لكس	متوسط إضاءة نظام الإضاءة على موقد الطهي
غير متاح	واط	استهلاك التيار المُقاس في وضع الاستعداد
0.00	واط	استهلاك التيار المُقاس في وضع الإطفاء
60	ديسيبل	مستوى الصوت عند السرعة القصوى (بدون الضبط المكتف)

وظيفة ترشيد الطاقة

يشمل الجهاز مواصفاتٍ تساعد على توفير الطاقة أثناء الطهي في جميع الأيام.

المعايير المرجعية:

EN/IEC 61591
EN/IEC 60704-1
EN/IEC 60704-2-13
EN/IEC 60704-3
EN 50564

البيانات الفنية

القيمة	الوحدة		
شفاط مركب على الحائط		نوع المنتج	
545	مم	العرض	الأبعاد
359	مم	العمق	
1015 / 765	مم	الحد الأدنى/الحد الأقصى لارتفاع أنبوب الطرد	
1115 / 865	مم	الحد الأدنى/الحد الأقصى لارتفاع إعادة التدوير	
450	م/3ساعة	معدل تدفق الهواء الأقصى* - الطرد	
60	ديسيبل	مستوى الضوضاء الأقصى - الطرد	
370	م/3ساعة	معدل تدفق الهواء الأقصى* - إعادة التدوير	
73	ديسيبل	مستوى الضوضاء الأقصى* - الطرد	
283	واط	إجمالي القدرة	
مصباح الليد		النوع	معلومات عن المصباح
2 × 4 واط		العدد والقدرة	
E14		التوصيل	
650	مم	الحد الأدنى لارتفاع التركيب - موقد طهي بالغاز	
450	مم	الحد الأدنى لارتفاع التركيب - موقد طهي كهربائي	
7.75	كجم	الوزن الصافي	
* السرعة القصوى (بدون الضبط المكثف)			

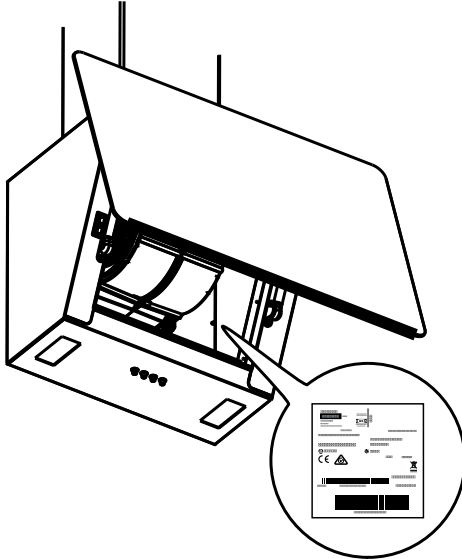

تم تصميم هذا الجهاز وتصنيعه وتسويقه طبقاً لتوجيهات الاتحاد الأوروبي CE. تُعرض البيانات الفنية على اللوحة المثبتة داخل الجهاز.

ماذا تفعل إن...

في حالة العطل، حاول أولاً العثور على حل بمفردك. إن لم تتمكن من حل المشكلة بمفردك، توجه إلى مركز دعم فني معتمد.

i في حالة الاستخدام غير السليم للجهاز أو التركيب المنفذ دون الالتزام بتعليمات التركيب، فقد يكون من الضروري دفع مقابل زيارة فني مركز الدعم الفني المعتمد حتى خلال فترة سريان الضمان.

المشكلة	السبب المحتمل	الحل
الجهاز غير مستقر.	لم يتم تركيب الجهاز بشكل صحيح.	اتب تعليمات التركيب الواردة مع الجهاز.
الجهاز ليس مستويًا.	لم يتم تركيب الجهاز بشكل صحيح.	اتب تعليمات التركيب الواردة مع الجهاز.
معدلات الأداء غير مرضية من حيث النقاط الدهون.	وجود زيت أو دهون على المرشحات المعدنية أو على مرشحات الكربون.	التزم بتكرار نظافة المرشحات على النحو الموصوف في دليل الاستخدام.
الجهاز لا يعمل.	لم يتم توصيل الجهاز بشكل صحيح.	تأكد من أن كابل التيار الكهربائي متصل بمجموعة المحرك أو أن القابس متصل بالمقبس.
المصباح لا يعمل.	لمبة اللمبة معيبة.	من أجل استبدالها اتصل بمركز دعم فني معتمد.
يُصدر الشفاط ضوضاءً أشد مقارنةً بتطالعات العميل.	قطر فتحة تنفيس الهواء في الحائط صغيرة جدًا ويؤدي إلى فقدان الضغط وزيادة سرعة المحرك.	اتب تعليمات التركيب الواردة مع الجهاز.
	تم تركيب المنتج بطريقة إعادة التدوير.	المنتج في وضع إعادة التدوير (مع تركيب مرشح الكربون) يكون أكثر ضوضاءً من المنتج في وضع الشفط.
	ماسورة التهوية بها أكثر من منحنى.	إذا كان نظام طرد الأدخنة من المبنى يحتوي على منحنيات متعددة أو يقطع مسافة طويلة، فقد يكون المنتج أكثر ضوضاءً.

قبل الاتصال بمركز الدعم الفني المعتمد:

- نوع العطل؛
 - الطراز؛
 - نوع الجهاز والرقم المسلسل الخاص به (يشار إليهما على لوحة البيانات).
- مرةً أخرى وكّرر العملية بعد ساعة. إذا استمر الجهاز في العمل بشكل غير صحيح بعد تنفيذ الفحوصات المدرجة في دليل حل الأعطال وبعد إعادة تشغيل الجهاز، فاتصل بمركز الدعم الفني المعتمد واطرح المشكلة بوضوح مع تحديد:

استبدال المصابيح

قم بفك المصابيح باستخدام قفازات الأمان واستبدالها بمصابيح جديدة تحمل نفس المواصفات (قدرة 4 واط، توصيل E14).

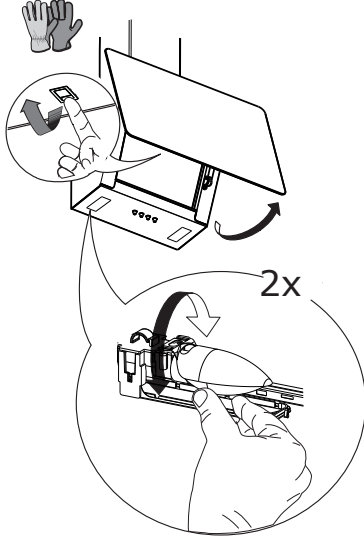

كود ILCOS	الأبعاد (ملم)	فولتا ج (قول ت)	التوصيل	الاستهلاك (واط)	مصباح
DRBB/ F-4-220-240- E14-35/100	107x37	220- 240	E14	4	

مرشح إزالة الدهون

استمر في تنظيف أو استبدال المرشحات على الفواصل الزمنية المشار إليها من أجل الحفاظ على الشفاط في حالة تشغيل جيدة وتجنب مخاطر الحريق المحتملة بسبب التراكم المفرط للدهون. يجب تنظيف مرشحات إزالة الدهون كل شهرين من التشغيل، أو بشكل أكثر تكراراً في حالة الاستخدام المكثف للغاية، ويمكن غسلها في غسالة الأطباق.

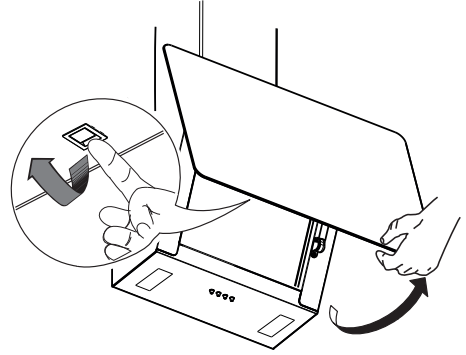

يجب التخلص من وافي مرشح إزالة الدهون باعتباره مادة PE-LD 04 وفقاً للوائح المحلية.

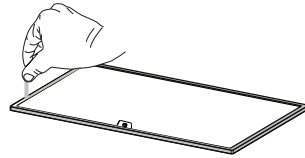

اقتراحات عامة

- قم بتشغيل الشفاط على السرعة الصغرى عند بدء الطهي واستمر في تشغيله لبضع دقائق بعد انتهاء الطهي.
- لا تقم بزيادة السرعة إلا في وجود كميات كبيرة من الدخان والبخار واستخدام السرعة (السرعات) المكثفة فقط في الحالات الشديدة.
- استبدل مرشح أو مرشحات الكربون عند الضرورة للحفاظ على كفاءة جيدة في مكافحة الروائح.
- نظف مرشح أو مرشحات إزالة الدهون عند الضرورة للحفاظ على كفاءة جيدة في امتصاص الدهون.
- استخدم أقصى قطر للأنايب المشار إليه في هذا الدليل لتحسين الكفاءة وتقليل الضوضاء إلى الحد الأدنى.

النظافة والصيانة

⚠️ أطفئ الجهاز أو افصله عن شبكة التغذية الكهربائية قبل أية عملية صيانة.

هام: نظّف الشفاط باستخدام قطعة قماش رطبة ومنظف سائل محايد.

مرشح الكربون طويل الأجل

يمكن غسل مرشح إزالة الروائح وتجديده كل 3-4 أشهر (أو بشكلٍ أكثر تكراراً إن كان المرشح يخضع للاستخدام المكثف)، حتى 8 دورات من التجديد بحدٍ أقصى (في حالة الاستخدام المكثف بشكلٍ خاص نوصي بعدم تجاوز 5 دورات).

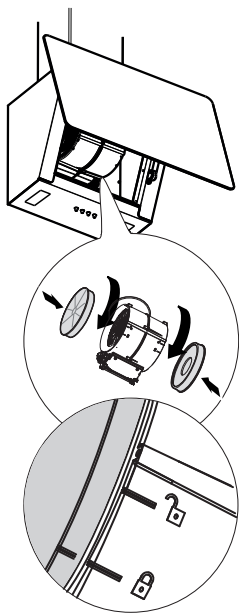

إجراء التجديد

- يُغسل في غسالة الأطباق على درجة حرارة 70° كحد أقصى أو يُغسل يدوياً بالماء الساخن دون استخدام قطع إسفنج كاشطة (لا تستخدم منظفات!).
- يُجفف في الفرن على درجة حرارة 70° كحد أقصى لمدة ساعتين (نوصي بقراءة دليل المستخدم بعناية وتعليمات تركيب الفرن الخاص بك).

وصف المنتج

- 1 المدخنة العلوية
2 المدخنة السفلية
3 جسم الشفاط
4 الإضاءة
5 مرشح إزالة الدهون
6 لوحة التحكم

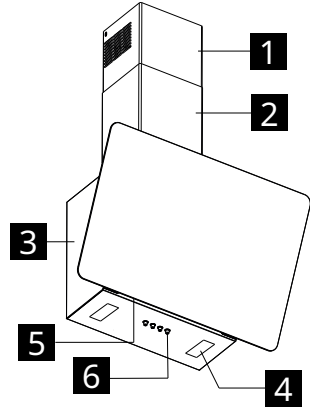

لوحة التحكم

A	B	C	D
			A الأضواء
			B السرعة
			C السرعة
			D السرعة

الإصدار المزود بإعادة تدوير الهواء (انظر الرمز الوارد في تعليمات التركيب)

يتم ترشيح الهواء عبر مرشح أو أكثر ومن ثم يتم نقله مجدداً إلى المكان.

هام: تأكد من وجود تدوير صحيح للهواء حول الشفاط.

هام: إن لم يكن الشفاط مزوداً بمرشحات الكربون، يجب طلبها وتركيبها قبل استخدام الجهاز. المرشحات متوفرة في الأسواق.

يجب تركيب الشفاط بعيداً عن المناطق المتسخة بشكلٍ خاص والنوافذ والأبواب ومصادر الحرارة. لا يشمل التوريد ملحقات التثبيت على الحائط حيث أنها تختلف حسب مادة الحائط. استخدم أنظمة تثبيت مناسبة لحوائط منزلك ووزن الجهاز. للحصول على معلوماتٍ أكثر تفصيلاً، اتصل بموزعٍ متخصص. احفظ هذه التعليمات للإطلاع عليها في المستقبل.

- اضبط شدة اللهب بحيث يتم توجيهه حصرياً نحو قاع إناء الطهي، مع التأكد من أنه لا يلف الجوانب.
- يجب مراقبة المقالي باستمرار أثناء الاستخدام؛ فقد يؤدي التسخين المفرط للزيت إلى اشتعال النيران.

طرق التركيب

تم تصميم الشفاط للتركيب والاستخدام في "إصدار الشفط" أو في "إصدار إعادة تدوير الهواء".

إصدار الشفط (انظر الرمز الوارد في تعليمات التركيب)

يتم شفط بخار الطهي ويُنقل إلى خارج المنزل عبر أنبوب الطرد (غير مرفق بالتوريد) والذي يتم تركيبه عند مخرج بخار الشفاط. تأكد من تركيب أنبوب الطرد بشكل صحيح عند مخرج الهواء، باستخدام نظام توصيل مناسب.

- يتمتعون بخبرة ومعرفة كافيتين، طالما تم الإشراف عليهم بعناية وتدريبهم على كيفية استخدام الجهاز بطريقة آمنة وتعريفهم بالمخاطر التي ينطوي عليها الجهاز. تأكد من أن الأطفال لا يلعبون بالجهاز. يجب ألا يُنفذ الأطفال النظافة والصيانة التي يختص بها المستخدم، إلا إذا كانوا تحت مراقبة.
- راقب الأطفال، حتى تتأكد من عدم لعبهم بالجهاز.
 - يجب عدم استخدام الجهاز من قبل الأشخاص (بمن فيهم الأطفال) ذوي القدرات النفسية والجسدية والحسية المنخفضة أو الذين لا يتمتعون بخبرة ومعرفة كافيتين، إلا إذا تم الإشراف عليهم بعناية وتدريبهم.

⚠️ قد تُصبح الأجزاء التي يمكن الوصول إليها ساخنة للغاية أثناء استخدام أجهزة الطهي

- نظّف و/أو استبدل المرشحات بعد الفترة الزمنية المحددة (لتجنب خطر الحريق).
- يجب توفر تهوية كافية في المكان عند استخدام الشفاط في نفس الوقت مع الأجهزة التي تستخدم الغاز أو أنواع الوقود الأخرى (لا يسري ذلك على الأجهزة التي تُصدر في المكان هواءً فقط).
- إن شفاطات المطبخ وأجهزة طرد أدخنة الطهي الأخرى يمكن أن يؤثر سلباً على التشغيل الآمن للأجهزة التي تحرق الغاز أو أنواع أخرى من الوقود (بما في ذلك تلك الموجودة في غرف أخرى)، بسبب التدفق الراجع لغازات الاحتراق. يمكن أن تؤدي هذه الغازات التسمم بأول أكسيد الكربون. بعد تركيب شفاط المطبخ أو أي جهاز طرد آخر لأدخنة الطهي، تأكد من إجراء اختبار لأجهزة الغاز من قبل شخص مختص لضمان عدم وجود تدفق راجع لغازات الاحتراق.
- 🔧 " في حال تغيير مصباح الهالوجين قم باستعمال فقط المصابيح من نوع التنغستن ذاتية الحماية self-shielded tungsten halogen lamps أو مصابيح هاليد معدنية الحماية self-shielded metal halide lamps".

معلومات عامة

الاستخدام

- روائح الطهي في الاستخدام المنزلي.
- أطفئ الجهاز أو افصله عن شبكة التغذية الكهربائية قبل أية عملية نظافة أو صيانة.
- في أي حال من الأحوال، لا تستخدم الجهاز لأغراض مختلفة عن تلك التي صُمم من أجلها.
- يجب عدم استخدام الشفاط كسطح إسناد.
- لا تترك أبداً أسننة لهب عالية تحت الشفاط بإصدار الشفاط بإصدار الشفط مصمم حصراً للتخلص من الشفط عندما يكون قيد التشغيل.

- قم بتوصيل الشفاط بالمدخنة بواسطة أنبوب بقطر لا يقل عن 150 مم. يجب أن يكون مسار الأدخنة أقصر مسار ممكن.
- يجب الالتزام بكافة القوانين والتشريعات الخاصة بعملية تفرغ الهواء وعوادم الاحتراق والأدخنة.
- لا تقم بتوصيل الشفاط بالمداخن التي تنقل أدخنة احتراق (على سبيل المثال الغلايات ومداخن المدافئ، الخ).
- إذا تم استخدام الشفاط مع أجهزة غير كهربائية (مثل الأجهزة العاملة بالغاز)، فإنه يجب ضمان درجة كافية من التهوية في المكان لمنع رجوع تدفق غازات العادم. عند استخدام شفاط المطبخ مع أجهزة لا تتم تغذيتها بالتيار الكهربائي، يجب ألا يتجاوز الضغط السلبي في المكان 4 باسكال لمنع إعادة سحب الأدخنة من الشفاط إلى المكان.
- يجب عدم طرد الهواء عبر ماسورة تُستخدم لتصريف الأدخنة من أجهزة احتراق تعمل بالغاز أو بأنواع أخرى من الوقود.
- يجب استبدال سلك الطاقة، في حالة تلفه، من قبل الشركة المصنعة أو من قبل فني خدمة الدعم الفني.
- قم بتوصيل القابس بمقبس مطابق للمعايير السارية وفي موضع يمكن الوصول إليه.
- بشأن الإجراءات الفنية وإجراءات السلامة اللازم تبنيتها من أجل تصريف الأدخنة، من المهم الامتثال بدقة للوائح المحددة من قبل السلطات المحلية.
- ⚠ تحذير: أزل طبقات البلاستيك الواقي قبل البدء في تركيب الجهاز.
- لا تستخدم إلا المسامير وأدوات التوصيل من النوع المناسب للشفاط.
- ⚠ تحذير: يمكن أن يؤدي عدم تركيب المسامير أو أدوات التثبيت طبقاً لهذه التعليمات إلى مخاطر الصعقات الكهربائية.
- قم بتوصيل الشفاط بشبكة التغذية الكهربائية عن طريق مفتاح ثنائي القطب يمتلك مسافة بين نقاط التلامس لا تقل عن 3 مم.
- لا تراقب مباشرة باستخدام الأدوات البصرية (منظار، عدسة مكبرة...).
- لا تقم بالطهي بطريقة فلامبيه تحت الشفاط: فقد ينشب حريق.
- يجوز استخدام هذا الجهاز من قبل الأطفال الذين تقل أعمارهم عن 8 سنوات والأشخاص ذوي القدرات النفسية والجسدية والحسية المنخفضة أو الذين لا

محتويات

11	ماذا تفعل إن...	4	معلومات بشأن السلامة
12	البيانات الفنية	6	معلومات عامة
13	كفاءة استهلاك الطاقة	8	وصف المنتج
14	المظاهر البيئية	8	لوحة التحكم
14	ضمان IKEA	9	اقتراحات عامة
		9	النظافة والصيانة

معلومات بشأن السلامة

i من أجل سلامتكم الشخصية ومن أجل التشغيل الصحيح للجهاز، يرجى قراءة هذا الدليل بعناية قبل التركيب والتشغيل. احتفظ دائماً بهذه التعليمات مع الجهاز، حتى في حالة بيعه أو نقله إلى الغير. من المهم أن يعرف المستخدمون جميع مواصفات التشغيل والسلامة الخاصة بالجهاز.

! يجب تنفيذ توصيل الكابلات بواسطة فني مختص.

- لن يجوز اعتبار الشركة المصنعة مسؤولة عن أية أضرار ناتجة عن التركيب أو الاستخدام غير الصحيح.
- تبلغ أقل مسافة آمنة بين موقد الطهي والشفاط 450 مم بالنسبة لشفاطات المطابخ الكهربائية و 650 مم لشفاطات المطابخ التي تعمل بالغاز.
- إذا نصت تعليمات تركيب موقد الطهي بالغاز على مسافة أكبر من تلك المذكورة أعلاه، فإنه من الضروري أخذها في الاعتبار.
- تحقق من أن جهد الشبكة الكهربائية يتوافق مع الجهد المشار إليه على لوحة البيانات المثبتة داخل الشفاط.
- يجب تركيب أجهزة قطع في الشبكة الثابتة وفقاً للمعايير الخاصة بأنظمة توصيل الكابلات.
- بالنسبة للأجهزة من الفئة الأولى، تحقق من أن شبكة التغذية المنزلية تمتلك توصيلاً أرضياً مناسباً.

ENGLISH
العربية

4
4



Please refer to the last page of this manual for the full list of IKEA appointed Authorized Service Centre and relative national phone number.



يرجى الرجوع إلى الصفحة الأخيرة من هذا الدليل للاطلاع على قائمة كاملة بأسماء مراكز الخدمة المعتمدة من إيكيا وأرقام الهاتف المحلية الخاصة بها

STACKBO



Design and Quality
IKEA of Sweden