





ENGLISH	4
10	العربية
3	עברית

## Contents

Safety information	4	What to do if...	8
Installation	6	Technical data	9
Product description	6	Environmental concerns	10
Control panel	6	IKEA GUARANTEE	10
Cleaning and maintenance	7		

## Safety information

### Before first use

- For your own safety and for the correct operation of the appliance, please read this manual carefully before installation and commissioning.
- Remove cardboard protection pieces, protective film and adhesive labels from accessories. Check the appliance for any transport damage.
- To avoid damage, do not place any objects weighing more than 5 kg on the appliance.

 This is the attention symbol, pertaining to safety, which alerts users to potential risks to themselves and others.

All safety warnings are preceded by the attention symbol and the following terms:

 **DANGER:** Indicates a hazardous situation which, if not avoided, will cause serious injury.

 **WARNING:** Indicates a hazardous situation which, if not avoided, could cause serious injury.

All safety warnings give specific details of the potential danger/warning present and indicate how to reduce risk of injury, damage and electric shock resulting from improper use of the appliance. Carefully observe the following instructions.

### Precautions and general recommendations:

- The electrical installation and the electrical connection must be carried out by a qualified technician according to the manufacturer's instructions and in compliance with the local safety regulations. Do not repair or replace any part of the appliance unless specifically stated in the user manual.
- The appliance must be disconnected from the power supply before carrying out any installation work.

 **WARNING:** Failure to install the screws or fastening elements indicated by the instructions may cause electrical hazards.

- Earthing of the appliance is compulsory. (Not possible for class II hoods identified by the symbol  on the rating plate).
- Do not pull the power supply cable in order to unplug the appliance.
- The electrical components must not be accessible to the user after installation.
- Do not touch the appliance with any wet part of the body and do not operate it when barefoot.
- This appliance can be used by children aged from 8 years and above and persons with reduced physical, sensory or mental capabilities or lack of experience and knowledge if they have been

given supervision or instruction concerning use of the appliance in a safe way and understand the hazards involved. Children shall not play with the appliance. Cleaning and user maintenance shall not be made by children without supervision.

- All other maintenance services must be carried out by a specialised technician.
- When drilling through the wall pay attention not to damage electric connections and/or pipes.
- The manufacturer rejects all responsibilities for any damage caused by improper use or wrong settings.
- Appropriate maintenance and cleaning ensure the good working order and the best performance of the appliance. Regularly clean all stubborn surface dirt to avoid grease build up. Remove and clean or change the filter regularly. This must be completed in accordance with the "Cleaning and maintenance" instructions provided.
- Do not cook food over the flame ("flambé") under the appliance. The use of open flames may cause a fire.
- Failure to follow the instructions when cleaning the hood and when cleaning and replacing the filters may result in the risk of fire.
- There shall be adequate ventilation if the hood is being used at the same time as other appliances using gas or other combustible materials.
- Do not leave frying pans unattended when frying, as the frying oil may catch fire.
- The hood is not a work surface. Do not place objects weighing more than 5 kg totally on it.

- Always wear appropriate working gloves during installation and maintenance.
- This appliance is not suitable for outdoor use.

**⚠ WARNING:** When the hob is in use, accessible parts of the hood may become hot.

### **Installation and connection**

In the event of problems, contact an Authorized Service Centre. To prevent any damage, only remove the appliance from its packaging at the time of installation.

### **Preparing for installation**

**⚠ WARNING:** The hood should only be lifted and installed by two or more people.

The minimum distance between the hob and the bottom part of the hood must not be less than 65 cm for burning gas or other fuels and 50 cm for electric cookers. Before installation also check the minimum distances stated in the manual of the cooker.

If the installation instructions for the cooker specify a greater distance between cooker and hood, this distance must be observed.

### **Electrical connection**

Make sure the power voltage specified on the appliance rating plate is the same as the mains voltage.

This information can be found on the inside of the hood, under the grease filter. Power cable replacement (type H05 VV-F) must be carried out by a qualified electrician. Contact an authorized service centre.

If the hood is fitted with an electric plug, connect the plug to a socket complying with current regulations, located in an accessible place.

**⚠ WARNING:** If no plug is fitted (direct wiring to the mains), or if the socket is not located in an accessible place, a qualified electrician should install a standardised double pole

power switch that will enable complete isolation from the mains in case of category III overvoltage conditions, in accordance with wiring rules.

### Installation

The hood is designed for only "Recirculation installation".

#### Recirculation installation



(see symbol in installation booklet)

The air is filtered through a charcoal filter, and then resent into the room.

**IMPORTANT:** Ensure appropriate air circulation around the hood.

**IMPORTANT:** The hood comes with a pre-installed charcoal filter.

Replacement filters are available at IKEA stores or IKEA.com

The hood should be installed away from particularly dirty areas, windows, doors and heat sources as they are likely to make the system less effective and increase the risk of fire.

The accessories for wall fixing are not included because walls made of different materials require different types of fixing accessories. Use fixing systems suitable for the walls of your home and the weight of the appliance. For more details, contact a specialised dealer.

Keep this booklet for future consultation.

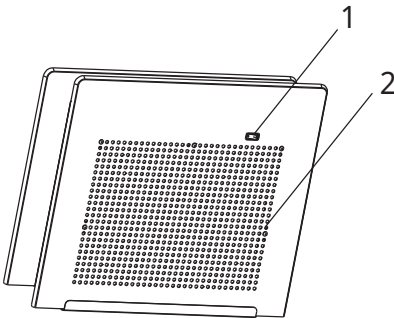

### Product description

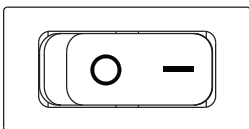

- 1** Switch
- 2** Grease filter

### Control panel



-  : ON button
-  : OFF button

## Cleaning and maintenance

### ⚠ WARNING:

- Never use steam cleaning equipment.
- Disconnect the appliance from the power supply.

**IMPORTANT:** Do not use corrosive or abrasive detergents. If any of these products accidentally comes into contact with the appliance, clean immediately with a damp cloth.

- Clean the surface with a damp cloth. If it is very dirty, add a few drops of washing up detergent to the water. Finish off with a dry cloth.

**IMPORTANT:** Do not use abrasive sponges, metallic scrapers or scourers. Over time, these can damage the surface.

- Use detergents specifically designed for cleaning the appliance and follow the manufacturer instructions.

**IMPORTANT:** Clean the filters at least monthly to remove any oil or grease residuals.

### Cleaning the grease filter

The metal grease filter has an unlimited life and must be washed once a month by hand or in a dishwasher using a short cycle at a low temperature. When cleaning in a dishwasher, the grease filter may become dull; this does not affect its filtering capacity.

### Charcoal Filter maintenance

1. Unplug the appliance or disconnect the power supply.
2. Remove the screws.
3. Remove the panel.

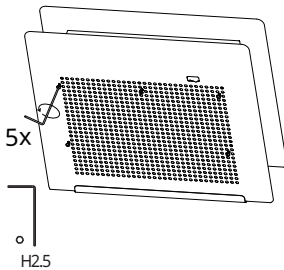

4. Rotate and remove the used activated carbon. Replace with new activated carbon. The used activated carbon cannot be recovered and cleaned. Replacement is recommended every 2-3 months.

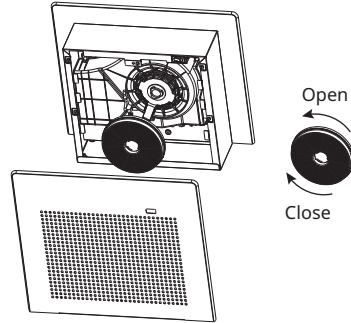

5. After disassembling the panel, take out the filter screen for cleaning.

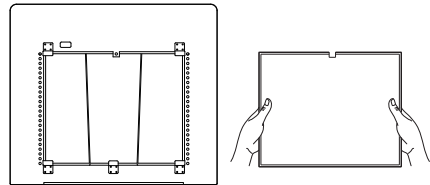

6. Put back the filter on the aesthetic panel, insert it through the back panel and tighten all 5 screws.

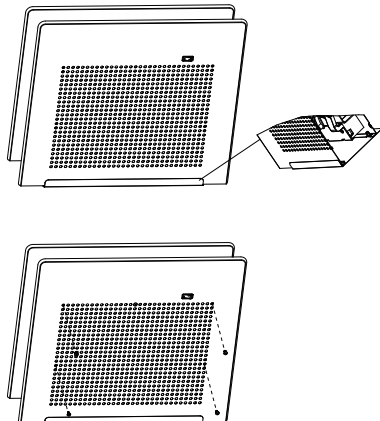

**What to do if...**

Problem	Possible cause	Solution
The appliance does not work	There is no mains electrical power	Check for the presence of mains electrical power. Turn off the appliance and restart it to see if the fault persists.
	The appliance is not connected to the electrical supply	Check if the appliance is connected to the electrical supply. Turn off the appliance and restart it to see if the fault persists.
The hood's suction level is not enough	The anti-odors filters are dirty	Check that the anti-odour filters are properly washed as recommended
	The air duct adjusting plate is on wrong position	Check the air duct adjustment plate set to <div style="display: flex; align-items: center;">  </div> the external exhaust mode

Before contacting the Authorized Service Centre:

Switch the appliance on again to see if the problem has disappeared. If not, switch it off again and repeat the operation after an hour. If your appliance still does not work properly after carrying out the checks listed in the troubleshooting guide and switching the appliance on again, contact the Authorized Service Centre, clearly explaining the problem and specifying:

- the type of fault;
- the model;
- the type and serial number of the appliance (given on the rating plate).

**Technical data**

Type of product	Wall mounted hood		
Dimensions	Width	mm	522
	Depth	mm	458
	Total height in extraction installation version min-max	mm	149
	Total height in recirculation installation version min-max	mm	149
Total power	W	30	
Installation minimum height - gas hob	mm	650	
Installation minimum height - electric hob	mm	500	
Product weight	kg	5.5	

Model identifier		VIGGBO 80623226	
Maximum air flow	m <sup>3</sup> /h	90	
Power consumption off mode	W	0	
A-weighted sound power emission at maximum speed	dB(A)	57	

Technical information is provided on the rating plate inside the appliance.

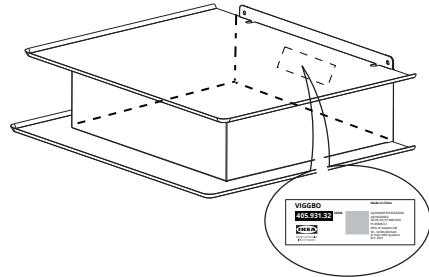

## Environmental concerns

### Disposal of packaging

The packaging material is 100% recyclable and is marked with the recycle symbol . The various parts of the packaging must therefore be disposed of responsibly and in full compliance with local authority regulations governing waste disposal.

### Scrapping the product

- This appliance is marked in compliance with European Directive 2012/19/EU/Waste Electrical and Electronic Equipment (WEEE).
- By ensuring this product is disposed of correctly, you will help prevent potential negative consequences for the environment and human health, which could otherwise be caused by inappropriate waste handling of this product.



The symbol  on the product or on the accompanying documentation indicates that it should not be treated as domestic waste but

must be taken to an appropriate collection centre for the recycling of electrical and electronic equipment.

### Energy saving tips

- Replace the charcoal filter(s) when necessary to maintain a good odour reduction efficiency.
- Clean the grease filter(s) when necessary to maintain a good grease filter efficiency.

### Declaration of conformity

This appliance has been designed, manufactured and marketed in compliance with:

- safety objectives of the "Low Voltage" Directive 2014/35/EU;
- European standard EN 61591;
- the protection requirements of EMC directive 2014/30/EU.

Electrical safety of the appliance can only be guaranteed if it is correctly connected to an approved earthing system.

## IKEA GUARANTEE

### Warranty Certificate for Electric Home Appliances

Dear Customer, Congratulations on your new electric appliance from IKEA. This Warranty Certificate is your document of reference for obtaining a warranty in connection with this product. The warranty will also be given upon presentation of the warranty sticker you received in the store with the details of your purchase and subject to the contents of the Warranty Certificate.

#### 1. Definitions of terms in this certificate:

- "Product"** - A new electric, electronic, or gas appliance destined for residential use.  
**"Breakdown"** - A fault, flaw, or breakdown.  
**"Days"** - Does not include Saturdays or holidays.

Name and description of the product purchased	To be filled out at the time of purchase
Serial number/ Model/Year of manufacture	To be filled out at the time of purchase

Date of purchase	To be filled out at the time of purchase
Retailer information	Northern Birch Ltd. (IKEA Israel), Corp. Reg. No. 512536210, Giborei Israel 1, Netanya 4250401
Importer information	Northern Birch Ltd. (IKEA Israel), Corp. Reg. No. 512536210, Giborei Israel 1, Netanya 4250401 Telephone service center: *35832 or 09 8928888, Sundays-Thursdays from 09:00-17:00; Fridays and holiday eves from 09:00-13:00, Or by email: callcenter@by-ikea.co.il

#### 2. Warranty terms

- The warranty period according to this certificate is two years from the date of

purchase of the product (hereinafter: **"the period of the warranty"**).

- IKEA will repair any breakdown discovered in the product during the period of the warranty, either independently or via a party on its behalf, at its discretion. If, as part of the repair, the product needs to be replaced in whole or in part, the replacement will be made free of charge.
- If, as a condition for operating the product, training and/or installation by IKEA or by a party on its behalf is/are required, the warranty will also apply to the installation, and solely on condition that it is performed by IKEA or a party on its behalf. The installation and/or training will be performed within 7 days of the product being supplied or the day of your request that we supply you with this service, and solely on condition that a year has not passed since the date you purchased the product and until the date of the request. If you receive the service of installation/ training, the product warranty will only apply in case the product has not been used until the date of the installation and was stored in appropriate conditions that meet IKEA requirements.

**3. Manner of repair**

In the framework of this warranty, IKEA will return the product to its original condition prior to the breakdown. If, during the period of the warranty, there is a need for replacement parts, these replacement parts will be new and original. If it is not possible to repair the product or replace the parts, IKEA will supply a new, identical product or one of similar type, quality, and price; alternately IKEA will return the payment made for it, at its sole discretion. After the repair or the replacement IKEA will provide a written certificate detailing the nature of the repair or the replacement.

**4. Warranty restrictions**

IKEA will be fully exempt from its obligations according to this certificate if the cause of the breakdown is damage caused by the consumer.

**5. Replacement parts**

Until the end of the period of the warranty, IKEA will supply the replacement parts needed to repair the product. If the cost of the product exceeded 300 ILS, IKEA will supply replacement parts to repair the product for an additional year after the end of the warranty period (for a total

of three years), unless established otherwise by law.

**6. Conditions in which IKEA will charge a fee**

IKEA is entitled to demand compensation for a repair made at the consumer's request or for the delivery or for the replacement of the product, if it is proven, before the repair, that the breakdown occurred due to one of the following reasons:

- A. An act of God that takes place after the date of purchase of the product;
- B. Malice or negligence on the part of the consumer, including use of the product in contravention of the usage instructions;
- C. Non-residential use;
- D. A repair made to the home appliance by a party not authorized by IKEA in circumstances that do not derive from a breach of obligations on the part of IKEA.



**7. Repair location**

IKEA will repair the product during the period of the warranty within 10 days of its handover by the consumer to one of the IKEA stores that also serve as service stations:

Region/ City	Address	Tel.
<b>Jerusalem Region</b>	IKEA Eshtaol HaMalacha 7, Har Tuv Industrial Zone	09-8928888
<b>Tel Aviv Region</b>	IKEA Rishon LeZion HaYuzma 1, Rishon LeZion	09-8928888
	IKEA Netanya, Giborei Israel 1, Netanya	09-8928888
<b>Haifa</b>	IKEA Kiryat Atta Derech Haifa 52, Kiryat Atta	09-8928888
<b>Be'er Sheva</b>	IKEA Be'er Sheva HaYarden 24, Be'er Sheva	09-8928888

Despite the foregoing, the following products will be repaired at the consumer's home at the listed times (regarding times – and solely

on condition that the breakdown prevents the primary use that the products are intended for): a refrigerator, a freezer (within a day from the time of the call), a kitchen range (within two days from the time of the call), an oven, a dishwasher (within three days from the time of the call), or products which are impossible to transport due to their size, weight, or volume or due to being permanently connected. If these products need to be repaired in the laboratory, IKEA will transport them to and from the laboratory at no charge.

## 7. موقع الإصلاح

ستصلح إيكيا المنتج خلال فترة الضمان في غضون 10 أيام من تاريخ تسليمه من قبل المستهلك إلى أحد متاجر إيكيا التي تعمل أيضًا كمحطات خدمة:

الهاتف	العنوان	المنطقة/ المدينة
8928888-09	إيكيا إشتاؤول، المنطقة الصناعية 7، هار توف	منطقة القدس
8928888-09	إيكيا ريشون لتسيون هيوزما 1، ريشون لتسيون	منطقة تل أبيب
8928888-09	إيكيا نتانيا جيبوري يسرائيل 1، نتانيا	
8928888-09	إيكيا كريات آتا ديرخ حيفا 52، كريات آتا	حيفا
8928888-09	إيكيا بئر السبع هيردين 24، بئر السبع	بئر السبع

على الرغم مما تقدم ذكره، سيتم إصلاح المنتجات التالية في منزل المستهلك وفي الأوقات المحددة (بالنسبة للأوقات - بشرط أن يمنع العطل الاستخدام الرئيسي الذي تم تصميم المنتجات من أجله): النلاجة، الفريزر (في غضون يوم واحد من المكالمات)، الموقد (في غضون يومين من المكالمات)، الفرن، غسالة الأطباق (في غضون ثلاثة أيام من المكالمات)، أو المنتجات التي لا يمكن نقلها بسبب حجمها أو وزنها أو مقاسها أو كونها متصلة بشكل دائم. في حالة حاجة هذه المنتجات إلى إصلاح في المختبر، ستقوم إيكيا بنقلها إلى المختبر وإعادتها مجانًا.

شراء المنتج حتى تاريخ الطلب. في حالة حصولك على خدمة التركيب/التدريب، فإن الضمان على المنتج ينطبق فقط إذا لم يتم استخدامه حتى تاريخ التركيب، ويتم تخزينه في ظروف مناسبة تلبى متطلبات إيكيا.

## 3. طريقة الإصلاح

بموجب هذا الضمان، ستقوم شركة إيكيا بإرجاع المنتج إلى الحالة التي كان عليها لو لم يحدث العطل. إلى الحد الذي يتطلب فيه الأمر استبدال أجزاء خلال فترة الضمان، ستكون قطع الغيار أصلية وجديدة. إلى الحد الذي لا يمكن فيه إصلاح المنتج أو استبدال الأجزاء، ستقوم إيكيا بتوفير منتج جديد مماثل أو منتج من نفس النوع أو جودة وتكلفة مماثلة، أو إعادة المبلغ المدفوع مقابل المنتج، وفقًا لتقديرها الخاص. بعد الإصلاح أو الاستبدال، ستقوم إيكيا بتقديم تأكيد كتابي يوضح طبيعة الإصلاح أو الاستبدال.

## 4. قيود الضمان

سيتم إعفاء إيكيا من جميع التزاماتها بموجب هذه الشهادة إذا كان سبب العطل هو الضرر الذي تسبب فيه المستهلك.

## 5. قطع الغيار

حتى نهاية فترة الضمان، ستقوم شركة إيكيا بتوفير قطع الغيار اللازمة لإصلاح المنتج. إذا تجاوز سعر المنتج 300 شيكل - فستوفر إيكيا قطع الغيار اللازمة لإصلاح المنتج لمدة عام إضافي بعد انتهاء فترة الضمان (ولمدة إجمالية تبلغ ثلاث سنوات)، ما لم ينص القانون على خلاف ذلك.

## 6. الحالات التي ستُحَصَّلُ فيها رسومًا

يجوز لشركة إيكيا أن تطالب بالدفع مقابل التصليح الذي قامت به بناءً على طلب المستهلك أو عن نقل المنتج أو استبداله، إذا ثبت قبل إجراء التصليح أن العطل كان ناتجًا عن أحد الأسباب التالية:

- قوة خارجية حدثت بعدما تم شراء المنتج؛
- نتج العطل بسبب إهمال المستهلك أو بقصد، بما في ذلك استخدام المنتج خلافًا لتعليمات الاستخدام؛
- الاستخدام غير المنزلي؛
- الإصلاح الذي يتم إجراؤه للجهاز المنزلي من قبل جهة غير مرخص لها بالقيام بذلك من قبل إيكيا، في ظروف لا تنشأ عن إخلال إيكيا بالتزاماتها.



## المخاوف البيئية



يشير الرمز الموضح على المنتج أو في المستندات المرفقة إلى أنه يجب عدم التعامل مع المنتج على أنه نفايات منزلية، بل يجب نقله إلى مركز تجميع مناسب لإعادة تدوير الأجهزة الكهربائية والإلكترونية.

## نصائح لتوفير الطاقة

- استبدل فلتر (فلاتر) الفحم عند الضرورة للتخلص من الروائح بكفاءة جيدة.
- قم بتنظيف فلتر (فلاتر) الشحوم عند الضرورة للحفاظ على عمل فلتر الشحوم بكفاءة عالية.

## إعلان المطابقة

- صُمم هذا الجهاز وتم تصنيعه والتسويق له وفقًا لما يلي:
- أهداف السلامة الواردة في توجيه "الجهد المنخفض" 2014/35/EU؛
  - المعيار الأوروبي EN 61591؛
  - متطلبات الحماية لتوجيه EMC 2014/30/EU.
- لا يمكن ضمان السلامة الكهربائية للجهاز إلا إذا تم توصيله بشكل صحيح بنظام تأريض معتمد.

## التخلص من مواد التغليف

مواد التغليف قابلة لإعادة التدوير بنسبة 100% وتحمل رمز إعادة التدوير . ولذلك يجب التخلص من الأجزاء المختلفة من مواد التغليف على نحو مسؤول وبما يتوافق تمامًا مع لوائح السلطات المحلية التي تدير عملية التخلص من النفايات.

## التخلص من المنتج

- هذا الجهاز مطابق للتوجيه الأوروبي 2012/19/EU بشأن نفايات الأجهزة الكهربائية والإلكترونية (WEEE).
- بضمان أن هذا المنتج تم التخلص منه بشكل صحيح، سوف تساعد على إزالة الآثار السلبية المحتملة للإضرار بالبيئة والصحة البشرية، التي يمكن أن يتسبب فيها بخلاف ذلك التعامل غير الصحيح مع نفايات هذا المنتج.

## ضمان IKEA

## شهادة ضمان لمنتجات كهربائية منزلية

عزيزي العميل، تهنتك شركة إيكيا على شراء منتج كهربائي جديد. شهادة الضمان هذه بمثابة مستند مرجعي للحصول على ضمان على المنتج. سيتم أيضًا تقديم الضمان عند تقديم ملصقة الضمان الذي تلقينته في المتجر مع تفاصيل الشراء وطبقًا لمحتويات شهادة الضمان.

## 1. تعريفات المصطلحات في هذه الشهادة:

"المنتج" - جهاز جديد كهربائي، أو إلكتروني، أو يعمل بالغاز مخصص للاستخدام المنزلي.  
 "عُطل" - عيب أو خلل أو عطل.  
 "أيام" - لا تشمل أيام السبت والأعياد.

## 2. شروط الضمان

- تبلغ فترة الضمان بموجب هذه الشهادة عامين من تاريخ شراء المنتج لاحقًا (يُشار إليها فيما يلي باسم: "فترة الضمان").
- ستقوم شركة إيكيا خلال فترة الضمان، إما بنفسها أو من خلال جهة أخرى نيابة عنها، وفقًا لتقديرها، بإصلاح أي عُطل يتم اكتشافه في المنتج. إذا كان الإصلاح يتطلب استبدال المنتج أو أي جزء منه، فسيتم إجراء الاستبدال مجانًا.
- إلى الحد الذي يتطلب فيه الحصول على تدريب و/أو تركيب المنتج من قبل إيكيا أو من ينوب عنها، كشرط لتشغيل المنتج، فإن الضمان ينطبق أيضًا على التركيب، بشرط أن يتم تنفيذه من قبل إيكيا أو من ينوب عنها. سيتم إجراء التركيب و/أو التدريب خلال 7 أيام من تاريخ تسليم المنتج أو من تاريخ طلبك بأن نقدم لك هذه الخدمة، بشرط ألا يمر عام واحد من تاريخ

## معلومات المستورد

Northern Birch Ltd. (IKEA Israel), Corp. Reg. No. 512536210, Giborei Israel 1, Netanya 4250401 هاتف مركز الخدمة: *35832 أو 09 8928888، أيام الأحد إلى الخميس، بين الساعات 09:00-17:00؛ أيام الجمعة وأمسيات الأعياد بين الساعات 09:00-13:00، أو من خلال البريد الإلكتروني: callcenter@by-ikea.co.il
--

اسم المنتج الذي تم شراؤه ووصفه	للتعبئة عند الشراء
الرقم التسلسلي / الطراز/نسبة الإنتاج	للتعبئة عند الشراء
تاريخ الشراء	للتعبئة عند الشراء
معلومات بائع التجزئة	Northern Birch Ltd. (IKEA Israel), Corp. Reg. No. 512536210, Giborei Israel 1, Netanya 4250401

## البيانات الفنية

شفاط يتم تثبيته على الحائط		نوع المنتج
522	مم	العرض
458	مم	العمق
149	مم	الحد الأدنى والأقصى للارتفاع الإجمالي في إصدار التركيب لإخراج الهواء
149	مم	الحد الأدنى والأقصى للارتفاع الإجمالي في إصدار التركيب لإعادة تدوير الهواء
30	وات	إجمالي الطاقة
650	مم	الحد الأدنى لارتفاع التركيب - موقد الغاز
500	مم	الحد الأدنى لارتفاع التركيب - الموقد الكهربائي
5.5	كجم	وزن المنتج

معرف الطراز	VIGBO 80623226	
الحد الأقصى لتدفق الهواء	م <sup>3</sup> /ساعة	90
وضع إيقاف استهلاك الطاقة	وات	0
قوة الصوت المنبعثة بأقصى سرعة على المنحنى A لقياس الصوت	ديسيبل (A)	57

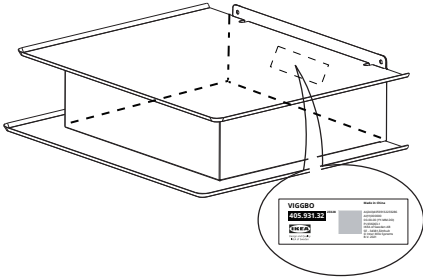

المعلومات الفنية مدرجة على لوحة التصنيف الموجودة داخل الجهاز.

4. قم بتدوير مكون الكربون النشط المستخدم وإزالته. استبدل الكربون بكاربون نشط جديد. لا يمكن استعادة الكربون النشط المستخدم وتنظيفه. يوصى بالاستبدال كل 2-3 أشهر.
6. قم بإعادة الفلتر إلى اللوحة الجمالية، وأدخله من خلال اللوحة الخلفية، ثم أحكم ربط جميع البراغي الخمسة.

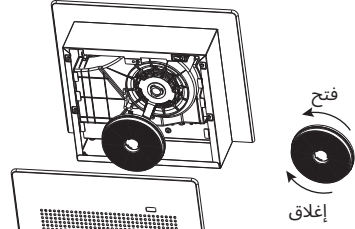
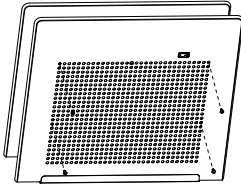
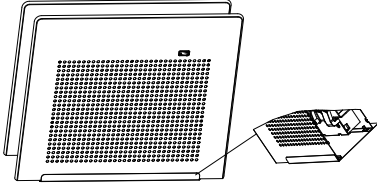

5. بعد تفكيك اللوحة، أخرج شاشة الفلتر لتنظيفها.

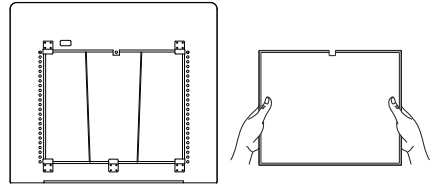

## ماذا تفعل إذا...

المشكلة	السبب المحتمل	الحل
الجهاز لا يعمل	لا يوجد مصدر طاقة كهربائية رئيسي	تحقق من وجود مصدر طاقة كهربائية رئيسي. قم بإيقاف تشغيل الجهاز ثم أعد تشغيله لمعرفة ما إذا كان العطل لا يزال قائماً.
	الجهاز غير متصل بمصدر الطاقة الكهربائية	تحقق مما إذا كان الجهاز متصلاً بمصدر الطاقة الكهربائية. قم بإيقاف تشغيل الجهاز ثم أعد تشغيله لمعرفة ما إذا كان العطل لا يزال قائماً.
مستوى الشفط بالشفط غير كافٍ	الفلتر المضادة للروائح متسخة	تحقق من غسل الفلتر المضادة للروائح بشكل صحيح كما هو موصى به
	لوحة ضبط قناة الهواء في وضعية خاطئة	تحقق من تعيين لوحة ضبط قناة الهواء على وضع العادم الخارجي



- قبل الاتصال بمركز الخدمة المعتمد:
- قم بتشغيل الجهاز مرة أخرى لمعرفة ما إذا كانت المشكلة قد انتهت. وإذا لم تنته، فأوقف تشغيل الجهاز مرة أخرى ثم أعد تشغيله بعد ساعة. إذا ظل جهازك لا يعمل بشكل صحيح بعد إجراء عمليات التحقق المدرجة في دليل استكشاف الأخطاء وإصلاحها وتشغيل الجهاز مرة أخرى، فاتصل بمركز الخدمة المعتمد وشرح المشكلة بوضوح محدداً:
- نوع العطل؛
- الطراز؛
- نوع الجهاز والرقم التسلسلي الخاص به (الموضح على لوحة التصنيف).

## وصف المنتج

- 1 مفتاح  
2 فلتر الشحوم

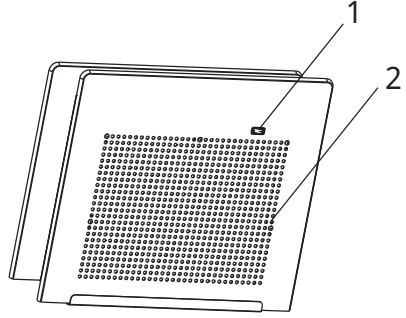

## لوحة التحكم

- زر التشغيل  
○ زر إيقاف التشغيل

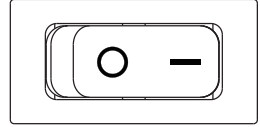

## التنظيف والصيانة

## صيانة فلتر الفحم

1. افصل الطاقة عن الجهاز أو افصل مصدر الطاقة.
2. قم بإزالة البراغي.
3. قم بإزالة اللوحة.

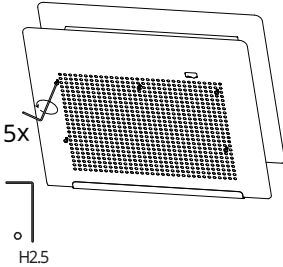

## ⚠ تحذير:

- تجنب استخدام معدات التنظيف بالبخار.
  - افصل الجهاز عن مصدر الطاقة.
- ملحوظة مهمة:** لا تستخدم منظفات مسببة للتآكل أو كاشطة، إذا لامست أي من هذه المنتجات الجهاز عن طريق الخطأ، فقم بتنظيفها على الفور باستخدام قطعة قماش مبللة.
- قم بتنظيف السطح باستخدام قطعة قماش مبللة، وإذا كان متمسكًا للغاية، فأضف بضع قطرات من منظف الأواني إلى المياه. ثم امسحها بقطعة قماش جافة.
- ملحوظة مهمة:** لا تستخدم الإسفنج الكاشط أو الكاشطات المعدنية أو المساحيق الحاكة. فقد تسبب هذه الأشياء بمرور الوقت في إتلاف السطح.
- استخدم المنظفات المصنوعة خصيصًا لتنظيف الجهاز واتباع تعليمات الشركة المصنعة.
- ملحوظة مهمة:** قم بتنظيف الفلاتر مرة على الأقل شهريًا لإزالة أي بقايا زيت أو شحوم.

## تنظيف فلتر الشحوم

العمر الافتراضي لفلتر الشحوم المعدني غير محدود، ويجب غسله مرة واحدة في الشهر يدويًا أو في غسالة الأطباق باستخدام دورة قصيرة بدرجة حرارة منخفضة. عند التنظيف في غسالة الأطباق، قد يتحول فلتر الشحوم إلى اللون الباهت؛ لكن هذا لا يؤثر على قدرته على الترشيح.

يجب ألا يقل الحد الأدنى للمسافة بين الموقد والجزء السفلي من الشفاط عن 65 سم بالنسبة إلى المواقف التي تعمل بالغاز أو أنواع الوقود الأخرى، و50 سم بالنسبة إلى أجهزة الطهي الكهربائية. تحقق أيضًا قبل التركيب من الحد الأدنى للمسافات الموضحة في دليل جهاز الطهي. إذا كانت تعليمات تركيب جهاز الطهي تحدد مسافة أكبر بين جهاز الطهي والشفاط، يجب مراعاة هذه المسافة.

### التوصيل الكهربائي

تأكد من أن جهد الطاقة المحدد على لوحة تصنيف الجهاز هو جهد التيار الرئيسي نفسه.

يمكن العثور على هذه المعلومات على الجزء الداخلي من الشفاط، أسفل فلتر الشحوم. ويجب استبدال كابل الطاقة (من النوع H05 VV-F) بواسطة كهربائي مؤهل. اتصل بمركز خدمة معتمد.

إذا كان الشفاط مزودًا بقابس كهربائي، فقم بتوصيل القابس بمقبس يتوافق مع اللوائح الحالية، ويوجد في مكان يسهل الوصول إليه.

**⚠ تحذير:** إذا لم يتم تركيب أي قابس (توصيل الأسلاك مباشرة بالتيار الرئيسي)، أو إذا لم يكن المقبس موجودًا في مكان يسهل الوصول إليه، يجب أن يقوم كهربائي مؤهل بتركيب مفتاح طاقة قباسي ثنائي القطب يتيح العزل الكامل عن التيار الرئيسي في حالات الجهد الزائد من الفئة الثالثة، وفقًا لقواعد توصيل الأسلاك.

- لا تقم بطهي الطعام على اللهب ("flambé") أسفل الجهاز. فقد يؤدي استخدام اللهب المكشوف إلى نشوب حريق.
  - قد يؤدي عدم اتباع التعليمات عند تنظيف الشفاط وعند تنظيف الفلاتر واستبدالها إلى التعرض لخطر نشوب حريق.
  - يجب السماح بالتهوية الكافية إذا استُخدم الشفاط في الوقت نفسه مع أجهزة أخرى تستخدم الغاز أو مواد قابلة للاشتعال.
  - لا تترك أوعية القلي دون مراقبة في أثناء القلي، فقد يشتعل زيت القلي.
  - الشفاط ليس سطح عمل. فلا تضع عليه أشياء يزيد وزنها الإجمالي عن 5 كجم.
  - ارتد دائمًا قفازات العمل المناسبة في أثناء التركيب والصيانة.
  - هذا الجهاز غير مناسب للاستخدام الخارجي.
- ⚠ تحذير:** عند استخدام الموقد، قد تصبغ أجزاء الشفاط التي يمكن الوصول إليها ساخنة.

### التركيب والتوصيل

في حالة حدوث مشكلات، اتصل بمركز خدمة معتمد. ولتجنب حدوث أي تلف، لا تخرج الجهاز من عبوته إلا في وقت التركيب.

### التحضير للتركيب

**⚠ تحذير:** يجب رفع الشفاط وتركيبه بواسطة شخصين أو أكثر.

## التركيب

صُمم الشفاط "للتثبيت وإعادة تدوير الهواء" فقط.

### التركيب وإعادة تدوير الهواء



### راجع الرمز في كتيب التركيب

يتم ترشيح الهواء من خلال فلتر الفحم، ثم يُعاد إرساله إلى الغرفة.

**ملحوظة مهمة:** تأكد من التدوير الصحيح للهواء حول الشفاط.

**ملحوظة مهمة:** يأتي الشفاط مزودًا بفلتر فحم تم تركيبه مسبقًا.

تتوفر الفلاتر البديلة في متاجر IKEA أو على [Ikea.com](http://Ikea.com). يجب تركيب الشفاط بعيدًا عن المناطق المتسخة للغاية والنوافذ والأبواب ومصادر الحرارة لأنها من المرجح أن تجعل النظام أقل فعالية وتزيد من خطر نشوب حريق. لا تتضمن العبوة ملحقات التثبيت في الحائط لأن الحوائط المصنوعة من مواد مختلفة تتطلب أنواعًا مختلفة من ملحقات التثبيت. استخدم أنظمة التثبيت المناسبة لحوائط منزلك ووزن الجهاز. ولمزيد من التفاصيل، اتصل بوكيل متخصص. احتفظ بهذا الكتيب للرجوع إليه في المستقبل.

## المحتويات

13	ماذا تفعل إذا...	10	معلومات السلامة
14	البيانات الفنية	11	التركيب
15	المخاوف البيئية	12	وصف المنتج
15	ضمان IKEA	12	لوحة التحكم
		12	التنظيف والصيانة

## ⚠️ معلومات السلامة

## قبل الاستخدام الأول

- من أجل سلامتك ولتشغيل الجهاز على النحو الصحيح، يُرجى قراءة هذا الدليل بعناية قبل التركيب والتشغيل.
- قم بإزالة قطع الحماية الكرتونية والغشاء الواقي والملصقات اللاصقة عن الملحقات.
- افحص الجهاز للتأكد من عدم وجود أي أضرار ناجمة عن النقل.
- لتجنب تعريض الجهاز للتلف، لا تضع أي أشياء يزيد وزنها عن 5 كجم عليه.
- ⚠️ هذا هو رمز التنبيه، المتعلق بالسلامة، والذي ينبه المستخدمين إلى المخاطر المحتملة التي قد يتعرضون لها هم والآخرين. تُسبق جميع تحذيرات السلامة برمز التنبيه والمصطلحات التالية:

**⚠️ خطر:** يشير إلى موقف خطير سيؤدي إلى حدوث إصابة خطيرة، إذا لم يتم تجنبه.

**⚠️ تحذير:** يشير إلى موقف خطير قد يؤدي إلى حدوث إصابة خطيرة، إذا لم يتم تجنبه.

تتضمن جميع تحذيرات السلامة تفاصيل محددة عن الخطر/التحذير المحتمل الموجود، وتشير إلى كيفية الحد من خطر التعرض للإصابة وحدث تلف وصدمة كهربائية نتيجة الاستخدام غير الصحيح للجهاز. اتبع التعليمات التالية بعناية.

## احتياطات وتوصيات عامة:

**⚠️ تحذير:** قد يؤدي عدم تركيب البراغي أو عناصر التنبيت المشار إليها في التعليمات إلى حدوث مخاطر كهربائية.

- تأريض الجهاز أمر إلزامي. (غير ممكن بالنسبة لشفاطات الفئة الثانية المميزة بالرمز □ على لوحة التصنيف).
- لا تسحب كابل مصدر الطاقة لفصل الجهاز.
- يجب ألا يتمكن المستخدم من الوصول إلى المكونات الكهربائية بعد التركيب.
- لا تلمس الجهاز بأي جزء مبلل من الجسم، ولا تقم بتشغيله وأنت حافي القدمين.
- يمكن استخدام هذا الجهاز من قبل الأطفال بعمر 8 سنوات والأكثر سناً والأفراد الذين يعانون من نقص في قدراتهم البدنية أو الحسية أو العقلية أو ليس لديهم خبرة ومعرفه إذا تم تقديم التوجيه أو الإرشادات المتعلقة باستخدام الجهاز بطريقة آمنة وفهم المخاطر المتضمنة لاستخدام الجهاز. لا يُسمح للأطفال باللعب بالجهاز. يجب ألا يقوم الأطفال بتنظيف الجهاز وإجراء الصيانة التي تتم من قبل المستخدم دون إشراف.
- يجب تنفيذ جميع خدمات الصيانة الأخرى بواسطة فني متخصص.
- عند الحفر في الحائط، احتسب من إتلاف التوصيلات الكهربائية أو الأنابيب (أو كليهما).
- لا تتحمل الشركة المصنعة أي مسؤولية عن أي تلف ناتج من الاستخدام غير الصحيح أو عمليات الضبط الخاطئة.
- تضمن لك الصيانة والتنظيف بشكل صحيح حسن سير العمل والحصول على أفضل أداء للجهاز. احرص على تنظيف جميع الأوساخ العنيدة على السطح بانتظام لتجنب تراكم الشحوم. وقم بإزالة الفلتر وتنظيفه أو تغييره بانتظام. يجب إجراء ذلك وفقاً لتعليمات "التنظيف والصيانة" المقدمة.

- يجب أن يتم التركيب الكهربائي والتوصيل الكهربائي بواسطة فني مؤهل وفقاً لتعليمات الشركة المصنعة وبما يتوافق مع لوائح السلامة المحلية. لا تقم بإصلاح أي جزء من الجهاز أو استبداله ما لم يرد ذلك على وجه التحديد في دليل المستخدم.
- يجب فصل الجهاز عن مصدر الطاقة قبل القيام بأي أعمال تركيب.

**3. תהליך התיקון**

במסגרת אחריות זו, איקאה תחזיר את המוצר למצב שבו היה לפני הקלקול. במהלך תקופת האחריות, באם נדרשת החלפת חלקים, יהיו אלה חלקי חילוף מקוריים וחדשים. במקרה בו לא ניתן לתקן את המוצר או להחליף את החלקים, תספק איקאה מוצר חדש, זהה או מסוג, איכות, ועלות דומים, או תשיב את התמורה ששולמה עבורו, וזאת לפי שיקול דעתה הבלעדי. לאחר התיקון או ההחלפה תמסור איקאה אישור בכתב המפרט את מהות התיקון או ההחלפה.

**4. סייגים לאחריות**

איקאה תהא פטורה ממלוא חובותיה על פי תעודה זו במידה ומקור הקלקול הינו בנזק שנגרם על ידי הצרכן.

**5. חלקי חילוף**

עד לתום תקופת האחריות, תספק איקאה את חלקי החילוף הנדרשים לצורך תיקון המוצר. ככל שמחיר המוצר עלה על 300 ש"ח - תספק איקאה חלפים לצורך תיקון המוצר למשך שנה נוספת לאחר תום תקופת האחריות (ובסה"כ למשך שלוש שנים), למעט ככל שקבוע אחרת בחוק.

**6. תנאים לגביית תשלום על ידי איקאה**

איקאה רשאית לדרוש תמורה בעד תיקון שביצעה לפי דרישת הצרכן או בעד הובלתו או החלפתו של המוצר, אם הוכח, לפני ביצוע התיקון, שהקלקול בו נגרם מאחת הסיבות שלהלן:

- א. כוח עליון שהתרחש במועד מאוחר ממועד רכישת המוצר;
- ב. תקלה שנגרמה בדרך או מתוך רשלנות של הצרכן, לרבות שימוש במוצר בניגוד להוראות השימוש;
- ג. שימוש שאינו ביתי;
- ד. תיקון שנעשה במוצר בידי מי שלא הורשה לכך מטעם איקאה, בנסיבות שאינן נובעות מהפרת חויבה של איקאה.

**7. מקום התיקון**

איקאה תתקן את המוצר בתקופת האחריות תוך 10 ימים מיום מסירתו על ידי הצרכן לאחת מחנויות איקאה המשמשות גם כתחנות שירות:

מספר טלפון	כתובת	אזור/עיר
8928888-09	איקאה אשתאול, המלאכה 7, אזור תעשייה הר טוב	אזור ירושלים
8928888-09	איקאה ראשון לציון היוזמה 1, ראשון לציון	אזור תל אביב
8928888-09	איקאה נתניה גיבורי ישראל 1, נתניה	
8928888-09	איקאה קרית אתא דרך חיפה 52, קרית אתא	אזור חיפה
8928888-09	איקאה באר שבע הירדן 24, באר שבע	אזור באר שבע

על אף האמור, המוצרים הבאים יתוקנו בבית הלקוח ובזמנים המפורטים (לעניין הזמנים - ובלבד שהקלקול מונע את השימוש העיקרי שלשמו מיועדים המוצרים): מקרר, מקפיא (תוך יום מרגע הקריאה), (כיריים) תוך יומיים מיום הקריאה), תנור אפיה, מדיח כלים (תוך שלושה ימים מיום הקריאה), מוצרים שמפאת גודלם, משקלם, נפחם או היותם מחוברים דרך קבע לא ניתן להובילם. ככל שנדרש תיקון של מוצרים אלה במעבדה, איקאה תעבירם למעבדה ותחזירם בלא תמורה.

## סוגיות סביבתיות

### סילוק האריזה

חומר האריזה ניתן למחזור ב-100% ומסומן בסמל המחזור ♻️. לפיכך יש לסלק את חלקי האריזה השונים בצורה אחראית ובהתאמה מלאה לתקנות הרשות המקומית המסדירות פינוי פסולת.

### גריטה של המוצר

- מכשיר חשמלי זה מסומן בכפוף להוראת 2012/19/EU של האיחוד האירופי בדבר סילוק פסולת אלקטרונית וציוד אלקטרוני (WEEE).
- על ידי סילוק נכון של מוצר זה, תסייעו במניעת השלכות שליליות אפשריות על הסביבה ועל בריאות האדם, שעלולות להיגרם מטיפול לא הולם בפסולת של מוצר זה.



סמל ה-♻️ המופיע על גבי המוצר או על גבי המסמכים הנלווים, מצביע על כך שאין להתייחס אל המכשיר החשמלי כאל פסולת ביתית רגילה אלא כי יש להובילו

למרכז מיוחד המיועד לאיסוף ומחזור של מוצרי חשמל ופסולת אלקטרונית.

### טיפים לחיסכון באנרגיה

- החליפו את מסנני הפחם בעת הצורך כדי לשמור על יעילות הפחתת ריחות טובה.
- נקו את מסנני השומנים במידת הצורך כדי לשמור על יעילות מסננים טובה.

### הצהרת תאימות CE

מכשיר חשמלי זה מוצג, מיוצר ומשווק בכפוף ל:

- מטרות הבטיחות של הוראת "מתח נמוך" 2014/35/EU;
- תקן אירופאי EN 61591;
- דרישות המיגון של הוראת EMC 2014/30/EU.

הבטיחות החשמלית של המכשיר יכולה להיות מובטחת רק אם הוא מחובר כהלכה למערכת הארקה מאושרת.

## אחריות של IKEA

### תעודת אחריות למוצרי חשמל ביתיים

לקוח/ה יקר/ה, איקאה מברכת אותך על רכישת מוצר החשמל החדש. תעודת אחריות זו מהווה אסמכתא לקבלת אחריות בקשר למוצר. האחריות תינתן גם בעת הצגת מדבקת אחריות שקיבלת בחנות עם פרטי הרכישה ובכפוף לאמור בתעודת האחריות.

### 1. הגדרות תנאי השירות בתעודה זו:

"מוצר" - מוצר חשמל, אלקטרוניקה וגו חדש המיועד לשימוש ביתי.  
 "קלקול" - ליקוי, פגם או קלקול.  
 "מים" - לא כולל שבתות וחגים.

פרטי היבואן	ליבנה צפוני בע"מ (איקאה ישראל), ח.פ. 512536210, רחוב גיבורי ישראל 1, נתניה 4250401 מוקד טלפוני: מוקד טלפוני 09-8928888 * או 35832 בימים א-ה, בשעות 17:00-09:00 בימי שישי וערבי חג בשעות 13:00-09:00 במייל: callcenter@by-ikea.co.il
-------------	---

### 2. תנאי האחריות

- תוקף האחריות לפי תעודה זו הינו שנתיים ממועד רכישת המוצר (להלן: "תקופת האחריות").
- איקאה תתקן במהלך תקופת האחריות, בין בעצמה ובין באמצעות אחר מטעמה, לפי שיקול דעתה, כל קלקול שנתגלה במוצר. במידה ונדרשה במסגרת התיקון החלפה של המוצר או כל חלק ממנו, תבוצע החלפה ללא תמורה.
- ככל שנדרשת, כתנאי להפעלת המוצר, הדרכה ו/או התקנה על ידי איקאה או מי מטעמה, תחול האחריות גם על ההתקנה ובלבד שזו בוצעה על ידי איקאה או מי מטעמה. ההתקנה ו/או ההדרכה תבוצענה תוך 7 ימים מיום אספקת המוצר או מיום בקשתך כדי שנספק לך שירות זה, ובלבד שלא חלפה שנה מיום רכישת המוצר ועד יום הבקשה. במקרה בו סופק לך שירות התקנה/ הדרכה, תחול האחריות על המוצר רק במקרה בו לא נעשה בו שימוש עד למועד ההתקנה, והוא נשמר בתנאים ראוים העונים לדרישות איקאה.

שם ותיאור המוצר שנרכש	למילוי בעת הרכישה
מספר סידורי/ דגם/ שנת ייצור	למילוי בעת הרכישה
תאריך רכישה	למילוי בעת הרכישה
פרטי בית העסק	ליבנה צפוני בע"מ (איקאה ישראל), ח.פ. 512536210, רחוב גיבורי ישראל 1, נתניה 4250401

## נתונים טכניים

קולט אדים צמוד קיר		סוג מוצר
522	מ"מ	רוחב
458	מ"מ	עומק
149	מ"מ	סה"כ גובה בגרסת התקנת פליטה מינימלית - מקסימלית
149	מ"מ	סה"כ גובה בגרסת התקנה לסירקולציה חוזרת מינימלית - מקסימלית
30	W	הספק כולל
650	מ"מ	גובה מינימלי להתקנה מעל לכיריים גז
500	מ"מ	גובה מינימלי להתקנה מעל לכיריים חשמליים
5.5	ק"ג	משקל המוצר

VIGGBO 80623226		מזהה דגם
90	m <sup>3</sup> /h	זרימת אויר מקסימלית
0	W	צריכת אנרגיה במצב כבוי
57	dB(A)	עוצמת פליטת הצליל המשוקללת במהירות מקסימלית

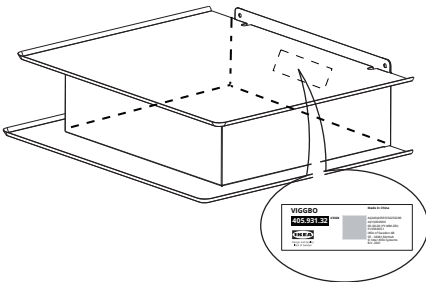

מידע טכני מסופק על גבי לוחית הדירוג בתוך המכשיר.

4. סובבו והסירו את הפחם הפעיל המושמש. החליפו בפחם פעיל חדש. לא ניתן לשחזר ולנקות את הפחם הפעיל המושמש. יש להחליפו אחת לחודשיים-שלושה.

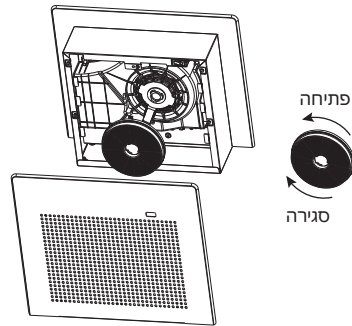

5. לאחר פירוק הפאנל, יש להוציא את מסך המסנן לניקוי.

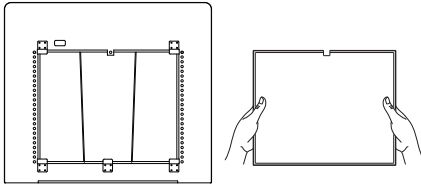

6. החזירו את המסנן ללוח האסתטי, הכניסו אותו דרך הפאנל האחורי והדקו את כל חמשת הברגים.

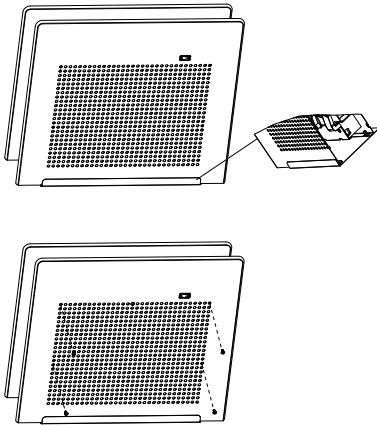

## מה לעשות במקרה ש...

בעיה	סיבה אפשרית	פתרון
המכשיר אינו פועל.	לא מגיע זרם חשמל מהרשת.	בדקו אם מכשירי חשמל אחרים פועלים ואין הפסקת חשמל. כבו את המכשיר והפעילו אותו מחדש כדי לראות אם התקלה נמשכת.
המכשיר אינו מחובר לרשת החשמל	המכשיר אינו מחובר לרשת החשמל	בדקו אם המכשיר מחובר לחשמל. כבו את המכשיר והפעילו אותו מחדש כדי לראות אם התקלה נמשכת.
עוצמת היניקה של קולט האדים אינה מספקת.	מסנני הריחות מלוכלכים	ודאו שמסנני הריחות שטופים כראוי וכמומלץ
	לוח הכוונון של תעלת הפליטה נמצא במיקום לא נכון	בדקו אם לוחית כוונון תעלת הפליטה הוגדרה למצב פליטה חיבוני

לאחר המכירה, ולתת הסבר מפורט אודות הבעיה תוך ציון:

- סוג התקלה;
- דגם המכשיר;
- הסוג והמספר הסידורי של המכשיר (כפי שמצוין על לוחית הדירוג).

לפני פנייה למרכז השירות המורשה:

הפעילו שוב את המכשיר כדי לבדוק אם התקלה נפתרה. במידה והתקלה לא נפתרה, יש לכבות שוב את מכשיר החשמלי ולחזור על הפעולה כעבור שעה. במידה ומכשיר החשמלי שברשותכם עדיין אינו פועל כהלכה לאחר ביצוע הבדיקות המפורטות במדריך פתרון התקלות והפעלה חוזרת של המכשיר החשמלי, יש לפנות אל מרכז השירות

## תיאור מוצר

- 1 מתג
- 2 מסנן שומנים

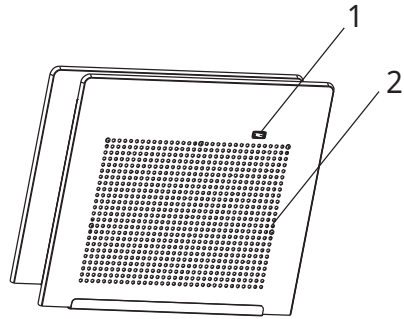

## לוח בקרה

- : כפתור הפעלה
- : כפתור כיבוי

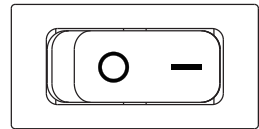

## ניקיון ותחזוקה

### תחזוקת מסנן פחם

1. נתקו את המכשיר מאספקת החשמל.
2. הסירו את הברגים.
3. הסירו את הפאנל.

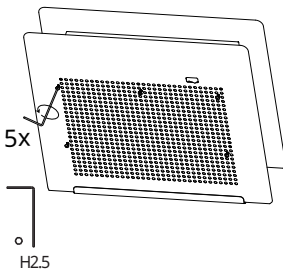

### ⚠ אזהרה:

- לעולם אין להשתמש בצידוד לניקוי בקטור.
  - יש לנתק את המכשיר החשמלי מאספקת החשמל.
- חשוב:** אין להשתמש בצמר פלדה או ספוג קשיח. אם אחד מהמוצרים הללו בא בטעות במגע עם המכשיר, נקה מיד עם מטלית לכה.
- נקו את המשטח עם מטלית לכה. באם הוא מלוכלך מאוד, יש להוסיף כמה טיפות של חומר ניקוי למים. לסיום, יש לנגב עם מטלית יבשה.
- חשוב:** אין להשתמש בספוגים שוחקים, שורטים או מגרדים מתכתיים. לאורך זמן, הם יכולים לגרום נזק למשטח.
- השתמשו בחומרי ניקוי המיועדים במיוחד לניקוי מכשירים מסוג זה ופעלו לפי הוראות היצרן.
- חשוב:** נקו את המסננים לפחות מדי חודש כדי להסיר שאריות שמן או שומן.
- ניקוי מסנן השומנים**
- למסנן השומנים המתכתי אורך חיים בלתי מוגבל ויש לשטוף אותו אחת לחודש ביד או במדיח כלים באמצעות מחזור קצר בטמפרטורה נמוכה. בעת ניקוי במדיח כלים, צבעו של מסנן השומנים עלול להתעמעם; קמעא, אך זה לא משפיע על יכולת הסינון שלו.

המרחק המינימלי בין הכיריים לחלק התחתון של קולט האדים לא יפחת מ-65 ס"מ לכיריים גז או דלקים אחרים ו-50 ס"מ לכיריים חשמליות. לפני ההתקנה בדקו גם את המרחקים המינימליים המצוינים במדריך למשתמש של הכיריים שברשותכם. אם הוראות ההתקנה של הכיריים מציינות מרחק גדול יותר בין הכיריים לקולט האדים, יש להקפיד על מרחק זה.

### חיבור לחשמל

יש לוודא שמתח החשמל המצוין על לוחית הדירוג של המכשיר זהה למתח החשמל בבית. מידע זה נמצא בחלקו הפנימי של המכשיר, מתחת למסנן השומנים. החלפת כבל חשמל (מסוג H05 VV-F) חייבת להתבצע על ידי חשמלאי מוסמך. פנו למרכז שירות מורשה. אם המכשיר מצויד בתקע חשמלי, חבר את התקע לשקע התואם לתקנות במקום מגוריך והממוקם במקום נגיש.

**⚠ אזהרה:** אם לא הותקן תקע (חיווט ישיר לרשת החשמל), או אם השקע אינו ממוקם במקום נגיש, חשמלאי מוסמך צריך להתקין מתג חשמל דו קוטבי תקני שיאפשר בידוד מוחלט מהרשת במקרה של מתח יתר מקטגוריה III, בהתאם לכללי החיווט.

- אין לבשל מזון על להבה פתוחה ("פלמבה") מתחת למכשיר. השימוש בלהבות פתוחות עלול לגרום לשרפה.
  - אי ציות להנחיות בעת ניקוי המכשיר ובזמן ניקוי והחלפת המסננים עלול לגרום לשרפה.
  - יש צורך באוורור נאות במידה והמכשיר נמצא בשימוש במקביל למכשירים אחרים המשתמשים בגז או בחומרים דליקים אחרים.
  - אין להשאיר מחבתות ללא השגחה בזמן הטיגון, שכן שמן הטיגון עלול להתלקח ולגרום לשרפה.
  - קולט האדים אינו משטח עבודה. אין להניח עליו חפצים במשקל של יותר מ-5 ק"ג.
  - יש ללבוש כפפות עבודה מתאימות במהלך ההתקנה והתחזוקה.
  - מכשיר זה אינו מתאים לשימוש בחוץ.
- ⚠ אזהרה:** כאשר הכיריים בשימוש, חלקים נגישים של קולט האדים עלולים להתחמם.

### התקנה וחיבור

במקרה של תקלות או בעיות, פנה למרכז שירות מורשה. כדי למנוע נזק, הסר את המכשיר מארזיתו רק בזמן ההתקנה.

### הכנה להתקנה

**⚠ אזהרה:** כדי להרים ולהתקין את קולט האדים נדרשים שני אנשים או יותר.

## התקנה

באריזה לא כלולים אביזרים לקיבוע על קיר מכיוון שקירות העשויים מחומרים שונים דורשים סוגים שונים של אביזרי קיבוע. יש להשתמש באביזרי קיבוע המתאימים לקירות הבית ולמשקל המכשיר. לפרטים נוספים, יש לפנות למשווק מומחה.

שמור מדריך זה לשימוש עתידי.

המכשיר מתוכנן "התקנת מיחזור מחדש" בלבד.

### התקנת מיחזור מחדש



**(ראו את הסמל במדריך ההתקנה)**

האוורר מסונן דרך מסנן פחם, ואז מוזרם אל תוך החדר.

**חשוב:** ודאו זרימת אוויר מתאימה סביב קולט האדים. **חשוב:** קולט האדים מגיע עם מסנן פחם מותקן מראש. מסננים חלופיים זמינים בחנויות IKEA או ב-IKEA.com יש להתקין את קולט האדים הרחוק מאזורים מלוכלכים כמו חלונות, דלתות ומקורות חום מכיוון שהם עלולים לגרום למערכת להיות פחות יעילה ולהגביר את הסיכון לשרפה.

## תוכן עניינים

6	מה לעשות במקרה ש...	3	מידע בטיחותי
7	נתונים טכניים	4	התקנה
8	סוגיות סביבתיות	5	תיאור מוצר
8	אחריות של IKEA	5	לוח בקרה
		5	ניקיון ותחזוקה

## ▲ מידע בטיחותי

### לפני הפעלה ראשונה

- למען בטיחותכם ולמען פעולה תקינה של המכשיר, אנא קראו מדריך זה בעיון לפני ההתקנה וההפעלה הראשונה.
  - הסירו את חלקי ההגנה העשויים קרטון, את סרטי המגן התוויות והמדבקות מהאבזרים. בדקו את המכשיר לאיתור נזקים שעלולים להיגרם במהלך השינוע וההובלה.
  - כדי למנוע נזקים, אין להניח על גבי המכשיר חפצים השוקלים יותר מ-5 ק"ג.
  - ▲ זהו סמל שמשמעותו "שימו לב", הנוגע לבטיחות והמתריע בפני משתמשים על סיכונים פוטנציאליים לעצמם ולאחרים.
- לפני כל אזהרת הבטיחות סמל זה יופיע יחד עם המונחים הבאים:
- ▲ **סכנה:** מצב מסוכן שאם לא ימנע, יגרום לפגיעה או פציעה חמורה.
  - ▲ **אזהרה:** מצב שעשוי להיות מסוכן ושלא ימנע עלול לגרום לפגיעה חמורה.

- כל אזהרות הבטיחות מספקות פרטים ספציפיים על הסכנה/אזהרה הפוטנציאלית הקיימת ומציינות כיצד להפחית את הסיכון לפגיעה, נזק והתחשמלות כתוצאה משימוש לא נכון במכשיר. אנא הקדישו תשומת לב להוראות הבאות.

### אמצעי זהירות והמלצות כלליות:

- ההתקנה והחיבור לחשמל חייבים להתבצע על ידי טכנאי מוסמך בהתאם להוראות היצרן ובהתאם לתקנות הבטיחות המקומיות. אל תתקנו או תחליפו חלק כלשהו במכשיר אלא אם כן צוין כך במפורש במדריך למשתמש.
- יש לוודא שהמכשיר אינו מחובר לרשת החשמל לפני ביצוע ההתקנה.

### ▲ אזהרה: אי התקנת הברגים או רכיבי

ההידוק כמפורט בהוראות עלול לגרום לסיכון חשמלי.

- המכשיר חייב להיות מוארק. (לא אפשרי לקולטים מסוג II המזוהים באמצעות הסמל  על לוחית הדירוג).
- אין למשוך את כבל החשמל כדי לנתק את המכשיר משקע החשמל.
- אסור שרכיבים חשמליים כלשהם במכשיר יהיו נגישים למשתמשים לאחר ההתקנה.
- אין לגעת במכשיר עם שום חלק רטוב בגוף ואין להפעילו ברגליים יחפות.
- השימוש במכשיר מותר לילדים מגיל 8 ומעלה, ולאנשים בעלי מוגבלויות פיזיות, חושיות או מנטליות, או אנשים חסרי ניסיון וידע להשתמש במכשיר חשמלי זה, במידה והשימוש נעשה תחת השגחה או במידה וניתנו להם הנחיות בנוגע לשימוש בטוח במכשיר החשמלי והם מבינים את הסכנות הכרוכות בכך. אין לאפשר לילדים לשחק במכשיר. אין לאפשר לילדים לנתק או לתחזק את המכשיר ללא השגחה.
- כל שאר שירותי התחזוקה חייבים להתבצע על ידי טכנאי או איש תחזוקה מומחה.
- בעת קידוח בקיר יש לשים לב שלא פוגעים בחיבורי חשמל /ואו צינורות.
- היצרן אינו רואה עצמון אחראי לכל נזק שייגרם כתוצאה משימוש לא נכון או הגדרות שגויות של המכשיר.
- תחזוקה וניקיון על פי ההנחיות מבטיחים את תקינותו ואת הביצועים הטובים ביותר של המכשיר. יש לנקות באופן קבוע את כל הלכלוך על פני השטח כדי למנוע הצטברות שומנים. יש להסיר ולנקות או להחליף את המסנן באופן קבוע. יש לעשות זאת בהתאם להוראות ה"ניקיון ותחזוקה" המסופקות.

3	עברית
10	العربية
ENGLISH	4

# VIGGBO



Design and Quality  
IKEA of Sweden