

# SPJUTBO



Design and Quality  
IKEA of Sweden





### **ENGLISH**

Please refer to the last page of this manual for the full list of IKEA appointed After Sales Service Provider and relative national phone numbers.  
The electronic user manual is available at [www.ikea.com](http://www.ikea.com).



### **ΕΛΛΗΝΙΚΑ**

Ανατρέξτε στην τελευταία σελίδα του παρόντος εγχειριδίου για μια πλήρη λίστα των επιλεγμένων παρόχων τεχνικής εξυπηρέτησης της IKEA και των σχετικών τηλεφωνικών αριθμών σε κάθε χώρα.  
Το ηλεκτρονικό εγχειρίδιο χρήσης είναι διαθέσιμο στη διεύθυνση [www.ikea.com](http://www.ikea.com).



### **TÜRKÇE**

İKEA tarafından atanmış Satış Sonrası Servis Sağlayıcılarının tam listesi ve ilgili ulusal telefon numaraları için lütfen bu kılavuzun son sayfasına bakın.  
Elektronik kullanım kılavuzu, [www.ikea.com](http://www.ikea.com) adresinde mevcuttur.

<b>ENGLISH</b>	<b>5</b>
<b>ΕΛΛΗΝΙΚΑ</b>	<b>23</b>
<b>TÜRKÇE</b>	<b>43</b>

## Contents

Safety information.....	5	Cleaning and maintenance.....	18
What's in the box.....	9	Troubleshooting.....	18
Product description.....	10	Before contacting the service center.....	19
Control panel.....	11	Technical specifications.....	20
Installation.....	11	Environmental concerns.....	20
Operation.....	13	IKEA guarantee.....	21

## Safety information

### **⚠ WARNING! PRECAUTIONS TO AVOID POSSIBLE EXPOSURE TO EXCESSIVE MICROWAVE ENERGY**

#### **For your safety**

- Do not attempt to operate this microwave oven with the door open since this can result in harmful exposure to microwave energy. It is important not to break or tamper with the safety interlocks.
- Do not place any object between the oven front face and the door or allow soil or cleaner residue to accumulate on sealing surfaces.

- ⚠ **WARNING!** If the door or door seals are damaged, the oven must not be operated until it has been repaired by a qualified technician.

### **IMPORTANT SAFETY INSTRUCTIONS**

#### **WARNING**

To reduce the risk of fire, electric shock, injury to persons or exposure to excessive microwave oven energy when using your appliance, follow basic precautions, including the following:

- Read and follow the specific: **"PRECAUTIONS TO AVOID POSSIBLE EXPOSURE TO EXCESSIVE MICROWAVE ENERGY"**.
- This device can be used by children aged 8 and older, and by individuals with reduced physical, sensory, or mental capabilities, or those lacking experience or knowledge, provided they are given proper

instructions on the safe use of the device and understand the associated risks.

- Keep the appliance and its cord out of reach of children less than 8 years.
- If the supply cord is damaged, it must be replaced by the manufacturer, its service agent or similarly qualified persons in order to avoid a hazard.
- ⚠ **WARNING:** It is hazardous for anyone other than a competent person to carry out any service or repair operation that involves the removal of a cover which gives protection against exposure to microwave energy.
- When heating food in plastic or paper containers, keep an eye on the oven due to the possibility of ignition.
- Only use utensils that are suitable for use in microwave ovens.
- If smoke is emitted, switch off or unplug the appliance and keep the door closed in order to stifle any flames.
- Microwave heating of beverages can result in delayed eruptive boiling, therefore care must be taken when handling the container.
- The contents of feeding bottles and baby food jars shall be stirred or shaken and the temperature checked before consumption, in order to avoid burns.
- Eggs in their shell and whole hard-boiled eggs should not be heated in microwave ovens since they may explode, even after microwave heating has ended.
- The oven should be cleaned regularly and any food deposits removed.

- Failure to maintain the oven in a clean condition could lead to deterioration of the surface that could adversely affect the life of the appliance and possibly result in a hazardous situation.
  - The appliance must not be installed behind a decorative door in order to avoid overheating.
  - Only use the temperature probe recommended for this oven.  
(For ovens provided with a facility to use a temperature-sensing probe.)
  - The microwave oven shall not be placed in a cabinet unless it has been tested in a cabinet.
  - The microwave oven must be operated with the decorative door open. (For ovens with a decorative door.)
  - This appliance is intended to be used in household and similar applications such as:
    - staff kitchen areas in shops, offices and other working environments;
    - by clients in hotels, motels and other residential type environments;
    - farm houses;
    - bed and breakfast type environments.
  - The microwave oven is intended for heating food and beverages. Drying of food or clothing and heating of warming pads, slippers, sponges, damp cloth and similar may lead to risk of injury, ignition or fire. Metallic containers for food and beverages must not be used as they may ignite. The appliance is intended to be used freestanding. To avoid overheating do not install in a cabinet or behind a decorative door.
  - The appliance shall not be cleaned with a steam cleaner.
  - The appliance is intended to be used freestanding.
  - The rear surface of appliances shall be placed against a wall.
  - The appliances are not intended to be operated by means of an external timer or separate remote-control system.
- The temperature of accessible surfaces may be high when the appliance is operating.
- ⚠ **WARNING:** When the appliance is operated in the combination mode, children should only use the oven under adult supervision due to the temperatures generated.
- ⚠ **WARNING:** To prevent burns, please do not touch the microwave while it is running.

### SAVE THESE INSTRUCTIONS

## TO REDUCE THE RISK OF INJURY TO PERSONS GROUNDING INSTALLATION

### ⚠ DANGER

Electric Shock Hazard

Touching some of the internal components can cause serious personal injury or death.

Do not disassemble this appliance.

### ⚠ WARNING!

Electric Shock Hazard

Improper use of the grounding can result in electric shock. Do not plug into an outlet until appliance is properly installed and grounded.

This appliance must be grounded. In the event of an electrical short circuit, grounding reduces the risk of electric shock by providing an escape wire for the electric current. This appliance is equipped with a cord having a grounding wire with a grounding plug. The plug must be plugged into an outlet that is properly installed and grounded.

Consult a qualified electrician or serviceman if the grounding instructions are not completely understood or if doubt exists as to whether the appliance is properly grounded. If it is necessary to use an extension cord, use only a 3-wire extension cord.

- A short power-supply cord is provided to reduce the risks resulting from becoming entangled in or tripping over a longer cord.
- If a long cord set or extension cord is used:
  - The marked electrical rating of the cord set or extension cord should be at least as great as the electrical rating of the appliance.
  - The extension cord must be a grounding-type 3-wire cord.
  - The long cord should be arranged so that it will not drape over the counter top or tabletop where it can be pulled on by children or tripped over unintentionally.

## CLEANING

Be sure to unplug the appliance from the power supply.

- Clean the cavity of the oven after using with a slightly damp cloth.
- Clean the accessories in the usual way in soapy water.
- The door frame and seal and neighbouring parts must be cleaned carefully with a damp cloth when they are dirty.
- Do not use harsh abrasive cleaners or sharp metal scrapers to clean the oven door glass since they can scratch the surface, which may result in shattering of the glass.
- Cleaning Tip ★ For easier cleaning of the cavity walls that the food cooked can touch: Place half a lemon in a bowl, add 300ml (1/2 pint) water and heat on 100% microwave power for 10 minutes. Wipe the oven clean using a soft, dry cloth.

### ⚠ CAUTION

Personal Injury Hazard

It is hazardous for anyone other than a competent person to carry out any service or repair operation that involves the removal of a cover which gives protection against exposure to microwave energy.

See the instructions on **“MATERIALS YOU CAN USE IN MICROWAVE OVEN OR TO BE AVOIDED IN MICROWAVE OVEN.”**

There may be certain non-metallic utensils that are not safe to use for microwaving. If in doubt, you can test the utensil in question following the procedure below.

Utensil Test:

- Fill a microwave-safe container with 1 cup of cold water (250ml) along with the utensil in question.
- Cook on maximum power for 1 minute.
- Carefully feel the utensil. If the empty utensil is warm, do not use it for microwave cooking.
- Do not exceed 1 minute cooking time.

### Materials you can use in microwave oven

Utensils	Remarks
Browning dish	Follow manufacturer's instructions. The bottom of browning dish must be at least 5 mm (3/16 inch), above the turntable. Incorrect usage may cause the turntable to break.
Dinnerware	Microwave-safe only. Follow manufacturer's instructions. Do not use cracked or chipped dishes.
Glass jars	Always remove lid. Use only to heat food until just warm. Most glass jars are not heat resistant and may break.
Glassware	Heat-resistant oven glassware only. Make sure there is no metallic trim. Do not use cracked or chipped dishes.
Oven cooking bags	Follow manufacturer's instructions. Do not close with metal tie. Make slits to allow steam to escape.
Paper plates and cups	Use for short-term cooking/warming only. Do not leave oven unattended while cooking.
Paper towels	Use to cover food for reheating and absorbing fat. Use with supervision for a short-term cooking only.
Parchment paper	Use as a cover to prevent splattering or a wrap for steaming.
Plastic	Microwave-safe only. Follow the manufacturer's instructions. Should be labeled "Microwave Safe". Some plastic containers soften, as the food inside gets hot. "Boiling bags" and tightly closed plastic bags should be slit, pierced or vented as directed by package.
Plastic wrap	Microwave-safe only. Use to cover food during cooking to retain moisture. Do not allow plastic wrap to touch food.
Thermometers	Microwave-safe only (meat and candy thermometers).
Wax paper	Use as a cover to prevent splattering and retain moisture.

### Materials to be avoided in microwave oven

Utensils	Remarks
Aluminum tray	May cause arcing. Transfer food into microwave-safe dish.
Food carton with metal handle	May cause arcing. Transfer food into microwave-safe dish.
Metal or metal-trimmed utensils	Metal shields the food from microwave energy. Metal trim may cause arcing.
Metal twist ties	May cause arcing and could cause a fire in the oven.
Paper bags	May cause a fire in the oven.
Plastic foam	Plastic foam may melt or contaminate the liquid inside when exposed to high temperature.
Wood	Wood will dry out when used in the microwave oven and may split or crack.

**What's in the box**

- 1** Microwave oven
- 2** Glass tray (turntable)
- 3** Turntable support
- 4** Turntable hub
- 5** Grill tray
- 6** Suction cup

**Note:** This suction cup is used when you want to open the door without power on the microwave oven, and you can find the usage on page 13.

- 7** User manual

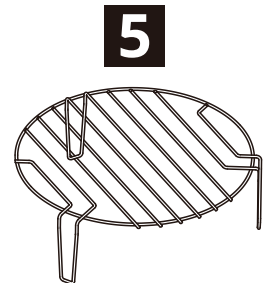
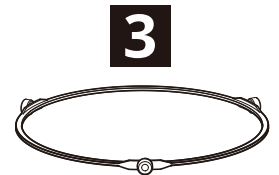
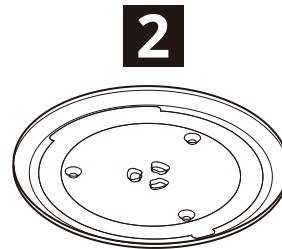
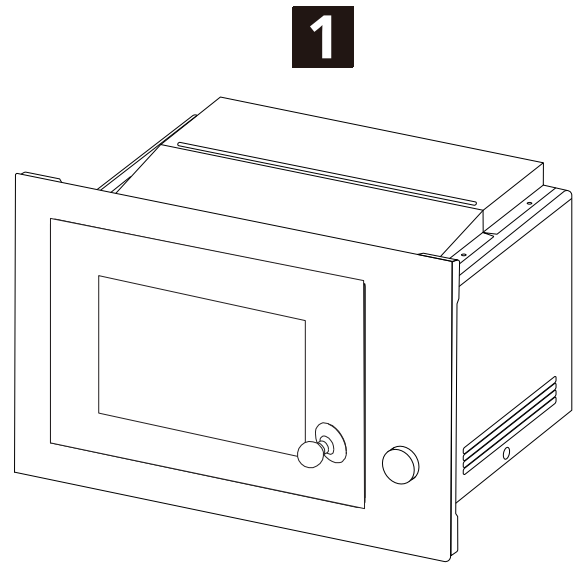

**Product description**

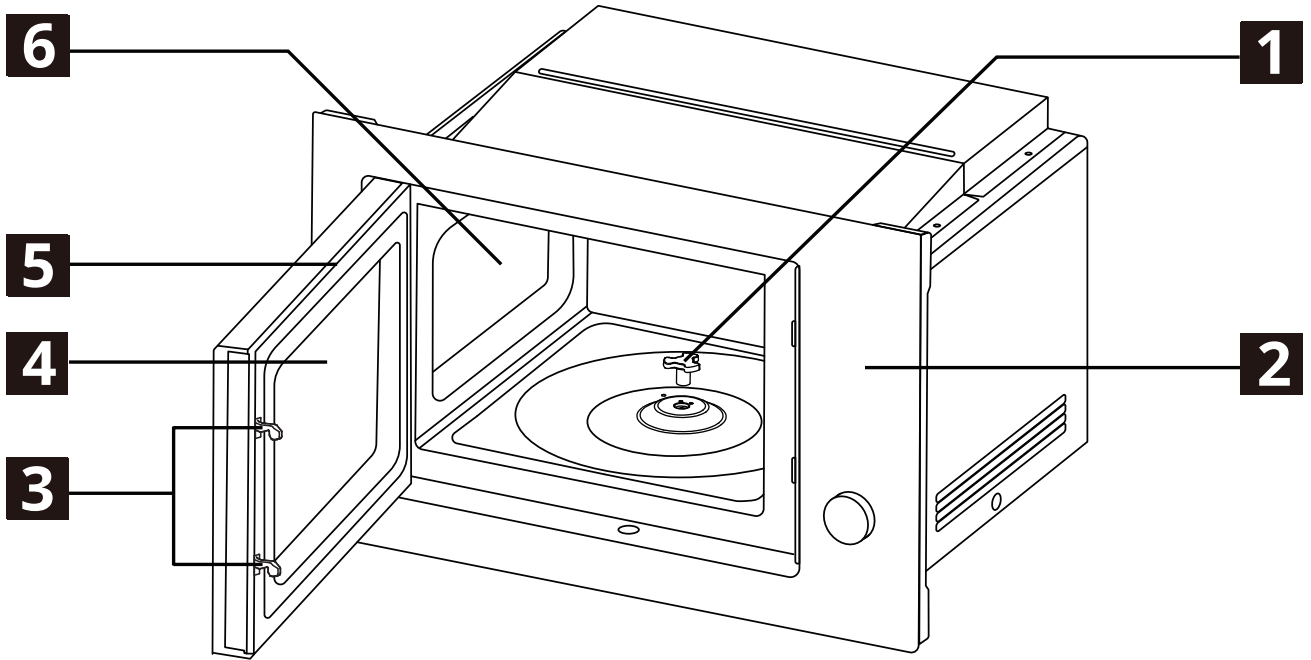

- 1** Turntable hub
- 2** Control panel
- 3** Safety interlock system
- 4** Observation window
- 5** Door assembly
- 6** Oven cavity

**Notes:**

- Do not place the grill tray inside the oven when the heating mode is microwave only. Refer to the following table for more details.
- When using the grill tray for cooking, always place it on the glass tray.

<b>Heating mode</b>		<b>Grill tray</b> 
Microwave only		No
G-1 (Grill only)		Yes
Combination	C-1 (Microwave+Grill)	Yes
	C-2 (Microwave+Grill)	Yes

## Control panel

- 1** LED screen
- 2** Auto menu button
- 3** Popcorn button
- 4** Start/Confirm/Quick heating button
- 5** Defrost button
- 6** Open door button
- 7** Select knob
- 8** Stop/Cancel/Child lock button
- 9** Clock/Timer button
- 10** Microwave mode button
- 11** Grill/Combination mode button

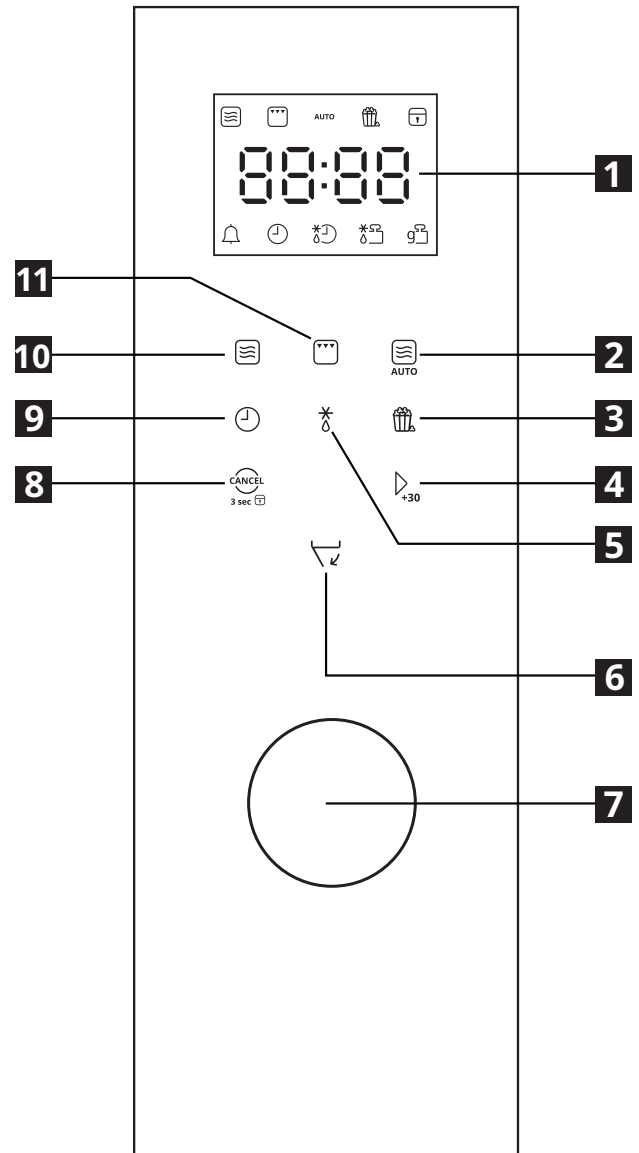

## Installation

### Before you start

- Remove all packing material and accessories.
- Remove all protective film from the oven surface.
- Do not remove the light brown mica cover that is attached to the oven cavity to protect the magnetron.
- Examine the oven for any damage such as dents or broken door. Do not install the oven if it is damaged.

### Oven installation

- Follow the separate installation instructions to install this oven.
- This oven is only intended for domestic use.
- This oven is intended for built-in use only. It is not intended for countertop use or for use inside a cabinet.
- The oven can be installed in a 60cm wide wall-mounted cupboard.
- The oven is fitted with a plug and must only be connected to a properly installed earthed socket.

- Before plugging in the oven, make sure the voltage and frequency of your mains electricity match those shown on the oven's rating label.
- You must plug the oven directly into a wall outlet, not an extension cord or relocatable power strip. Also, make sure the wall outlet you will use is not used by other appliances.
- The socket must be installed and connecting cable must only be replaced by a qualified electrician.
- If the plug is no longer accessible following installation, an all-pole disconnecting device with a contact gap of at least 3mm must be installed near the oven.



The accessible surface may be hot during operation.

### Glass tray installation

Before using the appliance to prepare food for the first time, you must correctly install the glass tray (turntable).

1. Place the turntable hub (2) onto the motor shaft (4) in the center of cavity bottom.
2. Place the turntable support (3) in the circular groove of the cavity bottom.
3. Place the glass tray (1) onto the turntable support (3). Make sure the turntable hub (2) engages with the glass tray and turns it.

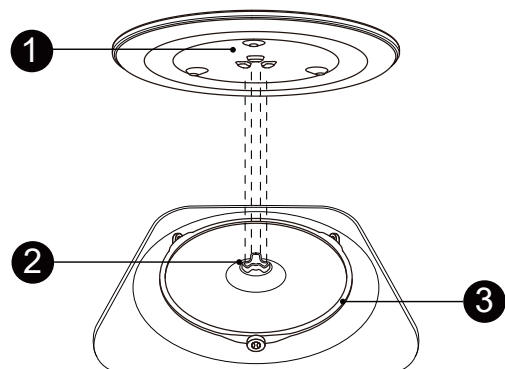
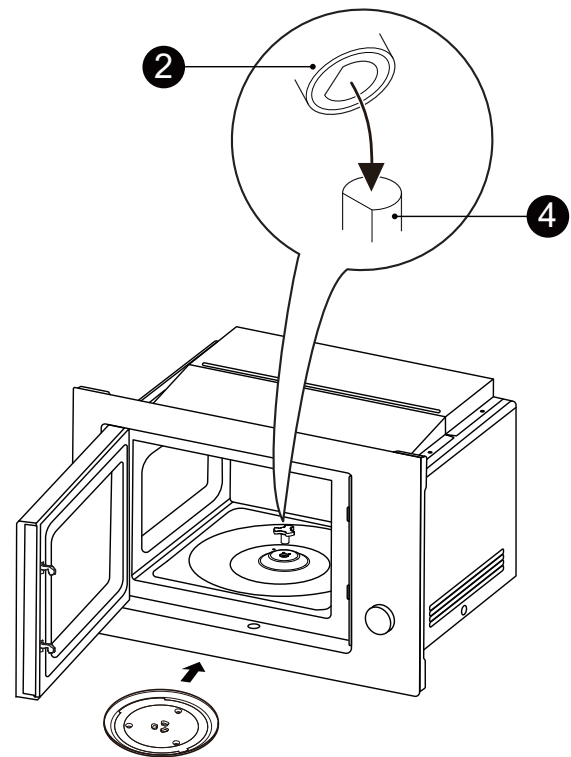





### Notes:

- a) Never place the glass tray upside down.
- b) Ensure the glass tray can turn freely.
- c) Always use both the glass tray and turntable ring assembly during cooking.
- d) Always place food and food containers on the glass tray before cooking.
- e) If the glass tray or turntable ring assembly cracks or breaks, contact your nearest authorized service center.

## Operation

### General guidelines

- Before using any of the heating (including defrosting) functions, make sure the glass tray is correctly installed, then place your food on the center of the glass tray and close the door. The oven will start heating only when the door is completely closed.
- If you are an inexperienced user and don't know how much heating time is needed, start with a short heating time and then add more time if needed. Overheating food not only wastes electricity, but also poses safety hazards.
- The colder the food and the more water it contains, the longer the required heating time.
- Before using the control panel, make sure it's unlocked.
- By default, you will hear a beep when you tap any control panel button.
- In standby mode, the screen displays the current time if you have set the clock, or "00:00" if you haven't set the clock.
- You can start heating only when the oven is in standby mode. To put the oven back into standby mode at any time, tap .
- After the heating ends, if you open the door, the oven will stop beeping and return to standby mode showing "00:00".
- To end the heating earlier, tap .
- You cannot change the power level during heating.
- During heating, the oven may beep to remind you to turn the food over. When you hear the beeping, open the door, turn the food over, close the door, and then tap  to continue heating. If you take no action, the oven will continue heating.
- During all heating modes except defrosting by weight, you can tap  to increase the heating time in 30-second increments. **Note:** If you start heating using the auto menu function, you cannot change the heating time during heating.
- If you set the oven to heat for more than 20 minutes at 100% microwave power level, then after the first 20 minutes, the

oven will automatically reduce the power level to 80% to protect the magnetron.

### Powering on the oven

After you plug in the oven, it beeps once, turns on the screen and enters standby mode.

### Powering off the oven

To power off the oven, pull its power plug out of the wall outlet.

### Opening the door

The oven allows you to open the door electronically. To open the door this way, tap  when the oven is on.

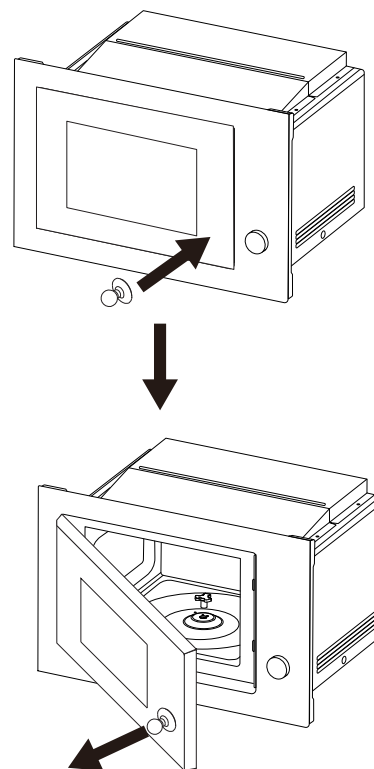

In case the electronic door system doesn't work, or you want to open the door when the oven is off, follow these steps to open the door:

1. Attach the supplied suction cup to the door surface.
2. Pull suction cup outwards to open the door.



## Setting the clock

You can use the oven without setting the clock. To set the clock, follow these steps:

1. When the oven is in standby mode, double-tap  to enter clock setting mode. The hour digits start blinking on the screen.
2. Turn the Select knob to set the hours.
3. Tap  to confirm. The minute digits start blinking on the screen.
4. Turn the Select knob to set the minutes.
5. Tap  to save the time and exit clock setting mode. The screen constantly displays the time.



### Notes:

- To change the time later, repeat the preceding steps.
- To exit clock setting mode at any time, tap . The oven always displays the 24-hour clock.
- If you don't set the clock, the oven will always display "00:00" as the time.
- If you unplug the oven or in case of a power failure, you will need to set the clock again.

## Using the timer

You can use the timer to track time when cooking or doing other things. When the timer is running, the oven does nothing but display the remaining time.

To set the timer, follow these steps:

1. When the oven is in standby mode, tap  to enter timer setting mode. "00:00" starts blinking on the screen.
2. Turn the Select knob to select an amount of time. The maximum amount of time is 95 minutes.
3. Tap  to start the timer. The screen starts displaying the remaining time.

### Notes:





- When the timer ends, the oven beeps 5 times and returns to standby mode.
- To end the timer earlier, tap .
- You cannot use other functions of the oven when timer is running.

## Heating using microwave only

When heating using microwave only, you can select any of the following 5 power levels. The higher the power level, the shorter the required heating time.

Power level	Displayed code	Output power
100%	P100	1000 W
80%	P80	800 W
50%	P50	500 W
30%	P30	300 W
10%	P10	100 W

To start heating using microwave only, follow these steps:



1. Tap . The screen displays "P100", meaning the power level is 100%.
2. If you want to lower the power level, tap  one or more times or turn the Select knob to select a lower power level.
3. Tap  to confirm the selected power level.
4. Turn the Select knob to select an amount of time. The maximum amount of time is 95 minutes.
5. Tap  to start heating.

## Defrosting

You can use the oven to defrost frozen food just removed from the freezer using microwave. The oven always uses 30% microwave power to defrost food.

### Defrosting by weight

To start defrosting food by weight, follow these steps:



1. Tap . The screen displays "d-1".
2. Turn the Select knob to select a food weight between 100 g and 2000 g. **Tip:** The oven will determine the required defrosting time based on the given weight.
3. Tap  to start defrosting.

**Note:** The buzzer will sound to remind you to turn the food over during defrosting.

If no operation, the oven will continue working.

**Defrosting by time**





To start defrosting food by time, follow these steps:

1. Double-tap . The screen displays "d-2".
2. Turn the Select knob to select an amount of time. The maximum amount of time is 95 minutes.
3. Tap  to start defrosting.

**Note:** The buzzer will sound to remind you to turn the food over during defrosting. If no operation, the oven will continue working.

**Using grill only or combination cooking (microwave+grill)**

To start heating using the grill only, or combination heating (microwave+grill), follow these steps:

1. Tap . The screen displays "G-1", meaning the heating mode is grill only.
2. If you want to use combination heating (microwave+grill), tap  one or more times or turn the Select knob to select "C-1" or "C-2".
3. Tap  to confirm.
4. Turn the Select knob to select an amount of time. The maximum amount of time is 95 minutes.
5. Tap  to start heating.

**Power source table:**





Heating mode	Microwave power	Grill power
G-1	0%	100%
C-1	55%	45%
C-2	34%	66%

**Using two-stage heating**

**Notes:**

- You can use this feature to let the oven cook your food in two stages. The heating methods for the two stages must be different.
- If either stage's heating method is defrosting, the oven will always defrost your food in the first stage.



As an example, to defrost your food for 5 minutes and then microwave it for 7 minutes using 80% microwave power, follow these steps:

1. Double-tap . The screen displays "d-2".
2. Turn the Select knob to set the defrosting time to 5 minutes.
3. Tap . The screen displays "P100".
4. Tap  or turn the Select knob to set the power level to "P80".
5. Tap  to confirm.
6. Turn the Select knob to set the heating time to 7 minutes.
7. Tap  to start heating.



**Using quick heating**

You can use quick heating to start heating using 100% microwave power by tapping a single button.

**Method 1:**



1. Tap  to start heating for 30 seconds.
2. If you want to increase the heating time during heating, tap  again to increase the heating time in 30-second increments. The longest time you can set is 95 minutes.

**Method 2:**

1. Turn the Select knob to select an amount of time. The maximum amount of time is 95 minutes.
2. Tap  to start heating.
3. If you want to increase the heating time during heating, tap  again to increase the heating time in 30-second increments. The longest time you can set is 95 minutes.

## Making popcorn

To start making popcorn using 100% microwave power, follow these steps:

1. Tap . The screen displays "50g", meaning 50g of popcorn.
2. If you need to make 100g of popcorn, tap  again to change the displayed weight to "100g".
3. Tap  to start heating.



## Using the child lock function

The child lock function is designed to prevent small children from operating the oven using the control panel. When the child lock is activated, the screen displays the child lock symbol and all control panel buttons are disabled.

To activate or deactivate the child lock, tap and hold  for 3 seconds when the oven is in standby mode. The oven will emit a beep before changing the child lock status.

## Checking information during heating





The oven allows you to check some types of information during heating.

- If you have set the clock, tap  to check the current time. The screen will display the time for 3 seconds.
- When the oven is heating using microwave only, tap  to check the power level. The screen will display the power level for 3 seconds.
- When the oven is heating using the grill only or combination heating, tap  to check the heating mode. The screen will display the heating mode for 3 seconds.

## Using the auto menu

You can use the auto menu to quickly cook or heat 21 types of food listed in the following table.

Follow these steps to use the auto menu:

1. Tap . The screen displays "A01", meaning frozen pizza.
2. If you want to select another food type, tap  or turn the Select knob to cycle through the menu items until the code for your desired food type appears on the screen.
3. Tap  to confirm. The screen displays the preset quantity for this food type.
4. If the menu has more than one preset quantity for this food type and you want to change the quantity, turn the Select knob to select your desired quantity.
5. Tap  to start heating.

### Auto menu table:

Code (Food type)	Food quantity	Displayed quantity	MW power level/ Heating mode	Heating time
A01 (Frozen pizza)	200g	200g	P100/G-1 <sup>1)</sup>	2'30"/6'00"
	300g	300g		3'20"/6'00"
	400g	400g		4'00"/6'00"
A02 (Meat)	150g	150g	P100	2'30"
	300g	300g		4'00"
	450g	450g		5'30"
	600g	600g		6'30"

Code (Food type)	Food quantity	Displayed quantity	MW power level/ Heating mode	Heating time
A03 (Fish)	150g	150g	P80	2'30"
	250g	250g		3'00"
	350g	350g		4'30"
	450g	450g		5'00"
	650g	650g		6'00"
A04 (Vegetable)	150g	150g	P100	2'00"
	350g	350g		3'30"
	500g	500g		4'30"
A05 (Potatoes without skin)	400g	400g	P100	5'30"
A06 (Potatoes with skin)	1 (230g)	1	P100	5'30"
	2 (460g)	2		8'00"
	3 (690g)	3		10'00"
A07 (Fresh spinach)	200g	200g	P100	2'30"
A08 (Frozen green beans)	200g	200g	P100	4'00"
A09 (Frozen peas)	200g	200g	P100	3'30"
A10 (Frozen mix vegetable)	200g	200g	P100	3'30"
A11 (Frozen broccoli)	200g	200g	P100	4'00"
A12 (Pasta)	50g (with 450g cold water)	50g	P80	18'00"
	100g (with 800g cold water)	100g		21'00"
	150g (with 1200g cold water)	150g		24'00"
A13 (Frozen lasagna)	300g	300g	C-1	13'00"
A14 (Quinoa)	100g	100g	P100/P50 <sup>2)</sup>	3'00"/10'00"
A15 (Couscous)	200g	200g	P100/P50 <sup>2)</sup>	3'00"/8'00"
A16 (Macaroni)	100g	100g	P80	6'00"
A17 (Brown rice)	200g	200g	P100/P50 <sup>2)</sup>	5'00"/20'00"
A18 (Oatmeal)	2 serving (57g)	57g	P100/P50 <sup>2)</sup>	3'00"/3'00"

Code (Food type)	Food quantity	Displayed quantity	MW power level/ Heating mode	Heating time
A19 (Popcorn)	50g	50g	P100	1'20"
	100g	100g		2'10"
A20 (Beverage)	1 cup (120ml)	1	P100	1'00"
	2 cups (240ml)	2		1'40"
	3 cups (360ml)	3		2'30"
A21 (Frozen butter) <sup>3)</sup>	230g	230g	P100	1'10"

- 1) The oven will heat the food using 100% microwave power and then the grill only.
- 2) The oven will heat the food using 100% microwave power and then 50% microwave power.
- 3) Select this to melt the frozen butter just removed from a freezer.

### Cleaning and maintenance

**Note:** Always disconnect the oven from the power supply before any cleaning or maintenance operation.

#### Cleaning

- Clean the cavity of the oven using a slightly damp cloth.
- Clean the accessories in the usual way in soapy water.
- The door frame and seal and neighbouring parts must be cleaned carefully with a damp cloth when they are dirty.
- Do not use harsh abrasive cleaners or sharp metal scrapers to clean the oven door glass since they can scratch the surface, which may result in shattering of the glass.

#### Cleaning tip

For easier cleaning of the cavity walls with stubborn dirt:

1. Place half a lemon in a bowl and add 300 ml (1/2 pint) water.
2. Heat the mixture on 100% microwave power for 3 minutes.
3. Wipe the oven clean using a soft, dry cloth.

#### ⚠ CAUTION

#### Personal Injury Hazard!

It is hazardous for anyone other than a competent person to carry out any service or repair operation that involves the removal of a cover which gives protection against exposure to microwave energy.

### Troubleshooting

If you encounter a problem, try to resolve the problem using the following table. If the problem persists, contact the nearest authorized service center.

Problem	Possible cause	Possible solution
The oven won't start.	<ol style="list-style-type: none"> <li>a. You haven't plugged in the oven.</li> <li>b. The door is open.</li> <li>c. You didn't tap the correct buttons.</li> </ol>	<ol style="list-style-type: none"> <li>a. Plug in the oven.</li> <li>b. Close the door.</li> <li>c. Check and follow the preceding instructions.</li> </ol>

<b>Problem</b>	<b>Possible cause</b>	<b>Possible solution</b>
Arcing or sparking occurs.	a. You placed non-microwave-safe items into the oven. b. You start heating without placing food into the oven.	a. Use microwave-safe cookware only. b. Do not start heating before placing food inside.
The food is unevenly cooked.	a. You placed non-microwave-safe items into the oven. b. You didn't defrost the food completely first. c. You chose the wrong cooking time or power level. d. You didn't turn over or stir the food.	a. Use microwave-safe cookware only. b. Completely defrost the food first. c. Choose the correct cooking time or power level. d. Turn over or stir the food halfway through.
The food is overcooked.	You chose the wrong cooking time or power level.	Choose the correct cooking time or power level.
The food is undercooked.	a. You placed non-microwave-safe items into the oven. b. You didn't defrost the food completely first. c. The air vents are partly blocked. d. You chose the wrong cooking time or power level.	a. Use microwave-safe cookware only. b. Completely defrost the food first. c. Remove anything blocking the air vents. d. Choose the correct cooking time or power level.
The food isn't defrosted completely or evenly.	a. You placed non-microwave-safe items into the oven. b. You chose the wrong weight or time for defrosting. c. You didn't turn over the food.	a. Use microwave-safe cookware only. b. Choose the correct weight or time for defrosting. c. Turn over the food when you hear the beeping.

**Before contacting the service center**

Please do the following before contacting the service center.

1. Place a glass containing 300 ml (1/2 pint) cold water in the oven. Then close the door securely.
2. Heat the water for one minute at 100% microwave power level.
3. Answer the following questions:

<b>Question</b>	<b>Answer (Yes/No)</b>
Did the oven light turn on?	

<b>Question</b>	<b>Answer (Yes/No)</b>
Did the cooling fan work? (Put your hand on the louver above the Control Panel.)	
Did the turntable rotate? (It is normal for the turntable to turn in either direction.)	
Is the water in the glass warm?	

If “No” is the answer to any of the preceding questions, please check electrical outlet, fuse and/or circuit breaker.

**WARNING:** A microwave oven should never be serviced by a “do-it-yourself” repairperson.

**Technical specifications**

Model	<b>SPJUTBO 106.140.51</b>
Rated voltage	240 V~
Rated frequency	50 Hz
Rated input power (microwave)	1550 W
Rated output power (microwave)	1000 W
Rated input power (grill)	1100 W
Oven capacity	34 L
Turntable diameter	315 mm
External dimensions	595×408×397 mm
Net weight	18.6 kg
Standby mode power	0.8 W
The maximum time needed for the microwave oven to automatically reach the applicable low power mode or condition	20 minutes

Serial Number (start with SN, 22-digit code)

Serial number:xxxxxxxxxxxxxxxxxxxxxx

Article Number (8-digit code)

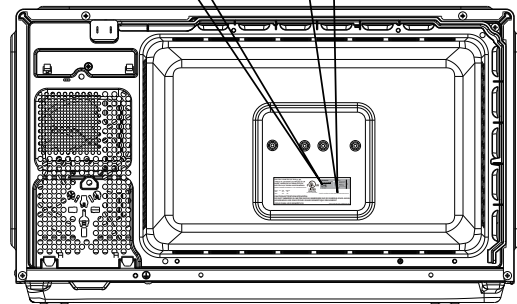

Picture for reference only

**Environmental concerns**



According to Waste of Electrical and Electronic Equipment (WEEE) directive, WEEE should be separately collected and treated. If at any time in future you need to dispose of this product please do not dispose of this product with household waste. Please send this product to WEEE collecting points where available.

## IKEA guarantee

### How long is the IKEA guarantee valid?

This guarantee is valid for **5 years** from the original date of purchase of your appliance at IKEA. The original sales receipt is required as proof of purchase. If service work is carried out under guarantee, this will not extend the guarantee period for the appliance.

### Who will execute the service?

IKEA service provider will provide the service through its own service operations or authorized service partner network.

### What does this guarantee cover?

The guarantee covers faults of the appliance, which have been caused by faulty construction or material faults from the date of purchase from IKEA. This guarantee applies to domestic use only. The exceptions are specified under the headline "What is not covered under this guarantee?" Within the guarantee period, the costs to remedy the fault e.g. repairs, parts, labour and travel will be covered, provided that the appliance is accessible for repair without special expenditure. On these conditions the EU guidelines (DIRECTIVE (EU) 2019/771) and the respective local regulations are applicable. Replaced parts become the property of IKEA.

### What will IKEA do to correct the problem?

IKEA appointed Service Provider will examine the product and decide, at its sole discretion, if it is covered under this guarantee. If considered covered, IKEA Service Provider or its authorized service partner through its own service operations, will then, at its sole discretion, either repair the defective product or replace it with the same or a comparable product.

### What is not covered under this guarantee?

- Normal wear and tear.
- Deliberate or negligent damage, damage caused by failure to observe operating instructions, incorrect installation or by connection to the wrong voltage, damage caused by chemical or electrochemical reaction, rust, corrosion or water damage including but not limited to damage caused by excessive lime in the water supply, damage caused by abnormal environmental conditions.
- Consumable parts including batteries and lamps.
- Non-functional and decorative parts which do not affect normal use of the appliance, including any scratches and possible color differences.

- Accidental damage caused by foreign objects or substances and cleaning or unblocking of filters, drainage systems or soap drawers.
- Damage to the following parts: ceramic glass, accessories, crockery and cutlery baskets, feed and drainage pipes, seals, lamps and lamp covers, screens, knobs, casings and parts of casings. Unless such damages can be proved to have been caused by production faults.
- Cases where no fault could be found during a technician's visit.
- Repairs not carried out by our appointed service providers and/or an authorized service contractual partner or where non-original parts have been used.
- Repairs caused by installation which is faulty or not according to specification.
- The use of the appliance in a non-domestic environment i.e. professional use.
- Transportation damages. If a customer transports the product to his home or another address, IKEA is not liable for any damage that may occur during transport. However, if IKEA delivers the product to the customer's delivery address, then damage to the product that occurs during this delivery will be covered by IKEA.
- Cost for carrying out the initial installation of the IKEA appliance. However, if an IKEA appointed Service Provider or its authorized service partner repairs or replaces the appliance under the terms of this guarantee, the appointed Service Provider or its authorized service partner will reinstall the repaired appliance or install the replacement, if necessary.

These restrictions do not apply to fault-free work carried out by a qualified specialist using our original parts in order to adapt the appliance to the technical safety specifications of another EU country.

### How country law applies

The IKEA guarantee gives you specific legal rights, which cover or exceed all the local legal demands. However these conditions do not limit in any way consumer rights described in the local legislation.

### Area of validity

For appliances which are purchased in one EU country and taken to another EU country, the services will be provided in the framework of the guarantee conditions normal in the new country.

An obligation to carry out services in the framework of the guarantee exists only if the appliance complies and is installed in accordance with:

- the technical specifications of the country in which the guarantee claim is made;

- the Assembly Instructions and User Manual Safety Information.

## The dedicated AFTER SALES for IKEA appliances

Please don't hesitate to contact IKEA appointed After Sales Service Provider to:

- make a service request under this guarantee;
- ask for clarifications on installation of the IKEA appliance in the dedicated IKEA kitchen furniture;
- ask for clarification on functions of IKEA appliances.

To ensure that we provide you with the best assistance, please read carefully the Assembly Instructions and/or the User Manual before contacting us.

## How to reach us if you need our service



You can find phone numbers of the IKEA appointed After Sales Service Providers at the end of this manual.

- i** In order to provide you with a quicker service, we recommend that you use the specific phone numbers listed in this manual. Always use the phone numbers listed in the user manual for the specific appliance you need an assistance for. Please remember to provide the 8-digit article number and 22-digit serial number shown on the rating plate of your appliance.

- i** **SAVE THE SALES RECEIPT!** It is your proof of purchase and required for the guarantee to apply. The sales receipt also reports the IKEA name and article number (8 digit code) for each of the appliances you have purchased.

## Do you need extra help?

For any additional questions not related to After Sales of your appliances please contact your nearest IKEA store call centre. We recommend you read the appliance documentation carefully before contacting us.

## Spare parts information

- The following spare parts: thermostats, temperature sensors, printed circuit boards and light sources, will be available to professional repairers for a minimum period of seven years, after placing the last unit of the model on the market.
- The following spare parts: door handles, door hinges, trays and baskets will be available to professional repairers and end users for a minimum period of seven years, and door gaskets for a minimum period of 10 years, after placing the last unit of the model on the market.

The spare parts can be found: [www.ikea.com](http://www.ikea.com)

## Περιεχόμενα

Πληροφορίες ασφαλείας.....	23	Αντιμέτωπιση προβλημάτων.....	38
Τι περιέχει η συσκευασία.....	27	Προτού επικοινωνήσετε με το κέντρο εξυπηρέτησης.....	39
Περιγραφή προϊόντος.....	28	Τεχνικές προδιαγραφές.....	40
Πίνακας ελέγχου.....	29	Περιβαλλοντικά θέματα.....	40
Εγκατάσταση.....	29	Εγγύηση IKEA.....	41
Λειτουργία.....	31		
Καθαρισμός και συντήρηση.....	37		

## Πληροφορίες ασφαλείας

### ⚠ **ΠΡΟΕΙΔΟΠΟΙΗΣΗ! ΠΡΟΦΥΛΑΞΕΙΣ ΓΙΑ ΤΗΝ ΑΠΟΦΥΓΗ ΤΗΣ ΠΙΘΑΝΗΣ ΕΚΘΕΣΗΣ ΣΕ ΥΠΕΡΒΟΛΙΚΗ ΕΝΕΡΓΕΙΑ ΜΙΚΡΟΚΥΜΑΤΩΝ**

#### Για την ασφάλειά σας

- Μην προσπαθήσετε να χρησιμοποιήσετε τον φούρνο μικροκυμάτων με την πόρτα ανοικτή, καθώς αυτό μπορεί να προκαλέσει επιβλαβή έκθεση στην ενέργεια των μικροκυμάτων. Είναι σημαντικό να μην σπάσετε ή παραποιήσετε τα κλειδώματα ασφαλείας.
- Μην τοποθετείτε αντικείμενα ανάμεσα στην πρόσοψη του φούρνου και την πόρτα και μην αφήνετε να συσσωρεύονται ακαθαρσίες ή υπολείμματα καθαριστικού στις επιφάνειες σφραγίσματος.

⚠ **ΠΡΟΕΙΔΟΠΟΙΗΣΗ!** Εάν η πόρτα ή τα σφραγίσματα της πόρτας έχουν υποστεί φθορά, μην χρησιμοποιείτε τον φούρνο, μέχρι να επισκευαστεί από ειδικευμένο τεχνικό.

#### ΣΗΜΑΝΤΙΚΕΣ ΟΔΗΓΙΕΣ ΑΣΦΑΛΕΙΑΣ

### ΠΡΟΕΙΔΟΠΟΙΗΣΗ

Για τη μείωση του κινδύνου πυρκαγιάς, ηλεκτροπληξίας, τραυματισμών ή έκθεσης σε υπερβολική ενέργεια μικροκυμάτων, ακολουθείτε τις βασικές προφυλάξεις κατά τη χρήση της συσκευής σας, συμπεριλαμβανομένων των παρακάτω:

- Διαβάστε και τηρείτε τα παρακάτω:  
«**ΠΡΟΦΥΛΑΞΕΙΣ ΓΙΑ ΤΗΝ ΑΠΟΦΥΓΗ ΤΗΣ ΠΙΘΑΝΗΣ ΕΚΘΕΣΗΣ ΣΕ ΥΠΕΡΒΟΛΙΚΗ ΕΝΕΡΓΕΙΑ ΜΙΚΡΟΚΥΜΑΤΩΝ**».

- Η συσκευή μπορεί να χρησιμοποιηθεί από παιδιά ηλικίας 8 και άνω, καθώς και από άτομα με μειωμένες φυσικές, αισθητηριακές ή νοητικές ικανότητες ή έλλειψη εμπειρίας ή γνώσης, υπό την προϋπόθεση ότι έχουν λάβει σαφείς οδηγίες για την ασφαλή χρήση της συσκευής και κατανοούν τους σχετιζόμενους κινδύνους.
- Διατηρείτε τη συσκευή και το καλώδιό της μακριά από παιδιά κάτω των 8 ετών.
- Εάν το καλώδιο τροφοδοσίας έχει υποστεί φθορές, θα πρέπει να αντικατασταθεί από τον κατασκευαστή, το εξουσιοδοτημένο κέντρο σέρβις ή κατάλληλα εξουσιοδοτημένο άτομο, ώστε να αποφευχθούν οι κίνδυνοι.

⚠ **ΠΡΟΕΙΔΟΠΟΙΗΣΗ:** Η πραγματοποίηση εργασιών σέρβις ή επισκευής είναι επικίνδυνη από μη ειδικευμένα άτομα, συμπεριλαμβανομένης της αφαίρεσης του καλύμματος που παρέχει προστασία από την έκθεση στην ενέργεια μικροκυμάτων.

- Κατά τη θέρμανση φαγητού σε πλαστικά ή χάρτινα δοχεία, προσέχετε τον φούρνο, λόγω της πιθανότητας ανάφλεξης.
- Χρησιμοποιείτε μόνο σκεύη κατάλληλα για χρήση σε φούρνους μικροκυμάτων.
- Σε περίπτωση εκπομπής καπνού, απενεργοποιήστε ή αποσυνδέστε από την πρίζα τη συσκευή και διατηρήστε την πόρτα κλειστή, για να κατασταλούν τυχόν φλόγες.
- Η θέρμανση ροφημάτων σε φούρνο μικροκυμάτων μπορεί να προκαλέσει καθυστερημένη βράση, γι' αυτό θα πρέπει

να προσέχετε κατά τον χειρισμό του δοχείου.

- Το περιεχόμενο μπιμπερό και βάζων βρεφικής τροφής πρέπει να αναδεύεται ή να ανακινείται, καθώς και να ελέγχεται η θερμοκρασία του πριν την κατανάλωση, για την αποφυγή εγκαυμάτων.
- Αυγά μέσα στο τσόφλι τους και ολόκληρα βραστά αυγά δεν πρέπει να θερμαίνονται σε φούρνους μικροκυμάτων, αφού υπάρχει κίνδυνος έκρηξης, ακόμη και μετά την ολοκλήρωση της θέρμανσής τους.
- Ο φούρνος πρέπει να καθαρίζεται τακτικά, αφαιρώντας τυχόν υπολείμματα τροφίμων.
- Εάν ο φούρνος δεν διατηρείται καθαρός, η επιφάνειά του μπορεί να υποστεί φθορά, επηρεάζοντας αρνητικά τη διάρκεια ζωής της συσκευής και οδηγώντας πιθανώς σε επικίνδυνες συνθήκες.
- Η συσκευή δεν πρέπει να τοποθετείται πίσω από πόρτες ντουλαπιών, για την αποφυγή υπερθέρμανσης.
- Χρησιμοποιείτε μόνο τον αισθητήρα θερμοκρασίας που συνιστάται για τον συγκεκριμένο φούρνο. (Για φούρνους που διαθέτουν εγκατάσταση για τη χρήση αισθητήρα θερμοκρασίας.)
- Ο φούρνος μικροκυμάτων δεν πρέπει να τοποθετείται εντοιχισμένος, εκτός εάν έχει ελεγχθεί η αντίστοιχη λειτουργία του.
- Ο φούρνος μικροκυμάτων πρέπει να χρησιμοποιείται με ανοικτή τη διακοσμητική πόρτα. (Για φούρνους με διακοσμητική πόρτα.)
- Η παρούσα συσκευή προορίζεται για οικιακή χρήση και παρόμοιες εφαρμογές, όπως:
  - προσωπικό κουζίνας σε καταστήματα, γραφεία και άλλα επαγγελματικά περιβάλλοντα,
  - χρήση από πελάτες σε ξενοδοχεία, μοτέλ, πανσιόν και άλλα περιβάλλοντα οικιακού τύπου,
  - αγροικίες,
  - πανσιόν.
- Ο φούρνος μικροκυμάτων παρέχεται για τη θέρμανση τροφίμων και ροφημάτων. Η αποξήρανση τροφίμων ή το στέγνωμα ρούχων και η θέρμανση θερμοφόρων,

- παντοφλών, σφουγγαριών, υγρών πανιών και παρόμοιων αντικειμένων μπορεί να προκαλέσει κίνδυνο τραυματισμού, ανάφλεξης ή φωτιάς. Δεν πρέπει να χρησιμοποιούνται μεταλλικά δοχεία για τρόφιμα και ποτά, καθώς μπορεί να αναφλεγούν. Η συσκευή προορίζεται για χρήση χωρίς εντοιχισμό. Για να αποφύγετε την υπερθέρμανση, μην την εγκαθιστάτε σε ντουλάπι ή πίσω από διακοσμητική πόρτα.
- Μην καθαρίζετε τη συσκευή με καθαριστή ατμού.
  - Η συσκευή προορίζεται για χρήση χωρίς εντοιχισμό.
  - Η πίσω επιφάνεια των συσκευών πρέπει να τοποθετείται σε τοίχο.
  - Οι συσκευές δεν προορίζονται για λειτουργία μέσω εξωτερικού χρονοδιακόπτη ή ξεχωριστού συστήματος τηλεχειρισμού.
  - Οι επιφάνειες της συσκευής μπορεί να θερμανθούν πολύ κατά τη λειτουργία της.

**⚠ ΠΡΟΕΙΔΟΠΟΙΗΣΗ:** Όταν η συσκευή λειτουργεί στη λειτουργία συνδυασμού, τα παιδιά πρέπει να χρησιμοποιούν τον φούρνο μόνο υπό την επίβλεψη ενηλίκων, λόγω των θερμοκρασιών που δημιουργούνται.

**⚠ ΠΡΟΕΙΔΟΠΟΙΗΣΗ:** Για την αποφυγή εγκαυμάτων, μην αγγίζετε τον φούρνο μικροκυμάτων όσο λειτουργεί.

### ΦΥΛΑΞΤΕ ΑΥΤΕΣ ΤΙΣ ΟΔΗΓΙΕΣ

#### ΑΠΑΙΤΕΙΤΑΙ ΓΕΙΩΣΗ ΓΙΑ ΤΗΝ ΑΠΟΦΥΓΗ ΚΙΝΔΥΝΟΥ ΤΡΑΥΜΑΤΙΣΜΩΝ

#### ⚠ ΚΙΝΔΥΝΟΣ

Κίνδυνος ηλεκτροπληξίας  
Η επαφή με ορισμένα από τα εσωτερικά εξαρτήματα μπορεί να προκαλέσει σοβαρό τραυματισμό ή θάνατο. Μην αποσυναρμολογείτε τη συσκευή.

#### ⚠ ΠΡΟΕΙΔΟΠΟΙΗΣΗ!

Κίνδυνος ηλεκτροπληξίας  
Η ανάρμοστη χρήση της γείωσης μπορεί να οδηγήσει σε ηλεκτροπληξία. Μην

συνδέετε τη συσκευή στην πρίζα μέχρι να εγκατασταθεί και να γειωθεί σωστά. Η συσκευή πρέπει να γειώνεται. Σε περίπτωση ηλεκτρικού βραχυκυκλώματος, η γείωση μειώνει τον κίνδυνο ηλεκτροπληξίας, παρέχοντας έναν αγωγό διαφυγής ρεύματος. Η συσκευή περιλαμβάνει ένα καλώδιο με αγωγό γείωσης και βύσμα γείωσης. Το βύσμα πρέπει να συνδέεται σε πρίζα που είναι κατάλληλα εγκατεστημένη και γειωμένη. Συμβουλευτείτε έναν ειδικευμένο ηλεκτρολόγο ή τεχνικό, εάν οι οδηγίες γείωσης δεν είναι πλήρως κατανοητές ή εάν έχετε αμφιβολίες σχετικά με την ορθή γείωση της συσκευής. Εάν είναι απαραίτητη η χρήση καλωδίου προέκτασης, χρησιμοποιείτε μόνο καλώδια προέκτασης 3 συρμάτων.

- Παρέχεται καλώδιο τροφοδοσίας μικρού μεγέθους για τη μείωση των κινδύνων που προκύπτουν σε περίπτωση σκοντάμματος ή παραπατήματος σε μεγαλύτερο καλώδιο.
- Εάν χρησιμοποιείται μακρύ καλώδιο ή καλώδιο προέκτασης:
  - Το ονομαστικό ρεύμα του καλωδίου ή του καλωδίου προέκτασης πρέπει να είναι τουλάχιστον ίσο με το ονομαστικό ρεύμα της συσκευής.
  - Το καλώδιο προέκτασης πρέπει να είναι καλώδιο 3 συρμάτων τύπου γείωσης.
  - Το μακρύ καλώδιο πρέπει να τοποθετείται με τρόπο που να μην εφάπτεται στον πάγκο ή την επιφάνεια του τραπεζιού, σε σημείο που θα μπορεί να παρασυρθεί από παιδιά ή να προκαλέσει τυχαίο παραπάτημα.

## ΚΑΘΑΡΙΣΜΟΣ

Αποσυνδέστε τη συσκευή από την παροχή τροφοδοσίας.

- Καθαρίζετε το εσωτερικό του φούρνου μετά τη χρήση, χρησιμοποιώντας ένα ελαφρώς νωπό πανί.
- Καθαρίζετε τα εξαρτήματα με τον συνηθισμένο τρόπο, με νερό και σαπούνι.
- Το πλαίσιο και η σφράγιση της πόρτας, καθώς και τα παρακείμενα εξαρτήματα πρέπει να καθαρίζονται προσεκτικά με ένα νωπό πανί, όταν λερωθούν.

- Μην χρησιμοποιείτε ισχυρά, αποξεστικά καθαριστικά ή αιχμηρές μεταλλικές βούρτσες για να καθαρίσετε το τζάμι της πόρτας του φούρνου, αφού μπορούν να γρατζουνίσουν την επιφάνεια, προκαλώντας θραύση του γυαλιού.
- Συμβουλή καθαρισμού ★ Για ευκολότερο καθαρισμό των εσωτερικών τοιχωμάτων όπου υπάρχει περίπτωση επαφής με τα τρόφιμα: Τοποθετήστε μισό λεμόνι σε μια λεκάνη, προσθέστε 300 ml νερού και θερμάνετε σε ισχύ μικροκυμάτων 100% για 10 λεπτά. Σκουπίστε τον φούρνο με ένα απαλό, στεγνό πανί.

## ⚠ ΠΡΟΣΟΧΗ

Κίνδυνος τραυματισμού

Η πραγματοποίηση εργασιών σέρβις ή επισκευής είναι επικίνδυνη από μη ειδικευμένα άτομα, συμπεριλαμβανομένης της αφαίρεσης του καλύμματος που παρέχει προστασία από την έκθεση στην ενέργεια μικροκυμάτων.

**Δείτε τις οδηγίες στην ενότητα «ΥΛΙΚΑ ΠΟΥ ΜΠΟΡΟΥΝ ΝΑ ΧΡΗΣΙΜΟΠΟΙΗΘΟΥΝ ΚΑΙ ΥΛΙΚΑ ΠΟΥ ΠΡΕΠΕΙ ΝΑ ΑΠΟΦΕΥΓΟΝΤΑΙ ΣΤΟΝ ΦΟΥΡΝΟ ΜΙΚΡΟΚΥΜΑΤΩΝ».**

Ορισμένα μη μεταλλικά μαγειρικά σκεύη ενδέχεται να μην είναι ασφαλή για χρήση σε φούρνο μικροκυμάτων. Εάν αμφιβάλλετε, μπορείτε να δοκιμάσετε το συγκεκριμένο σκεύος ακολουθώντας την παρακάτω διαδικασία.

Δοκιμή σκεύους:

- Γεμίστε ένα ασφαλές για φούρνο μικροκυμάτων δοχείο με 1 κούπα κρύο νερό (250 ml) καθώς και το συγκεκριμένο σκεύος.
- Ενεργοποιήστε τον φούρνο σε μέγιστη ισχύ για 1 λεπτό.
- Αγγίξτε προσεκτικά το σκεύος. Εάν το κενό σκεύος είναι ζεστό, μην το χρησιμοποιείτε στον φούρνο μικροκυμάτων.
- Μην υπερβαίνετε τον χρόνο θέρμανσης 1 λεπτού.

**Υλικά που μπορούν να χρησιμοποιηθούν στον φούρνο μικροκυμάτων**

Σκεύη	Παρατηρήσεις
Ταψί	Ακολουθήστε τις οδηγίες του κατασκευαστή. Η βάση του ταψιού πρέπει να απέχει τουλάχιστον 5 mm (3/16 ίντσες) από τον περιστρεφόμενο δίσκο. Η λανθασμένη χρήση μπορεί να προκαλέσει θραύση του περιστρεφόμενου δίσκου.
Σερβίτσια	Μόνο όσα είναι κατάλληλα για χρήση σε φούρνο μικροκυμάτων. Ακολουθήστε τις οδηγίες του κατασκευαστή. Μην χρησιμοποιείτε ραγισμένα ή ξεφλουδισμένα πιάτα.
Γυάλινα βάζα	Αφαιρείτε πάντα το πώμα. Χρησιμοποιείτε τα μόνο για θέρμανση του φαγητού μέχρι να ζεσταθεί ελαφρώς. Τα περισσότερα γυάλινα βάζα δεν είναι ανθεκτικά στη θερμότητα και ενδέχεται να σπάσουν.
Γυαλικά	Χρησιμοποιείτε μόνο ανθεκτικά στη θερμότητα γυαλικά. Βεβαιωθείτε ότι δεν έχουν μεταλλικό περίγραμμα. Μην χρησιμοποιείτε ραγισμένα ή ξεφλουδισμένα πιάτα.
Σακούλες μαγειρικής στον φούρνο	Ακολουθήστε τις οδηγίες του κατασκευαστή. Μην τις κλείνετε με μεταλλικό δέσιμο. Δημιουργήστε οπές για να κυκλοφορεί ο ατμός.
Χάρτινα πιάτα και ποτήρια	Χρησιμοποιείτε τα μόνο για σύντομο μαγείρεμα/θέρμανση. Μην τα αφήνετε χωρίς επίβλεψη στον φούρνο.
Χαρτοπετσέτες	Χρησιμοποιήστε τις για να καλύπτετε τρόφιμα για επαναθέρμανση και απορρόφηση του λίπους. Χρησιμοποιείτε τις μόνο με επίβλεψη και για σύντομο μαγείρεμα.
Λαδόκολλα	Χρησιμοποιείτε την ως κάλυμμα για να αποφύγετε τα πιτσιλίσματα ή για μαγείρεμα στον ατμό.
Πλαστικά	Μόνο όσα είναι κατάλληλα για χρήση σε φούρνο μικροκυμάτων. Ακολουθήστε τις οδηγίες του κατασκευαστή. Θα πρέπει να φέρουν την επισήμανση «Κατάλληλα για φούρνο μικροκυμάτων». Ορισμένα πλαστικά δοχεία ενδέχεται να μαλακώσουν, καθώς θερμαίνεται το φαγητό στο εσωτερικό τους. Σε «σακούλες βρασίματος» και αεροστεγείς πλαστικές σακούλες πρέπει να ανοίγονται οπές ή τρύπες, σύμφωνα με τις οδηγίες της συσκευασίας.
Πλαστική μεμβράνη	Μόνο όσα είναι κατάλληλα για χρήση σε φούρνο μικροκυμάτων. Χρησιμοποιείτε την για να καλύπτετε το φαγητό κατά τη διάρκεια του μαγειρέματος, ώστε να διατηρεί την υγρασία του. Μην αφήνετε την πλαστική μεμβράνη να έρχεται σε επαφή με το φαγητό.
Θερμόμετρα	Χρησιμοποιείτε μόνο κατάλληλα για χρήση σε φούρνο μικροκυμάτων θερμόμετρα (θερμόμετρα κρέατος και ζαχαροπλαστικής).
Κηρόχαρτο	Χρησιμοποιείτε το ως κάλυμμα για να αποφεύγετε τα πιτσιλίσματα και να διατηρείτε την υγρασία.

**Υλικά που πρέπει να αποφεύγονται στον φούρνο μικροκυμάτων**

Σκεύη	Παρατηρήσεις
Δίσκοι αλουμινίου	Ενδέχεται να προκληθεί τόξο. Μεταφέρετε το φαγητό σε ένα κατάλληλο για χρήση σε φούρνο μικροκυμάτων σκεύος.
Κουτί φαγητού με μεταλλική λαβή	Ενδέχεται να προκληθεί τόξο. Μεταφέρετε το φαγητό σε ένα κατάλληλο για χρήση σε φούρνο μικροκυμάτων σκεύος.
Σκεύη από μέταλλο ή σκεύη με μεταλλική επένδυση	Το μέταλλο προστατεύει το φαγητό από την ενέργεια των μικροκυμάτων. Το μεταλλικό χείλος μπορεί να προκαλέσει τόξο.
Μεταλλικά δεσίματα	Ενδέχεται να προκαλέσουν τόξο και φωτιά στον φούρνο.
Χαρτοσακούλες	Ενδέχεται να προκαλέσουν φωτιά στον φούρνο.
Φελιζόλ	Το φελιζόλ μπορεί να λιώσει ή να μολύνει τα υγρά στο εσωτερικό του, όταν εκτίθεται σε υψηλή θερμοκρασία.
Ξύλο	Το ξύλο στεγνώνει όταν χρησιμοποιείται σε φούρνο μικροκυμάτων και μπορεί να ραγίσει ή να σπάσει.

**Τι περιέχει η συσκευασία**

- 1** Φούρνος μικροκυμάτων
- 2** Γυάλινος δίσκος (περιστρεφόμενος δίσκος)
- 3** Βάση δίσκου
- 4** Άξονας περιστρεφόμενου δίσκου
- 5** Ταψί γκριλ
- 6** Βάση με βεντούζα

**Σημείωση:** Αυτή η βάση με βεντούζα χρησιμοποιείται όταν θέλετε να ανοίξετε την πόρτα του φούρνου χωρίς να υπάρχει τροφοδοσία στον φούρνο μικροκυμάτων, και μπορείτε να βρείτε τον τρόπο χρήσης στη σελίδα 52.

- 7** Εγχειρίδιο χρήστη

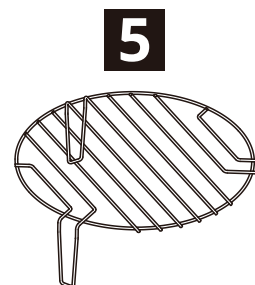
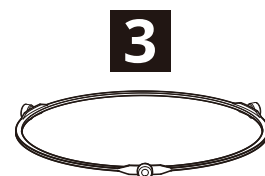
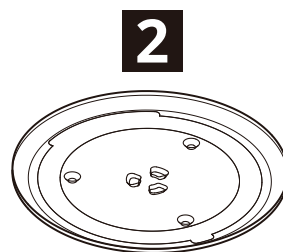
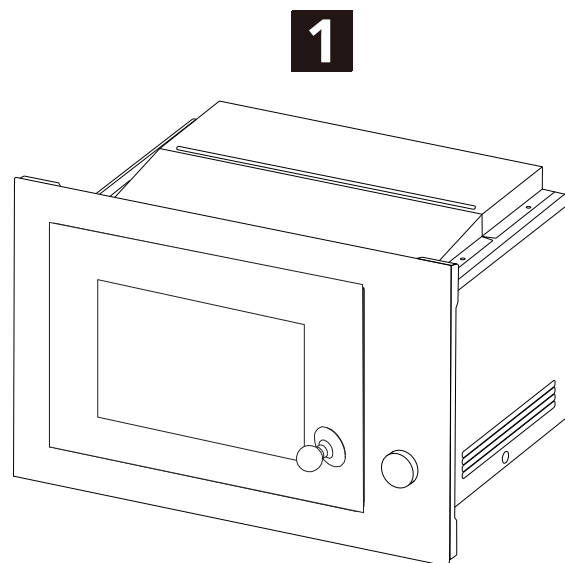

## Περιγραφή προϊόντος

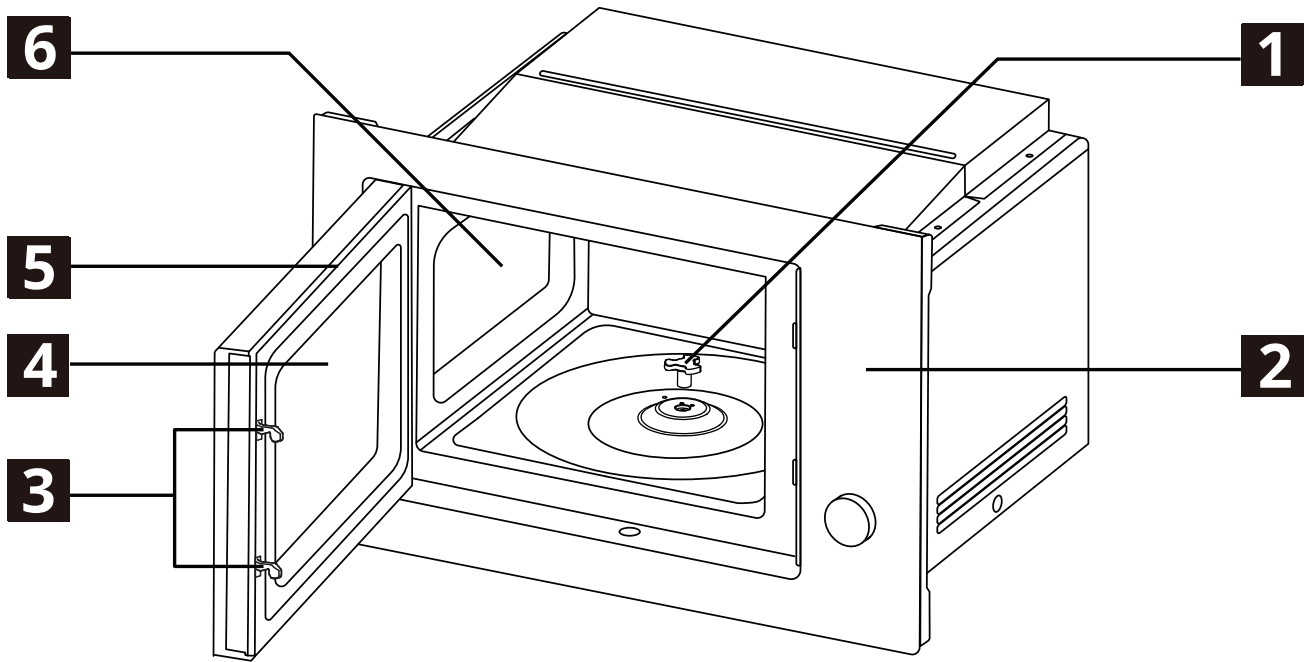

**1** Άξονας περιστρεφόμενου δίσκου

**2** Πίνακας ελέγχου

**3** Σύστημα κλειδώματος ασφαλείας

**4** Παράθυρο παρατήρησης

**5** Διάταξη πόρτας

**6** Κοιλότητα φούρνου

## Σημειώσεις:

- Μην τοποθετείτε το ταψί γκριλ μέσα στον φούρνο όταν η λειτουργία θέρμανσης είναι μόνο μικροκύματα. Ανατρέξτε στον ακόλουθο πίνακα για περισσότερες λεπτομέρειες.
- Όταν χρησιμοποιείτε το ταψί γκριλ για μαγείρεμα, τοποθετείτε το πάντα πάνω στον γυάλινο δίσκο.

Λειτουργία θέρμανσης		Ταψί γκριλ 
Μόνο μικροκύματα		Όχι
G-1 (μόνο γκριλ)		Ναι
Ταυτόχρονη χρήση	C-1 (Μικροκύματα + γκριλ)	Ναι
	C-2 (Μικροκύματα + γκριλ)	Ναι

## Πίνακας ελέγχου

- 1 Οθόνη LED
- 2 Κουμπί Αυτόματου μενού
- 3 Κουμπί Ποπκόρν
- 4 Κουμπί Έναρξης/Επιβεβαίωσης/  
Γρήγορης θέρμανσης
- 5 Κουμπί Απόψυξης
- 6 Κουμπί ανοίγματος πόρτας
- 7 Περιστροφικός διακόπτης επιλογής
- 8 Κουμπί Διακοπής/Ακύρωσης/Παιδικού  
κλειδώματος
- 9 Κουμπί Ρολογιού/Χρονοδιακόπτη
- 10 Κουμπί λειτουργίας μικροκυμάτων
- 11 Κουμπί λειτουργίας γκριλ/συνδυασμού

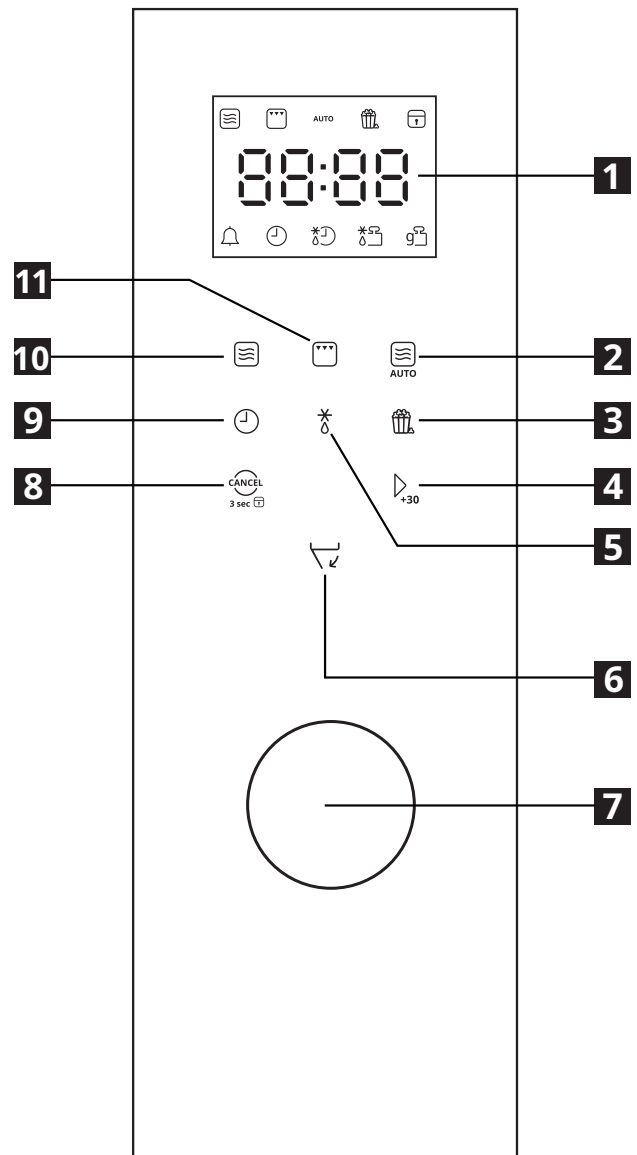

## Εγκατάσταση

### Προτού ξεκινήσετε

- Αφαιρέστε όλο το υλικό συσκευασίας και τα εξαρτήματα.
- Αφαιρέστε την προστατευτική μεμβράνη από την επιφάνεια του φούρνου.
- Μην αφαιρέσετε την ανοιχτή καφέ κάλυψη mica που βρίσκεται στο εσωτερικό του φούρνου για προστασία του μάγνητρου.
- Ελέγξτε τον φούρνο για τυχόν φθορές, όπως βαθουλώματα ή θραύση της πόρτας. Μην εγκαθιστάτε τον φούρνο αν έχει υποστεί ζημιά.

### Εγκατάσταση φούρνου

- Ακολουθήστε τις ξεχωριστές Οδηγίες εγκατάστασης για να εγκαταστήσετε αυτόν τον φούρνο.
- Ο φούρνος παρέχεται μόνο για οικιακή χρήση.
- Ο φούρνος προορίζεται μόνο για χρήση ως εντοιχισμένος. Δεν προορίζεται για χρήση σε πάγκο ή στο εσωτερικό ντουλαπιού.
- Ο φούρνος μπορεί να τοποθετηθεί σε επιτοίχιο ντουλάπι πλάτους 60 cm.
- Ο φούρνος διαθέτει βύσμα και πρέπει να συνδέεται μόνο σε σωστά εγκατεστημένη και γειωμένη πρίζα.

- Προτού συνδέσετε τον φούρνο, βεβαιωθείτε ότι η τάση και η συχνότητα τροφοδοσίας του δικτύου σας ταιριάζουν με αυτές που αναγράφονται στην ετικέτα του φούρνου.
- Πρέπει να συνδέσετε τον φούρνο απευθείας σε πρίζα τοίχου, όχι σε καλώδιο επέκτασης ή σε πολύπριζο. Επίσης, βεβαιωθείτε ότι η πρίζα που θα χρησιμοποιήσετε δεν χρησιμοποιείται από άλλες συσκευές.
- Η εγκατάσταση της πρίζας και η σύνδεση του καλωδίου πρέπει να πραγματοποιούνται μόνο από ειδικευμένο ηλεκτρολόγο.
- Εάν το βύσμα δεν είναι πλέον προσβάσιμο μετά την εγκατάσταση, πρέπει να εγκατασταθεί συσκευή αποσύνδεσης όλων των πόλων κοντά στον φούρνο, με κενό επαφής τουλάχιστον 3 mm.

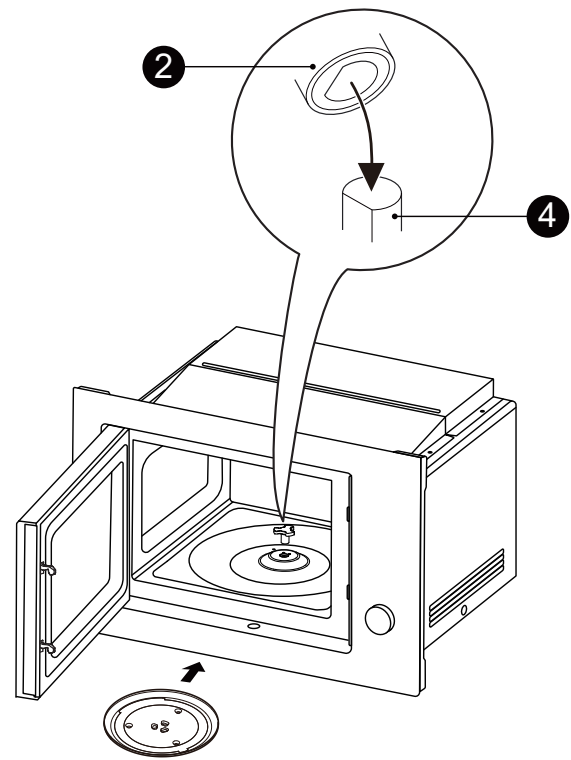

Οι προσβάσιμες επιφάνειες ενδέχεται να θερμανθούν πολύ κατά τη διάρκεια της λειτουργίας.

### Τοποθέτηση γυάλινου δίσκου

Προτού χρησιμοποιήσετε τη συσκευή για να προετοιμάσετε φαγητό για πρώτη φορά, πρέπει να εγκαταστήσετε σωστά τον γυάλινο δίσκο (περιστρεφόμενο δίσκο).

1. Τοποθετήστε τον άξονα του περιστρεφόμενου δίσκου (2) στον άξονα του μοτέρ (4) στο κέντρο του κάτω μέρους του θαλάμου.
2. Τοποθετήστε το στήριγμα του περιστρεφόμενου δίσκου (3) στην κυκλική εγκοπή του κάτω μέρους του θαλάμου.
3. Τοποθετήστε τον γυάλινο δίσκο (1) στο στήριγμα του περιστρεφόμενου δίσκου (3). Βεβαιωθείτε ότι ο άξονας του περιστρεφόμενου δίσκου (2) έχει ασφαλίσει στον γυάλινο δίσκο και τον περιστρέφει.

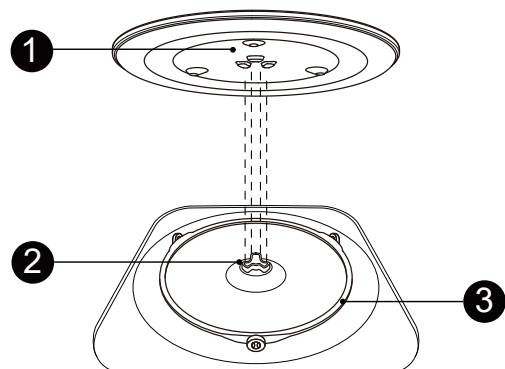

### Σημειώσεις:

- Μην τοποθετείτε ποτέ ανάποδα τον γυάλινο δίσκο.
- Βεβαιωθείτε ότι ο γυάλινος δίσκος περιστρέφεται ελεύθερα.
- Χρησιμοποιείτε πάντα τον γυάλινο δίσκο και τη διάταξη δακτυλίου περιστρεφόμενου δίσκου κατά τη διάρκεια του μαγειρέματος.
- Τοποθετείτε πάντα τα τρόφιμα και τα δοχεία τροφίμων στον γυάλινο δίσκο πριν από το μαγείρεμα.
- Σε περίπτωση που ο γυάλινος δίσκος ή η διάταξη δακτυλίου περιστρεφόμενου δίσκου ραγίσουν ή σπάσουν, επικοινωνήστε με το πλησιέστερο εξουσιοδοτημένο κέντρο σέρβις.

## Λειτουργία

### Γενικές οδηγίες

- Προτού χρησιμοποιήσετε οποιαδήποτε από τις λειτουργίες θέρμανσης (συμπεριλαμβανομένης της απόψυξης), βεβαιωθείτε ότι ο γυάλινος δίσκος είναι σωστά τοποθετημένος. Στη συνέχεια, τοποθετήστε τα τρόφιμα στο κέντρο του γυάλινου δίσκου και κλείστε την πόρτα. Ο φούρνος θα αρχίσει να θερμαίνεται μόνο όταν η πόρτα είναι εντελώς κλειστή.
- Εάν είστε άπειρος χρήστης και δεν γνωρίζετε πόσος χρόνος θέρμανσης απαιτείται, ξεκινήστε με σύντομο χρόνο θέρμανσης και, στη συνέχεια, προσθέστε περισσότερο χρόνο, εάν χρειάζεται. Η υπερθέρμανση των τροφίμων όχι μόνο σπαταλά ηλεκτρική ενέργεια, αλλά και ενέχει κινδύνους για την ασφάλεια.
- Όσο πιο κρύο είναι το φαγητό και όσο περισσότερο νερό περιέχει, τόσο μεγαλύτερος είναι ο απαιτούμενος χρόνος θέρμανσης.
- Προτού χρησιμοποιήσετε τον πίνακα ελέγχου, βεβαιωθείτε ότι είναι ξεκλείδωτος.
- Από προεπιλογή, θα ακούσετε ένα ηχητικό σήμα κατά το πάτημα οποιουδήποτε κουμπιού του πίνακα ελέγχου.
- Σε κατάσταση αναμονής, η οθόνη εμφανίζει την τρέχουσα ώρα εάν έχετε ρυθμίσει το ρολόι. Εάν δεν έχετε ρυθμίσει το ρολόι, εμφανίζει «00:00».
- Μπορείτε να ξεκινήσετε τη θέρμανση μόνο όταν ο φούρνος βρίσκεται σε κατάσταση αναμονής. Για να επαναφέρετε τον φούρνο σε λειτουργία αναμονής ανά πάσα στιγμή, πατήστε .
- Μετά το τέλος της θέρμανσης, εάν ανοίξετε την πόρτα, ο φούρνος σταματά να εκπέμπει ήχο και επιστρέφει σε κατάσταση αναμονής εμφανίζοντας «00:00».
- Για να τερματίσετε τη θέρμανση νωρίτερα, πατήστε .
- Δεν μπορείτε να αλλάξετε το επίπεδο ισχύος κατά τη διάρκεια της θέρμανσης.
- Κατά τη διάρκεια της θέρμανσης, ο φούρνος ενδέχεται να εκπέμπει ένα ηχητικό σήμα, προκειμένου να σας υπενθυμίσει να γυρίσετε το φαγητό. Μόλις ακούσετε τον ήχο, ανοίξτε την πόρτα, γυρίστε το φαγητό, κλείστε την πόρτα και, στη συνέχεια, πατήστε  για να συνεχίσετε τη θέρμανση. Εάν δεν κάνετε τίποτα, ο φούρνος θα συνεχίσει τη θέρμανση.
- Κατά τη διάρκεια όλων των λειτουργιών θέρμανσης με εξαίρεση την απόψυξη βάσει βάρους, μπορείτε να πατήσετε  για να αυξήσετε τον χρόνο θέρμανσης σε βήματα των 30 δευτερολέπτων.  
**Σημείωση:** Εάν ξεκινήσετε τη θέρμανση χρησιμοποιώντας τη λειτουργία αυτόματου μενού, δεν μπορείτε να αλλάξετε τον χρόνο θέρμανσης κατά τη διάρκεια της θέρμανσης.
- Εάν ρυθμίσετε τη θέρμανση φούρνου σε περισσότερο από 20 λεπτά με επίπεδο ισχύος μικροκυμάτων 100%, μετά τα πρώτα 20 λεπτά, ο φούρνος μειώνει αυτόματα το επίπεδο ισχύος στο 80%, προκειμένου να προστατεύσει το μάγνητρο.

### Ενεργοποίηση του φούρνου

Αφού συνδέσετε τον φούρνο, ακούγεται ένας ήχος, η οθόνη ανάβει και μεταβαίνει σε κατάσταση αναμονής.

### Απενεργοποίηση του φούρνου

Για να απενεργοποιήσετε τον φούρνο, τραβήξτε το φως από την πρίζα.

### Άνοιγμα της πόρτας

Ο φούρνος σας επιτρέπει να ανοίξετε την πόρτα ηλεκτρονικά. Για να ανοίξετε την πόρτα με αυτόν τον τρόπο, πατήστε  όσο ο φούρνος είναι ενεργοποιημένος. Σε περίπτωση που το ηλεκτρονικό σύστημα της πόρτας δεν λειτουργεί ή εάν θέλετε να ανοίξετε την πόρτα όταν ο φούρνος είναι απενεργοποιημένος, ακολουθήστε τα παρακάτω βήματα για να ανοίξετε την πόρτα:

1. Τοποθετήστε την παρεχόμενη βάση με βεντούζα στην επιφάνεια της πόρτας.
2. Τραβήξτε τη βάση με βεντούζα προς τα έξω για να ανοίξετε την πόρτα.

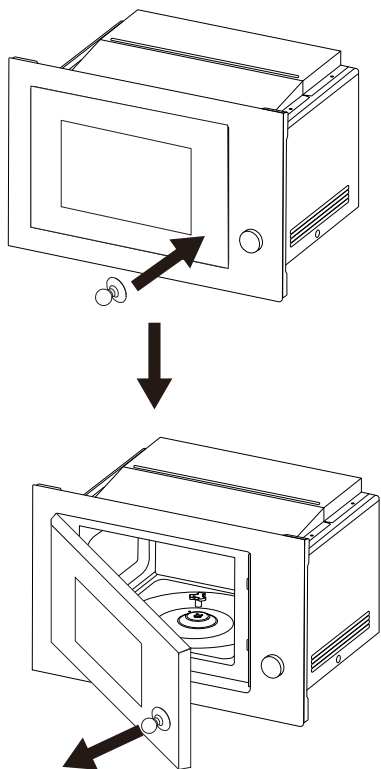

### Ρύθμιση ρολογιού

Μπορείτε να χρησιμοποιήσετε τον φούρνο χωρίς να ρυθμίσετε το ρολόι. Ακολουθήστε αυτά τα βήματα για ρύθμιση του ρολογιού:

1. Όταν ο φούρνος βρίσκεται σε λειτουργία αναμονής, πατήστε  $\text{⏸}$  δύο φορές για να μεταβείτε στη λειτουργία ρύθμισης ρολογιού. Τα ψηφία της ώρας αρχίζουν να αναβοσβήνουν στην οθόνη.
2. Γυρίστε τον περιστροφικό διακόπτη επιλογής για να ρυθμίσετε τις ώρες.
3. Πατήστε  $\text{⏸}$  για επιβεβαίωση. Τα ψηφία των λεπτών αρχίζουν να αναβοσβήνουν στην οθόνη.
4. Γυρίστε τον περιστροφικό διακόπτη επιλογής για να ρυθμίσετε τα λεπτά.
5. Πατήστε  $\text{⏸}$  για να αποθηκεύσετε την ώρα και να βγείτε από τη λειτουργία ρύθμισης ρολογιού. Η οθόνη εμφανίζει συνεχώς την ώρα.

### Σημειώσεις:

- Για να αλλάξετε την ώρα αργότερα, επαναλάβετε τα προηγούμενα βήματα.
- Για να βγείτε από τη λειτουργία ρύθμισης ρολογιού ανά πάσα στιγμή, πατήστε  $\text{CANCEL}$  3 sec  $\text{⏸}$ .
- Ο φούρνος εμφανίζει πάντα το 24ωρο ρολόι.
- Εάν δεν ρυθμίσετε το ρολόι, ο φούρνος θα εμφανίζει πάντα «00:00» ως ώρα.
- Εάν αποσυνδέσετε τον φούρνο ή σε περίπτωση διακοπής ρεύματος, θα πρέπει να ρυθμίσετε ξανά το ρολόι.

### Χρήση του χρονοδιακόπτη

Μπορείτε να χρησιμοποιήσετε τον χρονοδιακόπτη για να παρακολουθείτε τον χρόνο όταν μαγειρεύετε ή κάνετε άλλα πράγματα. Όταν ο χρονοδιακόπτης βρίσκεται σε λειτουργία, ο φούρνος δεν κάνει τίποτα πέρα από το να εμφανίζει τον υπολειπόμενο χρόνο.

Ακολουθήστε αυτά τα βήματα για ρύθμιση του χρονοδιακόπτη:

1. Όταν ο φούρνος βρίσκεται σε λειτουργία αναμονής, πατήστε  $\text{⏸}$  για να μεταβείτε στη λειτουργία ρύθμισης χρονοδιακόπτη. Η ένδειξη «00:00» αρχίζει να αναβοσβήνει στην οθόνη.
2. Περιστρέψτε τον περιστροφικό διακόπτη επιλογής για να επιλέξετε χρόνο. Ο μέγιστος χρόνος είναι 95 λεπτά.
3. Πατήστε  $\text{▶}_{+30}$  για να εκκινήσετε τον χρονοδιακόπτη. Η οθόνη αρχίζει να εμφανίζει τον υπολειπόμενο χρόνο.

### Σημειώσεις:

- Μόλις ολοκληρωθεί ο χρόνος του χρονοδιακόπτη, ο φούρνος εκπέμπει 5 ηχητικά σήματα και επιστρέφει σε κατάσταση αναμονής.
- Για να τερματίσετε τον χρονοδιακόπτη νωρίτερα, πατήστε  $\text{CANCEL}$  3 sec  $\text{⏸}$ .
- Δεν μπορείτε να χρησιμοποιήσετε άλλες λειτουργίες του φούρνου όσο ο χρονοδιακόπτης βρίσκεται σε λειτουργία.

### Θέρμανση μόνο με χρήση μικροκυμάτων

Όταν θερμαίνετε μόνο με μικροκύματα, μπορείτε να επιλέξετε οποιοδήποτε από τα

5 παρακάτω επίπεδα ισχύος. Όσο υψηλότερο είναι το επίπεδο ισχύος, τόσο μικρότερος είναι ο απαιτούμενος χρόνος θέρμανσης.

Επίπεδο ισχύος	Εμφανιζόμενος κωδικός	Ισχύς εξόδου
100%	P100	1000 W
80%	P80	800 W
50%	P50	500 W
30%	P30	300 W
10%	P10	100 W

Για να ξεκινήσετε τη θέρμανση μόνο με μικροκύματα, ακολουθήστε τα παρακάτω βήματα:

1. Πατήστε . Στην οθόνη εμφανίζεται η ένδειξη «P100», η οποία υποδεικνύει ότι το επίπεδο ισχύος είναι 100%.
2. Εάν θέλετε να χαμηλώσετε το επίπεδο ισχύος, πατήστε μία ή περισσότερες φορές ή στρέψτε τον περιστροφικό διακόπτη επιλογής για να επιλέξετε χαμηλότερο επίπεδο ισχύος.
3. Πατήστε για να επιβεβαιώσετε το επιλεγμένο επίπεδο ισχύος.
4. Περιστρέψτε τον περιστροφικό διακόπτη επιλογής για να επιλέξετε χρόνο. Ο μέγιστος χρόνος είναι 95 λεπτά.
5. Πατήστε για έναρξη της θέρμανσης.

### Απόψυξη

Μπορείτε να χρησιμοποιήσετε τον φούρνο για να ξεπαγώσετε κατεψυγμένα τρόφιμα που μόλις έχετε βγάλει από τον καταψύκτη χρησιμοποιώντας τα μικροκύματα. Ο φούρνος χρησιμοποιεί πάντα 30% της ισχύος των μικροκυμάτων για να ξεπαγώσει τα τρόφιμα.

### Απόψυξη βάσει βάρους

Για να ξεκινήσετε την απόψυξη τροφίμων βάσει βάρους, ακολουθήστε τα παρακάτω βήματα:

1. Πατήστε . Στην οθόνη εμφανίζεται η ένδειξη «d-1».

2. Γυρίστε τον περιστροφικό διακόπτη επιλογής για να επιλέξετε βάρος τροφίμων μεταξύ 100 g και 2000 g.

**Συμβουλή:** Ο φούρνος θα καθορίσει τον απαιτούμενο χρόνο απόψυξης με βάση το δεδομένο βάρος.

3. Πατήστε για έναρξη της απόψυξης.

**Σημείωση:** Ο βομβητής θα ηχήσει για να σας υπενθυμίσει να γυρίσετε το φαγητό κατά τη διάρκεια της απόψυξης.

Εάν δεν πραγματοποιηθεί καμία ενέργεια, ο φούρνος θα συνεχίσει να λειτουργεί.

### Απόψυξη βάσει χρόνου

Για να ξεκινήσετε την απόψυξη τροφίμων βάσει χρόνου, ακολουθήστε τα παρακάτω βήματα:

1. Πατήστε δύο φορές . Στην οθόνη εμφανίζεται η ένδειξη «d-2».
2. Περιστρέψτε τον περιστροφικό διακόπτη επιλογής για να επιλέξετε χρόνο. Ο μέγιστος χρόνος είναι 95 λεπτά.
3. Πατήστε για έναρξη της απόψυξης.

**Σημείωση:** Ο βομβητής θα ηχήσει για να σας υπενθυμίσει να γυρίσετε το φαγητό κατά τη διάρκεια της απόψυξης.

Εάν δεν πραγματοποιηθεί καμία ενέργεια, ο φούρνος θα συνεχίσει να λειτουργεί.

### Μόνο χρήση γκριλ ή συνδυαστικού μαγειρέματος (μικροκύματα + γκριλ)

Για να ξεκινήσετε τη θέρμανση χρησιμοποιώντας μόνο το γκριλ ή τη συνδυαστική θέρμανση (μικροκύματα + γκριλ), ακολουθήστε τα παρακάτω βήματα:

1. Πατήστε . Στην οθόνη εμφανίζεται η ένδειξη «G-1», η οποία υποδεικνύει ότι η λειτουργία θέρμανσης είναι μόνο γκριλ.
2. Εάν θέλετε να χρησιμοποιήσετε συνδυαστική θέρμανση (μικροκύματα + γκριλ), πατήστε μία ή περισσότερες φορές ή στρέψτε τον περιστροφικό διακόπτη επιλογής για να επιλέξετε «C-1» ή «C-2».
3. Πατήστε για επιβεβαίωση.
4. Περιστρέψτε τον περιστροφικό διακόπτη επιλογής για να επιλέξετε χρόνο. Ο μέγιστος χρόνος είναι 95 λεπτά.

5. Πατήστε  για έναρξη της θέρμανσης.

### Πίνακας πηγής τροφοδοσίας:





Λειτουργία θέρμανσης	Ισχύς μικροκυμάτων	Ισχύς γκριλ
G-1	0%	100%
C-1	55%	45%
C-2	34%	66%

### Χρήση θέρμανσης δύο σταδίων

#### Σημειώσεις:

- Μπορείτε να χρησιμοποιήσετε αυτή τη λειτουργία για να μαγειρέψετε το φαγητό σας σε δύο στάδια. Οι μέθοδοι θέρμανσης για τα δύο στάδια πρέπει να είναι διαφορετικές.
- Εάν η μέθοδος θέρμανσης σε οποιοδήποτε από τα δύο στάδια είναι απόψυξη, ο φούρνος θα αποψύχει πάντα το φαγητό σας στο πρώτο στάδιο.

Για παράδειγμα, για να αποψύξετε το φαγητό σας για 5 λεπτά και, στη συνέχεια, να το μαγειρέψετε στον φούρνο μικροκυμάτων για 7 λεπτά χρησιμοποιώντας ισχύ μικροκυμάτων 80%, ακολουθήστε τα παρακάτω βήματα:



1. Πατήστε δύο φορές . Στην οθόνη εμφανίζεται η ένδειξη «d-2».
2. Στρέψτε τον περιστροφικό διακόπτη επιλογής για να ορίσετε τον χρόνο απόψυξης σε 5 λεπτά.
3. Πατήστε . Στην οθόνη εμφανίζεται η ένδειξη «P100».
4. Πατήστε  ή στρέψτε τον περιστροφικό διακόπτη επιλογής για να ορίσετε το επίπεδο ισχύος σε «P80».
5. Πατήστε  για επιβεβαίωση.
6. Στρέψτε τον περιστροφικό διακόπτη επιλογής για να ορίσετε τον χρόνο θέρμανσης σε 7 λεπτά.
7. Πατήστε  για έναρξη της θέρμανσης.

### Χρήση γρήγορης θέρμανσης



Μπορείτε να χρησιμοποιήσετε τη γρήγορη θέρμανση για να ξεκινήσετε τη θέρμανση

χρησιμοποιώντας ισχύ μικροκυμάτων 100% πατώντας ένα μόνο κουμπί.

#### Μέθοδος 1:



1. Πατήστε  για έναρξη θέρμανσης για 30 δευτερόλεπτα.
2. Εάν θέλετε να αυξήσετε τον χρόνο θέρμανσης κατά τη διάρκεια της θέρμανσης, πατήστε ξανά  για να αυξήσετε τον χρόνο θέρμανσης σε βήματα των 30 δευτερολέπτων. Το μεγαλύτερο διάστημα χρόνου που μπορείτε να ορίσετε είναι 95 λεπτά.

#### Μέθοδος 2:

1. Περιστρέψτε τον περιστροφικό διακόπτη επιλογής για να επιλέξετε χρόνο. Ο μέγιστος χρόνος είναι 95 λεπτά.
2. Πατήστε  για έναρξη της θέρμανσης.
3. Εάν θέλετε να αυξήσετε τον χρόνο θέρμανσης κατά τη διάρκεια της θέρμανσης, πατήστε ξανά  για να αυξήσετε τον χρόνο θέρμανσης σε βήματα των 30 δευτερολέπτων. Το μεγαλύτερο διάστημα χρόνου που μπορείτε να ορίσετε είναι 95 λεπτά.

### Παρασκευή ποπκόρν

Για να ξεκινήσετε την παρασκευή ποπκόρν χρησιμοποιώντας ισχύ μικροκυμάτων 100%, ακολουθήστε τα παρακάτω βήματα:

1. Πατήστε . Στην οθόνη εμφανίζεται η ένδειξη «50 g», η οποία υποδεικνύει 50 g ποπκόρν.
2. Εάν θέλετε να φτιάξετε 100 g ποπκόρν, πατήστε ξανά  για να αλλάξετε το εμφανιζόμενο βάρος σε «100 g».
3. Πατήστε  για έναρξη της θέρμανσης.

### Χρήση της λειτουργίας παιδικού κλειδώματος

Η λειτουργία παιδικού κλειδώματος είναι σχεδιασμένη για να εμποδίζει τα μικρά παιδιά να χειρίζονται τον φούρνο χρησιμοποιώντας τον πίνακα ελέγχου. Όταν το παιδικό κλείδωμα είναι ενεργοποιημένο, στην οθόνη εμφανίζεται το σύμβολο παιδικού κλειδώματος και όλα τα κουμπιά του πίνακα ελέγχου απενεργοποιούνται.



Για να ενεργοποιήσετε ή να απενεργοποιήσετε το παιδικό κλείδωμα, πατήστε παρατεταμένα  για 3 δευτερόλεπτα όσο ο φούρνος βρίσκεται σε λειτουργία αναμονής. Ο φούρνος εκπέμπει ένα ηχητικό σήμα προτού γίνει εναλλαγή σε κατάσταση παιδικού κλειδώματος.

### Έλεγχος πληροφοριών κατά τη διάρκεια της θέρμανσης

Ο φούρνος σας επιτρέπει να ελέγχετε ορισμένες πληροφορίες κατά τη διάρκεια της θέρμανσης.

- Εάν έχετε ρυθμίσει το ρολόι, πατήστε  για να ελέγξετε την τρέχουσα ώρα. Η





οθόνη εμφανίζει την ώρα για 3 δευτερόλεπτα.

- Όταν ο φούρνος εκτελεί θέρμανση μόνο με χρήση μικροκυμάτων, πατήστε  για να ελέγξετε το επίπεδο ισχύος. Η οθόνη εμφανίζει το επίπεδο ισχύος για 3 δευτερόλεπτα.
- Όταν ο φούρνος εκτελεί θέρμανση μόνο με χρήση γκριλ ή συνδυαστικής θέρμανσης, πατήστε  για να ελέγξετε τη λειτουργία θέρμανσης. Η οθόνη εμφανίζει τη λειτουργία θέρμανσης για 3 δευτερόλεπτα.

### Χρήση του αυτόματου μενού

Μπορείτε να χρησιμοποιήσετε το αυτόματο μενού για να μαγειρέψετε ή να ζεστάνετε γρήγορα 21 είδη φαγητών που αναφέρονται στον παρακάτω πίνακα.

Ακολουθήστε αυτά τα βήματα για να χρησιμοποιήσετε το αυτόματο μενού:

1. Πατήστε . Η οθόνη εμφανίζει την ένδειξη «A01», η οποία υποδεικνύει κατεψυγμένη πίτσα.
2. Εάν θέλετε να επιλέξετε άλλον τύπο φαγητού, πατήστε  ή στρέψτε τον περιστροφικό διακόπτη επιλογής για εναλλαγή μεταξύ των στοιχείων μενού, έως ότου στην οθόνη εμφανιστεί ο κωδικός για τον επιθυμητό τύπο φαγητού.
3. Πατήστε  για επιβεβαίωση. Η οθόνη εμφανίζει την προκαθορισμένη ποσότητα για αυτόν τον τύπο φαγητού.
4. Εάν το μενού έχει περισσότερες από μία προκαθορισμένες ποσότητες για αυτόν τον τύπο τροφίμου και θέλετε να αλλάξετε την ποσότητα, στρέψτε τον περιστροφικό διακόπτη επιλογής για να επιλέξετε την επιθυμητή ποσότητα.
5. Πατήστε  για έναρξη της θέρμανσης.

### Πίνακας αυτόματου μενού:

Κωδικός (Τύπος τροφίμου)	Ποσότητα φαγητού	Εμφανιζόμενη ποσότητα	Επίπεδο ισχύος MW/Λειτουργία θέρμανσης	Χρόνος θέρμανσης
A01 (Κατεψυγμένη πίτσα)	200 g	200 g	P100/G-1 <sup>1)</sup>	2'30"/6'00"
	300 g	300 g		3'20"/6'00"
	400 g	400 g		4'00"/6'00"
A02 (Κρέας)	150 g	150 g	P100	2'30"
	300 g	300 g		4'00"
	450 g	450 g		5'30"
	600 g	600 g		6'30"

Κωδικός (Τύπος τροφίμου)	Ποσότητα φαγητού	Εμφανιζόμενη ποσότητα	Επίπεδο ισχύος MW/Λειτουργία θέρμανσης	Χρόνος θέρμανσης
A03 (Ψάρι)	150 g	150 g	P80	2'30"
	250 g	250 g		3'00"
	350 g	350 g		4'30"
	450 g	450 g		5'00"
	650 g	650 g		6'00"
A04 (Λαχανικά)	150 g	150 g	P100	2'00"
	350 g	350 g		3'30"
	500 g	500 g		4'30"
A05 (Πατάτες χωρίς φλούδα)	400 g	400 g	P100	5'30"
A06 (Πατάτες με φλούδα)	1 (230 g)	1	P100	5'30"
	2 (460 g)	2		8'00"
	3 (690 g)	3		10'00"
A07 (Φρέσκο σπανάκι)	200 g	200 g	P100	2'30"
A08 (Κατεψυγμένα φασολάκια)	200 g	200 g	P100	4'00"
A09 (Κατεψυγμένος αρακάς)	200 g	200 g	P100	3'30"
A10 (Μείγμα κατεψυγμένων λαχανικών)	200 g	200 g	P100	3'30"
A11 (Κατεψυγμένο μπρόκολο)	200 g	200 g	P100	4'00"
A12 (Ζυμαρικά)	50 g (με 450 g κρύο νερό)	50 g	P80	18'00"
	100 g (με 800 g κρύο νερό)	100 g		21'00"
	150 g (με 1200 g κρύο νερό)	150 g		24'00"
A13 (Κατεψυγμένα λαζάνια)	300 g	300 g	C-1	13'00"
A14 (Κινόα)	100 g	100 g	P100/P50 <sup>2)</sup>	3'00"/10'00"
A15 (Κουσκούς)	200 g	200 g	P100/P50 <sup>2)</sup>	3'00"/8'00"
A16 (Μακαρόνια)	100 g	100 g	P80	6'00"

Κωδικός (Τύπος τροφίμου)	Ποσότητα φαγητού	Εμφανιζόμενη ποσότητα	Επίπεδο ισχύος MW/Λειτουργία θέρμανσης	Χρόνος θέρμανσης
A17 (Καστανό ρύζι)	200 g	200 g	P100/P50 <sup>2)</sup>	5'00"/20'00"
A18 (Βρώμη)	2 μερίδες (57 g)	57 g	P100/P50 <sup>2)</sup>	3'00"/3'00"
A19 (Ποπ-κορν)	50 g	50 g	P100	1'20"
	100 g	100 g		2'10"
A20 (Ποτά)	1 κούπα (120 ml)	1	P100	1'00"
	2 κούπες (240 ml)	2		1'40"
	3 κούπες (360 ml)	3		2'30"
A21 (Παγωμένο βούτυρο) <sup>3)</sup>	230 g	230 g	P100	1'10"

- 1) Ο φούρνος θα θερμάνει το φαγητό χρησιμοποιώντας 100% ισχύ μικροκυμάτων και, στη συνέχεια, μόνο το γκριλ.
- 2) Ο φούρνος θα θερμάνει το φαγητό χρησιμοποιώντας 100% ισχύ μικροκυμάτων και, στη συνέχεια, 50% ισχύ μικροκυμάτων.
- 3) Επιλέξτε αυτό για να λιώσετε το κατεψυγμένο βούτυρο που μόλις βγάλατε από τον καταψύκτη.

## Καθαρισμός και συντήρηση

**Σημείωση:** Αποσυνδέετε πάντα τον φούρνο από την παροχή ρεύματος πριν από οποιαδήποτε εργασία καθαρισμού ή συντήρησης.

### Καθαρισμός

- Καθαρίζετε το εσωτερικό του φούρνου χρησιμοποιώντας ένα ελαφρώς νωπό πανί.
- Καθαρίζετε τα εξαρτήματα με τον συνηθισμένο τρόπο, με νερό και σαπούνι.
- Το πλαίσιο και η σφράγιση της πόρτας, καθώς και τα παρακείμενα εξαρτήματα πρέπει να καθαρίζονται προσεκτικά με ένα νωπό πανί, όταν λερωθούν.
- Μην χρησιμοποιείτε ισχυρά, αποξεστικά καθαριστικά ή αιχμηρές μεταλλικές βούρτσες για να καθαρίσετε το τζάμι της πόρτας του φούρνου, αφού μπορούν να γρατζουνίσουν την επιφάνεια, προκαλώντας θραύση του γυαλιού.

### Συμβουλή καθαρισμού

Για ευκολότερο καθαρισμό των τοιχωμάτων του θαλάμου που φέρουν επίμονους λεκέδες:

1. Τοποθετήστε μισό λεμόνι σε ένα μπολ και προσθέστε 300 ml νερό.
2. Ζεστάνετε το μείγμα σε ισχύ μικροκυμάτων 100% για 3 λεπτά.
3. Σκουπίστε τον φούρνο με ένα απαλό, στεγνό πανί.

### ⚠ ΠΡΟΣΟΧΗ

#### Κίνδυνος τραυματισμού!

Η πραγματοποίηση εργασιών σέρβις ή επισκευής είναι επικίνδυνη από μη ειδικευμένα άτομα, συμπεριλαμβανομένης της αφαίρεσης του καλύμματος που παρέχει προστασία από την έκθεση στην ενέργεια μικροκυμάτων.

**Αντιμετώπιση προβλημάτων**

Εάν αντιμετωπίσετε κάποιο πρόβλημα, προσπαθήστε να το επιλύσετε χρησιμοποιώντας τον παρακάτω πίνακα. Εάν το πρόβλημα παραμένει, επικοινωνήστε με το κοντινότερο εξουσιοδοτημένο κέντρο εξυπηρέτησης.

<b>Πρόβλημα</b>	<b>Πιθανή αιτία</b>	<b>Πιθανή λύση</b>
Ο φούρνος δεν ξεκινά.	<ul style="list-style-type: none"> <li>a. Δεν έχετε συνδέσει τον φούρνο στην πρίζα.</li> <li>b. Η πόρτα είναι ανοικτή.</li> <li>c. Δεν πατήσατε τα σωστά κουμπιά.</li> </ul>	<ul style="list-style-type: none"> <li>a. Συνδέστε τον φούρνο.</li> <li>b. Κλείστε την πόρτα.</li> <li>c. Ελέγξτε και ακολουθήστε τις προηγούμενες οδηγίες.</li> </ul>
Εμφανίζεται ηλεκτρικό τόξο ή σπινθήρες.	<ul style="list-style-type: none"> <li>a. Τοποθετήσατε στον φούρνο αντικείμενα που δεν είναι κατάλληλα για φούρνο μικροκυμάτων.</li> <li>b. Ξεκινήσατε τη θέρμανση χωρίς να τοποθετήσετε φαγητό στον φούρνο.</li> </ul>	<ul style="list-style-type: none"> <li>a. Χρησιμοποιείτε μόνο μαγειρικά σκεύη ασφαλή για φούρνο μικροκυμάτων.</li> <li>b. Μην ξεκινάτε τη θέρμανση προτού τοποθετήσετε φαγητό στον φούρνο.</li> </ul>
Το φαγητό δεν μαγειρεύεται ομοιόμορφα.	<ul style="list-style-type: none"> <li>a. Τοποθετήσατε στον φούρνο αντικείμενα που δεν είναι κατάλληλα για φούρνο μικροκυμάτων.</li> <li>b. Δεν αποψύξατε πλήρως το φαγητό πρώτα.</li> <li>c. Επιλέξατε λάθος χρόνο μαγειρέματος ή επίπεδο ισχύος.</li> <li>d. Δεν γυρίσατε ή ανακατέψατε το φαγητό.</li> </ul>	<ul style="list-style-type: none"> <li>a. Χρησιμοποιείτε μόνο μαγειρικά σκεύη ασφαλή για φούρνο μικροκυμάτων.</li> <li>b. Αποψύξτε πρώτα καλά το φαγητό.</li> <li>c. Επιλέξτε σωστό χρόνο μαγειρέματος ή επίπεδο ισχύος.</li> <li>d. Γυρίστε ή ανακατέψτε το φαγητό στη μέση του χρόνου.</li> </ul>
Το φαγητό έχει μαγειρευτεί υπερβολικά.	Επιλέξατε λάθος χρόνο μαγειρέματος ή επίπεδο ισχύος.	Επιλέξτε σωστό χρόνο μαγειρέματος ή επίπεδο ισχύος.
Το φαγητό δεν έχει μαγειρευτεί επαρκώς.	<ul style="list-style-type: none"> <li>a. Τοποθετήσατε στον φούρνο αντικείμενα που δεν είναι κατάλληλα για φούρνο μικροκυμάτων.</li> <li>b. Δεν αποψύξατε πλήρως το φαγητό πρώτα.</li> <li>c. Οι οπές εξαερισμού είναι μερικώς φραγμένες.</li> <li>d. Επιλέξατε λάθος χρόνο μαγειρέματος ή επίπεδο ισχύος.</li> </ul>	<ul style="list-style-type: none"> <li>a. Χρησιμοποιείτε μόνο μαγειρικά σκεύη ασφαλή για φούρνο μικροκυμάτων.</li> <li>b. Αποψύξτε πρώτα καλά το φαγητό.</li> <li>c. Αφαιρέστε οτιδήποτε φράζει τις οπές εξαερισμού.</li> <li>d. Επιλέξτε σωστό χρόνο μαγειρέματος ή επίπεδο ισχύος.</li> </ul>

Πρόβλημα	Πιθανή αιτία	Πιθανή λύση
Το φαγητό δεν έχει αποψυχθεί πλήρως ή ομοιόμορφα.	a. Τοποθετήσατε στον φούρνο αντικείμενα που δεν είναι κατάλληλα για φούρνο μικροκυμάτων. b. Επιλέξατε λάθος βάρος ή χρόνο για την απόψυξη. c. Δεν γυρίσατε το φαγητό.	a. Χρησιμοποιείτε μόνο μαγειρικά σκεύη ασφαλή για φούρνο μικροκυμάτων. b. Επιλέξτε σωστό βάρος ή χρόνο για την απόψυξη. c. Γυρίστε το φαγητό μόλις ακούσετε τον ήχο.

### Προτού επικοινωνήσετε με το κέντρο εξυπηρέτησης

Προτού επικοινωνήσετε με το κέντρο σέρβις, κάντε τα εξής:

1. Τοποθετήστε ένα ποτήρι με 300 ml κρύο νερό στον φούρνο. Στη συνέχεια, κλείστε καλά την πόρτα.
2. Ζεστάνετε το νερό για ένα λεπτό σε επίπεδο ισχύος μικροκυμάτων 100%.
3. Απαντήστε στις ακόλουθες ερωτήσεις:

Εάν η απάντηση σε οποιαδήποτε από τις παραπάνω ερωτήσεις είναι «Όχι», ελέγξτε την πρίζα, την ασφάλεια ή τον διακόπτη.

**ΠΡΟΕΙΔΟΠΟΙΗΣΗ:** Ο φούρνος μικροκυμάτων δεν πρέπει ποτέ να επισκευάζεται από μη επαγγελματίες.

Ερώτηση	Απάντηση (Ναι/Όχι)
Ανάβει το φως του φούρνου;	
Λειτουργεί ο ανεμιστήρας ψύξης; (Βάλτε το χέρι σας στην περσίδα πάνω από τον πίνακα ελέγχου.)	
Περιστρέφεται ο περιστρεφόμενος δίσκος; (Είναι φυσιολογικό ο περιστρεφόμενος δίσκος να περιστρέφεται προς οποιαδήποτε κατεύθυνση.)	
Είναι ζεστό το νερό στο ποτήρι;	

## Τεχνικές προδιαγραφές

Μοντέλο	<b>SPJUTBO 106.140.51</b>
Ονομαστική τάση	240 V~
Ονομαστική συχνότητα	50 Hz
Ονομαστική ισχύς εισόδου (Μικροκύματα)	1550 W
Ονομαστική ισχύς εξόδου (Μικροκύματα)	1000 W
Ονομαστική ισχύς εισόδου (Γκριλ)	1100 W
Χωρητικότητα φούρνου	34 L
Διάμετρος περιστρεφόμενου δίσκου	315 mm
Εξωτερικές διαστάσεις	595×408×397 mm
Καθαρό βάρος	18,6 kg
Ισχύς σε κατάσταση αναμονής	0,8 W
Ο μέγιστος χρόνος που απαιτείται για να φτάσει ο φούρνος μικροκυμάτων αυτόματα στην ισχύουσα λειτουργία χαμηλής ισχύος	20 λεπτά

Αριθμός σειράς  
(ξεκινά με SN, κωδικός 22 ψηφίων)

Σειριακός  
αριθμός:xxxxxxxxxxxxxxxxxxxxxx

Αριθμός είδους IKEA  
(8-ψήφιος κωδικός)

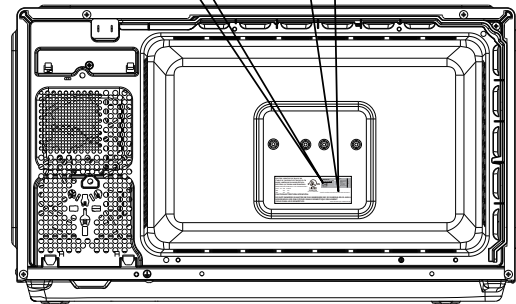

Η εικόνα προορίζεται αποκλειστικά για σκοπούς αναφοράς

## Περιβαλλοντικά θέματα



Σύμφωνα με την οδηγία Αποβλήτων ηλεκτρικού και ηλεκτρονικού εξοπλισμού (ΑΗΗΕ), τα ΑΗΗΕ πρέπει να συλλέγονται και να υποβάλλονται σε επεξεργασία ξεχωριστά. Εάν ανά πάσα στιγμή στο μέλλον χρειαστεί να απορρίψετε το προϊόν, μην το απορρίψετε στα οικιακά απόβλητα. Στείλτε το προϊόν στα σημεία συλλογής ΑΗΗΕ, όπου είναι διαθέσιμα.

## Εγγύηση IKEA

### Για πόσο διάστημα ισχύει η εγγύηση της IKEA;

Αυτή η εγγύηση ισχύει για **5 χρόνια** από την αρχική ημερομηνία αγοράς της συσκευής σας από την IKEA. Απαιτείται η πρωτότυπη απόδειξη αγοράς ως αποδεικτικό στοιχείο. Εάν εκτελεστούν εργασίες σέρβις εντός εγγύησης, δε θα επεκταθεί το χρονικό διάστημα της εγγύησης για τη συσκευή.

### Ποιος εκτελεί τις εργασίες επισκευής;

Ο πάροχος τεχνικής εξυπηρέτησης της IKEA θα μεριμνήσει για την επισκευή μέσω του εξουσιοδοτημένου δικτύου συνεργατών τεχνικής εξυπηρέτησης.

### Ποιες περιπτώσεις καλύπτονται από τη συγκεκριμένη εγγύηση;

Η εγγύηση καλύπτει βλάβες της συσκευής που προκλήθηκαν από εσφαλμένη κατασκευή ή από αστοχίες υλικού από την ημερομηνία αγοράς από την IKEA. Η εγγύηση αυτή ισχύει μόνο για οικιακή χρήση. Οι εξαιρέσεις αναγράφονται κάτω από την επικεφαλίδα «Τι δεν καλύπτεται από την εγγύηση;» Κατά τη διάρκεια ισχύος της εγγύησης, καλύπτεται το κόστος αποκατάστασης της βλάβης, π.χ. επισκευές, εξαρτήματα, εργατικά και μετακινήσεις, εφόσον για την επισκευή της συσκευής δεν απαιτούνται ειδικές δαπάνες. Υπό αυτές τις προϋποθέσεις εφαρμόζονται οι οδηγίες της ΕΕ (ΟΔΗΓΙΑ (ΕΕ) 2019/771) και οι αντίστοιχες εθνικές διατάξεις. Τα εξαρτήματα που αντικαθιστώνται περιέρχονται στην κατοχή της IKEA.

### Τι θα κάνει η IKEA για να διορθώσει το πρόβλημα;

Ο πάροχος τεχνικής εξυπηρέτησης της IKEA θα εξετάσει το προϊόν και θα αποφασίσει, κατά την αποκλειστική διακριτική του ευχέρεια, αν καλύπτεται από την παρούσα εγγύηση. Εφόσον αυτό κριθεί ότι καλύπτεται, ο πάροχος τεχνικής εξυπηρέτησης της IKEA ή ο εξουσιοδοτημένος συνεργάτης τεχνικής εξυπηρέτησης, θα προβεί στη συνέχεια, κατά την αποκλειστική διακριτική του ευχέρεια, είτε στην επισκευή του προβληματικού προϊόντος, είτε στην αντικατάστασή του με άλλο ίδιο ή αντίστοιχο προϊόν.

### Τι δεν καλύπτεται από την εγγύηση;

- Φυσιολογική φθορά.
- Βλάβη από πρόθεση ή αμέλεια, βλάβη που οφείλεται σε μη τήρηση των οδηγιών λειτουργίας, εσφαλμένη εγκατάσταση ή σύνδεση σε ακατάλληλη τάση, βλάβη που οφείλεται σε χημική ή ηλεκτροχημική αντίδραση, σκουριά, διάβρωση ή βλάβη λόγω του νερού, συμπεριλαμβανομένης, ενδεικτικά, βλάβης λόγω υπερβολικής

συσσώρευσης αλάτων στην παροχή νερού, καθώς και βλάβη που οφείλεται σε μη φυσιολογικές περιβαλλοντικές συνθήκες.

- Αναλώσιμα εξαρτήματα, συμπεριλαμβανομένων μπαταριών και λαμπτήρων.
- Τα μη λειτουργικά ή τα διακοσμητικά εξαρτήματα που δεν επηρεάζουν την κανονική χρήση της συσκευής, συμπεριλαμβανομένων των γρατζουνιών και των πιθανών δυσχρωμιών.
- Τυχαιά βλάβη που προκαλείται από ξένα σωματίδια ή ουσίες, καθώς και βλάβη που οφείλεται στον καθαρισμό ή την απόφραξη φίλτρων, συστημάτων αποστράγγισης ή θηκών απορρυπαντικού.
- Ζημιές στα παρακάτω εξαρτήματα: υαλοκεραμικές επιφάνειες, πρόσθετα εξαρτήματα, σκεύη και καλάθια μαχαιροπίρουνων, σωλήνες παροχής και αποστράγγισης, λάστιχα στεγανοποίησης, λαμπτήρες και καλύμματα λαμπτήρων, οθόνες, διακόπτες, περιβλήματα και τμήματα περιβλημάτων. Εκτός εάν αυτές οι ζημιές αποδεχτεί πως έχουν προκληθεί από ελαττωματική λειτουργία του προϊόντος.
- Οι περιπτώσεις όπου δεν διαπιστώθηκε πρόβλημα κατά την επίσκεψη του τεχνικού.
- Οι επισκευές που δεν πραγματοποιήθηκαν από εξουσιοδοτημένους και/ή από αντισυμβαλλόμενους τεχνικούς παροχής υπηρεσιών σέρβις, ή όταν έχουν χρησιμοποιηθεί μη γνήσια ανταλλακτικά.
- Επισκευές λόγω εσφαλμένης εγκατάστασης ή εγκατάστασης που δεν πληρεί τις προδιαγραφές.
- Η χρήση της συσκευής σε μη οικιακό περιβάλλον, π.χ. επαγγελματική χρήση.
- Ζημιές κατά τη μεταφορά. Αν ο πελάτης μεταφέρει το προϊόν στο σπίτι του ή σε άλλη διεύθυνση, η IKEA δεν είναι υπεύθυνη για οποιαδήποτε ζημιά προκληθεί κατά τη μεταφορά. Ωστόσο, αν η IKEA μεταφέρει το προϊόν στη διεύθυνση παράδοσης του πελάτη, η βλάβη που μπορεί να προκληθεί κατά τη μεταφορά θα καλυφθεί από την IKEA.
- Το κόστος για την αρχική εγκατάσταση της συσκευής IKEA. Ωστόσο, αν ένας εξουσιοδοτημένος πάροχος υπηρεσιών σέρβις της IKEA ή αντισυμβαλλόμενος του επισκευάσει ή αντικαταστήσει τη συσκευή υπό το καθεστώς εγγύησης, ο εξουσιοδοτημένος πάροχος υπηρεσιών σέρβις ή ο αντισυμβαλλόμενος του θα επανεγκαταστήσει την επισκευασμένη συσκευή ή θα εγκαταστήσει τη συσκευή αντικατάστασης, αν χρειάζεται.

Αυτοί οι περιορισμοί δεν ισχύουν σε περίπτωση εργασιών, χωρίς τεχνικό πρόβλημα, από εξουσιοδοτημένο ειδικό, ο οποίος χρησιμοποιεί δικά μας γνήσια ανταλλακτικά για να προσαρμόσει τη συσκευή στις τεχνικές προδιαγραφές ασφάλειας άλλης χώρας της ΕΕ.

## Πώς εφαρμόζεται η εθνική νομοθεσία

Η εγγύηση IKEA σάς προσφέρει συγκεκριμένα νόμιμα δικαιώματα που καλύπτουν ή υπερκαλύπτουν τις τοπικές νομικές απαιτήσεις. Ωστόσο αυτές οι προϋποθέσεις δεν περιορίζουν με κανένα τρόπο τα δικαιώματα του καταναλωτή που περιγράφηκαν στην τοπική νομοθεσία.

## Περιοχή ισχύος

Για συσκευές που αγοράστηκαν σε μια χώρα της ΕΕ. και μεταφέρθηκαν σε άλλη χώρα της ΕΕ., οι υπηρεσίες θα προσφερθούν εντός του πλαισίου των όρων εγγύησης που ισχύουν στη νέα χώρα.

Η εκτέλεση των υπηρεσιών επισκευής στο πλαίσιο της εγγύησης είναι υποχρεωτική, μόνο εάν η συσκευή συμμορφώνεται και έχει εγκατασταθεί σύμφωνα με:

- τις τεχνικές προδιαγραφές της χώρας στην οποία υποβάλλεται το αίτημα για εργασίες εγγύησης,
- τις Οδηγίες συναρμολόγησης και τις Πληροφορίες ασφάλειας του εγχειριδίου χρήσης.

## Αποκλειστική υπηρεσία εξυπηρέτησης μετά την πώληση για συσκευές IKEA

Παρακαλούμε μη διστάσετε να επικοινωνήσετε με την υπηρεσία εξυπηρέτησης μετά την πώληση της IKEA για να κάνετε τα εξής:

- να υποβάλετε αίτημα εργασιών στο πλαίσιο της εγγύησης,
- να ζητήσετε διευκρινίσεις για την εγκατάσταση της συσκευής IKEA στο έπιπλο κουζίνας IKEA,
- να ζητήσετε διευκρινίσεις σχετικά με τις λειτουργίες των συσκευών IKEA.

Για να διασφαλιστεί η παροχή βέλτιστης υποστήριξης, διαβάστε προσεκτικά τις Οδηγίες συναρμολόγησης ή/και το Εγχειρίδιο χρήσης πριν επικοινωνήσετε μαζί μας.

## Πώς να επικοινωνήσετε μαζί μας αν χρειαστείτε τις υπηρεσίες μας



Στο τέλος αυτού του εγχειριδίου μπορείτε να βρείτε τους αριθμούς τηλεφώνου των παρόχων τεχνικής εξυπηρέτησης της IKEA.

**i** Προκειμένου να σας προσφέρουμε ταχύτερη εξυπηρέτηση, συνιστούμε να χρησιμοποιείτε τους αριθμούς τηλεφώνου που αναγράφονται στο παρόν εγχειρίδιο. Πάντα να χρησιμοποιείτε τους αριθμούς κλήσης που αναγράφονται στο εγχειρίδιο χρήστη της εκάστοτε συσκευής για την οποία χρειάζεστε βοήθεια. Μην ξεχάσετε να αναφέρετε τον 8ψήφιο κωδικό προϊόντος και τον 22ψήφιο σειριακό αριθμό που αναγράφονται στην πινακίδα τύπου της συσκευής σας.

**i** **ΦΥΛΑΞΤΕ ΤΗΝ ΑΠΟΔΕΙΞΗ ΑΓΟΡΑΣ!**  
Αποτελεί αποδεικτικό αγοράς και είναι απαραίτητη ώστε να ισχύει η εγγύηση. Η απόδειξη αγοράς αναγράφει, επίσης, την ονομασία IKEA και τον αριθμό προϊόντος (8ψήφιος κωδικός) για κάθε μία από τις συσκευές που αγοράσατε.

## Χρειάζεστε περισσότερη βοήθεια;

Για οποιαδήποτε περαιτέρω απορία που δεν σχετίζεται με την Υποστήριξη των συσκευών σας, επικοινωνήστε με το τηλεφωνικό κέντρο του πλησιέστερου καταστήματος IKEA. Συνιστάται να διαβάσετε προσεκτικά το εγχειρίδιο της συσκευής πριν επικοινωνήσετε μαζί μας.

## Πληροφορίες ανταλλακτικών

- Τα ακόλουθα ανταλλακτικά: θερμοστάτες, αισθητήρες θερμοκρασίας, πλακέτες τυπωμένων κυκλωμάτων και πηγές φωτός, θα είναι διαθέσιμα σε επαγγελματίες τεχνικούς για ελάχιστη περίοδο επτά ετών, μετά τη διάθεση της τελευταίας μονάδας του μοντέλου στην αγορά.
- Τα ακόλουθα ανταλλακτικά: λαβές πόρτας, μεντεσέδες πόρτας, δίσκοι και καλάθια θα είναι διαθέσιμα σε επαγγελματίες τεχνικούς και τελικούς χρήστες για ελάχιστη περίοδο επτά ετών, ενώ τα λάστιχα πόρτας για ελάχιστη περίοδο 10 ετών, μετά τη διάθεση της τελευταίας μονάδας του μοντέλου στην αγορά.

Τα ανταλλακτικά μπορείτε να τα βρείτε: [www.ikea.com](http://www.ikea.com)

## İçindekiler

Güvenlik bilgileri .....	43	Temizlik ve bakım.....	57
Kutunun içindekiler .....	47	Sorun Giderme .....	57
Ürün açıklaması .....	48	Servis merkeziyle iletişime geçmeden önce.....	58
Kontrol paneli.....	49	Teknik özellikler .....	59
Kurulum .....	49	Çevre ile ilgili konular .....	59
Çalıştırma .....	51	IKEA Garantisi .....	60

## Güvenlik bilgileri

### ⚠ **UYARI! OLASI AŞIRI MİKRODALGA ENERJİSİNE MARUZ KALMAKTAN KAÇINMAYA YÖNELİK ÖNLEMLER**

#### Güvenliğiniz için

- Mikrodalga enerjisine maruz kalmanıza ve zarar görmenize neden olabileceğinden bu mikrodalga fırını, kapağı açık şekilde kullanmaya çalışmayın. Lütfen güvenlik kilitlerini kırmayın veya bu kilitlerin ayarlarıyla oynamayın.
- Fırın ön yüzü ile kapak arasına herhangi bir nesne koymayın veya sızdırmazlık yüzeylerinde kir veya temizleyici kalıntısının birikmesine izin vermeyin.

- ⚠ **UYARI!** Kapak ya da kapak contaları hasar görmüşse fırının uzman bir teknisyen tarafından tamir edilene kadar çalıştırılmaması gerekmektedir.

### ÖNEMLİ GÜVENLİK TALİMATLARI

#### UYARI

Cihazınızı kullanırken yangın, elektrik çarpması, yaralanma ya da aşırı mikrodalga fırın enerjisine maruz kalma riskini azaltmak için aşağıda yer alanlar da dâhil olmak üzere bir takım temel önlemler alın:

- Bu ürüne özel şu kısmı okuyun ve orada yer alan talimatları dikkate alın: **“OLASI AŞIRI MİKRODALGA ENERJİSİNE MARUZ KALMAKTAN KAÇINMAYA YÖNELİK ÖNLEMLER”**.
- Bu cihaz, 8 yaş ve üzeri çocuklar ve fiziksel, duyuşsal veya zihinsel yetenekleri kısıtlı olan ya da deneyim veya bilgi eksikliği olan kişiler tarafından, cihazın güvenli

kullanımına ilişkin uygun talimatların verilmesi ve ilgili risklerin anlaşılması koşuluyla kullanılabilir.

- Cihazı ve kablosunu 8 yaşından küçük çocukların erişemeyeceği yerde saklayın.
- Eğer besleme kablosu hasar görmüşse, herhangi bir tehlikenin meydana gelmesini önlemek için üretici ya da Yetkili Servis Merkezi veya benzeri nitelikli kişilerce değiştirilmelidir.
- ⚠ **UYARI:** Yetkili kişiler dışında herhangi bir kişinin mikrodalga enerjisine maruz kalmayı önleyen bir kapağın çıkarılmasını gerektiren herhangi bir servis ya da tamir işlemi yapması tehlikelidir.
- Plastik ya da kâğıt kaplarda yiyecekleri ısıtırken yanma ihtimaline karşın gözünüzü fırından ayırmayın.
- Yalnızca mikrodalga fırınlarda kullanıma uygun kapları kullanın.
- Duman yayılması durumunda cihazın akımını kesin ya da kablosunu çıkarın ve alevi bastırmak için fırının kapağını kapalı tutun.
- İçecekler mikrodalga ile ısıtıldığında gecikmeli bir şekilde püskürerek kaynayabilmektedir, bu nedenle kaba dokunulurken dikkat edilmelidir.
- Yanıklardan kaçınmak için biberonların ve bebek maması kavanozlarının içeriği karıştırılmalı veya çalkalanmalı ve tüketilmeden önce sıcaklıkları kontrol edilmelidir.
- Kabuklu yumurta ve bütün bir şekilde haşlanmış yumurta mikrodalga ısıtma işlemi sona erdikten sonra bile

patlayabileceğinden mikrodalga fırınlarda ısıtılmamalıdır.

- Fırın, düzenli olarak temizlenmeli ve yiyecek kalıntıları giderilmelidir.
- Fırının temiz tutulmaması yüzeyinin bozulmasına, bu nedenle de cihaz ömrünün olumsuz etkilenmesine ve olası bir tehlikeli durum ile karşılaşılmasına neden olabilir.
- Aşırı ısınmayı önlemek amacıyla cihaz mutfak mobilyası kapağının ardına monte edilmemelidir.
- Sadece bu fırın için önerilen sıcaklık probunu kullanın. (Sıcaklık algılama probu kullanma özelliğine sahip fırınlar için.)
- Mikrodalga fırın, dolapta test edilmedikçe dolap içine yerleştirilmemelidir.
- Mikrodalga fırın, dekoratif kapağı açık olarak çalıştırılmalıdır. (Dekoratif kapaklı fırınlar için).
- Bu cihaz, evde ve aşağıdakilere benzer uygulamalarda kullanılmak üzere tasarlanmıştır:
  - mağazalarda, ofislerde ve diğer çalışma ortamlarında bulunan personel mutfak alanları;
  - otel, motel ve diğer mesken türlerindeki müşteriler muhitler;
  - çiftlikler;
  - oda ve kahvaltı hizmeti sunan ortamlar.
- Mikrodalga fırın yiyecek ve içeceklerin ısıtılması amacıyla tasarlanmıştır. Yiyecek ve kıyafetlerin kurutulması ve elektrikli battaniye, terlik, sünger, nemli kıyafetler ve benzeri nesnelerin ısıtılması yaralanma, tutuşma ya da yangına neden olabilir. Tutuşabileceğinden dolayı yiyecek ve içecekler için metal kaplar kullanmayın. Cihaz desteksiz kullanılmak üzere tasarlanmıştır. Aşırı ısınmayı önlemek için fırını, bir dolabın içine veya dekoratif bir kapağın arkasına yerleştirmeyin.
- Cihaz buharlı temizleyici yardımı ile temizlenmemelidir.
- Cihaz desteksiz kullanılmak üzere tasarlanmıştır.
- Cihazların arka yüzeyi duvara yerleştirilmelidir.

- Cihazlar harici bir zamanlayıcı veya ayrı bir uzaktan kumanda sistemi ile çalıştırılmak üzere tasarlanmamıştır.
- Cihaz çalışırken erişilebilir yüzeylerin sıcaklığı yüksek olabilir.

⚠ **UYARI:** Cihaz, kombinasyon modunda kullanılırken çocuklar, ısı oluşumundan dolayı fırını sadece bir yetişkinin gözetimi altında kullanılmalıdır.

⚠ **UYARI:** Yanıkları önlemek için lütfen mikrodalga fırına çalışırken dokunmayın.

## BU TALİMATLARI SAKLAYIN

### KİŞİLERİN YARALANMA RİSKİNİ AZALTMAK İÇİN TOPRAKLAMA TESİSATI

#### ⚠ TEHLİKE

Elektrik Çarpma Tehlikesi

Bazı iç bileşenlere dokunulması ciddi yaralanmalara ya da ölüme neden olabilir. Cihazı parçalara ayırmayın.

#### ⚠ UYARI!

Elektrik Çarpma Tehlikesi

Topraklama fişinin yanlış kullanılması elektrik çarpmasına neden olabilir. Cihaz uygun bir şekilde monte edilmeden ve topraklanmadan prize takmayın. Bu cihazın topraklanması gerekmektedir. Topraklama, elektrik kısa devresi söz konusu olduğunda elektrik akımı için bir kaçış hattı sunarak elektrik çarpması riskini azaltmaktadır. Bu cihaz topraklama kablosu ve topraklama prizi bulunan bir kablo ile donatılmıştır. Fişin uygun şekilde montajı yapılmış ve topraklanmış bir prize takılması gerekmektedir.

Topraklama talimatları tam olarak anlaşılmadıysa ya da cihazın nasıl uygun bir şekilde topraklanacağı ile ilgili tereddüt söz konusu ise lütfen yetkili bir teknisyene ya da servis görevlisine danışın. Harici bir uzatma kablosu kullanılması gerekiyorsa yalnızca 3 telli bir uzatma kablosu kullanın.

- Dolaşma ya da uzun kablolarla takılma nedeniyle ortaya çıkabilecek riskleri

azaltmak amacıyla kısa bir güç kablosu sunulmaktadır.

- Uzun bir kablo seti ya da uzatma kablosu kullanılması durumunda:
  - Kablo seti ya da uzatma kablosunun belirtilen voltaj bilgileri en az cihazın voltaj bilgileri kadar yüksek olmalıdır.
  - Uzatma kablosu topraklama tipi 3 telli kablo olmalıdır.
  - Mutfak tezgâhı ya da masa üstü gibi yerler çocukların uzanarak çekebileceği ya da kasıtsız bir şekilde takılmaya neden olabilecek yerlerdir, bu nedenle uzun kablo mutfak tezgâhı ya da masa üstünü tamamen kaplamayacak şekilde ayarlanmalıdır.

## TEMİZLİK

Cihazı güç kaynağından ayırdığınızdan emin olun.

- Fırının iç kısmını hafif nemli bir bez yardımıyla temizleyin.
- Aksesuarları her zamanki gibi sabunlu suyla temizleyin.
- Kapak çerçevesi, contası ve ilgili parçalar kirlendiğinde nemli bir bez ile dikkatli şekilde temizlenmelidir.
- Yüzeyin çizilmesine ve bu nedenle de camın kırılmasına neden olabileceğinden fırın kapağının camını temizlemek için sert aşındırıcı temizleyiciler ya da sivri metal kazıyıcı kullanmayın.
- Temizlik Tavsiyesi ★ Pişirme işleminin yapıldığı kabın temas edebileceği fırın yan yüzeylerini daha kolay bir şekilde temizleyebilmek için: Bir kabın içine yarım limon koyun, 300 ml (1/2 pint) su ekleyin ve %100 mikrodalga gücünde 10 dakika ısıtın. Yumuşak, kuru bir bez yardımıyla fırını temizleyin.

## ⚠ DİKKAT

Fiziksel yaralanma tehlikesi

Yetkili kişiler dışında herhangi bir kişinin mikrodalga enerjisine maruz kalmayı önleyen bir kapağın çıkarılmasını gerektiren herhangi bir servis ya da tamir işlemi yapması tehlikelidir.

## "MİKRODALGA FIRINDA KULLANABİLECEĞİNİZ YA DA KULLANMAMANIZ GEREKEN MALZEMELER"

kısımında yer alan talimatları inceleyin. Mikrodalga fırında kullanılmayan bazı metal olmayan kaplar söz konusu olabilmektedir. Şüphe duymanız durumunda söz konusu kabı aşağıdaki yönergeleri izleyerek test edebilirsiniz.

Kap Testi:

- Mikrodalga fırında kullanılabilir bir kaba 1 bardak soğuk su (250 ml) doldurarak boş kapla birlikte fırına yerleştirin.
- Maksimum güçte 1 dakika boyunca pişirin.
- Dikkatli bir şekilde kaba dokununuz. Boş kap sıcak ise bu kabı mikrodalga ile pişirme amacıyla kullanmayın.
- 1 dakikalık pişirme süresini aşmayın.

### Mikrodalga fırında kullanabileceğiniz malzemeler

Kaplar	Açıklamalar
Esmerleştirme kabı	Üretici firmanın talimatlarını izleyin. Esmerleştirme kabının tabanı döner platformdan en az 5 mm (3/16 inç) yüksekte olmalıdır. Yanlış kullanım döner platformun kırılmasına neden olabilir.
Yemek Takımı	Yalnızca mikrodalgaya uygun olanlar. Üretici firmanın talimatlarını izleyin. Çatlak ya da kırık tabakları kullanmayın.
Cam kavanozlar	Daima kapağını çıkarın. Yalnızca yiyecekleri ısıtmak için kullanın. Çoğu cam kavanoz ısıya dayanıklı değildir ve kırılabilir.
Cam malzemeler	Yalnızca ısıya dayanıklı fırın cam malzemeleri. Metalik süslemeleri olmadığından emin olun. Çatlak ya da kırık tabakları kullanmayın.
Fırın poşetleri	Üretici firmanın talimatlarını izleyin. Metal parçalar kullanmayın. Buharın çıkabileceği delikler açın.
Kâğıt tabaklar ve bardaklar	Yalnızca kısa süreli pişirme/ısıtma için kullanın. Pişirme esnasında fırını gözetimsiz bırakmayın.
Kağıt havlular	Yiyecekleri tekrar ısıtmak ve yağını emdirmek için yiyecekleri sarın. Yalnızca kısa süreli pişirmeler için ve gözetimli bir şekilde kullanın.
Parşömen kâğıdı	Sıçramayı önlemek için kapak olarak ya da buharlaşmayı sağlamak için ambalaj kâğıdı olarak kullanın.
Plastik	Yalnızca mikrodalgaya uygun olanlar. Üretici firmanın talimatlarını izleyin. "Mikrodalgada Kullanılabilir" olarak etiketlenmiş olmalıdır. Bazı plastik kaplar içerisindeki yiyecek ısındıkça yumuşak hale gelmektedir. "Haşlama torbası" ve sıkı bir şekilde kapatılmış poşetler paket özelliklerine göre yırtılmış, delinmiş ya da havalandırılmalı olmalıdır.
Plastik ambalaj	Yalnızca mikrodalgaya uygun olanlar. Nemi korumak için pişirme esnasında yiyecekleri kapatmak için kullanın. Plastik ambalajın yiyecek ile temas etmediğinden emin olun.
Termometreler	Yalnızca mikrodalga fırında kullanılabilir olanlar (et ve şeker termometreleri).
Yağlı kâğıt	Sıçramayı önlemek ve nemi korumak için bir örtü olarak kullanın.

### Mikrodalga fırında kullanılmaması gereken malzemeler

Kaplar	Açıklamalar
Alüminyum tepsi	Kıvılcımlanmaya neden olabilmektedir. Yiyeceği mikrodalga fırında kullanılabilir bir kaba aktarın.
Metal saplı yiyecek kutusu	Kıvılcımlanmaya neden olabilmektedir. Yiyeceği mikrodalga fırında kullanılabilir bir kaba aktarın.
Metal ya da metal süslemeli mutfak eşyası	Metal, mikrodalga enerjisinin yiyeceğe geçmesini engellemektedir. Metal işleme kıvılcımlanmaya neden olabilmektedir.
Metal torba bağları	Kıvılcımlanmaya ve fırın içerisinde yanmaya neden olabilmektedir.
Kâğıt poşetler	Fırın içerisinde yanmaya neden olabilmektedir.
Plastik köpük	Plastik köpük, yüksek sıcaklığa maruz kaldığında içindeki sıvıyı eritebilir veya kırılabilir.
Ahşap	Ahşap, mikrodalga fırın içerisinde kullanıldığında kuruyacaktır. Bu da ahşabın çatlamasına ve kırılmasına neden olabilmektedir.

**Kutunun içindekiler**

- 1 Mikrodalga fırın
- 2 Cam tepsi (döner tabla)
- 3 Döner tabla desteği
- 4 Döner tabla göbeği
- 5 Izgara teli
- 6 Vantuz

**Not:** Bu vantuz, mikrodalga fırın çalıştırılmadan kapak açılmak istendiğinde kullanılır, kullanımını 90. sayfada bulabilirsiniz.

- 7 Kullanım kılavuzu

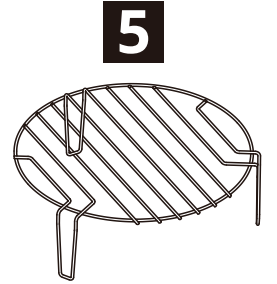
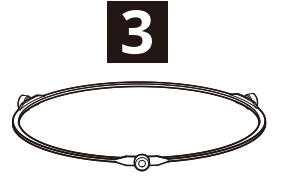
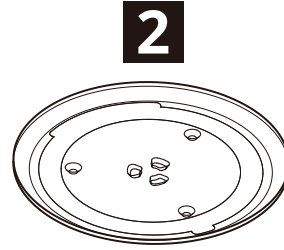
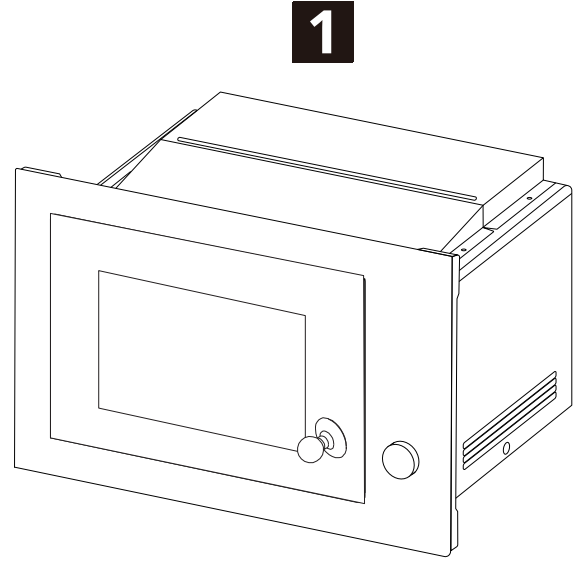

## Ürün açıklaması

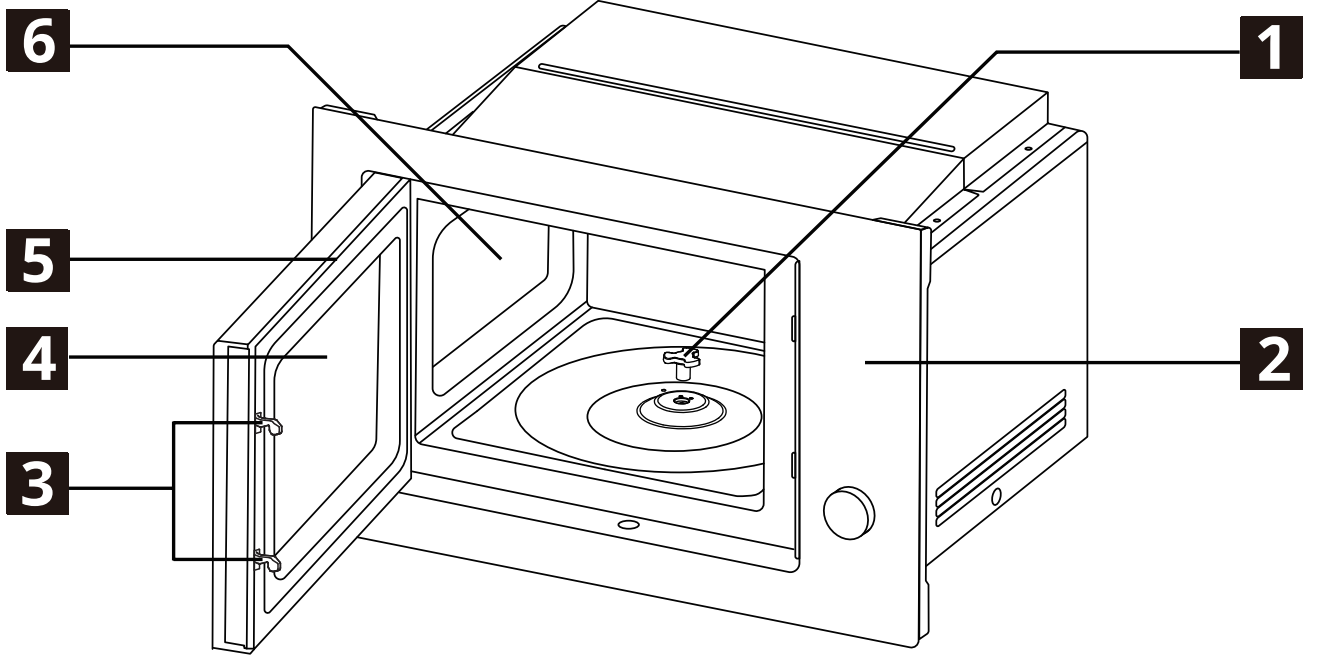

1 Döner tabla göbeği

2 Kontrol paneli

3 Emniyet kilidi sistemi

4 Gözetim penceresi

5 Kapak tertibatı

6 Fırının iç kısmı

## Notlar:

- Isıtma modu, sadece mikrodalga olduğunda ızgara telini fırının içine koymayın. Daha fazla ayrıntı için aşağıdaki tabloya bakın.
- Izgara telini pişirme için kullanırken her zaman cam tepsinin üzerine yerleştirin.

Isıtma modu		Izgara teli
Sadece mikrodalga		Hayır
G-1 (Sadece ızgara)		Evet
Kombinasyon	C-1 (Mikrodalga+Izgara)	Evet
	C-2 (Mikrodalga+Izgara)	Evet

## Kontrol paneli

- 1 LED ekran
- 2 Otomatik menü düğmesi
- 3 Patlamış mısır düğmesi
- 4 Başlatma/Onaylama/Hızlı ısıtma düğmesi
- 5 Buz çözme düğmesi
- 6 Kapak açma düğmesi
- 7 Seçim düğmesi
- 8 Durdurma/İptal/Çocuk kilidi düğmesi
- 9 Saat/Zamanlayıcı düğmesi
- 10 Mikrodalga modu düğmesi
- 11 Izgara/Kombinasyon modu düğmesi

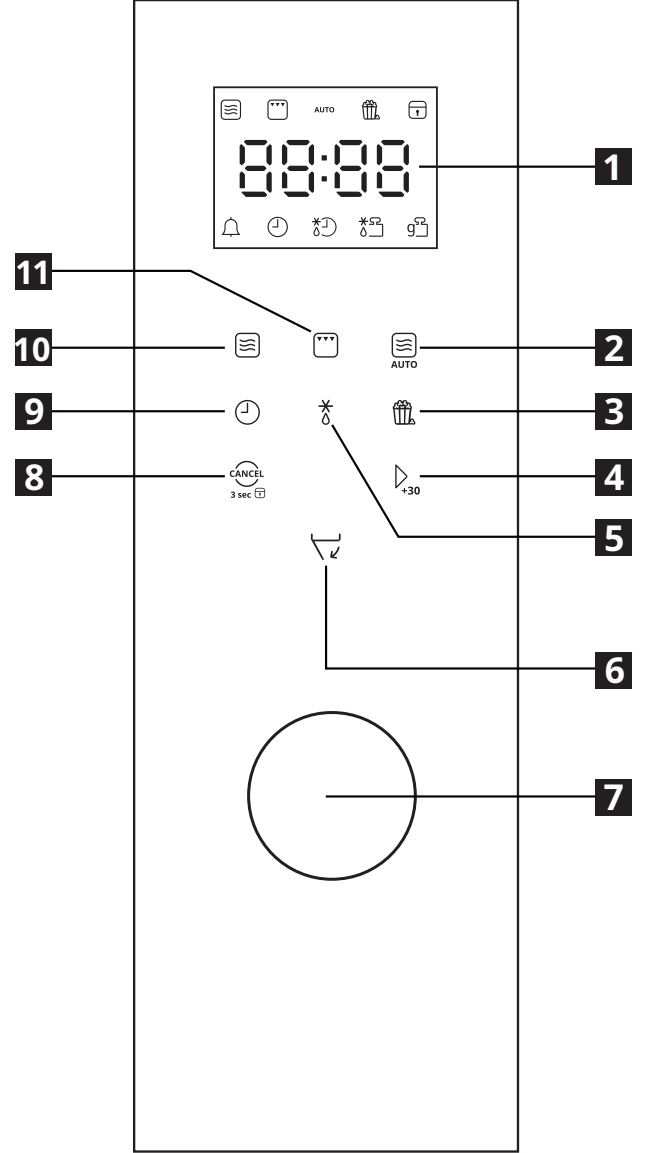

## Kurulum

### Başlamadan önce

- Tüm ambalaj malzemelerini ve aksesuarları çıkarın.
- Fırın yüzeyindeki tüm koruyucu filmi sökün.
- Magnetronu korumak için fırının iç kısmına bağlı açık kahverengi mika kapağı çıkarmayın.
- Fırında ezik veya kırık kapak gibi hasarlar olup olmadığını inceleyin. Hasarlıysa fırını kurmayın.

### Fırının montajı

- Cihazı monte etmek için ayrı olarak verilen montaj talimatlarına uyun.
- Bu fırın, yalnızca evde kullanım için tasarlanmıştır.
- Bu fırın yalnızca ankastre kullanım için tasarlanmıştır. Mutfak tezgâhı üzerinde ya da dolap içerisinde kullanım için tasarlanmamıştır.
- Bu fırın, 60 cm genişliğinde ve duvara monte edilmiş bir dolap içerisine monte edilebilmektedir.

- Fırında bir fiş bulunmaktadır ve fişin yalnızca topraklanan bir prize uygun şekilde takılması gerekmektedir.
- Fırının fişini prize takmadan önce şebeke elektriğinin voltaj ve frekansının fırının etiketinde gösterilen değerle aynı olduğundan emin olun.
- Fırını uzatma kablosu veya yeri değiştirilebilir çoklu prize değil, doğrudan duvar prizine takmalısınız. Ayrıca, kullanacağınız duvar prizinin başka cihazlar tarafından kullanılmadığından emin olun.
- Prizin yalnızca nitelikli bir elektrikçi tarafından monte edilmesi ve bağlantı kablosunun yine nitelikli bir elektrikçi tarafından değiştirilmesi gerekmektedir.
- Montajdan sonra fişe artık erişilemiyorsa fırının yakınına en az 3 mm kontak aralığına sahip tüm kutuplu bir anahtar takılmalıdır.



Erişilebilir yüzey çalışma sırasında sıcak olabilir.

### Cam tepsinin yerleştirilmesi

Cihazı ilk kez yemek hazırlamak için kullanmadan önce cam tepsiyi (döner tablayı) doğru şekilde yerleştirmelisiniz.

1. Döner tabla göbeğini (2), fırının iç kısmı tabanının ortasındaki motor milinin (4) üzerine yerleştirin.
2. Döner tabla desteğini (3), fırının iç kısmı tabanında bulunan dairesel oluğa yerleştirin.
3. Cam tepsiyi (1), döner tabla desteğinin (3) üzerine yerleştirin. Döner tabla göbeğinin (2), cam tepsiye oturduğundan ve tepsiyi döndürdüğünden emin olun.

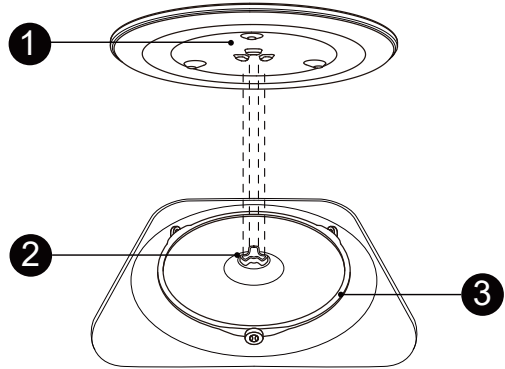
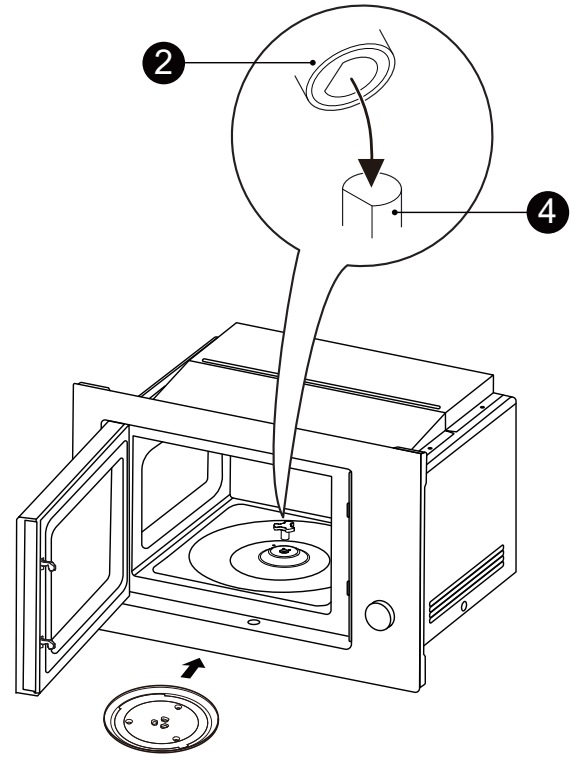





### Notlar:

- a) Cam tepsiyi asla ters şekilde yerleştirmeyin.
- b) Cam tepsinin serbestçe dönebildiğinden emin olun.
- c) Pişirme sırasında her zaman hem cam tepsiyi hem de döner tabla halka tertibatını kullanın.
- d) Pişirmeden önce yiyecekleri ve yiyecek kaplarını daima cam tepsinin üzerine koyun.
- e) Cam tepsi ya da döner tabla halka tertibatının çatlaması ya da kırılması durumunda size en yakın yetkili servis merkezi ile iletişime geçin.

## Çalıştırma

### Genel talimatlar

- Isıtma (buz çözme dahil) işlevlerinden herhangi birini kullanmadan önce cam tepsinin doğru şekilde yerleştirildiğinden emin olun ardından yiyeceğinizi cam tepsinin ortasına yerleştirerek kapağı kapatın. Fırın, sadece kapak tamamen kapandığında ısıtmaya başlar.
- Deneyimi olmayan bir kullanıcıysanız ve ne kadar ısıtma süresi gerektiğini bilmiyorsanız kısa bir ısıtma süresiyle başlayın ve gerekirse daha fazla süre ekleyin. Yiyecekleri aşırı ısıtmak sadece elektrik israfına yol açmakla kalmaz aynı zamanda güvenlik tehlikeleri de oluşturur.
- Gıda ne kadar soğuksa ve ne kadar çok su içeriyorsa gerekli ısıtma süresi o kadar uzun olur.
- Kontrol panelini kullanmadan önce kilidinin açık olduğundan emin olun.
- Varsayılan olarak herhangi bir kontrol paneli düğmesine dokunduğunuzda bir bip sesi duyarsınız.
- Bekleme modunda, saati ayarladıysanız ekranda o anki saat, saati ayarlamadıysanız "00:00" görüntülenir.
- Isıtmayı, sadece fırın bekleme modundayken başlatabilirsiniz. Fırını istediğiniz zaman bekleme moduna geri almak için,  düğmesine dokununuz.
- Isıtma sona erdikten sonra kapağı açarsanız bip sesi kesilir ve "00:00" görüntülenerek bekleme moduna dönülür.
- Isıtmayı daha erken bitirmek için  düğmesine dokununuz.
- Isıtma sırasında güç seviyesi değiştirilemez.
- Isıtma sırasında yiyeceği ters çevirmenizi hatırlatmak için bip sesi duyulur. Bip sesini duyduğunuzda, kapağı açın, yiyeceği ters çevirin, kapağı kapatın ve ardından ısıtmaya devam etmek için  düğmesine dokununuz. Hiçbir işlem yapmazsanız fırın ısıtmaya devam eder.
- Ağırlığa göre buz çözme hariç tüm ısıtma modları sırasında  düğmesine dokunarak ısıtma süresini 30 saniyelik

aralıklarla artırabilirsiniz. **Not:** Otomatik menü işlevini kullanarak ısıtmaya başlarsanız ısıtma sırasında ısıtma süresini değiştiremezsiniz.

- Fırını %100 mikrodalga güç seviyesinde 20 dakikadan fazla ısıtacak şekilde ayarlarsanız ilk 20 dakikadan sonra magnetronun korunması için güç seviyesi otomatik olarak %80'e düşürülür.

### Fırının çalıştırılması

Fırını fişe taktıktan sonra bir kez bip sesi duyulur, ekran açılır ve fırın bekleme moduna girer.

### Fırının kapatılması

Fırının gücünü kapatmak için elektrik fişini duvar prizinden çekin.

### Kapağın açılması

Fırın kapağını elektronik olarak açabilirsiniz. Kapağı bu şekilde açmak için fırın açıkken  düğmesine dokununuz.

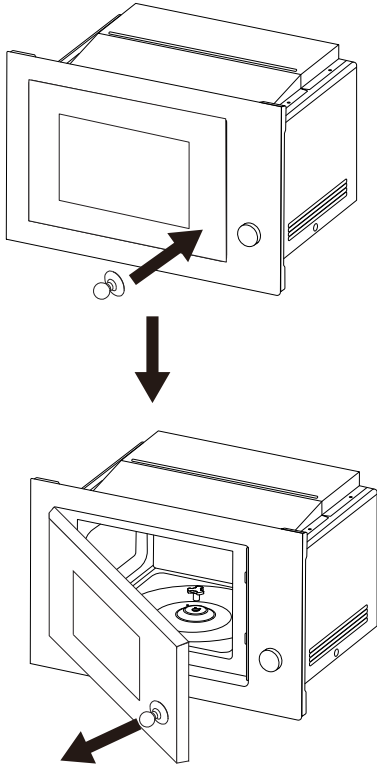

Elektronik kapak sisteminin çalışmaması veya fırın kapalıyken kapağı açmak istemeniz durumunda kapağı açmak için aşağıdaki adımları izleyin:

1. Birlikte verilen vantuzu kapak yüzeyine yapıştırın.
2. Kapağı açmak için vantuzu dışarı doğru çekin.



### Saatin ayarlanması

Fırını, saati ayarlamadan kullanabilirsiniz. Saati ayarlamak için aşağıdaki adımları izleyin:

1. Fırın bekleme modundayken  düğmesine iki kez dokunarak saat ayarlama moduna girebilirsiniz. Saat hanesi ekranda yanıp sönmeye başlar.
2. Saati ayarlamak için Seçim düğmesini çevirin.
3. Onaylamak için  düğmesine dokunun. Dakika rakamları ekranda yanıp sönmeye başlar.
4. Dakikayı ayarlamak için Seçim düğmesini çevirin.
5. Saati kaydetmek ve saat ayar modundan çıkmak için  düğmesine dokunun. Ekran sürekli olarak saati gösterir.

### Notlar:



- Saati daha sonra değiştirmek için önceki adımları tekrarlayın.
- Saat ayar modundan istediğiniz zaman çıkmak için  düğmesine dokunun.
- Fırında saat her zaman 24 saatlik biçimde görüntülenir.

- Saati ayarlamazsanız fırın ekranında saat olarak her zaman "00:00" görüntülenir.
- Fırının fişini çekerseniz veya elektrik kesintisi durumunda saati yeniden ayarlamanız gerekir.

### Zamanlayıcının kullanılması

Zamanlayıcıyı yemek pişirirken veya başka şeyler yaparken zamanı takip etmek için kullanabilirsiniz. Zamanlayıcı çalışırken sadece fırın ekranında kalan süre görüntülenir.

Zamanlayıcıyı ayarlamak için aşağıdaki adımları izleyin:

1. Fırın bekleme modundayken, zamanlayıcı ayarlama moduna girmek için  düğmesine dokunun. Ekranda "00:00" yanıp sönmeye başlar.
2. Bir süre seçmek için Seçim düğmesini çevirin. Zamanlayıcının maksimum süresi 95 dakikadır.
3. Zamanlayıcıyı başlatmak için  düğmesine dokunun. Ekranda kalan süre görüntülenmeye başlar.

### Notlar:

- Zamanlayıcı sona erdiğinde 5 kez bip sesi duyulur ve fırın bekleme moduna döner.
- Zamanlayıcıyı daha erken sonlandırmak için  düğmesine dokunun.
- Zamanlayıcı çalışırken fırının diğer işlevlerini kullanamazsınız.

### Sadece mikrodalga kullanılarak ısıtma

Sadece mikrodalga kullanarak ısıtma yaparken aşağıdaki 5 güç seviyesinden herhangi birini seçebilirsiniz. Güç seviyesi ne kadar yüksek olursa gerekli ısıtma süresi o kadar kısa olur.

Güç seviyesi	Görüntülenen kod	Çıkış gücü
%100	P100	1.000 W
%80	P80	800 W
%50	P50	500 W
%30	P30	300 W

Güç seviyesi	Görüntülenen kod	Çıkış gücü
%10	P10	100 W

Sadece mikrodalga kullanarak ısıtmaya başlamak için aşağıdaki adımları izleyin:

- ☰ düğmesine dokununuz. Ekranda "P100" görüntülenir bu da güç seviyesinin %100 olduğu anlamına gelir.
- Güç seviyesini düşürmek istiyorsanız ☰ düğmesine bir veya daha fazla kez dokununuz veya daha düşük bir güç seviyesi seçmek için Seçim düğmesini çeviriniz.
- Seçilen güç seviyesini onaylamak için  $\triangleright_{+30}$  düğmesine dokununuz.
- Bir süre seçmek için Seçim düğmesini çeviriniz. Zamanlayıcının maksimum süresi 95 dakikadır.
- Isıtmayı başlatmak için  $\triangleright_{+30}$  düğmesine dokununuz.

### Buz çözme

Mikrodalga kullanarak, dondurucudan yeni çıkarılmış dondurulmuş yiyeceklerin buzunu çözmek için fırını kullanabilirsiniz. Fırın, yiyeceklerin buzunu çözmek için her zaman mikrodalga gücünün %30'unu kullanır.

### Ağırlığa göre buz çözme

Yiyecekleri ağırlıklarına göre çözdürmeye başlamak için aşağıdaki adımları izleyin:

- \* düğmesine dokununuz. Ekranda "d-1" görüntülenir.
- Seçim düğmesini çevirerek 100 g ile 2.000 g arasında bir yiyecek ağırlığı seçin.  
**İpucu:** Fırın, verilen ağırlığa göre gerekli buz çözme süresini belirler.
- Buz çözmeyi başlatmak için  $\triangleright_{+30}$  düğmesine dokununuz.

**Not:** Buz çözme işlemi sırasında yiyecekleri ters çevirmenizi hatırlatmak için sesli ikaz duyulur.

Bir işlem yapılmazsa fırın, çalışmaya devam eder.

### Süreye göre buz çözme

Yiyeceklerin buzunu, zamana göre çözdürmeye başlamak için aşağıdaki adımları izleyin:

- \* düğmesine iki kez dokununuz. Ekranda "d-2" görüntülenir.
- Bir süre seçmek için Seçim düğmesini çeviriniz. Zamanlayıcının maksimum süresi 95 dakikadır.
- Buz çözmeyi başlatmak için  $\triangleright_{+30}$  düğmesine dokununuz.

**Not:** Buz çözme işlemi sırasında yiyecekleri ters çevirmenizi hatırlatmak için sesli ikaz duyulur.

Bir işlem yapılmazsa fırın, çalışmaya devam eder.

### Sadece ızgara veya kombine pişirmenin (mikrodalga+ızgara) kullanılması

Yalnızca ızgarayı veya kombine ısıtmayı (mikrodalga+ızgara) kullanarak ısıtmaya başlamak için aşağıdaki adımları izleyin:

- ☰ düğmesine dokununuz. Ekranda, ısıtma modunun sadece ızgara olduğu anlamına gelen "G-1" görüntülenir.
- Kombine ısıtmayı (mikrodalga+ızgara) kullanmak istiyorsanız ☰ düğmesine bir veya daha fazla kez dokununuz veya "C-1" ya da "C-2" ibaresini seçmek için Seçim düğmesini çeviriniz.
- Onaylamak için  $\triangleright_{+30}$  düğmesine dokununuz.
- Bir süre seçmek için Seçim düğmesini çeviriniz. Zamanlayıcının maksimum süresi 95 dakikadır.
- Isıtmayı başlatmak için  $\triangleright_{+30}$  düğmesine dokununuz.

### Güç kaynağı tablosu:





Isıtma modu	Mikrodalga gücü	Izgara gücü
G-1	%0	%100
C-1	%55	%45
C-2	%34	%66

## İki aşamalı ısıtmanın kullanılması

### Notlar:

- Bu özelliği kullanarak, fırının yemeğinizi iki aşamada pişirmesini sağlayabilirsiniz. İki aşama için ısıtma yöntemleri farklı olmalıdır.
- Herhangi bir aşamanın ısıtma yöntemi buz çözmeyseniz fırın her zaman ilk aşamada yiyeceklerinizin buzunu çözer.



Örnek olarak, yemeğinizin buzunu 5 dakika çözmek ve ardından %80 mikrodalga gücü kullanılarak 7 dakika mikrodalgada pişirmek için aşağıdaki adımları izleyin:

1.  düğmesine iki kez dokununuz. Ekranda "d-2" görüntülenir.
2. Buz çözme süresini 5 dakikaya ayarlamak için Seçim düğmesini çeviriniz.
3.  düğmesine dokununuz. Ekranda "P100" görüntülenir.
4.  düğmesine dokununuz veya güç seviyesini "P80" olarak ayarlamak için Seçim düğmesini çeviriniz.
5. Onaylamak için  düğmesine dokununuz.
6. Isıtma süresini 7 dakikaya ayarlamak için Seçim düğmesini çeviriniz.
7. Isıtmayı başlatmak için  düğmesine dokununuz.

### Hızlı ısıtmanın kullanılması

Tek bir düğmeye dokunmayla %100 mikrodalga gücü kullanarak ısıtmaya başlamak için hızlı ısıtmayı kullanabilirsiniz.

#### Yöntem 1:

1. 30 saniye süreyle ısıtmaya başlamak için  düğmesine dokununuz.
2. Isıtma sırasında ısıtma süresini artırmak isterseniz  düğmesine tekrar dokunarak ısıtma süresini 30 saniyelik artışlarla artırınız. Ayarlayabileceğiniz en uzun süre 95 dakikadır.



#### Yöntem 2:

1. Bir süre seçmek için Seçim düğmesini çeviriniz. Zamanlayıcının maksimum süresi 95 dakikadır.
2. Isıtmayı başlatmak için  düğmesine dokununuz.

3. Isıtma sırasında ısıtma süresini artırmak isterseniz  düğmesine tekrar dokunarak ısıtma süresini 30 saniyelik artışlarla artırınız. Ayarlayabileceğiniz en uzun süre 95 dakikadır.

### Patlamış mısır yapma

Mikrodalgayla %100 güç kullanarak patlamış mısır yapmaya başlamak için aşağıdaki adımları izleyin:

1.  düğmesine dokununuz. Ekranda 50 g patlamış mısır anlamına gelen "50 g" görüntülenir.
2. 100 g patlamış mısır yapmanız gerekiyorsa  düğmesine tekrar dokunarak görüntülenen ağırlık değerini "100 g" olarak değiştiriniz.
3. Isıtmayı başlatmak için  düğmesine dokununuz.



### Çocuk kilidi işlevinin kullanılması

Çocuk kilidi işlevi, küçük çocukların kontrol panelini kullanarak fırını çalıştırmalarını önlemek için tasarlanmıştır. Çocuk kilidi etkinleştirildiğinde ekranda çocuk kilidi sembolü görüntülenir ve tüm kontrol paneli düğmeleri devre dışı kalır.

Çocuk kilidini etkinleştirmek veya devre dışı bırakmak için fırın bekleme modundayken  düğmesini 3 saniye basılı tutunuz. Çocuk kilidi durumunu değiştirmeden önce bir bip sesi duyulur.

### Isıtma sırasında bilgilerin kontrol edilmesi





Fırın, ısıtma sırasında bazı bilgileri kontrol etmenizi sağlar.

- Eğer saati ayarladıysanız  düğmesine dokunarak mevcut zamanı kontrol ediniz. Ekranda 3 saniye süreyle saat görüntülenir.
- Sadece mikrodalga kullanılarak ısıtma yapılırken  düğmesine dokunarak güç seviyesini kontrol edebilirsiniz. Ekranda 3 saniye süreyle güç seviyesi görüntülenir.
- Sadece ızgara veya kombinasyon kullanılarak ısıtma yapılırken  düğmesine dokunarak ısıtma modunu kontrol edebilirsiniz. Ekranda 3 saniye süreyle ısıtma modu görüntülenir.

### Otomatik menünün kullanılması

Aşağıdaki tabloda listelenen 21 çeşit yiyeceği hızlı şekilde pişirmek veya ısıtmak için otomatik menüyü kullanabilirsiniz.

Otomatik menüyü kullanmak için aşağıdaki adımları izleyin:

1.  düğmesine dokununuz. Ekranda donmuş pizza anlamına gelen "A01" görüntülenir.
2. Başka bir gıda türü seçmek istiyorsanız  düğmesine dokunarak veya Seçim düğmesini çevirerek istediğiniz yiyecek türünün kodu ekranda görünene kadar menü öğeleri arasında geçiş yapınız.
3. Onaylamak için  düğmesine dokununuz. Ekranda bu gıda türü için önceden ayarlanmış miktar görüntülenir.
4. Menüde bu yiyecek türü için önceden ayarlanmış birden fazla miktar varsa ve miktarı değiştirmek istiyorsanız istediğiniz miktarı seçmek için Seçim düğmesini çeviriniz.
5. Isıtmayı başlatmak için  düğmesine dokununuz.

### Otomatik menü tablosu:

Kod (Gıda türü)	Gıda miktarı	Görüntülenen miktar	MD güç seviyesi/ Isıtma modu	Isıtma süresi
A01 (Donmuş pizza)	200 g	200 g	P100/G-1 <sup>1)</sup>	2'30"/6'00"
	300 g	300 g		3'20"/6'00"
	400 g	400 g		4'00"/6'00"
A02 (Et)	150 g	150 g	P100	2'30"
	300 g	300 g		4'00"
	450 g	450 g		5'30"
	600 g	600 g		6'30"
A03 (Balık)	150 g	150 g	P80	2'30"
	250 g	250 g		3'00"
	350 g	350 g		4'30"
	450 g	450 g		5'00"
	650 g	650 g		6'00"
A04 (Sebze)	150 g	150 g	P100	2'00"
	350 g	350 g		3'30"
	500 g	500 g		4'30"
A05 (Kabuksuz patates)	400 g	400 g	P100	5'30"
A06 (Kabuklu patates)	1 (230 g)	1	P100	5'30"
	2 (460 g)	2		8'00"
	3 (690 g)	3		10'00"
A07 (Taze ıspanak)	200 g	200 g	P100	2'30"
A08 (Dondurulmuş taze fasulye)	200 g	200 g	P100	4'00"

Kod (Gıda türü)	Gıda miktarı	Görüntülenen miktar	MD güç seviyesi/ Isıtma modu	Isıtma süresi
A09 (Dondurulmuş bezelye)	200 g	200 g	P100	3'30"
A10 (Dondurulmuş karışık sebze)	200 g	200 g	P100	3'30"
A11 (Dondurulmuş brokoli)	200 g	200 g	P100	4'00"
A12 (Makarna)	50 g (450 g soğuk su ile birlikte)	50 g	P80	18'00"
	100 g (800 g soğuk su ile birlikte)	100 g		21'00"
	150 g (1.200 g soğuk su ile birlikte)	150 g		24'00"
A13 (Dondurulmuş lazanya)	300 g	300 g	C-1	13'00"
A14 (Kinoa)	100 g	100 g	P100/P50 <sup>2)</sup>	3'00"/10'00"
A15 (Kuskus)	200 g	200 g	P100/P50 <sup>2)</sup>	3'00"/8'00"
A16 (Boru makarna)	100 g	100 g	P80	6'00"
A17 (Esmer pirinç)	200 g	200 g	P100/P50 <sup>2)</sup>	5'00"/20'00"
A18 (Yulaf ezmesi)	2 porsiyon (57 g)	57 g	P100/P50 <sup>2)</sup>	3'00"/3'00"
A19 (Patlamış mısır)	50 g	50 g	P100	1'20"
	100 g	100 g		2'10"
A20 (İçecek)	1 bardak (120 ml)	1	P100	1'00"
	2 bardak (240 ml)	2		1'40"
	3 bardak (360 ml)	3		2'30"
A21 (Dondurulmuş tereyağı) <sup>3)</sup>	230 g	230 g	P100	1'10"

1) %100 mikrodalga gücü kullanılarak yiyecek ısıtılır, ardından sadece ızgara yapılır.

2) Yiyecekler %100 ve ardından %50 mikrodalga gücü kullanılarak ısıtılır.

3) Dondurucudan yeni çıkarılmış donmuş tereyağını eritmek için bunu seçin.

## Temizlik ve bakım

**Not:** Herhangi bir temizlik veya bakım işleminden önce fırının fişini prizden çekin.

### Temizlik

- Fırının iç kısmını hafif nemli bir bez kullanarak temizleyin.
- Aksesuarları her zamanki gibi sabunlu suyla temizleyin.
- Kapak çerçevesi, contası ve ilgili parçalar kirlendiğinde nemli bir bez ile dikkatli şekilde temizlenmelidir.
- Yüzeyin çizilmesine ve bu nedenle de camın kırılmasına neden olabileceğinden fırın kapağının camını temizlemek için sert aşındırıcı temizleyiciler ya da sivri metal kazıyıcı kullanmayın.

### Temizlik Tavsiyesi

İnatçı kirlerin bulunduğu iç kısım yan yüzeylerinin daha kolay temizlenmesi için:

1. Yarım limonu bir kaseye koyun ve 300 ml (1/2 pint) su ekleyin.
2. Karışımı 3 dakika boyunca %100 mikrodalga gücünde ısıtın.
3. Yumuşak, kuru bir bez yardımıyla fırını temizleyin.

### ⚠ DİKKAT

#### Fiziksel Yaralanma Tehlikesi!

Yetkili kişiler dışında herhangi bir kişinin mikrodalga enerjisine maruz kalmayı önleyen bir kapağın çıkarılmasını gerektiren herhangi bir servis ya da tamir işlemi yapması tehlikelidir.

## Sorun Giderme

Bir sorunla karşılaşırsanız aşağıdaki tabloyu kullanarak sorunu çözmeye çalışın. Sorun devam ederse en yakın yetkili servis merkeziyle iletişime geçin.

Sorun	Olası neden	Olası çözüm
Fırın çalışmıyor.	a. Fırının fişi takılı değil. b. Kapak açık. c. Doğru düğmelere dokunulmamış.	a. Fırını fişe takın. b. Kapağı kapatın. c. Önceki talimatları kontrol ederek uygulayın.
Ark veya kıvılcım oluşuyor.	a. Mikrodalga fırın için güvenli olmayan eşyalar fırına koyulmuş. b. Yiyecekler fırına koyulmadan ısıtmaya başlanmıştır.	a. Sadece mikrodalgaya uygun pişirme kapları kullanın. b. İçine yiyecek koymadan önce ısıtmaya başlamayın.
Yemekler eşit şekilde pişmiyor.	a. Mikrodalga fırın için güvenli olmayan eşyalar fırına koyulmuş. b. Önce yiyeceğin buzu tamamen çözülmemiş. c. Yanlış pişirme süresi veya güç seviyesi seçilmiş. d. Yiyecek ters çevrilmemiş veya karıştırılmamış.	a. Sadece mikrodalgaya uygun pişirme kapları kullanın. b. Önce yiyeceklerin buzunu tamamen çözün. c. Doğru pişirme süresini veya güç seviyesini seçin. d. Yemeği sürenin yarısında ters çevirin veya karıştırın.
Yemekler çok pişiyor.	Yanlış pişirme süresi veya güç seviyesi seçilmiş.	Doğru pişirme süresini veya güç seviyesini seçin.

Sorun	Olası neden	Olası çözüm
Yemekler az pişiyor.	a. Mikrodalga fırın için güvenli olmayan eşyalar fırına koyulmuş. b. Önce yiyeceğin buzunu tamamen çözülmemiş. c. Havalandırma delikleri kısmen tıkanmış. d. Yanlış pişirme süresi veya güç seviyesi seçilmiş.	a. Sadece mikrodalgaya uygun pişirme kapları kullanın. b. Önce yiyeceklerin buzunu tamamen çözün. c. Hava deliklerini tıkayan her şeyi temizleyin. d. Doğru pişirme süresini veya güç seviyesini seçin.
Yiyeceklerin buzunu tamamen veya eşit şekilde çözülüyor.	a. Mikrodalga fırın için güvenli olmayan eşyalar fırına koyulmuş. b. Buz çözme için yanlış ağırlık veya süre seçilmiş. c. Yiyecek ters çevrilmemiş.	a. Sadece mikrodalgaya uygun pişirme kapları kullanın. b. Buz çözme için doğru ağırlığı veya süreyi seçin. c. Bip sesini duyduğunuzda yiyeceği ters çevirin.

### Servis merkeziyle iletişime geçmeden önce

Servis merkeziyle iletişime geçmeden önce lütfen şunları yapın.

- İçinde 300 ml (1/2 pint) soğuk su bulunan bir bardağı fırına koyun. Ardından kapağı tam olarak kapatın.
- Suyu %100 mikrodalga güç seviyesinde bir dakika ısıtın.
- Şu soruları cevaplayın:

Soru	Cevap (Evet/Hayır)
Fırının ışığı yandı mı?	
Soğutma fanı çalıştı mı? (Elinizi Kontrol Panelinin üzerindeki havalandırma deliklerinin üzerine koyun).	
Döner tabla döndü mü? (Döner tablanın her iki yönde de dönmesi normaldir).	
Bardaktaki su sıcak mı?	

Yukarıdaki sorulardan herhangi birinin cevabı "Hayır" ise lütfen elektrik prizini, sigortayı ve/veya devre kesiciyi kontrol edin.

**UYARI:** Mikrodalga fırının bakımı, asla "kendin yap" yöntemleriyle uzman olmayan kişilerce yapılmamalıdır.

## Teknik özellikler

Model	<b>SPJUTBO 106.140.51</b>
Anma gerilimi	240 V~
Anma frekansı	50 Hz
Anma giriş gücü (mikrodalga)	1.550 W
Anma çıkış gücü (mikrodalga)	1.000 W
Anma giriş gücü (ızgara)	1.100 W
Fırın kapasitesi	34 L
Döner tabla çapı	315 mm
Dış ebatlar	595 x 408 x 397 mm
Net ağırlık	18,6 kg
Bekleme modunda güç	0,8 W
Mikrodalga fırının otomatik olarak uygun düşük güç moduna veya durumuna ulaşması için gereken maksimum süre	20 dakika

Seri Numarası (SN ile başlar, 22 haneli kod)

Seri numarası:xxxxxxxxxxxxxxxxxxxxxx

Ürün Numarası (8 haneli kod)

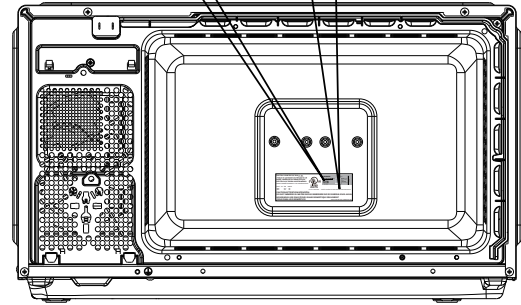

Resim sadece referans içindir

## Çevre ile ilgili konular



Elektrikli ve Elektronik Cihaz Atıkları (WEEE) direktifine göre elektrikli ve elektronik cihaz atıkları ayrı bir şekilde toplanmalı ve işlem görmelidir. Gelecekte herhangi bir zamanda bu ürünü atmanız gerekirse lütfen bu cihazı diğer ev atıkları ile birlikte atmayın. Bu ürünü atmanız gerektiğinde lütfen WEEE toplama noktalarına gönderin.

## IKEA Garantisi

### IKEA garantisi ne kadar süre ile geçerlidir?

Bu garanti, cihazınızı IKEA'dan satın aldığınız tarihten itibaren **5 yıl** süreyle geçerlidir. Satın alma işleminin kanıtı olarak orijinal satış makbuzu gerekmektedir. Servis işlemlerinin garanti kapsamında gerçekleştirilmesi halinde, bu durum cihazın veya yeni parçaların garanti süresini uzatmayacaktır.

### Servisi kim yapacak?

IKEA servis sağlayıcısı, servis hizmetlerini kendi servis faaliyetleri veya yetkili servis ortağı ağı üzerinden sağlayacaktır.

### Bu garanti neleri kapsar?

Bu garanti, IKEA'dan satın alınma tarihinden itibaren, cihazın hatalı imalatı veya malzeme hataları nedeniyle meydana gelen arızaları kapsar. Bu garanti sadece ev içi kullanım için geçerlidir. İstisnalar, "Bu garanti neleri kapsamamaktadır?" başlığının altında belirtilmektedir. Cihazın özel harcama yapılmaksızın tamiri için erişilebilir durumda olması ve hatanın garanti kapsamındaki hatalı imalat veya malzeme hatası ile ilgili olması koşuluyla, garanti süresi içerisinde arızayı gidermek için yapılan masraflar ör. tamirler, parçalar, işçilik ve seyahat kapsanacaktır. Bu koşullar altında, AB yönergeleri ((AB) 2019/771 DİREKTİFİ) ve ilgili yerel yönetmelikler geçerlidir. Değiştirilen parçalar IKEA'nın malı olacaktır.

### IKEA sorunu çözmek için ne yapacak?

IKEA tarafından atanan Servis Sağlayıcı, ürünü inceleyerek tamamen kendi takdiri dahilinde garanti kapsamına girip girmediğine karar verecektir. Garanti kapsamına girdiğine karar verilirse IKEA Servis Sağlayıcısı veya yetkili servis ortağı kendi servis faaliyetleri yoluyla tamamen kendi takdiri dahilinde kusurlu ürünü onaracak veya aynı ya da benzer bir ürünle değiştirecektir.

### Bu garanti neleri kapsamamaktadır?

- Normal yıpranma ve aşınma.
- Kasti veya ihmale dayalı hasarlar, çalıştırma talimatlarına uyulmaması, yanlış kurulum veya yanlış voltaja bağlantısından kaynaklanan hasarlar, kimyasal veya elektro-kimyasal tepkime, pas, korozyon veya su kaynağında bulunan kireçten kaynaklanan hasarlar da dahil olmak üzere fakat bununla sınırlı olmamak kaydıyla su hasarları, anormal çevre koşullarının neden olduğu hasarlar.
- Aküler ve lambalar dahil olmak üzere sarf malzemeleri.
- Çizikler ve olası renk değişiklikleri de dahil olmak üzere, cihazın normal kullanımını etkilemeyen, fonksiyonel olmayan parçalar ve dekoratif parçalar.

- Yabancı nesnelere veya maddelerden ve filtrelerin temizlenmesinden veya kilidinin açılmasından, tahliye sistemlerinden veya sabun çekmecelerinden kaynaklanan kaza ile oluşan hasarlar.
- Şu parçalardaki hasarlar: Seramik cam, aksesuarlar, tabak takımı ve çatal-bıçak sepetleri, besleme ve tahliye boruları, contalar, lambalar ve lamba kapakları, ekranlar, düğmeler, çerçeveler ve çerçeve parçaları. Bu hasarların üretim hatalarından kaynaklandığının ispatlanamaması halinde.
- Bir teknisyenin ziyareti sırasında hata bulunamayan durumlar.
- Tayin edilen servis sağlayıcılarımız ve/veya yetkili bir servis sözleşmeli partner tarafından yapılmayan veya orijinal parçaların kullanılmadığı tamir işlemleri.
- Hatalı veya teknik özelliklere uygun olmayan kurulumun sebep olduğu tamirler.
- Cihazın ev dışındaki ortamlarda kullanılması, ör. profesyonel kullanım.
- Nakliyeden kaynaklanan hasarlar. Eğer bir müşteri, ürünü evine veya başka bir adrese kendisi naklederse, nakliye esnasında meydana gelecek hasarlardan IKEA sorumlu değildir. Ancak, ürünü müşterinin taşınma adresine IKEA taşırsa o halde bu taşıma esnasında oluşan hasar IKEA tarafından karşılanacaktır.
- IKEA cihazının ilk kurulum ücreti. Ancak, IKEA tarafından atanmış bir Servis Sağlayıcısı veya yetkili servis partneri, cihazı bu garanti şartları altında tamir eder veya değiştirirse atanan Servis Sağlayıcısı veya onun yetkili servis partneri gerekirse tamir edilen cihazı yeniden kuracak veya değiştirecektir.

Bu kısıtlamalar, cihazı başka bir AB ülkesinin teknik güvenlik tanımlamalarına uyarlamak üzere orijinal parçalarımız kullanılarak kalifiye bir uzman tarafından gerçekleştirilen hatasız çalışmalar için geçerli değildir.

### Ülke kanunları nasıl işler

IKEA garantisi sizlere tüm yerel yasal talepleri kapsayan ve bunları aşan özel yasal haklar verir. Ancak, bu şartlar hiçbir şekilde yerel kanunlarda tanımlanan müşteri haklarını sınırlandırmaz.

### Geçerlilik alanı

Bir AB üyesi ülkede satın alınan ve başka bir AB üyesi ülkeye götürülen cihazlar için, servisler yeni ülkedeki garanti koşulları çerçevesinde sağlanacaktır. Servisleri garanti çerçevesinde gerçekleştirme zorunluluğu sadece cihaz aşağıda belirtilen şartlarla uyumluysa ve bunlara uygun şekilde kurulmuşsa geçerlidir:

- garanti talebinin yapıldığı ülkenin teknik şartnamesi;
- montaj Talimatları ve Kullanıcı Kılavuzu Güvenlik Bilgileri.

## IKEA cihazları için özel SATIŞ SONRASI HİZMET

Lütfen şu hususlarda IKEA Satış Sonrası Servis Sağlayıcısı ile iletişime geçmekten çekinmeyin:

- bu garanti altında bir servis talebinde bulunmak için;
- IKEA cihazının, özel IKEA mutfak mobilyalarına montajı hakkında açıklama istemek için;
- IKEA cihazlarının fonksiyonları hakkında bilgi almak için.

Size en iyi yardımı sağladığımızdan emin olmak için bizimle iletişime geçmeden önce lütfen Montaj Talimatları ve/veya Kullanım Kılavuzunu dikkatle okuyun.

## Servisimize ihtiyaç duyduğunuzda bize nasıl ulaşabilirsiniz



IKEA tarafından görevlendirilen Satış Sonrası Hizmet Sağlayıcılarının telefon numaralarını bu kılavuzun sonunda bulabilirsiniz.

**i** Size daha hızlı hizmet verebilmek için bu kılavuzun sonunda listelenen özel telefon numaralarını kullanmanızı öneririz. Daima yardıma ihtiyacınız olan cihaza ait kullanım kılavuzunda listelenen telefon numaralarını kullanın. Lütfen cihazınızın anma plakasında gösterilen 8 basamaklı ürün numarası ile 22 basamaklı seri numarasını vermeyi unutmayın.

**i** **SATIŞ MAKBUZUNU SAKLAYIN!** Bu sizin satın alma işleminizin kanıtıdır ve garantinin uygulanması için gereklidir. Makbuz ayrıca satın aldığınız her cihazın IKEA ürün adını ve madde numarasını da (8 rakamlı kod) taşımaktadır.

## Daha fazla yardım istiyor musunuz?

Cihazınızın Satış Sonrası ile ilgili olmayan diğer sorular için lütfen en yakın IKEA mağazası çağrı merkeziyle iletişime geçin. Bizimle temasa geçmeden önce cihazınızın belgelerini tam olarak okumanızı öneririz.

## Yedek parçalar hakkında bilgi

- Termostat, sıcaklık sensörü, baskılı devre kartı ve ışık kaynağı gibi yedek parçalar, son ürün modeli piyasaya sunulduktan sonra en az yedi yıl boyunca profesyonel tamircilere tedarik edilecektir.
- Kapak kolu, kapak menteşesi, tepsi ve sepet gibi yedek parçalar, son ürün modeli piyasaya sunulduktan sonra en az yedi yıl boyunca ve kapak lastiği en az 10 yıl boyunca profesyonel tamircilere tedarik edilecektir.

Yedek parçalar şuradan temin edilebilir: [www.ikea.com](http://www.ikea.com)

Country	Phone Number	Call Fee	Opening Time (Mon-Fri)
Deutschland	08007242420	Kostenlos	8am - 5pm
France	0805543333	Gratuit	8.30 am – 7.00 pm (lun-ven) 8.30 am – 1.00 pm (sam)
United Kingdom	08009175827	free	9am till 5pm
Ireland		free	9am till 5pm
Italia	800130373	Gratuito	9am-6pm
España	900822398	Gratis	9am-6pm
Ελλάδα	0080044146128 (+30)21 6860020	Χωρίς χρέωση	9am-6pm
Nederland	Local(within NL): 050-7111267 International: +31 507111267	Gratis	Ma-Vr 8-20, Za 9-20
Sverige	0775700500	Kostnadsfritt	8.30 am - 8.00 pm (Mon-Fri) 9.30 am - 6.00pm (Sat-Sun)
Schweiz	0800110344	Kostenlos	8am - 5pm
Suisse		Gratuit	8am - 5pm
Svizzera		Gratuito	8am - 5pm
Österreich	0800909626	Kostenlos	9am-6pm
België	080080159	Gratis	9am-5pm
Belgique		Gratuit	9am-5pm
Luxembourg		Gratuit	9am-5pm
Danmark	70150909	Gratis	8.30 am – 8.00 pm (Mon-Fri) 9.30 am-6.00pm (Sat-Sun)
Norge	80031407	Gratis	9am-4pm
Polska	800012088	Bezpłatne	9am-5pm
Portugal	800210151	Gratuita	9am-6pm
Česká republika	800050717	Zdarma	9am-5pm
Suomi	0800302588	Maksuton	9am-4pm
Magyarország	0680984517	Ingyenes	9am-5pm
Australia	IKEA.com		
Latvia	80000037	Bezmaksas	9am-6pm
Estonia	8000044841	Tasuta	9.00 – 18.00 (E-R)
Lithuania	880030167	Nemokamai	9.00 – 18.00 (Pr-Pn)
Slovenija	IKEA.com		
Slovensko	0800160812	Bezplatne	9.00 – 18.00 (pondelok – piatok)
България	IKEA.com		
Cyprus	IKEA.com		
Hrvatska	IKEA.com		
Ísland	IKEA.com		
România	800400660	Call Fee	9am - 5pm
Serbia	IKEA.com		



