

FRILLESBO STENABY SPJUTBO



ENGLISH
ΕΛΛΗΝΙΚΑ

4
13

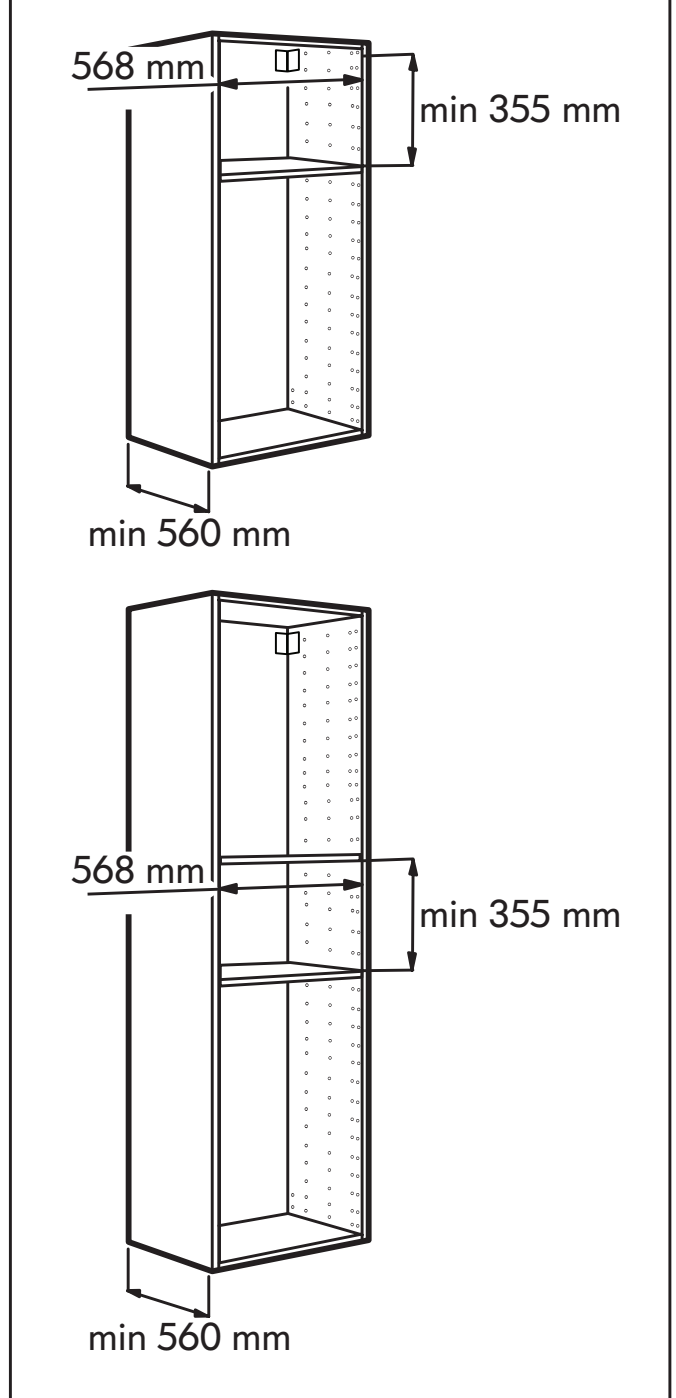
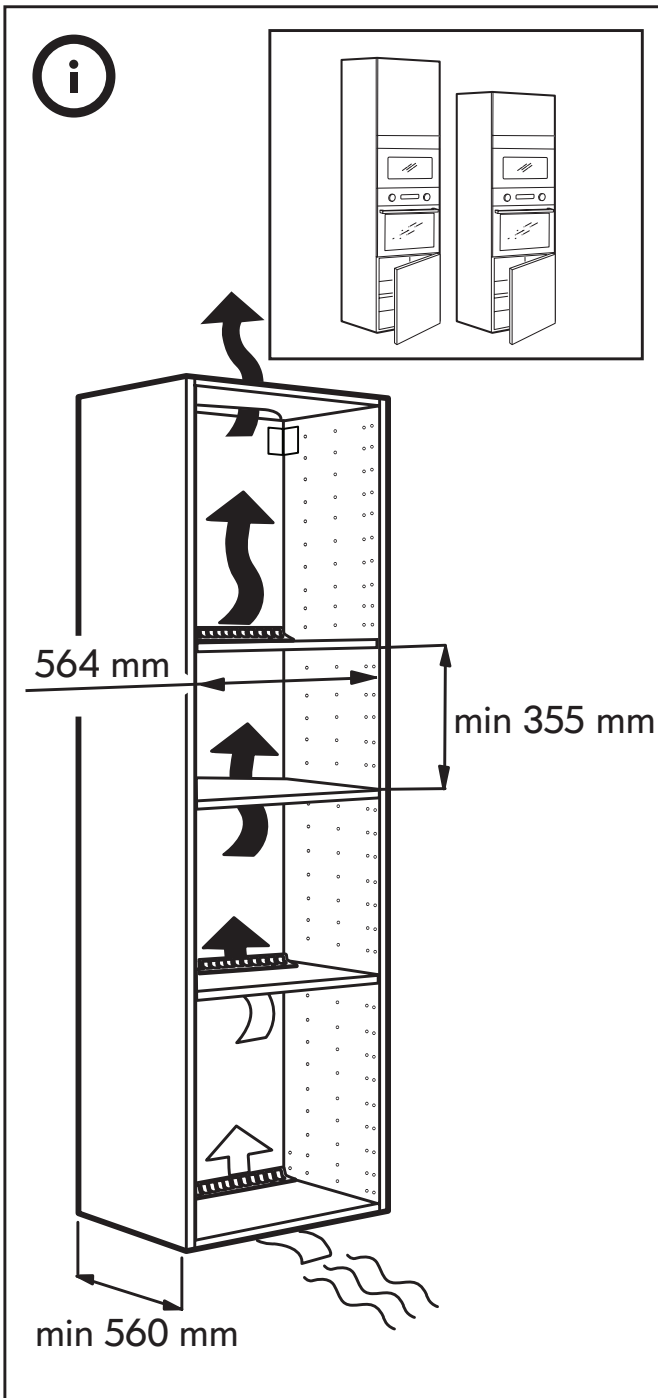
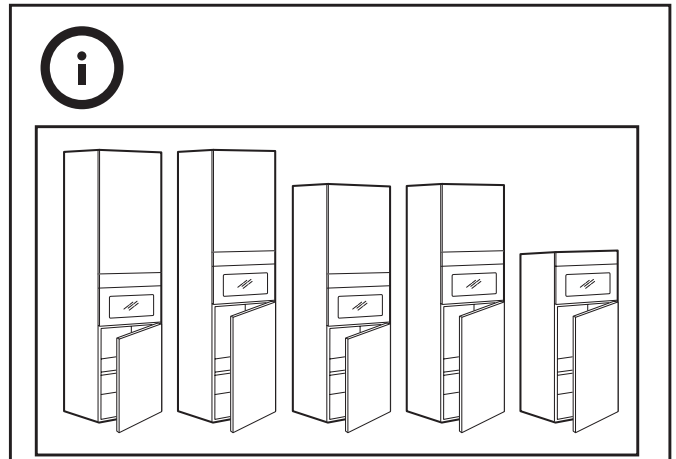
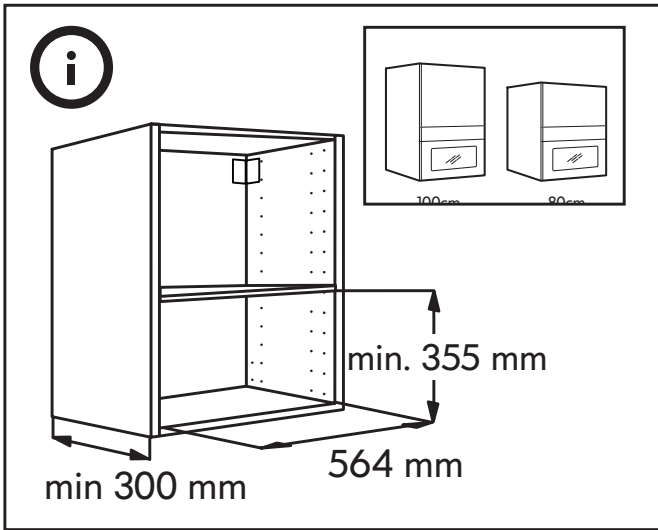

Table of contents

Safety Information	4	Technical data	9
Product description	6	Installation	10
Product description	7	Electrical connection	10
Daily use	7	Environmental concerns	11
What to do if ...	9	IKEA GUARANTEE	12

Safety Information

Before using the appliance, read these safety instructions. Keep them nearby for future reference.

These instructions and the appliance itself provide important safety warnings, to be observed at all times. The manufacturer declines any liability for failure to observe these safety instructions, for inappropriate use of the appliance or incorrect setting of controls.

⚠ Very young children (0-3 years) should be kept away from the appliance. Young children (3-8 years) should be kept away from the appliance unless continuously supervised. Children from 8 years old and above and persons with reduced physical, sensory or mental capabilities or lack of experience and knowledge can use this appliance only if they are supervised or have been given instructions on safe use and understand the hazards involved. Children must not play with the appliance. Cleaning and user maintenance must not be carried out by children without supervision.

⚠ **WARNING!** If the door or door seals are damaged, the oven must not be operated until it has been repaired – risk of injury.

⚠ **WARNING!** Liquids and foods must not be heated in sealed containers – risk of explosion, heating of beverages can result in delayed eruptive boiling, care must be taken when handling the container – risk of burn.

⚠ The microwave oven is intended for heating food and beverages. Do not dry food or clothing or heat warming pads, slippers, sponges and similar - risk of fire. When heating food in plastic or paper containers, remains vigilant on the oven - risk of fire.

⚠ The contents of feeding bottles and baby food jars must be stirred or shaken and their temperature checked - risk of

burn. Do not heat eggs in their shells and whole hard-boiled eggs - risk of explosion.

⚠ Only use utensils that are suitable for microwave cooking. Do not use metallic containers - risk of injury.

⚠ Only use a temperature probe recommended for this oven - risk of fire.

⚠ If smoke is emitted switch off or unplug the appliance and keep the door closed in order to stifle any flames.

⚠ If the appliance is installed 850 mm or more above the floor, take care not to displace the turntable when removing containers – risk of injury.

⚠ Do not use your microwave oven for deepfrying, because the oil temperature can not be controlled.

⚠ Metallic containers for food and beverages are not suitable during microwave cooking.

⚠ Do not remove the microwave inlet protection plates on the side of the cavity walls (certain models only). They prevent grease and food particles from entering the microwave inlet channels.

PERMITTED USE

⚠ **CAUTION:** The appliance is not intended to be operated by means of an external switching device, such as a timer, or separate remote controlled system.

⚠ This appliance is intended to be used in household and similar applications such as: staff kitchen areas in shops, offices and other working environments; farm houses; by clients in hotels, motels, bed & breakfast and other residential environments.

⚠ This appliance is not for professional use. Do not use the appliance outdoors.

INSTALLATION

⚠ The appliance must be handled and installed by two or more persons - risk of injury. Use protective gloves to unpack and

install - risk of cuts.

⚠ Installation, including water supply (if any), electrical connections and repairs must be carried out by a qualified technician. Do not repair or replace any part of the appliance unless specifically stated in the user manual. Keep children away from the installation site. After unpacking the appliance, make sure that it has not been damaged during transport. In the event of problems, contact the dealer or your nearest Aftersales Service. Once installed, packaging waste (plastic, styrofoam parts etc.) must be stored out of reach of children - risk of suffocation. The appliance must be disconnected from the power supply before any installation operation - risk of electric shock.

During installation, make sure the appliance does not damage the power cable - risk of fire or electric shock. Only activate the appliance when the installation has been completed.

⚠ This appliance is intended to be used built-in.

Do not use it freestanding or place into a cabinet.

After unpacking the appliance, make sure that the appliance door closes properly. In the event of problems, contact the dealer or your nearest After-sales Service.

ELECTRICAL WARNINGS

⚠ It must be possible to disconnect the appliance from the power supply by unplugging it if plug is accessible, or by a multi-pole switch installed upstream of the socket in accordance with the wiring rules and the appliance must be earthed in conformity with national electrical safety standards.

⚠ Do not use extension leads, multiple sockets or adapters. The electrical components must not be accessible to the user after installation. Do not use the appliance when you are wet or barefoot. Do not operate this appliance if it has a damaged power cable or plug, if it is not working properly, or if it has been damaged or dropped.

⚠ If the supply cord is damaged, it must be replaced with an identical one by the manufacturer, its service agent or similarly qualified persons in order to avoid a hazard - risk of electric shock.

Product description

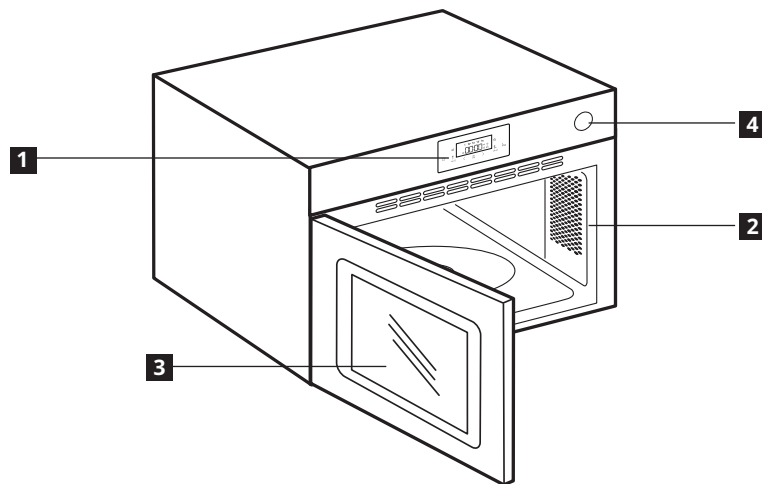

1 Control Panel

2 Cavity Lamp

3 Door

4 Door Button

Accessories

Turntable support

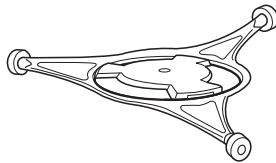

x1

Glass turntable



x1

General

There are a number of accessories available on the market. Before you buy, ensure they are suitable for microwave use. Ensure that the utensils you use are oven proof and allow microwaves to pass through them before cooking. When you put food and accessories in the microwave oven, ensure that they do not come in contact with the interior of the oven. This is especially important with accessories made of metal or metal parts. If accessories containing metal comes in contact with the oven interior, while the oven is in operation, sparking can occur and the oven could be damaged. Always ensure that the turntable is able to turn freely before starting the oven.

Turntable support

Use the turntable support under the Glass turntable. Never put any other utensils on the turntable support. Fit the turntable support in the oven.

Glass turntable

Use the Glass turntable with all cooking methods. It collects the dripping juices and food particles that otherwise would stain and soil the interior of the oven. Place the Glass turntable on the turntable support.

Product description

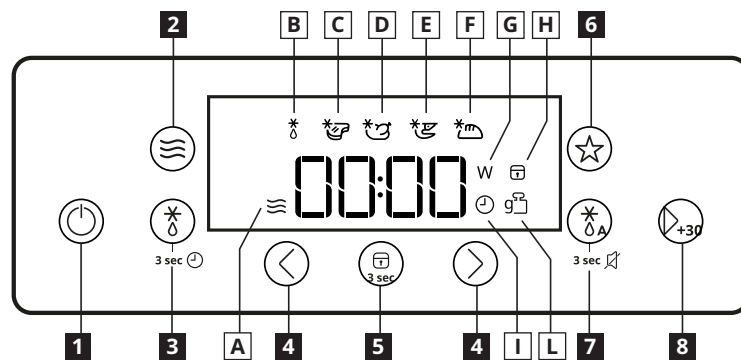

Buttons

- 1** On/Standby
- 2** Microwave function
- 3** Manual Defrost/Clock setting
- 4** Left/Right arrow
- 5** Key Lock
- 6** Favorite
- 7** Automatic Defrost/Mute sounds
- 8** Start/Jet Start

Icons

- A** Microwave
- B** Manual defrost
- C** Meat
- D** Poultry
- E** Fish
- F** Bread
- G** Watts
- H** Keylock
- I** Time
- L** Grams

Daily use

Clock Setting

The clock setting is automatically initiated when the appliance is plugged in for the first time, or after a power blackout.

When the hour value starts blinking, use the arrow buttons to adjust it, then press Start to confirm.

The minutes value will then blink—adjust it using the arrows and press Start to confirm.

To change the clock settings later, turn the appliance in Standby mode to see the clock time, press and hold the Manual Defrost button for 3 seconds, and follow the same procedure.

Turn On/Standby the appliance

Press the On/Standby button to turn the appliance on or to put in Standby mode.

Once turned on, you can select the desired function (by default, the appliance proposes the Microwave function at maximum power level).

When in Standby, the display shows the clock.

Note: To save energy, the display brightness will dim after some time since it entered Standby mode.

Cook and reheat with microwaves

When the appliance is turned on, the Microwave function is selected by default, and the display shows the current power level. Press the Microwave button to adjust the power level (see the below table).

Next, the cooking time will appear on the display: use the arrow buttons to adjust it, then press Start to begin the cycle.

Note: while a Microwave cycle is running, the power level can be changed using the Microwave button.

Power level

Power	Suggested use:
750 W	Reheating of beverages, water, clear soups, coffee, tea or other food with a high water content. If the food contains egg or cream choose a lower power. Cooking of fish, vegetables, meat etc.
500 W	More careful cooking e.g. high protein sauces, cheese and egg dishes and to finish cooking casseroles.
350 W	Simmering stews, melting butter.
160 W	Softening butter, cheeses. Softening Ice cream.

Jet start

When the appliance is in Standby mode, you can start a Microwave cycle at maximum power level (750 W) by simply pressing the Start button . Each press of the Start button increases the cooking time by 30 seconds.

Note: to prevent accidental activation, the cycle will only start if the door has been opened recently. If the display shows a “door” message, open and close the door, then press Start again.

Manual defrost

To use the Manual Defrost function, turn On the appliance and press the Manual Defrost button , then use the arrows to adjust the defrosting time, and press Start.

Check and inspect the food regularly. Experience will give you the times needed for various amounts.

Frozen food in plastic bags, plastic films or cardboard packages can be placed directly in the oven as long as the package has no metal parts (e.g. metal twist ties).

The shape of the package alters the defrosting time. Shallow packets defrost more quickly than a deep block. Separate pieces as they begin to defrost. Individual slices defrost more easily.

Shield areas of food with small pieces of aluminium foil if they start to become warm (e.g. chicken legs and wing tips).
 Turn large joints halfway through the defrosting process.
 Boiled food, stews and meat sauces defrost better if stirred during defrosting time. When defrosting it is better to under-thaw the food slightly and allow the process to finish during standing time.
 Standing time after defrosting always improves the result since the temperature will then be evenly distributed throughout the food.

Adjust the duration of a running cycle

During a manual function, the cycle's duration can be adjusted using the arrow buttons or by pressing the Start button multiple times. Each press of the Start button adds 30 seconds.

Automatic Defrost

Automatic Defrost automatically adjusts the defrosting process for different types of food (see the table). After having turned on the appliance, press the Automatic Defrost button repeatedly to select the type of food, then use the arrows to set its net weight.
 If the food is warmer than deep-freeze temperature (-18°C), choose lower weight of the food. If the food is colder than deep-freeze temperature (-18°C), choose higher weight of the food.
 After pressing Start , a short animation will be displayed while the required defrosting time is calculated, then the cycle will begin.
 Depending on the selected food, the display may show "turn food" at a certain point in the defrosting cycle. To ensure more uniform defrosting, turn the food upside down, close the door, and press Start to resume the cycle.
 If no action is taken after the "turn food" message appears, the cycle will automatically resume after a few minutes.

Food	Hints
Meat (100 g - 1.5 Kg)	Minced meat, cutlets, steaks or roasts.
Poultry (100 g - 1,5 Kg)	Chicken whole, pieces or fillets.
Fish (100 g - 1.5 Kg)	Whole, steaks or fillets.
Bread (50 g - 800 g)	Buns, small loaves or sliced bread

Note: for food not listed in this table and if the weight is lesser or greater than recommended weight, you should use the "Manual Defrost" function.

"Door" message

The display may show the "door" message in the following cases:

- After activating Jet Start: opening and closing the door, then pressing Start again, is required.
- When attempting to start a function with the door open: closing the door and pressing Start again is necessary.

Pause

Opening the door will pause the cooking/defrosting cycle, allowing you to check, turn, or stir the food.
 To resume the cycle, close the door and press the Start button . The cycle will continue from where it left off.
 Note: If left in Pause mode for 10 minutes, the appliance will

automatically enter Standby mode.

Prolong a cycle

When the cycle is complete, three sounds will play, and the display will show the "End" message.
 After having checked the food, it is possible to prolong the cycle using the arrow buttons and then pressing Start , or by simply pressing Start . Each press of the Start button adds 30 seconds.

Note: After a few minutes since "End" is shown on the display, the appliance will automatically enter Standby mode

Cooling down

When a function is finished, the oven carries out a cooling procedure. This is normal.
 After this procedure the oven switches off automatically.

Favourite

This function allows a preferred function to be saved and recalled with a single press of the Favourite button.
 To store a function, select that function and adjust any desired setting (e.g.: power level, cooking time, etc...). Then, press and hold the Favorite button for 3 sec. until a confirmation sound is played and the displayed info blink.
 To recall the saved function, turn on the appliance and press the Favourite button once. The display will show the function and its settings, press Start button to begin the cycle.

Keylock

This function locks all buttons on the control panel to prevent accidental presses. To activate or deactivate this function, press and hold the Keylock button for 3 seconds until a confirmation sound plays.
 The Keylock icon appears on the display when the function is active.
Note: When this function is active, only turning the appliance off or disabling Keylock is possible. Pressing any other button will cause the Keylock icon to blink.

Mute sounds

This function mutes all sounds, except for the one played when turning off the appliance. To activate or deactivate the function, press and hold the Automatic Defrost button for 3 seconds until a confirmation sound will be played.

What to do if ...

Problem	Possible cause	Solution
The appliance does not work.	The mains power supply or the appliance is not connected.	Check your fuses and ensure that there is power available.
	The door isn't closed.	Open and then close the door before you try again.
A message is displayed such as: F1E1, F1E3, F2E2, etc...	The oven has recognized that a fault has occurred in one of its sensors or similar.	Disconnect and wait 10 minutes before reconnecting, then try to operate the oven once more. If the problem persists: call service.
The food is unevenly heated.	Very thin parts such as chicken wingtips and such are not shielded.	Shield the thinner parts with aluminum foil.
	The food was heated at a power level too high.	Choose a lower power level.
	The turntable has stopped.	Check that the turntable and turntable support is in place and the food is well centered, not touching the cavity walls.
Food isn't turning.	The turntable has stopped.	Check that the turntable and turntable support is in place and the cavity bottom is clean.
Buttons do not work	Keylock function could be active	Deactivate the Keylock function by keeping pressed for 3 sec. the Keylock button

Authorized Service Centre

Before calling the Authorized Service Centre:

1. See if you can solve the problem on your own (see the "What to do if ..." table).
 2. Switch the appliance off and on again to see if the problem has disappeared.
- If the fault persists after the above checks, contact IKEA Authorized Service Centre.

Always specify:

- the type of fault;
- exact type and model of appliance;
- the Authorized Service Centre number (the number given after the word "Service" on the rating plate) located on the inside edge of the oven cavity (visible when the door is open);
- your full address;
- your telephone number.

If any repairs are required, please contact IKEA Authorized Service Centre (to guarantee that original spare parts will be used and repairs carried out correctly).



Technical data

Model identification: SPJUTBO.	
Supply Voltage	220-240 V/50 Hz
Rated Power Input	1300 W
Fuse	10 A
MW output power	750 W
Outer dimensions (HxWxD)	394 x 595 x 320
Cavity inner dimensions (HxWxD)	187 x 370 x 290

The technical informations are situated in the rating plate inside the appliance.

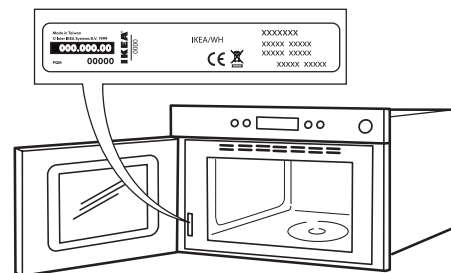

Data for test heating performance in accordance with IEC 60705.

The International Electrotechnical Commission, SC. 59H, has developed a standard for comparative testing of heating performance of different microwave ovens.

We recommend the following for this oven:

Test	Amount	Approx. time	Power level	Container
12.3.1	750 g	14 min	750 W	Pyrex 3.227
12.3.2	475 g	10 min	750 W	Pyrex 3.827
12.3.3	900 g	17 min 15 sec	750 W	Pyrex 3.838
13.3	500 g	10 min 3 sec (automatically calculated)	Automatic Defrost > Meat	
11.1	100 g - 200 g	1 min 40 sec - 3 min 20 sec	750 W	Pyrex 150 ml

NOTE: this information is only for the qualified technician.

Installation

Mounting the appliance

Follow the supplied separate mounting instructions when installing the appliance.

Children should not perform installation operations. Keep children away during installation of the appliance. Keep the packaging materials (plastic bags, polystyrene parts, etc.) out of reach of children, during and after the installation of the appliance. Use protective gloves to perform all unpacking and installation operations.

The appliance must be handled and installed by two or more persons. The appliance must be disconnected from the power

supply before carrying out any installation operation.

After unpacking the appliance, make sure that it has not been damaged during transport. In the event of problems, contact the dealer or your nearest After-sales Service.

After unpacking the appliance, make sure that the appliance door closes properly.

In the event of problems, contact the dealer or your nearest After-sales Service. To prevent any damage, only remove the oven from its polystyrene foam base at the time of installation.

During installation, make sure the appliance does not damage the power cable.

Electrical connection

Prior to connecting

Check that the voltage on the rating plate corresponds to the voltage in your home.

The rating plate is on the front edge of the oven (visible when the door is open).

Do not remove the microwave inlet protection plates located on the side of the oven cavity walls. They prevent grease and food particles from entering the microwave inlet channels.

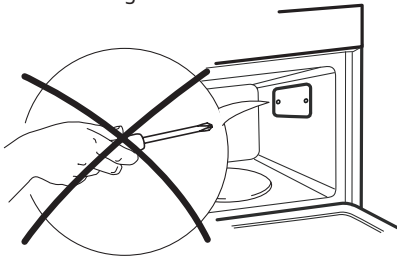

Ensure the oven cavity is empty before mounting.

Ensure that the appliance is not damaged.

Check that the oven door closes firmly against the door support and that the internal door seal is not damaged. Empty the oven and clean the interior with a soft, damp cloth. Do not operate this appliance if it has a damaged mains cord or plug, if it is not working properly, or if it has been damaged or dropped. Do not immerse the mains cord or plug in water. Keep the cord away from hot surfaces. Electrical shock, fire or other hazards may result.

After connecting

The oven can be operated only if the oven door is firmly closed. Regulation require that the appliance is earthed.

The manufacturer will accept no responsibility for injury to persons, animals or damage to objects arising from the non-observance of this requirement.

The manufacturers are not liable for any problems caused by the user's failure to observe these instructions.

Failure to observe these instructions may lead to risks. The Manufacturer declines any liability for injury to persons or animals or damage to property if these advices and precautions are not respected.

CAUTION: The appliance is not intended to be operated by means of an external timer or separate remote control system.

After installation, the electrical components must not be accessible to the user.

For installation to comply with current safety regulations, an omnipolar switch with minimum contact gap of 3mm is required.

WARNING : The power cable must be long enough for connecting the appliance, once fitted in its housing, to the main power supply. Do not pull the power supply cable.

If the power cable is damaged it must be replaced with an identical one. The power cable must only be replaced by a qualified technician in compliance with the manufacturer instruction and current safety regulations. Contact an authorized service center. Do not operate this appliance if it has a damaged mains cord or plug, if it is not working properly, or if it has been damaged or dropped. Do not immerse the mains cord or plug in water. Keep the cord away from hot surfaces.

Do not touch the appliance with any wet part of the body and do not operate it when barefoot.

For appliances with fitted plug, if the plug is not suitable for you socket outlet, contact a qualified technician.

Do not use extension leads, multiple sockets or adapters. Do not connect the appliance to a socket which can be operated by remote control.

Environmental concerns

⚠ WARNING! It is hazardous for anyone other than a competent person to carry out any service or repair operation that involves the removal of a cover which give protection against exposure to microwave energy.

⚠ WARNING! Failure to maintain the oven in a clean condition could lead to deterioration of the surface that could adversely affect the life of the appliance and possibly result in a hazardous situation.

⚠ WARNING! The oven shall be cleaned regularly and any food deposits removed.

⚠ WARNING! Ensure that the appliance is switched off and disconnected from the power supply before performing any maintenance operation - risk of electrical shock. Never use steam cleaning equipment.

⚠ WARNING! Do not use harsh abrasive cleaners or metal scrapers to clean the door glass since they can scratch the surface, which may result in shattering of the glass.

⚠ Ensure the appliance is cooled down before any cleaning or maintenance. - risk of burn

⚠ WARNING! Switch off the appliance before replacing the lamp - risk of electrical shock.

DISPOSAL OF PACKAGING MATERIALS

The packaging material is 100% recyclable and is marked with the recycle symbol. 

The various parts of the packaging must therefore be disposed of responsibly and in full compliance with local authority regulations governing waste disposal.

SCRAPPING OF HOUSEHOLD APPLIANCES

This appliance is manufactured with recyclable or reusable materials. Dispose of it in accordance with local waste disposal regulations. For further information on the treatment, recovery and recycling of household electrical appliances, contact your local authority, the collection service for household waste or the store where you purchased the appliance. This appliance is marked in compliance with European Directive 2012/19/EU, Waste Electrical and Electronic Equipment (WEEE). By ensuring this product is disposed of correctly, you will help prevent negative consequences for the environment and human health.

The symbol  on the product or on the accompanying documentation indicates that it should not be treated as domestic waste but must be taken to an appropriate collection center for the recycling of electrical and electronic equipment.

ENERGY SAVING TIPS

Only preheat the oven if specified in the cooking table or your recipe. Use dark lacquered or enamelled baking trays as they absorb heat better. Food requiring prolonged cooking will continue to cook even once the oven is switched off.

This product contains a light source of energy efficiency class D.



IKEA GUARANTEE

How long is the IKEA guarantee valid?

This guarantee is valid for five years from the original date of purchase of your appliance at IKEA. The original sales receipt, is required as proof of purchase. If service work is carried out under guarantee, this will not extend the guarantee period for the appliance.

Who will execute the service?

IKEA service provider will provide the service through its own service operations or authorized service partner network.

What does this guarantee cover?

The guarantee covers faults of the appliance, which have been caused by faulty construction or material faults from the date of purchase from IKEA. This guarantee applies to domestic use only. The exceptions are specified under the headline "What is not covered under this guarantee?" Within the guarantee period, the costs to remedy the fault e.g. repairs, parts, labour and travel will be covered, provided that the appliance is accessible for repair without special expenditure. On these conditions the EU guidelines (Nr. 99/44/EG) and the respective local regulations are applicable. Replaced parts become the property of IKEA.

What will IKEA do to correct the problem?

IKEA appointed Service Provider will examine the product and decide, at its sole discretion, if it is covered under this guarantee. If considered covered, IKEA Service Provider or its authorized service partner through its own service operations, will then, at its sole discretion, either repair the defective product or replace it with the same or a comparable product.

What is not covered under this guarantee?

- Normal wear and tear.
- Deliberate or negligent damage, damage caused by failure to observe operating instructions, incorrect installation or by connection to the wrong voltage, damage caused by chemical or electrochemical reaction, rust, corrosion or water damage including but not limited to damage caused by excessive lime in the water supply, damage caused by abnormal environmental conditions.
- Consumable parts including batteries and lamps.
- Non-functional and decorative parts which do not affect normal use of the appliance, including any scratches and possible color differences.
- Accidental damage caused by foreign objects or substances and cleaning or unblocking of filters, drainage systems or soap drawers.
- Damage to the following parts: ceramic glass, accessories, crockery and cutlery baskets, feed and drainage pipes, seals, lamps and lamp covers, screens, knobs, casings and parts of casings. Unless such damages can be proved to have been caused by production faults.
- Cases where no fault could be found during a technician's visit.
- Repairs not carried out by our appointed service providers and/or an authorized service contractual partner or where non-original parts have been used.
- Repairs caused by installation which is faulty or not according to specification.
- The use of the appliance in a non-domestic environment i.e. professional use.
- Transportation damages. If a customer transports the product to his home or another address, IKEA is not liable for any damage that may occur during transport. However, if IKEA delivers the product to the customer's delivery address, then damage to the product that occurs during this delivery will be covered by IKEA.
- Cost for carrying out the initial installation of the IKEA appliance.
- However, if an IKEA appointed Service Provider or its authorized service partner repairs or replaces the appliance under the terms of this guarantee, the appointed Service

Provider or its authorized service partner will reinstall the repaired appliance or install the replacement, if necessary.

- This does not apply within Ireland, customer should contact the local IKEA dedicated after sales line or the appointed Service Provider for further information.

(just for GB)

These restrictions do not apply to fault-free work carried out by a qualified specialist using our original parts in order to adapt the appliance to the technical safety specifications of another EU country.

How country law applies

The IKEA guarantee gives you specific legal rights, which cover or exceed all the local legal demands. However these conditions do not limit in any way consumer rights described in the local legislation.

Area of validity

For appliances which are purchased in one EU country and taken to another EU country, the services will be provided in the framework of the guarantee conditions normal in the new country.

An obligation to carry out services in the framework of the guarantee exists only if the appliance complies and is installed in accordance with:

- the technical specifications of the country in which the guarantee claim is made;
- the Assembly Instructions and User Manual Safety Information.

The dedicated AFTER SALES for IKEA appliances

Please don't hesitate to contact IKEA appointed Authorized Service Centre to:

- make a service request under this guarantee;
- ask for clarifications on installation of the IKEA appliance in the dedicated IKEA kitchen furniture;
- ask for clarification on functions of IKEA appliances.

To ensure that we provide you with the best assistance, please read carefully the Assembly Instructions and/or the User Manual before contacting us.

How to reach us if you need our service



Please refer to the last page of this manual for the full list of IKEA appointed Authorized Service Centre and relative national phone numbers.

i In order to provide you a quicker service, we recommend to use the specific phone numbers listed on this manual. Always refer to the numbers listed in the booklet of the specific appliance you need an assistance for. Please also always refer to the IKEA article number (8 digit code) and 12 digit service number placed on the rating plate of your appliance.

i **SAVE THE SALES RECEIPT!**

It is your proof of purchase and required for the guarantee to apply. The sales receipt also reports the IKEA name and article number (8 digit code) for each of the appliances you have purchased.

Do you need extra help?

For any additional questions not related to After Sales of your appliances please contact your nearest IKEA store call centre. We recommend you read the appliance documentation carefully before contacting us.

Πίνακας περιεχομένων

Πληροφορίες ασφαλείας	13	Τεχνικά στοιχεία	18
Περιγραφή του προϊόντος	15	Εγκατάσταση	19
Περιγραφή του προϊόντος	16	Ηλεκτρική σύνδεση	19
Καθημερινή χρήση	16	Περιβαλλοντικά θέματα	20
Τι να κάνετε εάν...	18	ΕΓΓΥΗΣΗ ΙΚΕΑ	21

Πληροφορίες ασφαλείας

Πριν χρησιμοποιήσετε τη συσκευή, διαβάστε αυτές τις οδηγίες για την ασφάλεια. Φυλάξτε τις οδηγίες σε κοντινό σημείο για μελλοντική αναφορά.

Αυτές οι οδηγίες και η συσκευή περιλαμβάνουν σημαντικές προειδοποιήσεις σχετικά με την ασφάλεια, τις οποίες πρέπει να τηρείτε σε κάθε περίπτωση. Ο κατασκευαστής δεν φέρει καμία ευθύνη για τη μη τήρηση αυτών των οδηγιών ασφαλείας, για ακατάλληλη χρήση της συσκευής ή λανθασμένη ρύθμιση των χειριστηρίων.

⚠ Τα πολύ μικρά παιδιά (0-3 ετών) πρέπει να διατηρούνται μακριά από τη συσκευή. Κρατήστε τα μικρά παιδιά (3-8 ετών) μακριά από η συσκευή εκτός εάν επιτηρούνται διαρκώς. Η συσκευή μπορεί να χρησιμοποιηθεί από παιδιά ηλικίας 8 ετών και άνω ή άτομα με μειωμένες σωματικές, αισθητηριακές ή διανοητικές ικανότητες ή με έλλειψη εμπειρίας και γνώσης της συσκευής, μόνο εφόσον βρίσκονται υπό επιτήρηση ή έχουν λάβει οδηγίες σχετικά με την ασφαλή χρήση της συσκευής και κατανοούν τους κινδύνους που συνεπάγεται. Τα παιδιά απαγορεύεται να παίζουν με τη συσκευή. Ο καθαρισμός και η συντήρηση από τον χρήστη δεν πρέπει να εκτελούνται από παιδιά χωρίς επιτήρηση.

⚠ **ΠΡΟΕΙΔΟΠΟΙΗΣΗ!** Αν οι πόρτα ή τα λάστιχα της πόρτας είναι κατεστραμμένα, ο φούρνος δεν πρέπει να λειτουργεί έως ότου επισκευαστεί - κίνδυνος τραυματισμού.

⚠ **ΠΡΟΕΙΔΟΠΟΙΗΣΗ!** Υγρά και φαγητά δεν πρέπει να θερμαίνονται σε σφραγισμένα δοχεία - κίνδυνος έκρηξης, το ζέσταμα ροφημάτων μπορεί να οδηγήσει σε καθυστερημένο εκρηκτικό βρασμό, πρέπει να δίνεται ιδιαίτερη προσοχή κατά το χειρισμό του δοχείου - κίνδυνος εγκαύματος.

⚠ Ο φούρνος μικροκυμάτων προορίζεται για να ζεσταίνει φαγητά και ροφήματα. Μην στεγνώνετε τρόφιμα ή ρούχα, ούτε να στεγνώνετε μαξιλάρια, παντόφλες, σφουγγάρια και παρόμοια - κίνδυνος πυρκαγιάς. Όταν ζεσταίνετε φαγητό σε πλαστικά ή χάρτινα δοχεία, να ελέγχετε συνεχώς το φούρνο - κίνδυνος πυρκαγιάς.

⚠ Το περιεχόμενο από τα μπιμπερό και τα βαζάκια για μωρά πρέπει να αναδεύεται ή να ανακινείται και να ελέγχεται η θερμοκρασία τους - κίνδυνος εγκαύματος. Μην ζεσταίνετε αυγά σε τσόφλι και ολόκληρα βρασμένα αυγά - κίνδυνος έκρηξης.

⚠ Χρησιμοποιείτε μόνο σκεύη κατάλληλα για ψήσιμο στο φούρνο μικροκυμάτων. Μην χρησιμοποιείτε μεταλλικά δοχεία - κίνδυνος τραυματισμού.

⚠ - Να χρησιμοποιείτε μόνο το θερμόμετρο που συνιστάται για αυτό το φούρνο - κίνδυνος πυρκαγιάς.

⚠ Αν παραχθεί καπνός, σβήστε ή βγάλτε το φως της συσκευής από την πρίζα και διατηρήστε την πόρτα κλειστή προκειμένου να περιοριστούν οι φλόγες.

⚠ Εάν η συσκευή έχει τοποθετηθεί σε απόσταση 850 mm ή περισσότερο πάνω από το πάτωμα, προσέξτε να μην μετατοπίσετε τον περιστρεφόμενο δίσκο όταν αφαιρείτε τα σκεύη - κίνδυνος τραυματισμού.

⚠ Μην χρησιμοποιείτε το φούρνο μικροκυμάτων για βαθύ τηγάνισμα, επειδή η θερμοκρασία του λαδιού δεν ελέγχεται.

⚠ Τα μεταλλικά σκεύη για φαγητό και ροφήματα δεν είναι κατάλληλα κατά τη διάρκεια ψησίματος στο φούρνο μικροκυμάτων.

⚠ Μην αφαιρείτε τις προστατευτικές πινακίδες του φούρνου μικροκυμάτων στο πλαϊνό μέρος του τοιχώματος του θαλάμου του φούρνου (μόνο ορισμένα

μοντέλα). Παρεμποδίζουν την εισχώρηση λίπους και υπολειμμάτων φαγητού στο εσωτερικό του φούρνου μικροκυμάτων.

ΕΠΙΤΡΕΠΟΜΕΝΗ ΧΡΗΣΗ

⚠ **ΠΡΟΣΟΧΗ:** Η συσκευή δεν προορίζεται για χρήση σε συνδυασμό με εξωτερικό χρονοδιακόπτη ή ξεχωριστό σύστημα απομακρυσμένου ελέγχου.

⚠ Η συσκευή αυτή έχει σχεδιαστεί για οικιακή χρήση καθώς και για παρόμοιες χρήσεις όπως: κουζίνες προσωπικού σε καταστήματα, γραφεία και άλλους χώρους εργασίας, αγροκτήματα, από πελάτες σε ξενοδοχεία, μοτέλ, bed & breakfast και άλλους χώρους κατοικίας.

⚠ Η συσκευή δεν προορίζεται για επαγγελματική χρήση. Μην χρησιμοποιείτε τη συσκευή σε εξωτερικό χώρο.

ΕΓΚΑΤΑΣΤΑΣΗ

⚠ Ο χειρισμός και η εγκατάσταση της συσκευής πρέπει να γίνονται από δύο ή περισσότερα άτομα - κίνδυνος τραυματισμού. Χρησιμοποιείτε γάντια προστασίας για να αφαιρέσετε τη συσκευασία και να κάνετε την εγκατάσταση - κίνδυνος κοψίματος.

⚠ Η εγκατάσταση, η σύνδεση της παροχής νερού (εφόσον προβλέπεται), οι ηλεκτρικές συνδέσεις και επισκευές πρέπει να πραγματοποιούνται από εξειδικευμένο τεχνικό. Μην επισκευάζετε και μην αντικαθιστάτε κανένα εξάρτημα της συσκευής, εκτός εάν αναφέρεται ρητά στο εγχειρίδιο χρήσης. Κρατήστε τα παιδιά μακριά από το χώρο εγκατάστασης. Μετά από την αποσυσκευασία της συσκευής, βεβαιωθείτε ότι δεν έχει προκληθεί ζημιά σε αυτήν κατά τη μεταφορά. Σε περίπτωση προβλημάτων, επικοινωνήστε με τον αντιπρόσωπο ή με το πλησιέστερο τμήμα εξυπηρέτησης πελατών. Μετά την εγκατάσταση, τα υλικά συσκευασίας (πλαστικά, φελιζόλ, κ.λπ.) πρέπει να φυλάσσονται μακριά από τα παιδιά - κίνδυνος ασφυξίας. Η συσκευή πρέπει να αποσυνδέεται από την ηλεκτρική τροφοδοσία πριν από κάθε εργασία εγκατάστασης - κίνδυνος ηλεκτροπληξίας.

Κατά την εγκατάσταση, βεβαιωθείτε ότι δεν έχει προκληθεί ζημιά στο καλώδιο τροφοδοσίας από τη συσκευή - κίνδυνος πυρκαγιάς ή ηλεκτροπληξίας.

Ενεργοποιήστε τη συσκευή μόνο εφόσον ολοκληρωθεί η εγκατάσταση.

⚠ Αυτή η συσκευή προορίζεται για χρήση εντοιχισμένη.

Μην χρησιμοποιείτε τη συσκευή όταν δεν είναι εντοιχισμένη ή σε ντουλάπι με πόρτα.

Μετά από την αποσυσκευασία της συσκευής, βεβαιωθείτε ότι η πόρτα της συσκευής κλείνει σωστά. Σε περίπτωση προβλημάτων, επικοινωνήστε με τον αντιπρόσωπο ή με το τμήμα τεχνικής υποστήριξης πελατών.

ΗΛΕΚΤΡΙΚΕΣ ΠΡΟΕΙΔΟΠΟΙΗΣΕΙΣ

⚠ Πρέπει να είναι δυνατή η αποσύνδεση της συσκευής από την ηλεκτρική τροφοδοσία με αφαίρεση του φικς εάν η πρίζα είναι προσβάσιμη ή με χρήση του πολυπολικού διακόπτη που έχει εγκατασταθεί πριν από την πρίζα σύμφωνα με τα εθνικά πρότυπα ηλεκτρικής ασφάλειας και η συσκευή πρέπει να διαθέτει γείωση με βάση τα εθνικά πρότυπα ασφαλείας.

⚠ Μην χρησιμοποιείτε καλώδια προέκτασης (μπαλαντέζες), πολύπριζα ή προσαρμογείς. Μετά την ολοκλήρωση της εγκατάστασης, δεν πρέπει να είναι δυνατή η πρόσβαση στα ηλεκτρικά εξαρτήματα. Μην χρησιμοποιείτε τη συσκευή όταν είστε βρεγμένος ή με γυμνά πόδια.

Μην χρησιμοποιήσετε τη συσκευή εάν έχει φθαρεί το ηλεκτρικό καλώδιο ή το φικς, εάν δεν λειτουργεί κανονικά, εάν έχει πέσει ή εάν έχει υποστεί άλλη ζημιά.

⚠ Εάν το καλώδιο τροφοδοσίας έχει υποστεί ζημιά, πρέπει να αντικατασταθεί από τον κατασκευαστή, τον αντιπρόσωπο τεχνικής υποστήριξης ή άλλα καταρτισμένα άτομα, ώστε να αποφευχθούν τυχόν κίνδυνοι - κίνδυνος ηλεκτροπληξίας.

Περιγραφή του προϊόντος

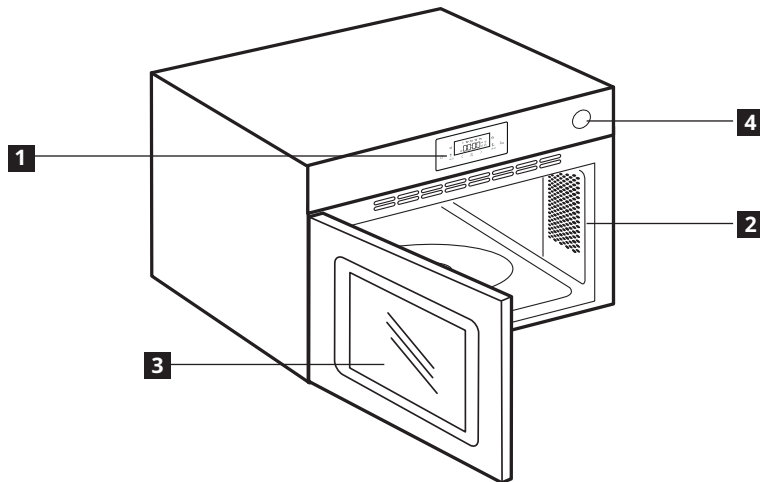

1 Πίνακας ελέγχου

2 Λαμπτήρας φούρνου

3 Πόρτα

4 Κουμπί πόρτας

Αξεσουάρ

Βάση περιστρεφόμενου δίσκου

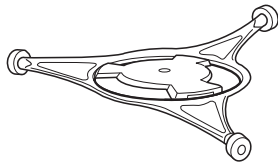

x1

Γυάλινος περιστρεφόμενος δίσκος



x1

Γενικά

Διατίθενται διάφορα εξαρτήματα στην αγορά. Πριν αγοράσετε κάποιο εξάρτημα, βεβαιωθείτε ότι είναι κατάλληλο για χρήση σε φούρνο μικροκυμάτων.

Πριν από το ψήσιμο, βεβαιωθείτε ότι τα σκεύη που χρησιμοποιείτε είναι πυρίμαχα και ότι επιτρέπουν τη διέλευση μικροκυμάτων.

Κατά την τοποθέτηση τροφίμων και εξαρτημάτων στο φούρνο μικροκυμάτων, βεβαιωθείτε ότι δεν έρχονται σε επαφή με το εσωτερικό του φούρνου.

Αυτό είναι ιδιαίτερα σημαντικό για μεταλλικά εξαρτήματα ή μέρη.

Εάν κάποια μεταλλικά εξαρτήματα έρχονται σε επαφή με τα εσωτερικά τοιχώματα του φούρνου, ενώ ο φούρνος βρίσκεται σε λειτουργία, μπορεί να προκληθούν σπινθήρες και ο φούρνος να πάθει ζημιά.

Να ελέγχετε πάντα αν ο περιστρεφόμενος δίσκος μπορεί να γυρίζει ελεύθερα, πριν ανάψετε το φούρνο.

Βάση στήριξης περιστρεφόμενου δίσκου

Χρησιμοποιείτε τη βάση κάτω από το γυάλινο περιστρεφόμενο δίσκο. Μην τοποθετείτε ποτέ άλλα σκεύη πάνω στη βάση του περιστρεφόμενου δίσκου.

Τοποθετήστε τη βάση του περιστρεφόμενου δίσκου στο φούρνο.

Γυάλινος περιστρεφόμενος δίσκος

Χρησιμοποιείτε το γυάλινο περιστρεφόμενο δίσκο με όλους τους τύπους μαγειρέματος. Συγκεντρώνει τα υγρά που στάζουν και τα υπολείμματα τροφίμων, τα οποία, σε διαφορετική περίπτωση, θα άφηναν λεκέδες στο εσωτερικό του φούρνου. Τοποθετείτε το γυάλινο περιστρεφόμενο δίσκο πάνω στη βάση.

Περιγραφή του προϊόντος

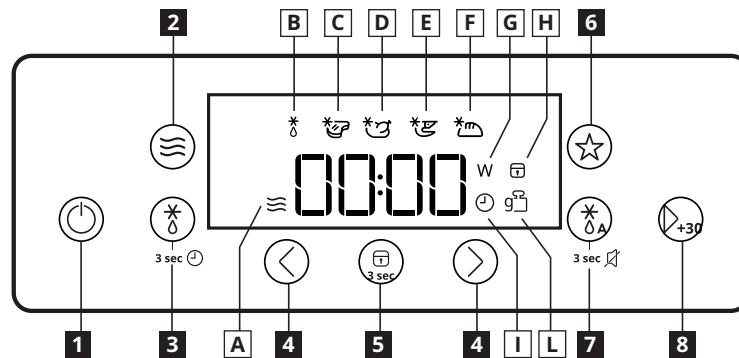

Κουμπιά

- 1** Ενεργοποίηση/Αναμονή
2 Λειτουργία μικροκυμάτων
3 Χειροκίνητη απόψυξη/
 Ρύθμιση ρολογιού
4 Αριστερό/Δεξί βέλος
5 Κλείδωμα πλήκτρων
6 Αγαπημένο
7 Αυτόματη απόψυξη/Ήχοι
 σίγασης
8 Έναρξη/Γρήγορη έναρξη

Εικονίδια

- A** Φούρνος μικροκυμάτων
B Χειροκίνητη απόψυξη
C Κρέας
D Poultry (Πουλερικά)
E Fish (Ψάρι)
F Bread (Ψωμί)
G Watts
H Κλείδωμα κουμπιών
I Χρόνος
L Γραμμάρια

Καθημερινή χρήση

Ρύθμιση ρολογιού ⌚

Η ρύθμιση του ρολογιού ξεκινά αυτόματα όταν η συσκευή συνδεθεί για πρώτη φορά στην πρίζα ή μετά από διακοπή ρεύματος. Όταν η τιμή της ώρας αρχίσει να αναβοσβήνει, χρησιμοποιήστε τα κουμπιά βέλους για να τη ρυθμίσετε και, στη συνέχεια, πατήστε Έναρξη για επιβεβαίωση. Στη συνέχεια θα αναβοσβήσει η τιμή των λεπτών - ρυθμίστε την με τα βέλη και πατήστε Έναρξη για επιβεβαίωση. Για να αλλάξετε τις ρυθμίσεις του ρολογιού αργότερα, γυρίστε τη συσκευή στη λειτουργία αναμονής για να δείτε την ώρα του ρολογιού, πατήστε και κρατήστε πατημένο το κουμπί χειροκίνητης απόψυξης για 3 δευτερόλεπτα και ακολουθήστε την ίδια διαδικασία.

Ενεργοποίηση/Αναμονή της συσκευής ⏻

Πατήστε το κουμπί Ενεργοποίηση/Αναμονή για να ενεργοποιήσετε τη συσκευή ή για να την θέσετε σε κατάσταση αναμονής. Μόλις ενεργοποιηθεί, μπορείτε να επιλέξετε την επιθυμητή λειτουργία (από προεπιλογή, η συσκευή προτείνει τη λειτουργία μικροκυμάτων στο μέγιστο επίπεδο ισχύος). Όταν βρίσκεται σε κατάσταση αναμονής, στην οθόνη εμφανίζεται το ρολόι.

Σημείωση: Για εξοικονόμηση ενέργειας, η φωτεινότητα της οθόνης θα μειωθεί μετά από κάποιο χρονικό διάστημα από την είσοδό της σε κατάσταση αναμονής.

Ψήσιμο και ζέσταμα με μικροκύματα

Κατά την ενεργοποίηση της συσκευής, η λειτουργία μικροκυμάτων είναι προεπιλεγμένη και η οθόνη δείχνει το τρέχον επίπεδο ισχύος. Πατήστε το κουμπί μικροκυμάτων για να ρυθμίσετε το επίπεδο ισχύος (βλ. τον παρακάτω πίνακα). Στη συνέχεια, στην οθόνη θα εμφανιστεί ο χρόνος μαγειρέματος: χρησιμοποιήστε τα κουμπιά βέλους για να το ρυθμίσετε και, στη συνέχεια, πατήστε Έναρξη για να ξεκινήσει ο κύκλος.

Σημείωση: ενώ εκτελείται ένας κύκλος φούρνου μικροκυμάτων, το επίπεδο ισχύος μπορεί να αλλάξει χρησιμοποιώντας το κουμπί Φούρνος μικροκυμάτων.

Επίπεδο Ισχύος

Ισχύς	Συνιστώμενη χρήση:
750 W	Για να ζεστάνετε ροφήματα, νερό, σούπες, καφέ, τσάι ή άλλα φαγητά που περιέχουν πολύ νερό. Εάν το φαγητό περιέχει αυγό ή κρέμα, επιλέξτε χαμηλότερο επίπεδο ισχύος. Μαγείρεμα ψαριών, λαχανικών, κρέατος κλπ.
500 W	Για πιο προσεκτικό ψήσιμο, π.χ. σάλτσες πλούσιες σε πρωτεΐνες, φαγητά με τυρί και αυγό, καθώς και για να ολοκληρώσετε το μαγείρεμα φαγητών κατσαρόλας.
350 W	Σιγοβράστε βραστά φαγητά, λιώστε βούτυρο.
160 W	Μαλάκωμα βουτύρου, τυριών. Για να μαλακώσετε παγωτό.

Γρήγορη έναρξη

Όταν η συσκευή βρίσκεται σε κατάσταση αναμονής, μπορείτε να ξεκινήσετε έναν κύκλο μικροκυμάτων στο μέγιστο επίπεδο ισχύος (750 W) πατώντας απλώς το κουμπί Έναρξη . Με κάθε πάτημα του κουμπιού ο χρόνος αυξάνεται κατά 30 δευτερόλεπτα.

Σημείωση: Για να αποφευχθεί η τυχαία ενεργοποίηση, ο κύκλος θα ξεκινήσει μόνο εάν η πόρτα έχει ανοίξει πρόσφατα. Εάν στην οθόνη εμφανιστεί το μήνυμα "πόρτα", ανοίξτε και κλείστε την πόρτα και, στη συνέχεια, πατήστε ξανά το κουμπί Έναρξη.

Χειροκίνητη απόψυξη

Για να χρησιμοποιήσετε τη λειτουργία χειροκίνητης απόψυξης, ενεργοποιήστε τη συσκευή και πατήστε το κουμπί χειροκίνητης απόψυξης , στη συνέχεια χρησιμοποιήστε τα βέλη για να ρυθμίσετε τον χρόνο απόψυξης και πατήστε το κουμπί Έναρξη.

Ελέγχετε τακτικά το φαγητό. Όταν αποκτήσετε εμπειρία, θα μπορείτε να επιλέξετε τον κατάλληλο χρόνο για διάφορες ποσότητες.



Τα κατεψυγμένα τρόφιμα σε πλαστικές σακούλες, πλαστικές μεμβράνες ή χάρτινα κουτιά μπορούν να τοποθετηθούν απευθείας στο φούρνο, εφόσον η συσκευασία δεν έχει μεταλλικά μέρη (π.χ. μεταλλικά συρματάκια). Ο χρόνος απόψυξης μεταβάλλεται ανάλογα με το σχήμα της

συσκευασίας. Οι μικρές συσκευασίες ξεπαγώνουν πιο γρήγορα από ό,τι οι μεγάλες. Ξεχωρίστε τα κομμάτια μόλις αρχίσουν να ξεπαγώνουν. Με τον τρόπο αυτό, θα ξεπαγώσουν πιο εύκολα. Σκεπάστε τα κομμάτια που έχουν αρχίσει να ζεσταίνονται με αλουμινόχαρτο (π.χ. πόδια κοτόπουλου και φτερούγες). Περιστρέψτε τα μεγάλα κομμάτια στο μέσο της διαδικασίας απόψυξης.



Τα βραστά φαγητά, τα φαγητά με σάλτσα και οι σάλτσες κρέατος ξεπαγώνουν καλύτερα εάν τις ανακατεύετε. Όταν κάνετε απόψυξη είναι καλύτερο να αφήσετε τα τρόφιμα να ξεπαγώσουν λίγο και να αφήσετε τη διαδικασία να ολοκληρωθεί κατά το χρόνο αναμονής.

Τα αποτελέσματα είναι πάντα βέλτιστα εάν αφήσετε τα τρόφιμα για κάποιο διάστημα μετά την απόψυξη, καθώς με τον τρόπο αυτό η θερμοκρασία κατανέμεται ομοιόμορφα στα τρόφιμα.



Ρύθμιση της διάρκειας ενός κύκλου λειτουργίας





Κατά τη διάρκεια μιας χειροκίνητης λειτουργίας, η διάρκεια του κύκλου μπορεί να ρυθμιστεί χρησιμοποιώντας τα κουμπιά βέλους   ή πατώντας πολλές φορές το κουμπί Έναρξη . Κάθε πάτημα του κουμπιού Έναρξη προσθέτει 30 δευτερόλεπτα.

Αυτόματη απόψυξη

Η αυτόματη απόψυξη ρυθμίζει αυτόματα τη διαδικασία απόψυξης για διαφορετικούς τύπους τροφίμων (βλ. πίνακα). Αφού ενεργοποιήσετε τη συσκευή, πατήστε επανειλημμένα το κουμπί Αυτόματη απόψυξη  για να επιλέξετε τον τύπο του τροφίμου και, στη συνέχεια, χρησιμοποιήστε τα βέλη   για να ρυθμίσετε το καθαρό βάρος του.

Εάν τα τρόφιμα έχουν θερμοκρασία μεγαλύτερη από της βαθιάς κατάψυξης (-18°C), επιλέξτε μικρότερο βάρος για τα τρόφιμα. Εάν τα τρόφιμα έχουν θερμοκρασία μικρότερη από της βαθιάς κατάψυξης (-18°C), επιλέξτε μεγαλύτερο βάρος για τα τρόφιμα.

Μετά το πάτημα του κουμπιού Έναρξη  , θα εμφανιστεί μια σύντομη κινούμενη εικόνα ενώ υπολογίζεται ο απαιτούμενος χρόνος απόψυξης και στη συνέχεια θα ξεκινήσει ο κύκλος. Ανάλογα με το επιλεγμένο τρόφιμο, η οθόνη μπορεί να εμφανίσει την ένδειξη "γυρίστε το φαγητό" σε ένα συγκεκριμένο σημείο του κύκλου απόψυξης. Για να εξασφαλίσετε πιο ομοιόμορφη απόψυξη, γυρίστε το φαγητό ανάποδα, κλείστε την πόρτα και πατήστε Έναρξη  για να συνεχίσετε τον κύκλο. Εάν δεν προβείτε σε καμία ενέργεια μετά την εμφάνιση του μηνύματος "γυρίστε το φαγητό", ο κύκλος θα συνεχιστεί αυτόματα μετά από λίγα λεπτά.

Φαγητό	Συμβουλές
Κρέας  (100 γρ. - 1,5 κιλά)	Κιμάς, κοτολέτες, μπριζόλες ή ψητό.
Poultry (Πουλερικά)  (100 γρ. - 1,5 Kg)	Ολόκληρα κομμάτια κοτόπουλο ή φιλέτα.
Fish (Ψάρι)  (100 γρ. - 1,5 κιλά)	Ολόκληρες μπριζόλες ή φιλέτα.
Bread (Ψωμί)  (50 γρ. - 800 γρ.)	Ψωμάκια, μικρές φραντζόλες ή ψωμί σε φέτες

Σημείωση: Για τρόφιμα τα οποία δεν αναγράφονται σ' αυτόν τον πίνακα και αν η ποσότητα είναι μικρότερη ή μεγαλύτερη από το συνιστώμενο βάρος, θα πρέπει να ακολουθήσετε τη διαδικασία για τη λειτουργία "Χειροκίνητη απόψυξη".

Μήνυμα "Πόρτα"

Η οθόνη μπορεί να εμφανίσει το μήνυμα "πόρτα" στις ακόλουθες περιπτώσεις:

- Μετά την ενεργοποίηση της Γρήγορης έναρξης: απαιτείται

το άνοιγμα και το κλείσιμο της πόρτας και, στη συνέχεια, το πάτημα του κουμπιού Έναρξη  ξανά.

- Όταν επιχειρείτε να ξεκινήσετε μια λειτουργία με την πόρτα ανοιχτή: είναι απαραίτητο να κλείσετε την πόρτα και να πατήσετε ξανά το Έναρξη .

Παύση





Το άνοιγμα της πόρτας θα διακόψει τον κύκλο μαγειρέματος/ απόψυξης, επιτρέποντάς σας να ελέγξετε, να γυρίσετε ή να ανακατέψετε το φαγητό.

Για να συνεχίσετε τον κύκλο, κλείστε την πόρτα και πατήστε το κουμπί Έναρξη . Ο κύκλος θα συνεχιστεί από το σημείο όπου σταμάτησε.

Σημείωση: Εάν παραμείνει στη λειτουργία παύσης για 10 λεπτά, η συσκευή θα εισέλθει αυτόματα στη λειτουργία αναμονής.

Παράταση ενός κύκλου

Όταν ολοκληρωθεί ο κύκλος, θα ακουστούν τρεις ήχοι και στην οθόνη θα εμφανιστεί το μήνυμα "Τέλος".

Αφού ελέγξετε το φαγητό, μπορείτε να παρατείνετε τον κύκλο χρησιμοποιώντας τα κουμπιά βέλους   και στη συνέχεια πατώντας το κουμπί Έναρξη , ή πατώντας απλά το κουμπί Έναρξη . Κάθε πάτημα του κουμπιού Έναρξη προσθέτει 30 δευτερόλεπτα.

Σημείωση: Μετά από λίγα λεπτά από τη στιγμή που θα εμφανιστεί στην οθόνη η ένδειξη "Τέλος", η συσκευή θα εισέλθει αυτόματα σε κατάσταση αναμονής.



Μείωση θερμοκρασίας

Όταν μια λειτουργία ολοκληρωθεί, ο φούρνος ενεργοποιεί τη διαδικασία κρυώματος. Αυτό είναι φυσιολογικό. Μετά από αυτή τη διαδικασία, ο φούρνος απενεργοποιείται αυτόματα.

Αγαπημένο

Αυτή η λειτουργία επιτρέπει την αποθήκευση και ανάκληση μιας προτιμώμενης λειτουργίας με ένα μόνο πάτημα του κουμπιού Αγαπημένο.

Για να αποθηκεύσετε μια λειτουργία, επιλέξτε αυτή τη λειτουργία και προσαρμόστε οποιαδήποτε επιθυμητή ρύθμιση (π.χ. επίπεδο ισχύος, χρόνος μαγειρέματος, κ.λπ...). Στη συνέχεια, πατήστε και κρατήστε πατημένο το κουμπί Αγαπημένο  για 3 δευτερόλεπτα μέχρι να ακουστεί ένας ήχος επιβεβαίωσης και να αναβοσβήνουν οι εμφανιζόμενες πληροφορίες.

Για να ανακαλέσετε την αποθηκευμένη λειτουργία, ενεργοποιήστε τη συσκευή και πατήστε το κουμπί Αγαπημένο  μία φορά. Στην οθόνη θα εμφανιστεί η λειτουργία και οι ρυθμίσεις της, πατήστε το κουμπί Έναρξη  για να ξεκινήσει ο κύκλος.

Κλείδωμα κουμπιών 3 sec

Αυτή η λειτουργία κλειδώνει όλα τα κουμπιά στον πίνακα ελέγχου για να αποφευχθεί το τυχαίο πάτημα. Για να ενεργοποιήσετε ή να απενεργοποιήσετε αυτή τη λειτουργία, πατήστε και κρατήστε πατημένο το κουμπί κλειδώματος κουμπιών  για 3 δευτερόλεπτα μέχρι να ακουστεί ένας ήχος επιβεβαίωσης.

Το εικονίδιο Κλείδωμα κουμπιών εμφανίζεται στην οθόνη όταν η λειτουργία είναι ενεργή.

Σημείωση: Όταν αυτή η λειτουργία είναι ενεργή, είναι δυνατή μόνο η απενεργοποίηση της συσκευής ή η απενεργοποίηση του κλειδώματος κουμπιών. Αν πατήσετε οποιοδήποτε άλλο κουμπί, το εικονίδιο κλειδώματος κουμπιών θα αναβοσβήνει.

Σίγαση ήχων 3 sec

Αυτή η λειτουργία απενεργοποιεί όλους τους ήχους, εκτός από αυτόν που ακούγεται κατά την απενεργοποίηση της συσκευής. Για να ενεργοποιήσετε ή να απενεργοποιήσετε αυτή τη λειτουργία, πατήστε και κρατήστε πατημένο το κουμπί Αυτόματη απόψυξη  για 3 δευτερόλεπτα μέχρι να ακουστεί ένας ήχος επιβεβαίωσης.

Τι να κάνετε εάν...

Πρόβλημα	Πιθανή αιτία	Λύση
Η συσκευή δεν λειτουργεί.	Η συσκευή δεν είναι συνδεδεμένη στο δίκτυο ηλεκτρικής τροφοδοσίας.	Ελέγξτε τις ασφάλειες και βεβαιωθείτε ότι υπάρχει ρεύμα.
	Η πόρτα δεν είναι κλειστή.	Ανοίξτε και κλείστε την πόρτα πριν προσπαθήσετε ξανά.
Εμφανίζεται μήνυμα όπως: F1E1, F1E3, F2E2, κ.λπ...	Ο φούρνος αναγνώρισε ότι συνέβη κάποια βλάβη σε έναν από τους αισθητήρες του ή κάτι παρόμοιο.	Αποσυνδέστε και περιμένετε 10 λεπτά πριν συνδέσετε ξανά τη συσκευή και, στη συνέχεια, προσπαθήστε να χρησιμοποιήσετε ξανά το φούρνο. Αν το πρόβλημα συνεχίζει: Απευθυνθείτε στο Σέρβις.
Το φαγητό δεν ζεσταίνεται ομοιόμορφα.	Τα πολύ λεπτά κομμάτια, όπως φτερούγες κοτόπουλου και άλλα παρόμοια, δεν είναι καλυμμένα.	Καλύψτε τα πιο λεπτά κομμάτια με αλουμινόχαρτο.
	Το φαγητό ζεστάθηκε σε πολύ υψηλό επίπεδο ισχύος.	Επιλέξτε χαμηλότερο επίπεδο ισχύος.
	Ο περιστρεφόμενος δίσκος σταμάτησε.	Βεβαιωθείτε ότι ο περιστρεφόμενος δίσκος και η βάση του βρίσκονται στη σωστή θέση και ότι το φαγητό είναι τοποθετημένο στο κέντρο, χωρίς να αγγίζετε τα τοιχώματα του θαλάμου.
Το φαγητό δεν περιστρέφεται.	Ο περιστρεφόμενος δίσκος σταμάτησε.	Βεβαιωθείτε ότι ο περιστρεφόμενος δίσκος και η βάση του βρίσκονται στη σωστή θέση και ότι το κάτω μέρος του θαλάμου είναι καθαρό.
Τα κουμπιά δεν λειτουργούν	Η λειτουργία κλειδώματος κουμπιών μπορεί να είναι ενεργή	Απενεργοποιήστε τη λειτουργία κλειδώματος κουμπιών κρατώντας πατημένο για 3 δευτερόλεπτα το κουμπί κλειδώματος κουμπιών.

Εξουσιοδοτημένο κέντρο εξυπηρέτησης πελατών

Πριν καλέσετε το εξουσιοδοτημένο κέντρο εξυπηρέτησης:

- Βεβαιωθείτε ότι δεν μπορείτε να λύσετε μόνοι σας το πρόβλημα (βλ. πίνακα «Τι να κάνετε εάν...»).
 - Σβήστε τη συσκευή και ανάψτε την ξανά για να δείτε εάν παραμένει το πρόβλημα.
- Εάν το πρόβλημα παραμένει μετά τους παραπάνω ελέγχους, επικοινωνήστε με το πλησιέστερο εξουσιοδοτημένο κέντρο εξυπηρέτησης της IKEA.

Παρακαλούμε να παρέχετε:

- τον τύπο της βλάβης,
- τον ακριβή τύπο και το μοντέλο της συσκευής,
- τον αριθμό του εξουσιοδοτημένου κέντρου εξυπηρέτησης πελατών (μετά την ένδειξη «Service» στην πινακίδα ονομαστικών χαρακτηριστικών), στην εσωτερική πλευρά του θαλάμου του φούρνου (φαίνεται με την πόρτα ανοιχτή),
- την πλήρη διεύθυνσή σας
- τον αριθμό τηλεφώνου σας.

Εάν απαιτείται επίσκεψη, απευθυνθείτε σε εξουσιοδοτημένο κέντρο εξυπηρέτησης της IKEA (για να διασφαλιστεί η χρήση γνήσιων ανταλλακτικών και η σωστή επισκευή).

SERVICE 0000 000 00000



Τεχνικά στοιχεία

Αναγνωριστικό μοντέλου: SPJUTBO.	
Τάση παροχής	220-240 V/50 Hz
Ονομαστική είσοδος ισχύος	1300 W
Ασφάλεια	10 A
Ισχύς εξόδου μικροκυμάτων	750 W
Εξωτερικές διαστάσεις (ΥxΠxΒ)	394 x 595 x 320
Εσωτερικές διαστάσεις θαλάμου (ΥxΠxΒ)	187 x 370 x 290

Τα τεχνικά στοιχεία αναγράφονται στην πινακίδα ονομαστικών χαρακτηριστικών στο εσωτερικό της συσκευής.

Τα στοιχεία για τον έλεγχο της απόδοσης θέρμανσης συμμορφώνονται με το πρότυπο IEC 60705.

Η Διεθνής Επιτροπή Ηλεκτροτεχνίας (International Electrotechnical Commission), SC. 59H, έχει αναπτύξει ένα πρότυπο για συγκριτικό έλεγχο της θερμικής απόδοσης διαφόρων φούρνων μικροκυμάτων.

Για το συγκεκριμένο φούρνο, συνιστώνται τα εξής:

Έλεγχος	Ποσότητα	Κατά προσέγγιση χρόνος	Επίπεδο Ισχύς	σκεύος
12.3.1	750 γρ	ελάχ. 14	750 W	Πυρέξ 3.227
12.3.2	475 γ	10 λεπτά	750 W	Πυρέξ 3.827
12.3.3	900 γ	17 λεπτά 15 δευτερόλεπτα	750 W	Πυρέξ 3.838
13,3	500 γ	10 λεπτά 3 δευτερόλεπτα (υπολογίζεται αυτόματα)	Αυτόματη απόψυξη > Κρέας	
11.1	100 γρ. - 200 γρ.	1 λεπτό 40 δευτερόλεπτα - 3 λεπτά 20 δευτερόλεπτα	750 W	Πυρέξ 150 ml

ΣΗΜΕΙΩΣΗ: Αυτές οι πληροφορίες προορίζονται μόνο για αρμόδιο τεχνικό.

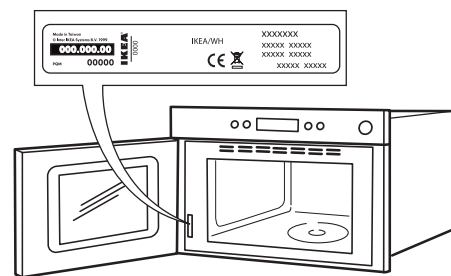

Εγκατάσταση

Τοποθέτηση της συσκευής

Ακολουθήστε τις οδηγίες τοποθέτησης που διατίθενται ξεχωριστά όταν εγκαθιστάτε τη συσκευή.

Τα παιδιά δεν πρέπει να εκτελούν εργασίες εγκατάστασης. Κατά την εγκατάσταση της συσκευής, κρατήστε τα παιδιά μακριά. Κατά την εγκατάσταση της συσκευής και μετά από αυτήν, κρατήστε τα υλικά συσκευασίας (πλαστικές σακούλες, μέρη από πολυστυρένιο, κτλ.) μακριά από τα παιδιά.

Χρησιμοποιήστε προστατευτικά γάντια για να εκτελέσετε όλες τις εργασίες αποσυσκευασίας και εγκατάστασης.

Ο χειρισμός και η εγκατάσταση της συσκευής πρέπει να γίνονται από δύο ή περισσότερα άτομα. Η συσκευή πρέπει να αποσυνδέεται από την τροφοδοσία πριν από κάθε εργασία εγκατάστασης.

Μετά από την αποσυσκευασία της συσκευής, βεβαιωθείτε ότι δεν έχει προκληθεί ζημιά σε αυτήν κατά τη μεταφορά. Σε περίπτωση προβλημάτων, επικοινωνήστε με τον αντιπρόσωπο ή με το τμήμα τεχνικής υποστήριξης πελατών.

Μετά από την αποσυσκευασία της συσκευής, βεβαιωθείτε ότι η πόρτα της συσκευής κλείνει σωστά.

Σε περίπτωση προβλημάτων, επικοινωνήστε με τον αντιπρόσωπο ή με το τμήμα τεχνικής υποστήριξης πελατών. Για να μην προκληθεί ζημιά, να βγάλετε το φούρνο

από την αφρώδη βάση πολυστυρενίου μόνο τη στιγμή της εγκατάστασης.

Κατά την εγκατάσταση, βεβαιωθείτε ότι η συσκευή δεν προκαλεί φθορά στο καλώδιο ηλεκτρικής τροφοδοσίας.

Ηλεκτρική σύνδεση

Πριν συνδέσετε τη συσκευή

Ελέγξτε εάν η ηλεκτρική τάση που αναγράφεται στην πινακίδα τεχνικών στοιχείων ανταποκρίνεται στην ηλεκτρική τάση του σπιτιού σας.

Η πινακίδα τεχνικών στοιχείων βρίσκεται στο μπροστινό μέρος του φούρνου (είναι ορατή με την πόρτα ανοιχτή).

Μην αφαιρείτε τις προστατευτικές πινακίδες του φούρνου μικροκυμάτων που βρίσκονται στο πλαϊνό μέρος των τοιχωμάτων του θαλάμου του φούρνου. Παρεμποδίζουν την εισχώρηση λίπους και υπολειμμάτων φαγητού στο εσωτερικό του φούρνου μικροκυμάτων.

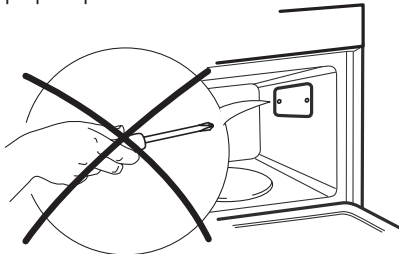

Βεβαιωθείτε ότι ο θάλαμος του φούρνου είναι άδειος πριν από την τοποθέτηση.

Βεβαιωθείτε ότι η συσκευή δεν έχει πάθει ζημιά.

Βεβαιωθείτε ότι η πόρτα του φούρνου κλείνει καλά στο πλαίσιο του φούρνου και ότι το λάστιχο της πόρτας δεν έχει υποστεί ζημιά. Αδειάστε το φούρνο και καθαρίστε το εσωτερικό του με ένα μαλακό, υγρό πανί. Μη χρησιμοποιήσετε το φούρνο εάν έχει φθαρεί το ηλεκτρικό καλώδιο ή το φως, εάν ο φούρνος δεν λειτουργεί κανονικά, εάν έχει πέσει ή εάν έχει υποστεί άλλη ζημιά. Μη βυθίζετε το ηλεκτρικό καλώδιο ή το φως στο νερό. Το καλώδιο δεν πρέπει να έρχεται σε επαφή με ζεστές επιφάνειες. Υπάρχει κίνδυνος ηλεκτροπληξίας, πυρκαγιάς ή άλλης ζημιάς.

Μετά τη σύνδεση της συσκευής

Ο φούρνος μπορεί να λειτουργήσει μόνο εάν η πόρτα είναι καλά κλεισμένη.

Οι κανονισμοί απαιτούν τη γείωση της συσκευής.

Ο κατασκευαστής δεν φέρει καμία ευθύνη για τραυματισμούς ή υλικές ζημιές που οφείλονται στη

μη τήρηση αυτών των κανόνων.

Ο κατασκευαστής δεν αναλαμβάνει καμία ευθύνη για προβλήματα που προκύπτουν από τη μη τήρηση αυτών των οδηγιών.

Εάν δεν τηρήσετε αυτές τις οδηγίες, μπορεί να οδηγηθείτε σε κινδύνους. Ο κατασκευαστής αρνείται οποιαδήποτε ευθύνη για τον τραυματισμό ατόμων ή ζώων ή τη ζημιά σε ιδιοκτησία εάν δεν τηρηθούν αυτές οι συμβουλές και προφυλάξεις.

ΠΡΟΣΟΧΗ: Η συσκευή δεν προορίζεται να χρησιμοποιείται μέσω ενός εξωτερικού χρονοδιακόπτη ή ξεχωριστού συστήματος τηλεχειρισμού.

Μετά την ολοκλήρωση της εγκατάστασης, δεν πρέπει να είναι δυνατή η πρόσβαση στα ηλεκτρικά εξαρτήματα.

Για να τηρούνται οι ισχύοντες κανονισμοί ασφαλείας, η εγκατάσταση πρέπει να διαθέτει παντολικό διακόπτη με ελάχιστη απόσταση 3 mm μεταξύ των επαφών.

ΠΡΟΕΙΔΟΠΟΙΗΣΗ: Το ηλεκτρικό καλώδιο πρέπει να έχει επαρκές μήκος ώστε να είναι δυνατή η σύνδεση της εντοιχισμένης συσκευής στην πρίζα.

Μην τραβάτε το ηλεκτρικό καλώδιο.

Εάν προκληθεί ζημιά στο καλώδιο τροφοδοσίας, πρέπει να αντικατασταθεί από ένα όμοιο. Η αντικατάσταση του ηλεκτρικού καλωδίου πρέπει να γίνεται μόνο από αρμόδιο τεχνικό σε συμφωνία με τις οδηγίες του κατασκευαστή και τους πρόσφατους κανονισμούς ασφαλείας. Επικοινωνήστε με ένα εξουσιοδοτημένο κέντρο σέρβις.

Μη χρησιμοποιήσετε το φούρνο εάν έχει φθαρεί το ηλεκτρικό καλώδιο ή το φως, εάν ο φούρνος δεν λειτουργεί κανονικά, εάν έχει πέσει ή εάν έχει υποστεί άλλη ζημιά. Μη βυθίζετε το ηλεκτρικό καλώδιο ή το φως στο νερό. Το καλώδιο δεν πρέπει να έρχεται σε επαφή με ζεστές επιφάνειες.

Μην αγγίζετε τη συσκευή με οποιαδήποτε βρεγμένα μέρη του σώματος και μην την χρησιμοποιείτε όταν είστε ξυπόλητοι.

Για συσκευές με υπάρχων φως, αν το φως δεν είναι κατάλληλο για την πρίζα που διαθέτετε, απευθυνθείτε σε αρμόδιο τεχνικό.

Μη χρησιμοποιείτε προεκτάσεις ή πολύπριζα. Μη συνδέετε τη συσκευή σε μια πρίζα που μπορεί να λειτουργήσει με τηλεχειριστήριο.

Περιβαλλοντικά θέματα

⚠ ΠΡΟΕΙΔΟΠΟΙΗΣΗ! Οι εργασίες σέρβις ή επισκευής που περιλαμβάνουν την αφαίρεση καλυμμάτων που παρέχουν προστασία από την έκθεση στην ενέργεια των μικροκυμάτων είναι επικίνδυνο να εκτελούνται από άλλα άτομα πλην των εξειδικευμένων τεχνικών.

⚠ ΠΡΟΕΙΔΟΠΟΙΗΣΗ! Εάν ο φούρνος δεν διατηρείται καθαρός, μπορεί να φθαρούν οι επιφάνειές του, με αποτέλεσμα να μειωθεί η διάρκεια ζωής της συσκευής και να προκληθούν επικίνδυνες καταστάσεις.

⚠ ΠΡΟΕΙΔΟΠΟΙΗΣΗ! Πρέπει να καθαρίζετε το φούρνο τακτικά και να απομακρύνετε τυχόν υπολείμματα τροφίμων.

⚠ ΠΡΟΕΙΔΟΠΟΙΗΣΗ! Πριν από οποιαδήποτε εργασία καθαρισμού ή συντήρησης, βεβαιωθείτε ότι η συσκευή είναι σβηστή και αποσυνδεδεμένη από το δίκτυο τροφοδοσίας - κίνδυνος ηλεκτροπληξίας. Μη χρησιμοποιείτε ποτέ εξοπλισμό καθαρισμού με ατμό.

⚠ ΠΡΟΕΙΔΟΠΟΙΗΣΗ! Μη χρησιμοποιείτε σκληρά, αποξεστικά καθαριστικά ή αιχμηρές μεταλλικές ξύστρες για να καθαρίσετε το κρύσταλλο στην πόρτα του φούρνου. Κάτι τέτοιο μπορεί να χαράξει την επιφάνεια και πιθανώς να προκαλέσει θραύση του κρυστάλλου.

⚠ Βεβαιωθείτε ότι η συσκευή έχει κρυώσει πριν από οποιαδήποτε εργασία καθαρισμού ή συντήρησης. - κίνδυνος εγκαύματος

⚠ ΠΡΟΕΙΔΟΠΟΙΗΣΗ! Πριν αντικαταστήσετε το λαμπτήρα, απενεργοποιήστε τη συσκευή - κίνδυνος ηλεκτροπληξίας.

ΔΙΑΘΕΣΗ ΥΛΙΚΩΝ ΣΥΣΚΕΥΑΣΙΑΣ

Τα υλικά της συσκευασίας είναι 100% ανακυκλώσιμα και φέρουν το σύμβολο της ανακύκλωσης.

Τα διάφορα μέρη της συσκευασίας δεν πρέπει συνεπώς να απορρίπτονται στο περιβάλλον, αλλά να διατίθενται σύμφωνα με τους κατά τόπους κανονισμούς.

ΔΙΑΛΥΣΗ ΗΛΕΚΤΡΙΚΩΝ ΟΙΚΙΑΚΩΝ ΣΥΣΚΕΥΩΝ

Η συσκευή αυτή έχει κατασκευαστεί από ανακυκλώσιμα ή επαναχρησιμοποιήσιμα υλικά. Απορρίψτε σύμφωνα με τους κανονισμούς των τοπικών αρχών. Για περαιτέρω πληροφορίες σχετικά με την επεξεργασία, την ανάκτηση και την ανακύκλωση των ηλεκτρικών οικιακών συσκευών, επικοινωνήστε με τις αρμόδιες τοπικές αρχές, την υπηρεσία συλλογής οικιακών αποβλήτων ή το κατάστημα από όπου αγοράσατε αυτό το προϊόν. Αυτή η συσκευή φέρει σήμανση σύμφωνα με την Ευρωπαϊκή Οδηγία 2012/19/ΕΕ σχετικά με τα Απόβλητα Ηλεκτρικού και Ηλεκτρονικού Εξοπλισμού (ΑΗΗΕ). Εξασφαλίζοντας τη σωστή απόρριψη αυτού του προϊόντος, θα βοηθήσετε στην αποτροπή των πιθανά βλαβερών συνεπειών για το περιβάλλον και την ανθρώπινη υγεία.

Το σύμβολο στο  προϊόν ή στα συνοδευτικά έντυπα υποδεικνύει ότι πρέπει να αντιμετωπίζεται ως οικιακό απόρριμμα αλλά πρέπει να μεταφέρετε στο κατάλληλο κέντρο συλλογής για ανακύκλωση ηλεκτρονικού και ηλεκτρικού εξοπλισμού.

ΣΥΜΒΟΥΛΕΣ ΕΞΟΙΚΟΝΟΜΗΣΗΣ ΕΝΕΡΓΕΙΑΣ

Προθερμάνετε το φούρνο μόνο εάν αυτό αναφέρεται στον πίνακα μαγειρέματος ή στη συνταγή σας. Χρησιμοποιήστε φόρμες με σκουρόχρωμο βερνίκι ή εμαγιέ επειδή απορροφούν πολύ καλύτερα τη θερμότητα. Τα φαγητά που απαιτούν παρατεταμένο ψήσιμο θα συνεχίσουν να ψήνονται ακόμη και μετά το σβήσιμο του φούρνου. Αυτό το προϊόν περιέχει μια φωτεινή πηγή ενεργειακής κλάσης D.



ΕΓΓΥΗΣΗ ΙΚΕΑ

Πόσον καιρό ισχύει η εγγύηση ΙΚΕΑ?

Αυτή η εγγύηση ισχύει για πέντε χρόνια από την αρχική ημερομηνία αγοράς της συσκευής σας στο ΙΚΕΑ. Η αρχική απόδειξη πώλησης απαιτείται ως απόδειξη αγοράς. Εάν οι εργασίες συντήρησης πραγματοποιούνται σε εγγύηση, η περίοδος εγγύησης της συσκευής δεν παρατείνεται.

Ποιος θα κάνει την επισκευή;

Ο πάροχος υπηρεσιών του ΙΚΕΑ θα παρέχει την υπηρεσία μέσω των δικών του υπηρεσιών εξυπηρέτησης ή του εξουσιοδοτημένου δικτύου συνεργατών παροχής σέρβις.

Τι καλύπτει αυτή η εγγύηση;

Η εγγύηση καλύπτει βλάβες της συσκευής, που οφείλονται σε ελαττωματική κατασκευή ή ελαττωματικά υλικά από την ημερομηνία αγοράς από το ΙΚΕΑ. Η εγγύηση αυτή ισχύει μόνο για οικιακή χρήση. Οι εξαιρέσεις καθορίζονται στο κεφάλαιο "Τι δεν καλύπτεται από αυτή την εγγύηση;" Εντός της περιόδου εγγύησης, οι δαπάνες για την αποκατάσταση του ελαττώματος, π.χ. επισκευές, ανταλλακτικά, εργασία και ταξίδια θα καλύπτονται υπό την προϋπόθεση ότι η συσκευή θα είναι προσβάσιμη για επισκευή χωρίς ειδικές δαπάνες. Υπό αυτές τις συνθήκες ισχύουν οι κατευθυντήριες οδηγίες της ΕΕ (αριθ. 99/44/ΕΓ) και οι αντίστοιχοι τοπικοί κανονισμοί. Τα αντικατασταθέντα εξαρτήματα αποτελούν ιδιοκτησία του ΙΚΕΑ.

Τι θα κάνει το ΙΚΕΑ για να διορθώσει το πρόβλημα;

Ο διορισμένος από το ΙΚΕΑ πάροχος υπηρεσιών θα εξετάσει το προϊόν και θα αποφασίσει, κατά την απόλυτη κρίση του, εάν καλύπτεται από την παρούσα εγγύηση. Εάν θεωρηθεί ότι καλύπτεται, ο πάροχος υπηρεσιών του ΙΚΕΑ ή ο εξουσιοδοτημένος συνεργάτης του μέσω των δικών του υπηρεσιών σέρβις, τότε κατά τη διακριτική του ευχέρεια είτε θα επισκευάσει το ελαττωματικό προϊόν είτε θα το αντικαταστήσει με το ίδιο ή παρόμοιο προϊόν.

Τι δεν καλύπτεται από αυτή την εγγύηση;

- Κανονική φθορά.
- Εσκεμμένη βλάβη ή βλάβη λόγω αμέλειας, βλάβη που προκαλείται από μη τήρηση των οδηγιών λειτουργίας, λανθασμένη εγκατάσταση ή σύνδεση σε λανθασμένη τάση, ζημιά που προκαλείται από χημική ή ηλεκτροχημική αντίδραση, σκουριά, διάβρωση ή ζημιά λόγω νερού, συμπεριλαμβανομένων μεταξύ άλλων, ζημιών που προκαλούνται από υπερβολικά άλατα στην παροχή νερού, ζημιές που προκαλούνται από μη φυσιολογικές συνθήκες περιβάλλοντος.
- Αναλώσιμα μέρη, συμπεριλαμβανομένων των μπαταριών και των λαμπτήρων.
- Μη λειτουργικά και διακοσμητικά μέρη που δεν επηρεάζουν την κανονική χρήση της συσκευής, συμπεριλαμβανομένων τυχόν γρατζουνιών και πιθανών διαφορών χρώματος.
- Τυχαιά ζημιά που προκαλείται από ξένα αντικείμενα ή ουσίες και καθαρισμό ή απόφραξη φίλτρων, αποχετευτικών συστημάτων ή συρταριών σαπουνιού.
- Βλάβη στα ακόλουθα μέρη: κεραμικό γυαλί, αξεσουάρ, καλάθια για σκεύη και μαχαιροπίρουνα, σωλήνες τροφοδοσίας και αποστράγγισης, τσιμούχες, λαμπτήρες και καλύμματα λαμπτήρων, κόσκινα, κουμπιά, περιβλήματα και μέρη περιβλήματος. Εκτός αν αποδειχθεί ότι οι ζημιές αυτές προκλήθηκαν από σφάλματα παραγωγής.
- Περιπτώσεις στις οποίες δεν βρέθηκε κανένα πρόβλημα κατά την επίσκεψη ενός τεχνικού.
- Επισκευές που δεν πραγματοποιήθηκαν από τους εξουσιοδοτημένους μας παρόχους σέρβις ή/και από εξουσιοδοτημένο συνεργάτη παροχής σέρβις ή εάν δεν χρησιμοποιήθηκαν γνήσια ανταλλακτικά.
- Επισκευές που προκλήθηκαν από εγκατάσταση που είναι ελαττωματική ή δεν συμφωνεί με τις προδιαγραφές.
- Η χρήση της συσκευής σε μη οικιακό περιβάλλον, δηλ. επαγγελματική χρήση.
- Ζημιές κατά τη μεταφορά. Εάν ένας πελάτης μεταφέρει το προϊόν στο σπίτι του ή σε άλλη διεύθυνση, το ΙΚΕΑ δεν ευθύνεται για τυχόν ζημιές που μπορεί να προκύψουν κατά τη μεταφορά. Ωστόσο, εάν το ΙΚΕΑ παραδώσει το προϊόν στη διεύθυνση παράδοσης του πελάτη, τότε η ζημιά στο προϊόν που εμφανίζεται κατά τη διάρκεια αυτής της παράδοσης θα καλύπτεται από το ΙΚΕΑ.
- Κόστος για την πραγματοποίηση της αρχικής εγκατάστασης της συσκευής ΙΚΕΑ.

- Ωστόσο, εάν ένας πάροχος σέρβις του ΙΚΕΑ ή ο εξουσιοδοτημένος συνεργάτης παροχής σέρβις επισκευάσει ή αντικαταστήσει τη συσκευή με τους όρους αυτής της εγγύησης, ο καθορισμένος πάροχος σέρβις ή ο εξουσιοδοτημένος συνεργάτης του θα επανεγκαταστήσει την επισκευασμένη συσκευή ή θα εγκαταστήσει τη συσκευή αντικατάστασης εάν είναι απαραίτητο.
- Αυτό δεν ισχύει στην Ιρλανδία, ο πελάτης θα πρέπει να επικοινωνήσει με την τοπική γραμμή εξυπηρέτησης πελατών ΙΚΕΑ ή τον καθορισμένο Πάροχο Σέρβις για περισσότερες πληροφορίες. **(μόνο για το ΗΒ)**

Αυτοί οι περιορισμοί δεν ισχύουν για εργασίες χωρίς ελαττώματα που εκτελούνται από εξειδικευμένο ειδικό που χρησιμοποιεί τα αρχικά μέρη μας για να προσαρμόσει τη συσκευή στις τεχνικές προδιαγραφές ασφαλείας άλλης χώρας της ΕΕ.

Πώς εφαρμόζεται το δικαίωμα της χώρας

Η εγγύηση του ΙΚΕΑ σας παρέχει συγκεκριμένα νόμιμα δικαιώματα, τα οποία καλύπτουν ή υπερβαίνουν όλες τις τοπικές νομικές απαιτήσεις. Ωστόσο, οι όροι αυτοί δεν περιορίζουν με κανένα τρόπο τα δικαιώματα των καταναλωτών που περιγράφονται στην τοπική νομοθεσία.

Περιοχή εγκυρότητας

Για τις συσκευές που αγοράζονται σε μια χώρα της ΕΕ και μεταφέρονται σε άλλη χώρα της ΕΕ, οι υπηρεσίες θα παρέχονται στο πλαίσιο των όρων εγγύησης που ισχύουν στη νέα χώρα.

Η υποχρέωση παροχής υπηρεσιών στο πλαίσιο της εγγύησης υφίσταται μόνο εάν η συσκευή συμμορφώνεται και είναι εγκατεστημένη σύμφωνα με:

- τις τεχνικές προδιαγραφές της χώρας στην οποία υποβάλλεται η αξίωση εγγύησης,
- τις οδηγίες συναρμολόγησης και τις οδηγίες ασφαλείας του εγχειριδίου χρήστη.

Η ειδική ΕΞΥΠΗΡΕΤΗΣΗ ΠΕΛΑΤΩΝ για τις συσκευές ΙΚΕΑ

Μη διστάσετε να επικοινωνήσετε με το Εξουσιοδοτημένο Κέντρο Σέρβις του ΙΚΕΑ για:

- να ζητήσετε μια υπηρεσία βάσει αυτής της εγγύησης,
 - να ζητήσετε διευκρινίσεις σχετικά με την εγκατάσταση της συσκευής ΙΚΕΑ στα έπιπλα κουζίνας ΙΚΕΑ,
 - να ζητήσετε διευκρινίσεις σχετικά με τις λειτουργίες των συσκευών ΙΚΕΑ.
- Για να διασφαλιστεί ότι σας παρέχουμε την καλύτερη δυνατή υποστήριξη, διαβάστε προσεκτικά τις Οδηγίες συναρμολόγησης ή/και το Εγχειρίδιο Χρήσης πριν επικοινωνήσετε μαζί μας.

Πώς θα επικοινωνήσετε μαζί μας εάν χρειάζεστε τις υπηρεσίες μας



Ανατρέξτε στην τελευταία σελίδα αυτού του εγχειριδίου για την πλήρη λίστα των οριζόμενων εξουσιοδοτημένων κέντρων εξυπηρέτησης πελατών της ΙΚΕΑ και τους αντίστοιχους εθνικούς τηλεφωνικούς αριθμούς.

i Για να σας παρέχουμε ταχύτερη υπηρεσία, συνιστούμε να χρησιμοποιήσετε τους συγκεκριμένους αριθμούς τηλεφώνων που αναφέρονται σε αυτό το εγχειρίδιο. Ανατρέχετε πάντα στους αριθμούς που αναφέρονται στο φυλλάδιο της συγκεκριμένης συσκευής για την οποία χρειάζεστε βοήθεια. Επίσης, να ανατρέχετε πάντα στον αριθμό του άρθρου του ΙΚΕΑ (κωδικός 8 ψηφίων) και στον αριθμό σέρβις 12 ψηφίων που αναγράφεται στην πινακίδα τύπου της συσκευής σας.

i ΦΥΛΑΞΤΕ ΤΗΝ ΑΠΟΔΕΙΞΗ ΑΓΟΡΑΣ!

Είναι η απόδειξη αγοράς και απαιτείται για την εφαρμογή της εγγύησης. Η απόδειξη πώλησης αναφέρει επίσης το όνομα και τον αριθμό άρθρου του ΙΚΕΑ (κωδικός 8 ψηφίων) για κάθε συσκευή που αγοράσατε.

Χρειάζεστε επιπλέον βοήθεια?

Για τυχόν πρόσθετες ερωτήσεις που δεν σχετίζονται με την Εξυπηρέτηση Πελατών για τις συσκευές σας, επικοινωνήστε με το πλησιέστερο τηλεφωνικό κέντρο καταστημάτων του ΙΚΕΑ. Συνιστούμε να διαβάσετε προσεκτικά την τεκμηρίωση της συσκευής πριν επικοινωνήσετε μαζί μας.



BELGIË - BELGIQUE - BELGIEN

Telefoon/Numéro de téléphone/Telefon-Nummer: 026200311
Tarief/Tarif/Tarif: Lokaal tarief/Prix d'un appel local/Ortstarif
Openingstijd: Maandag - Vrijdag 8.00 - 20.00
Heures d'ouverture: Lundi - Vendredi 8.00 - 20.00
Öffnungszeiten: Montag - Freitag 8.00 - 20.00

БЪЛГАРИЯ

Телефонен номер: 0700 100 68
Тарифа: Локална тарифа
Работно време: понеделник - петък 8.00 - 20.00

ČESKÁ REPUBLIKA

Telefonní číslo: 225376400
Sazba: Místní sazba
Pracovní doba: Pondělí - Pátek 8.00 - 20.00

DANMARK

Telefonnummer: 70150909
Takst: Lokal takst
Åbningstid: Mandag - fredag 9.00 - 20.00
Lørdag (Åbent udvalgte søndage, se IKEA.dk) 9.00 - 18.00

DEUTSCHLAND

Telefon-Nummer: 06929993602
Tarif: Ortstarif
Öffnungszeiten: Montag - Freitag 8.00 - 20.00

ΕΛΛΑΔΑ

Τηλεφωνικός αριθμός: 2109696497
Χρέωση: Τοπική χρέωση
Ώρες λειτουργίας: Δευτέρα - Παρασκευή 8.00 - 20.00

ESPAÑA

Teléfono: 913754126 (España Continental)
Tarifa: Tarifa local
Horario: Lunes - Viernes 8.00 - 20.00

EESTI - LATVIJA - CYPRUS

<http://www.ikea.com>

FRANCE

Numéro de téléphone: 0170480513
Tarif: Prix d'un appel local
Heures d'ouverture: Lundi - Vendredi 9.00 - 21.00

HRVATSKA

Broj telefona: 0800 3636
Tarifa: Lokalna tarifa
Radno vrijeme: Ponedjeljak - Petak 8.00 - 20.00

ÍSLAND

Símanúmer: 5852409
Kostnaður við símtal: Almennt mínútuverð
Opnunartími: Mánudaga - Föstudaga 9.00 - 17.00

ITALIA

Telefono: 0238591334
Tariffa: Tariffa locale
Orari d'apertura: Lunedì - Venerdì 8.00 - 20.00

LIETUVIŲ

Telefono numeris: (0) 520 511 35
Skambučio kaina: Vietos mokestis
Darbo laikas: Nuo pirmadienio iki penktadienio 8.00 - 20.00

LUXEMBOURG

Numéro de téléphone: 035220882569
Tarif: Prix d'un appel local
Heures d'ouverture: Lundi - Vendredi 8.00 - 18.00

MAGYARORSZÁG

Telefon szám: (06-1)-3285308
Tarifa: Helyi tarifa
Nyitvatartási idő: Hétfőtől Péntekig 8.00 - 20.00

NORGE

Telefon nummer: 23500112
Takst: Lokal takst
Åpningstider: Mandag - fredag 8.00 - 20.00

NEDERLAND

Telefoon: 0900-235 45 32 en/of 0900 BEL IKEA
0031-50 316 8772 international
Tarief: Geen extra kosten. Alleen lokaal tarief.
Openingstijd: Maandag t/m - Vrijdag 8.00 - 21.00
Zaterdag 9.00 - 21.00
Zondag / Feestdagen 10.00 - 18.00

ÖSTERREICH

Telefon-Nummer: 013602771461
Tarif: Ortstarif
Öffnungszeiten: Montag - Freitag 8.00 - 20.00

POLSKA

Numer telefonu: 225844203
Stawka: Koszt połączenia według taryfy operatora
Godziny otwarcia: Montag - Freitag 8.00 - 20.00

PORTUGAL

Telefone: 213164011
Tarifa: Tarifa local
Horário: Segunda - Sexta 9.00 - 21.00

ROMÂNIA

Număr de telefon: 021 4074532
Tarif: Tarif local
Orar: Luni - Vineri 9.00 - 18.00

РОССИЯ

Телефонный номер: 84957059426
Стоимость звонка: Местная стоимость звонка
Время работы: Понедельник - Пятница 9.00 - 21.00
(Московское время)

SCHWEIZ - SUISSE - SVIZZERA

Telefon-Nummer/Numéro de téléphone/Telefono: 0225675345
Tarif/Tarif/Tariffa: Ortstarif/Prix d'un appel local/Tariffa locale
Öffnungszeiten: Montag - Freitag 8.00 - 20.00
Heures d'ouverture: Lundi - Vendredi 8.00 - 20.00
Orario d'apertura: Lunedì - Venerdì 8.00 - 20.00

SLOVENIJA

Telefonska številka: +38618107781
Ocen: Lokalna tarifa
Odpiralni čas: Ponedeljek-Sobota 9.00 - 18.00

SLOVENSKO

Telefónne číslo: (02) 50102658
Cena za hovor: Cena za miestny hovor
Pracovná doba: Pondelok až piatok 8.00 - 20.00

SRBIJA

Број телефона: 011 7 555 444
стола: локална курс
Радно време: Понедељак - субота 9.00 - 20.00
недеља 9.00 - 18.00

SUOMI

Puhelinnumero: 0981710374
Taxa: Yksikköhinta
Aukioloaika: Maanantaista perjantaihin 8.00 - 20.00

SVERIGE

Telefon nummer: 0775-700 500
Taxa: Lokal samtal
Öppet tider: Måndag - Fredag 8.30 - 20.00
Lördag - Söndag 9.30 - 18.00

UNITED KINGDOM - IRELAND

Phone number: 02076601517
Rate: Local rate
Opening hours: Monday - Friday 8.00am - 6.00pm
Saturday 8.30am - 4.30pm
Sunday 9.30am - 3.30pm

Standby Regulation		EN
Minutes to reach automatically standby mode, off mode or networked standby	minutes	20
Power consumption in standby mode	watts	0.8
Power consumption in off mode	watts	-
Power consumption in networked standby mode	watts	-

Регулиране в режим на стендбай		BG
Минути за автоматично достигане до режим на стендбай, режим на изключване или режим на стендбай в мрежа	минути	20
Консумация на енергия в режим на стендбай	ватове	0.8
Консумация на енергия в режим на изключване	ватове	-
Консумация на енергия в режим на стендбай в мрежа	ватове	-

Regulace pohotovostního režimu		CS
Minuty pro automatický přechod do pohotovostního režimu, vypnutého režimu nebo síťového pohotovostního režimu	minuty	20
Spotřeba energie v pohotovostním režimu	watty	0.8
Spotřeba energie ve vypnutém režimu	watty	-
Spotřeba energie v síťovém pohotovostním režimu	watty	-

Standby-regulering		DA
Minutter til at nå automatisk standbytilstand, slukket tilstand eller netværksbaseret standby	minutter	20
Strømförbrug i standbytilstand	watt	0.8
Strømförbrug i slukket tilstand	watt	-
Strømförbrug i netværksbaseret tilstand	watt	-

Standby-Regelung		DE
Minuten, um automatisch den Standby-Modus, den ausgeschalteten Modus oder den vernetzten Standby-Modus zu erreichen	Minuten	20
Stromverbrauch im Standby-Modus	Watt	0.8
Stromverbrauch im ausgeschalteten Modus	Watt	-
Stromverbrauch im vernetzten Standby-Modus	Watt	-

Ρύθμιση αναμονής		EL
Λεπτά για να φτάσετε αυτόματα σε κατάσταση αναμονής, απενεργοποιημένη κατάσταση ή δικτυακή κατάσταση αναμονής	λεπτά	20
Κατανάλωση ενέργειας σε κατάσταση αναμονής	watt	0.8
Κατανάλωση ενέργειας σε κατάσταση απενεργοποίησης	watt	-
Κατανάλωση ενέργειας σε κατάσταση αναμονής δικτύου	watt	-

Regulación de espera		ES
Minutos para alcanzar automáticamente el modo de espera, el modo apagado o el modo de espera en red	minutos	20
Consumo de energía en modo de espera	vattios	0.8
Consumo de energía en modo apagado	vattios	-
Consumo de energía en modo de espera en red	vattios	-

Ooterežiimi reguleerimine		ET
Minutid, mille järel seade läheb automaatselt ooterežiimi, väljalülitatud režiimi või võrgus ooterežiimi	minutid	20
Energiatarve ooterežiimis	vattid	0.8
Energiatarve väljalülitatud režiimis	vattid	-
Energiatarve võrgus ooterežiimis	vattid	-

Valmiustilan säätö		FI
Minuuttia automaattiseen valmiustilaan, off-tilaan tai verkkovalmiustilaan pääsemiseksi	minuuttia	20
Virrankulutus valmiustilassa	wattia	0.8
Virrankulutus off-tilassa	wattia	-
Virrankulutus verkkovalmiustilassa	wattia	-

Régulation en attente		FR
Minutes pour atteindre le mode veille automatique, le mode arrêt ou le mode veille en réseau	minutes	20
Consommation électrique en mode veille	watts	0.8
Consommation électrique en mode arrêt	watts	-
Consommation électrique en mode veille en réseau	watts	-

Propisi za stanje pripravnosti		HR
Minute koje su potrebne da se postigne automatsko stanje pripravnosti, stanje isključenosti ili umreženo stanje pripravnosti	minute	20
Potrošnja energije u stanju pripravnosti	vati	0.8
Potrošnja energije u stanju isključenosti	vati	-
Potrošnja energije u umreženom stanju pripravnosti	vati	-

Készenlét szabályozása		HU
Perc az automatikus készenléti üzemmód, kikapcsolt üzemmód vagy hálózati készenléti üzemmód eléréséhez	perc	20
Energiafogyasztás készenléti üzemmódban	watt	0.8
Energiafogyasztás kikapcsolt üzemmódban	watt	-
Energiafogyasztás hálózati készenléti üzemmódban	watt	-

Regolamento standby		IT
Minuti per raggiungere automaticamente la modalità standby, la modalità off o lo standby in rete	minuti	20
Consumo di energia in modalità standby	watt	0.8
Consumo di energia in modalità off	watt	-
Consumo di energia in modalità standby in rete	watt	-

Reguliavimas budėjimo režimu		LT
Automatinio budėjimo režimo, išjungimo režimo arba tinklo budėjimo režimo minutės	minutės	20
Energijos suvartojimas budėjimo režimu	vatai	0.8
Energijos suvartojimas išjungimo režimu	vatai	-
Energijos suvartojimas tinklo budėjimo režimu	vatai	-

Gaidstāves regulēšana		LV
Minūtes, lai sasniegtu automātisku gaidstāves režimu, izslēgtu režimu vai tikla gaidstāves režimu	minūtes	20
Energijas patēriņš gaidstāves režimā	vati	0.8
Energijas patēriņš izslēgtā režimā	vati	-
Energijas patēriņš tikla gaidstāves režimā	vati	-

Stand-by regeling		NL
Minuten om automatisch stand-by, uit of netwerkstand-by te bereiken	minuten	20
Stroomverbruik in stand-bymodus	watt	0.8
Stroomverbruik wanneer uit	watt	-
Stroomverbruik in netwerkstand-bymodus	watt	-

Regulacja w trybie gotowości		PL
Minuty do automatycznego przejścia w tryb gotowości, tryb wyłączenia lub sieciowy tryb gotowości	minuty	20
Zużycie energii w trybie czuwania	waty	0.8
Zużycie energii w trybie wyłączenia	waty	-
Zużycie energii w sieciowym trybie czuwania	waty	-

Regulação do modo de espera		PT
Minutos para atingir automaticamente o modo de espera, o modo desligado ou o modo de espera em rede	minutos	20
Consumo de energia em modo de espera	watts	0.8
Consumo de energia no modo desligado	watts	-
Consumo de energia no modo de espera em rede	watts	-

Regulament privind modul de standby		RO
Minute rămase până la intrarea automată în modul de standby, modul deconectat sau modul de standby în rețea	minute	20
Consum de energie în modul de standby	wați	0.8
Consum de energie în modul deconectat	wați	-
Consum de energie în modul de standby în rețea	wați	-

Regulácia pohotovostného režimu		SK
Minúty na automatické dosiahnutie pohotovostného režimu, vypnutého režimu alebo sieťového pohotovostného režimu	minúty/minút	20
Spotreba energie v pohotovostnom režime	wattov	0.8
Spotreba energie vo vypnutom režime	wattov	-
Spotreba energie v sieťovom pohotovostnom režime	wattov	-

Nastavitev stanja pripravljenosti		SL
Minute do sameđejnega preklopa v stanje pripravljenosti, izklopljenega stanja ali omrežnega stanja pripravljenosti	minute	20
Poraba energije v stanju pripravljenosti	vati	0.8
Poraba energije v izklopljenem stanju	vati	-
Poraba energije v omrežnem stanju pripravljenosti	vati	-

Standby-reglering		SV
Minuter för att automatiskt nå standby-läge, off-läge eller nätverksanslutet standby-läge	minuter	20
Strömförbrukning i standby-läge	watt	0.8
Strömförbrukning i off-läge	watt	-
Strömförbrukning i nätverksanslutet standby-läge	watt	-

