

FASTNÄS

eu

ca

gl



Design and Quality
IKEA of Sweden

EUSKARA	4
CATALÀ	21
GALEGO	38

Edukien aurkibidea

Segurtasun-informazioa	4	Arazoen konponketa	12
Produktuaren deskribapena	9	Datu teknikoak	16
Lehen aldiz erabiltzea	9	Ingurumen-gaiak	16
Eguneroko erabilera	9	Garbiketa eta mantentze-lanak	17
Lehen erabileraren aurretik	11	IKEA bermea	18

Segurtasun-informazioa

Atal honek lesio pertsonalen edo kalte materialen arriskua saihesteko jarraitu behar diren segurtasun-argibideak hartzen ditu barne.

Fabrikatzaileak segurtasun-argibide hauek ez betetzetik, gailua modu ezegokian erabiltzetik edo agintek gaizki doitzetik eratorritako edozein erantzukizun ukatzen du.

Ez konpondu edo ordezkatu produktuaren piezak, Erabiltzailearen eskuliburuan kontrakoa jartzen badu salbu. Ez egin aldaketarik produktuan.

ERABILERA-HELBURUAK

⚠️ Produktu hau ez da erabilera komertzialerako sortu, eta ez da aurreikusitako erabilera ez den beste ezertarako erabili behar.

Gailu hau barnealdean erabiltzeko diseinatu da, hala nola etxeetan edo bestelako inguruneetan.

Adibidez, honako kasu hauetan:

- denda, bulego eta bestelako lan-inguruneetako langileen sukaldeetan jartzeko

- baserrietan erabiltzeko

- hotel eta moteletako logeletan edo bezeroek atseden hartzeko erabiltzen dituzten bestelako instalazioetan kokatzeko

- ostatuetan edo antzeko inguruneetan instalatzeko

- sukaldaritza-zerbitzuetan edo txikizkako salmentara zuzenduta ez dauden bestelako aplikazioetan jartzeko.

Ez erabili gailua kanpoko ingurune ireki edo itxietan, hala nola itsasontziak, balkoiak edo terrazak. Gailua euri, elur, eguzki-izpi eta haizearen eraginpean jartzeak sute-arriskua sortzen du.

HAURREN, PERTSONA KALTEBEREN ETA ETXE-ANIMALIEN SEGURTASUNA

- Produktua 8 urte baino gehiagoko haurrek eta gaitasun fisiko,

sentsorial edo mental azpigaratuak dituzten edo esperientzia eta ezaguera gutxiko pertsonak erabil dezakete, baldin eta gailua modu seguruan erabiltzeari eta ekar ditzakeen arriskuei buruzko argibideak eman eta gainbegiratzen bazaie.

- 3 eta 8 urte arteko haurrek elikagaiak sartu eta atera ditzakete hozkailutik.

⚠️ Produktu elektrikoak arriskutsuak dira haurrentzat eta etxe-animalezat. Haurrek eta etxeko animaliek ezin dute gailuarekin jolastu, gailura igo edo gailuan sartu.

⚠️ Erabiltzaileek egin beharreko garbiketa eta mantentze-lanak ezin dituzte haurrek egin, norbaitek gainbegiratzen badie salbu.

⚠️ Utzi bilgarri-materialak haurren irismenetik kanpo. Lesio- eta asfisia-arriskua dago.

Produktua bota aurretik:

1. Desentxufatu korrante-kablea hormako hargunetik.

2. Moztu korrante-kablea eta kendu gailutik entxufearekin batera.

3. Ez kendu gailuaren apalak eta tiraderak, haurrek gailuan sar ez daitezten.

4. Kendu atea.

5. Itxi gailua, iraul ez dadin.

6. Ez utzi haurrei gailu zaharrarekin jolastean.

- Ez suntsitu gailua sutan botaz.

Leherketa-arriskua dago.

- Gailuaren atea sarraila badu, utzi giltza haurren irismenetik kanpo.

SEGURTASUN ELEKTRIKOA

- Ez eduki gailua entxufatuta instalazio-, zaintza-, garbiketa- eta konponketa-eragiketetan zehar.
- Korronte-kablea hondatuta badago, Zerbitzu baimendu batek ordezkatu beharko du, gerta daitekeen edozein arrisku saihesteko.
- Ez sartu korronte-kablea gailuaren azpian edo atzealdean. Ez kokatu objektu astunak korronte-kablearen gainean. Ez tolestu edo zanpatu korronte-kablea, eta saihestu bero-iturriekin kontaktuan egotea.
- Ez erabili kable luzagarriak, entxufe anitzik edo egokigailurik gailuarekin.
- Entxufe anitz edo energia-iturri eramangarriak gainberotu daitezke, suteak sortuz. Beraz, ez jarri entxufe anitzik gailuaren atzean edo gailutik gertu.
- Entxufeak irisgarri egon behar du. Hori posible ez bada, instalazio elektrikoak elektrizitateari buruzko araudia betetzen duen eta sare elektrikoko terminal guztiak deskonektatzen dituen mekanismo bat eduki beharko du (fusiblea, etengailua, etengailu nagusia, etab.).
- Ez ukitu entxufeak eskuak bustita dituzula.
- Gailua desentxufatzean, ez egin tira korronte-kabletik, baizik eta entxufetik.

SEGURTASUNA GAILUA MANEIAITZEAN

- Gailua astuna da, eta ez da gomendagarria pertsona bakarrak mugitzea.
- Ez mugitu produktua ateari eutsiz.
- Manipulatu gailua kontu handiz, hozte-sistema eta hodiak kaltetu ez daitezten. Ez erabili gailua hodiak hondatuta badaude eta jarri harremanetan zerbitzu baimendu batekin.

SEGURTASUNA INSTALAZIOAN

- Gailua instalatzeko prestatzeko, kontsultatu Erabiltzailearen gidako informazioa eta ziurtatu zerbitzu elektrikoek eta ur-zerbitzuek betekizunak betetzen dituztela. Instalazioa egokia ez bada, jarri harremanetan elektrikari eta iturgin gaituekin, beharrezkoak diren konponketak egin ditzaten. Bestela, baliteke deskarga elektrikoak, suteak, gailuko arazoak edo lesioak sortzea.
- Instalatu aurretik, egiaztatu gailuak kalterik ez duela. Ez instalatu gailua kalteren bat badu.
- Kokatu gailua gainazal galgatu eta irmo batean eta doitu hanka doigarriekin. Bestela, baliteke hozkailua iraultzea, lesioak sortuz.
- Gailua ingurune lehor eta aireztatu batean instalatu behar da. Ez kokatu alfonbrak, moketak edo antzeko estaldurak produktuaren azpian, hornitzaileak gomendatzen badu salbu. Horrek aireztapen ezegokiaren ondoriozko sute-arriskua sor dezake!
- Ez blokeatu edo estali aireztapenzuloak. Bestela, baliteke energia-kontsumoa igotzea eta gailua hondatzea.
- Ez konektatu gailua eguzki-energiako iturrien moduko hornidura-sistemetara. Bestela, baliteke tentsioa bat-batean aldatzearen ondorioz gailua hondatzea.
- Hozkailuak zenbat eta hozgarri gehiago izan, orduan eta leku gehiago beharko du instalatzeko. Baliteke oso txikiak diren geletan gas-aire nahasketa sukoia sortzea hozte-sisteman gas-ihesen bat egonez gero.

Gutxienez 1 m³-ko bolumena behar da 8 gramo hozgarri bakoitzeko. Gailuko hozgarri kantitatea mota adierazten duen etiketan zehazten da.

- Gailua instalatzen den lekua ez du eguzki-izpi zuzenen eraginpean egon behar, eta bero-iturrietatik (adibidez, estufak, berogailuak, etab.) urrun egon behar du.

⚠ Gailua bero-iturri batetik gertu instalatu behar baduzu, erabili isolamendu-plaka egokia. Beste alde batetik, bero-iturriarekiko gutxienezko distantzia hemen zehazten dena izango da.

- Gutxienez 30 cm-koa honako bero-iturrien kasuan: estufak, berogailu-unitateak, berogailuak, etab.

- Gutxienez 5 cm-koa labe elektrikoaren kasuan.

- Zure gailuak I babes du. Entxufatu gailua mota adierazten duen etiketak zehazten dituen tentsio-, korrante- eta maiztasun-balioetara egokitzen den lurreko hargune batera. Harguneak 10 A-16 A-ko fusiblea izan behar du. IKEA of Sweden konpainiak ez du bere gain hartuko produktua lurreko harguneak eta konexio elektrikoak tokiko araudiei edo araudi nazionaleri jarraikiz egin direla ziurtatu gabe erabiltzeak sor ditzaketan kalteen erantzukizuna.
- Desentxufatu gailuaren korrante-kablea instalazioan zehar. Bestela, baliteke deskarga elektrikoa eta lesioak sortzea.
- Ez konektatu gailua euren lekuetatik atera diren edo urarekin kontaktuan egoteko arriskua duten eta aske, hondatuta, zikin edo koipetsu dauden harguneetan.
- Egokitu gailuaren korrante-kablea eta mahukak (halakorik balego) estropezurik ez eragiteko moduan.

- Pieza bizietan edo korrante-kablean hezetasuna sartzeak zirkuitulaburra sor dezake. Beraz, ez erabili produktua eremu hezeetan edo ur-zipritzinak sor daitezkeen lekuetan (esaterako, garajea edo garbitegia). Hozkailua urarekin bustitzen bada, desentxufatu eta jarri harremanetan zerbitzu tekniko baimendu batekin.

- Ez konektatu hozkailua energia aurrezteko gailuetara. Sistema horiek kaltegarriak dira gailurako.

FUNTZIONAMENDU-SEGURTASUNA

- Ez erabili disolbatzaile kimikoak gailuan. Material horiek lehertzeko arriskua dute.
- Gailuak huts egiten badu, desentxufatu eta ez jarri martxan berriz zerbitzu baimenduak konpondu arte. Deskarga elektrikoa gertatzeko arriskua dago!
- Ez kokatuugarri (adibidez, kandalak edo zigarroak) produktuaren gainean edo produktutik gertu.
- Ez igo gailuan. Erorketa- eta lesio-arriskua!
- Ez erabili hozte-sistemaren hodiak kalte ditzaketan tresna zorrotzak. Gas-hodiak, hodiak luzagarriak edo goiko gainazaleko estaldurak zulatzeotan lainoztatuta ateratzen den hozgarriak larruazaleko narritadura edo begietako lesioak sor ditzake.
- Ez kokatu eta ez erabili gailu elektrikoak hozkailu/izozkailuaren barruan, fabrikatzaileak posible dela badio salbu.
- Kontuz ibili eskuetako edo gorputzeko atalak gailuaren barruko osagarri mugikorrek ez harrapatzeko. Kontuz ibili atzamarrak hozkailuaren eta atearen artean ez harrapatzeko. Ireki edo itxi atea kontua gertu haurrak badaude.
- Ez eraman oraindik izozkia, izotz-puskak edo elikagai izoztuak

- izozkailutik atera eta berehala. Izozteko arriskua!
- Ez ukitu barruko hormak, izozkailuaren pieza metalikoak edo izozkailuaren barruko elikagaiak eskuak bustita dituzula. Izozteko arriskua!
 - Ez jarri freskagarri-latak edo izoztu daitezkeen likidoak dituzten latak eta botilak izozkailu-konpartimentuan. Baliteke latak edo botilak lehertzea. Lesio eta kalte materialen arriskua!
 - Ez erabili eta ez kokatu tenperaturarekiko sentikorrek diren materialak (hala nola aerosol sukoiak, objektu sukoiak, izotz lehorra edo bestelako agente kimikoak) hozkailutik gertu. Sute- edo erretze-arriskua!
 - Ez gorde material sukoiak dituzten aerosol-laten moduko material lehergarriak gailuaren barruan.
 - Ez jarri likidoak dituzten latak gailuaren gainean. Atal elektrikoaren batean ur-ziprztinak erortzeak deskarga elektrikoa edo sutea sor dezake.
 - Gailua ez da diseinatu sendagaiak, odol-plasma, laborategi-prestakinak edo -materialak eta Produktu medikoen zuzentarauak barne hartzen dituen bestelako produktuak gorde eta hozteko.
 - Gailua aurreikusitako helbururako ez erabiltzeak barruan gordetzen diren produktuak kaltetu edo honda ditzake.
 - Hozkailuak argi urdina badu, ez begiratu argiari gailu optikoekin. Ez begiratu denbora gehiegiz LED UV argiari zuzenean. Izpi ultramoreek neke bisuala eragin dezakete.
 - Ez bete gailua onartzen dituen baino elikagai gehiagorekin. Baliteke lesioak edo kalteak sortzea hozkailuaren atea irekitzean gauzaren bat erortzen bada.
- Antzeko arazoak egon daitezke produktuaren gainean objekturen bat kokatuz gero.
- Ziurtatu lurrera eror zitekeen izotza edo ura erabat garbitu duzula, lesioak saihesteko.
 - Aldatu hozkailuko ateko apalen/botila-euskarrien kokapena hutsik daudenean soilik. Lesio fisikoak izateko arriskua!
 - Ez kokatu produktuaren gainean eror daitezkeen objekturik. Objektu horiek atea ireki edo ixtean eror daitezke, lesioak eta/edo kalte materialak sortuz.
 - Ez eman kolperik eta ez egin presio gehiegirik beirazko gainazalen gainean. Apurtutako beirek lesioak eta/edo kalte materialak eragin ditzakete.



- Gailuaren hozte-sistemak R600a hozgarria du. Gailuan erabilitako hozgarri mota gailu mota adierazten duen etiketan zehazten da. Gas hau sukoi da. Beraz, erabili gailua kontu handiz, hozte-sistema eta hodiak kaltetu ez daitezten. Hodietan kalteren bat eragitekotan:
 - - Ez ukitu gailua edo korrontekablea.
 - - Eduki gailua sutea sor dezaketzenugar-iturri posibleetatik urrun.
 - - Aireztatu produktua kokatuta dagoen eremua. Ez erabili haizagailurik.
- Gailua hondatuta badago eta gas-ihesa badago, urrunduz gasetik. Gasak izoztea eragin dezake larruazalarekin kontaktuan egotekotan.

SEGURTASUNA MANTENTZE-LANAK ETA GARBIKETA EGITEAN

- Ez egin tira atearen heldulekutik produktua garbitzeko mugitzeko. Eskulekutik indar gehiegirekin tira egin ez gero, lesioak eragin ditzake.
- Ez garbitu gailua bere gainean eta barruan ura ihinztatuz edo isuriz. Deskarga elektrikoa eta sutea gertatzeko arriskua.
- Ez erabili tresna zorrotzak edo urratzaileak gailua garbitzeko.
- Ez erabili etxea garbitzeko produktu, detergente, gas, gasolina, alkohol edo argizariaren moduko materialak.
- Erabili soilik elikagaietarako kaltegarriak ez diren garbiketa-produktuak produktuaren barrualdea garbitzeko.
- Ez erabili lurrina edo lurrun bidez garbitzeko materialak gailua garbitzeko eta barruko izotza desizozteko. Lurrunak hozkailuaren eremu aktiboekin kontaktua egin ez gero, zirkuitulaburrak edo deskarga elektrikoak sor ditzake!
- Mantendu ura gailuaren zirkuitu elektronikoetatik edo argiztapenetik urrun.
- Erabili zapi garbia eta lehorra entxufeen muturren hautsa edo horietan egon daitekeen edozein material arrotz garbitzeko. Ez erabili zapi hezea edo bustia entxufea garbitzeko. Bestela, baliteke sutea edo deskarga elektrikoa sortzea.

Instalazioa

Produktua erabiltzeko prest uzteko, ziurtatu kable-elektrikoen sarea eta hodiak egokiak direla, Erabiltzailearen eskuliburuak informazioa kontsultatuz. Hala ez bada, jarri harremanetan elektrikari eta iturgin gaituekin, beharrezkoak diren konponketak egin ditzaten.

⚠ **KONTUZ:** Fabrikatzaileak ez du bere gain hartzen baimendu gabeko pertsonen egindako konponketen ondoriozko kalteen ardura. Astinduak saihesteko, kokatu produktua gainazal lau batean.

⚠ **ABISUA:** Instalazioan zehar, desentxufatu produktuaren elikadura-kablea. Bestela, heriotza edo lesio larriak izateko arriskua dago.

⚠ **KONTUZ:** Produktua kokatuko duzun gelaren atea estuegia bada eta ezin baduzu bertatik pasatu, biratu produktua alde batera; bestela, jarri harremanetan zerbitzu tekniko baimendu batekin.

- Ez jarri produktua eguzki-izpien eraginpean eta ez ezazu gorde leku heze batean.
- Ez instalatu gailua 10 °C baino gutxiagoko temperatura duten inguruneetan.

Hozkailua martxan jarri aurretik,

Egiatzatu honako hauek hozkailua erabiltzen hasi aurretik:

1. Garbitu hozkailuaren barrualdea "Mantentze-lanak eta garbiketa" atalean gomendatzen den moduan.
2. Konektatu hozkailuaren entxufea hargunera. Atea irekitzean hozkailuaren barruko argia piztuko da.
3. Konpresorea martxan jartzen denean, soinua entzungo da. Hozte-sistemaren barruan zigitatuta dauden likidoek eta gasek ere egin dezakete zarata, nahiz eta konpresorea martxan ez egon; nahiko normala da.
4. Hozkailuaren aurreko ertzak bero senti daitezke. Hori normala da. Eremu horiek bero egoteko diseinatuta daude, kondentsazioa saihesteko.

KONEXIO ELEKTRIKOA

⚠ **ABISUA:** Ez egin konexiorik kable luzagarriak edo entxufe anitzak erabiliz.

⚠ **ABISUA:** Hondatutako elikadura-kablea zerbitzu tekniko baimendu batek ordezkatu behar du.

⚠ **ABISUA:** Gailua kokatzen duzunean, ziurtatu elikadura-kablea ez dela harrapatuta geratzen eta ez dela kaltetzen.

- IKEA of Sweden enpresak ez du bere gain hartuko produktua lurreko hargunerik eta araudi nazionalaren arabera konexio elektrikorik gabe erabiltzearen ondoriozko kalteen erantzukizuna.
- Korrante-kablearen entxufek irisgarri egon behar du instalazioa egin ondoren.
- Konektatu hozkailua 220-240V/50 Hz-ko tentsioa duen lurreko hargune batera. Entxufek 10-16 A-ko fusiblea izan behar dute.

KLIMA MOTAK ETA DEFINIZIOAK

Kontsultatu klase klimatikoa gailuko ezaugarrien plakan. Zure gailuari informazio hauetakoa bat aplikatzen zaio, klase klimatikoaren arabera.

Serie-zenbakia: klima epela epe luzean. Hozte-gailu hau 10 °C eta 32 °C arteko giro-tenperatura duten lekuetan erabiltzeko diseinatu da.

IPARRA: klima epela. Hozte-gailu hau 16 °C eta 32 °C arteko giro-tenperatura duten lekuetan erabiltzeko diseinatu da.

S T: klima subtropikala. Gailu hau 16 °C eta 38 °C arteko giro-tenperatura duten lekuetan erabiltzeko diseinatu da.

T: klima tropikala. Gailu hau 16 °C eta 43 °C arteko giro-tenperatura duten lekuetan erabiltzeko diseinatu da.

Produktuaren deskribapena

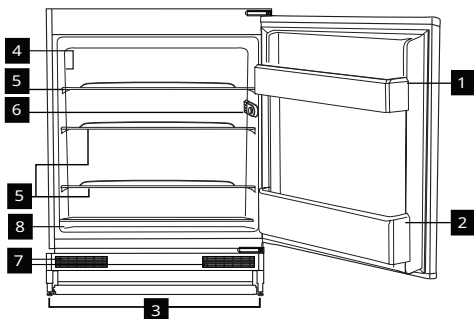

- 1 Atearen apala
- 2 Botila-apalategia
- 3 Hanka doigarriak
- 4 Sailkapen-plaka
- 5 Apalak
- 6 Bonbillaren termostatorako kaxa
- 7 Aireztapen-sareta
- 8 Barazkien konpartimentua
- 9 Drainatze-zuloak garbitzeko tresna

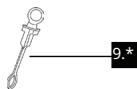

*** (doikuntza-poltsaren barruan)**

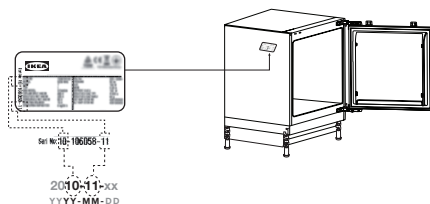

Lehen aldiz erabiltzea

❏ Hozkailua erabili aurretik, ziurtatu beharrezko prestakuntzak egin dituzula, "Segurtasun-informazioa" eta "Instalazioa" ataletako argibideei jarraikiz.

Gailua horizontalean garraiatu bada, hobe da 4 ordu itxarotea korrontera konektatu aurretik.

Eduki gailua martxan barruan janaririk jarri gabe 12 orduz eta ez ireki atea guztiz beharrekoa ez bada.

Adi! Gailu hau Frantzian dago salgai. Herrialde horretan indarrean dagoen araudiaren arabera, hozkailuak gailu berezia (ikusi irudia) izan behar du instalatuta beheko konpartimentuan, eremurik hotzena adierazteko.



***hala badagokio**



Eguneroko erabilera

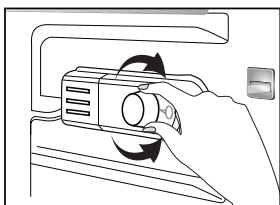

Funtzionamendu-tenperatura doitzen du.



1 = Hozte-doikuntzarik baxuena

5 = Hozte-doikuntzarik altuena

(O)

Gutxienekoa = Hozte-doikuntzarik baxuena

Geh. = Hozte-doikuntzarik altuena

Hozkailuaren barruko tenperaturak +5 °C ingurukoa izan behar du.

Hautatu doikuntza nahi duzun tenperaturaren arabera. Kontuan izan hozte-guneak tenperatura ezberdinak izango dituela.

Eremurik hotzena barazkien konpartimentuaren gainean dago.

Barruko tenperatura giro-tenperaturaren, atea irekitzen den maiztasunaren eta gordetzen diren elikagai kopuruaren araberkoa da baita ere.

Atea maiz irekiz gero, barruko tenperatura altuagoa izango da.

Beraz, gomendagarria da atea erabili eta berehala ixtea.

Gailua itzaltzeko, biratu agintea

Temperatura kontrolatu eta doitzea

Gailua lehen aldiz piztean, termostatoa 24 ordu igaro ondoren hozkailuaren batez besteko tenperatura +5 °C-ak (+41 °F) ez gainditzeko doitu behar da.

Gomendagarria da termostatoa 1 eta 5 posizioen erdian gutxi gorabehera doitzea eta, ondoren, nahi duzun temperatura lortu arte kontrolatzea, hau da, 5era mugituz, hozkailuaren tenperatura gero eta hotzagoa izango da, eta alderantziz. Normala da hozkailuaren atal batzuk hotzago edo beroago egotea (esaterako, entsaladarako tiradera eta armairuaren goiko aldea).

25 °C (77 °F) baino gehiagoko giro-tenperatura dagoenean, batez ere udan, biratu termostatoaren agintea 5era. 25 °C-ko (77 °F) giro-tenperatura dagoenean, biratu termostatoaren agintea erdira.

Desizoztea

Despentsa-hozkailua automatikoki desizoztuko da. Desizozte-ura hustubide-hodira doa bilketa-arteke baten bidez eta, ondoren, gailuaren atzealdeko ontzi berezi batean (1) lurruntzen da (ikus eskema).

Desizoztean zehar, ur-tantak hozkailuaren atzealde (ezkutuko lurrungailua dagoen lekua) formatea dezakete. Baliteke tanta batzuk estalduran geratzea eta desizoztea amaitu ondoren berriz izoztea. Ez erabili objektu zorrotzak edo ertz zorrotzak dituzten tresnak, hala nola labanak edo sardexkak, berriz izoztu diren tantak kentzeko.

Uneren batean desizozte-ura bilketa-artekeatik ateratzen ez bada, egiaztatu janari-partikularik ez duela hustubide-hodia buxatzen. Hustubide-hodia husteko, bultzatu hustubide-hodiak dakarren plastiko bereziz egindako pistoia (2).

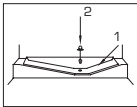

Argiztapen-bonbillaren aldaketa

Deitu zerbitzu baimenduari hozkailua argiztatzeko bonbilla/LED argia aldatzean.

Gailu honetako bonbillak ezin dira etxea argiztatzeko erabili. Bonbilla honen helburua erabiltzaileari elikagaiak hozkailuan/izozkailuan modu seguru eta erosoan kokatzen laguntzea da.

Produktu honek "G" energia-eraginkortasuneko argiztapen-iturria du. Produktu honen argiztapen-iturria teknikari gaitu batek aldatu behar du.

Hozkailua sukalde-gainekoaren azpian kokatzea eta hankak doitzea

Ez buxatu aireztapen-artekek, hozkailuaren errendimendua murriztu ez dadin. (140 cm²)

Hozkailua ezegonkor badago;

Egonkor uzteko, hozkailuaren aurreko hankak bira ditzakezu. Hankaren izkina jaitsi egiten da gezi beltzaren norabidean biratuz gero; kontrako norabidean biratzen baduzu, berriz, igo egiten da. Errazagoa izango da prozesuan zehar beste norbaitek unitatea pixka bat altxatuz laguntzen badizu.

Produktua hankak doitzeko kokatzen duzunean, erabili kartoizko kaxaren etiketan adierazten den kokapen-alboa.

Lehen erabileraren aurretik

- Hozkailua instalatzeko gelaren gutxieneko giro-tenperaturak 10 °C-koa izan behar du. Ez da gomendagarria hozkailua leku hotzagoetan erabiltzea, horrek eragina izango baitu efizientzian.
- Ziurtatu hozkailuaren barrualdea oso garbi dagoela.
- Bi hozkailu bata bestearen ondoan instalatu nahi badituzu, gutxienez, 2 cm-ko distantzia utzi beharko duzu haien artean.
- Hozkailua lehen aldiz martxan jartzen duzunean, kontuan izan honako argibide hauek (1, 2, 3) lehen sei orduetan zehar:
 1. Ez ireki atea sarritan.
 2. Hozkailua hutsik jarri behar da martxan, barruan ezer ez duela.
 3. Ez desentxufatu hozkailua. Kontrola ezin duzun korrante-akatsen bat gertatuz gero, kontsultatu "Arazoetarako konponbide gomendatuak" ataleko abisuak.
- Gorde bilgarri originala eta aparrezko materialak etorkizunean garraiatu ahal izateko.
- Izozkailuarekin batera hornitutako saskiek/tiraderek martxan egon behar dute beti, energia gutxiago kontsumitzeko eta biltegi-irratze-baldintzak onenak izateko.
- Elikagaiak izozkailuaren tenperatura-sentsorearekin kontaktuan egonez gero, baliteke energia-kontsumoa areagotzea. Beraz, saihestu sentsoreekin kontaktua egitea.
- Modelo batzuetan, tresna-panela automatikoki itzaltzen da atea itxi eta 5 minutu igaro ondoren. Berriz aktibatuko da atea irekitzean edo edozein botoi sakatzean.
- Produktua martxan dagoenean atea ireki eta ixtearen ondoriozko tenperatura-aldaketa dela eta, normala da atean, gorputzaren apaletan eta beirazko ontzietan kondentsazioa sortzea.

Arazoen konponketa

Irakurri zerrenda hau zerbitzu teknikoari deitu aurretik. Horrela, dirua eta denbora aurreztuko dituzu. Zerrenda honetan langileen lanarekin eta material akastunekin erlazionatuta ez dauden ohiko kekek barne hartzen dira. Baliteke zure produktuak hemen deskribatutako funtzio batzuk ez izatea.

Arazoa		Konponbidea
Hozkailuak ez du funtzionatzen.	<ul style="list-style-type: none"> Entxufea ez dago ondo sartuta hargunean. 	<ul style="list-style-type: none"> Sartu entxufea hargunean modu seguruan.
	<ul style="list-style-type: none"> Baliteke hozkailua konektatuta dagoen entxufearen fusiblea edo fusible nagusia erreta egotea. 	<ul style="list-style-type: none"> Egiatzatu fusiblea.
Kondentsazioa hozkailuaren alboko horman (ZONE, COOL CONTROL eta FLEXI ZONE).	<ul style="list-style-type: none"> Atea maiz ireki da. 	<ul style="list-style-type: none"> Ez ireki eta itxi hozkailuko atea maiz.
	<ul style="list-style-type: none"> Giroa oso hezea da. 	<ul style="list-style-type: none"> Ez instalatu hozkailua oso hezeak diren lekuetan.
	<ul style="list-style-type: none"> Likidoa duten elikagaiak ontzi irekietan gordetzen dira. 	<ul style="list-style-type: none"> Ez gorde likidoa duten elikagaiak ontzi irekietan.
	<ul style="list-style-type: none"> Baliteke hozkailuko atea erdiirekita geratu izatea. 	<ul style="list-style-type: none"> Itxi ondo hozkailuko atea.
	<ul style="list-style-type: none"> Termostatoa oso tenperatura hotzean doituta dago. 	<ul style="list-style-type: none"> Doitu termostatoa maila egokian.
Konpresoreak ez du funtzionatzen	<ul style="list-style-type: none"> Konpresorearen babes termikoa urtu egingo da bat-bateko ilunaldiren bat egotekotan. 	<ul style="list-style-type: none"> Hozkailua 6 minutu inguru igaro ondoren jarriko da martxan.
	<ul style="list-style-type: none"> Entxufeak, hozkailuaren hozte-sistemaren hozgarriaren presioa oraindik ez delako orekatu. 	<ul style="list-style-type: none"> Horren amaieran hozkailua martxan jartzen ez bada, jarri harremanetan zerbitzu teknikoarekin.
	<ul style="list-style-type: none"> Izozkailua desizozte-zikloan dago. 	<ul style="list-style-type: none"> Hori normala da guztiz automatikoa den desizozte-gailu baten kasuan. Desizozte-zikloa aldizka burutzen da.
	<ul style="list-style-type: none"> Temperatura-doikuntzak ez dira behar bezala egin. 	<ul style="list-style-type: none"> Hautatu tenperatura egokia.
	<ul style="list-style-type: none"> Elektrizitatea moztu da. 	<ul style="list-style-type: none"> Hozkailuak ondo funtzionatuko du berriz elektrizitatea berrezarri ondoren.

<ul style="list-style-type: none"> Funtzionamendu-zarata handiagoa da hozkailua martxan dagoenean. 	<ul style="list-style-type: none"> Hozkailuaren funtzionamenduaren errendimendua giro-temperaturaren aldaketen arabera alda daiteke. Hori normala da eta ez da matxura bat. Egiaztatu "Zarataren balizko arrazoia" kapitulua. 	
<p>Hozkailua maiz edo denbora luzez dago martxan.</p>	<ul style="list-style-type: none"> Baliteke giro-temperatura altua izatea. 	<ul style="list-style-type: none"> Normala da gailua giro beroetan denbora luzeagoz funtzionatzea.
	<ul style="list-style-type: none"> Baliteke hozkailua duela gutxi entxufatu izatea edo elikagaiez beteta egotea. 	<ul style="list-style-type: none"> Hozkailua konektatuta edo elikagaiz kargatuta dagoenean, denbora gehiago beharko du ezarritako tenperaturara iristeko. Hori normala da.
	<ul style="list-style-type: none"> Litekeena da duela gutxi janari bero ugari jarri izana hozkailuan. 	<ul style="list-style-type: none"> Ez jarri janari berorik hozkailuan.
	<ul style="list-style-type: none"> Baliteke atea maiz ireki izana edo denbora luzez erdiirekita utzi izana. 	<ul style="list-style-type: none"> >>>Hozkailuan sartu den aire beroak denbora gehiagoz funtzionatzea eragiten du. Ez ireki atea maizegi.
	<ul style="list-style-type: none"> Baliteke izozkailu edo hozkailuko atea erdiirekita geratu izatea. 	<ul style="list-style-type: none"> Egiaztatu atea guztiz itxita dauden.
	<ul style="list-style-type: none"> Hozkailua oso tenperatura hotzean doitu dago. 	<ul style="list-style-type: none"> Doitu hozkailuaren tenperatura balio altuago batean eta itxaron gailua tenperatura horretara iritsi arte.
	<ul style="list-style-type: none"> Baliteke hozkailu edo izozkailuko atearen juntura zikin, higatuta, apurtuta edo gaizki finkatuta egotea. 	<ul style="list-style-type: none"> Garbitu edo aldatu juntura. Hondatutako edo apurtutako junturek hozkailua uneko tenperatura mantentzeko denbora luzeagoz funtzionatzea eragiten dute.
<p>Hozkailuaren tenperatura oso baxua da, baina izozkailuarena egokia da.</p>	<ul style="list-style-type: none"> Hozkailuaren tenperatura oso balio baxura egokitzen da. 	<ul style="list-style-type: none"> Doitu hozkailuaren tenperatura balio handiago batera eta egiaztatu.
<p>Hozkailuaren tiraderetan gordetzen diren elikagaiak izozten dira.</p>	<ul style="list-style-type: none"> Hozkailuaren tenperatura oso balio baxura egokitzen da. 	<ul style="list-style-type: none"> Doitu hozkailuaren tenperatura balio handiago batera eta egiaztatu.

Izozkailuaren edo hozkailuaren tenperatura altuegia da.	<ul style="list-style-type: none"> Hozkailuaren tenperatura oso balio baxura egokitzen da. 	<ul style="list-style-type: none"> Hozkailuaren tenperatura doitzeak eragina du izozkailuaren tenperaturan. Aldatu hozkailu edo izozkailuaren tenperaturak eta itxaron dagozkien konpartimentuek tenperatura nahikoa eduki arte.
	<ul style="list-style-type: none"> Baliteke atea maiz ireki izana edo denbora luzez erdiirekita utzi izana. 	<ul style="list-style-type: none"> Ez ireki atea maizegi.
	<ul style="list-style-type: none"> Atea irekita dago. 	<ul style="list-style-type: none"> Itxi atea guztiz.
	<ul style="list-style-type: none"> Hozkailua entxufatuta dago edo duela gutxi bete da elikagaiekin. 	<ul style="list-style-type: none"> Hori normala da. Hozkailua konektatuta edo elikagaiz kargatuta dagoenean, denbora gehiago beharko du ezarritako tenperaturara iristeko.
	<ul style="list-style-type: none"> Litekeena da duela gutxi janari bero ugari jarri izana hozkailuan. 	<ul style="list-style-type: none"> Ez jarri janari berorik hozkailuan.
Bibrazioa edo zarata.	<ul style="list-style-type: none"> Lurzoria ez dago galgatuta edo ez da egonkorra. 	<ul style="list-style-type: none"> Hozkailua motel mugitzen duzunean kulunkatzen bada, oreka ezazu hankak doitzuz. Ziurtatu zoria hozkailua jasateko nahikoa sendoa dela eta galgatuta dagoela. Egiaztatu "Zarataren balizko arrazoia" kapitulua.
	<ul style="list-style-type: none"> Baliteke hozkailuan kokatutako objektuek zarata egitea. Egiaztatu "Zarataren balizko arrazoia" kapitulua. 	<ul style="list-style-type: none"> Kendu hozkailuaren gaineko objektuak.
Badaude hozkailutik ateratzen diren zaratak, hala nola likido-isurketa, ihinzatze edo bestelako zaratak.	<ul style="list-style-type: none"> Likido eta gasen fluxuak hozkailuaren funtzionamendu-printzipioen arabera sortzen dira. Hori normala da eta ez da matxura bat. 	
Txistua entzuten da hozkailuan.	<ul style="list-style-type: none"> Hozkailua hozteko, haizagailuak erabiltzen dira. Hori normala da eta ez da matxura bat. 	
Kondentsazioa dago hozkailuaren barruko hormetan.	<ul style="list-style-type: none"> Klima bero eta hezeak izotza eta kondentsazioa areagotzen ditu. Hori normala da eta ez da matxura bat. 	
	<ul style="list-style-type: none"> Baliteke atea maiz ireki izana edo denbora luzez erdiirekita utzi izana. 	<ul style="list-style-type: none"> Ez ireki atea maizegi. Itxi itzazu irekita badaude.
	<ul style="list-style-type: none"> Atea irekita dago. 	<ul style="list-style-type: none"> Itxi atea guztiz.
Hezetasuna hozkailuaren kanpoko gainazalean edo atean artean sortzen da.	<ul style="list-style-type: none"> Baliteke airean hezetasuna egotea; hori nahiko normala da klima hezeetan. Hezetasuna jaisten denean, kondentsazioa desagertu egingo da. 	

Kiratsa hozkailuari.	dario	<ul style="list-style-type: none"> Ez da aldizka garbitzen. 	<ul style="list-style-type: none"> Garbitu aldizka hozkailuaren barrualdea belakiarekin, urarekin edo uretan disolbatutako karbonatoarekin.
		<ul style="list-style-type: none"> Baliteke kiratsa ontzi edo bilgarri batzuek eragitea. 	<ul style="list-style-type: none"> Erabili beste ontzi bat edo beste marka bateko bilgarria.
		<ul style="list-style-type: none"> Elikagaiak estalkirik gabe sartzen dira hozkailuan. 	<ul style="list-style-type: none"> Gorde elikagaiak ontzi estalietan. Estalkirik gabeko ontzietatik ateratzen diren mikroorganismoek kiratsa sor dezakete.
		<ul style="list-style-type: none"> Atera hozkailutik iraungita eta hondatuta dauden elikagaiak. 	

Atea ez da ixten.	<ul style="list-style-type: none"> Elikagai-paketeek ez diote ateari ixten uzten. 	<ul style="list-style-type: none"> Berrantolatu atea ixtea oztopatzen duten paketeak.
	<ul style="list-style-type: none"> Baliteke hozkailua zoruan ezegonkor egotea. 	<ul style="list-style-type: none"> Doitu hankak gailua orekatzeko.
	<ul style="list-style-type: none"> Lurzorua ez dago galgatuta edo ez da egonkorra. 	<ul style="list-style-type: none"> Ziurtatu zorua galgatuta dagoela eta hozkailua jasateko gai dela.

Barazkien buxatuta daude.	tiraderak	<ul style="list-style-type: none"> Elikagaiak tiraderaren goiko aldearen kontra jotzen dute. 	<ul style="list-style-type: none"> Berrantolatu elikagaiak tiraderan.
------------------------------	-----------	---	--

Gailuaren bero badago.	gainazala	<ul style="list-style-type: none"> Gailua martxan dagoenean bi ateen artean, alboetako paneletan eta atzeko parrillan tenperatura altuak daudela hauteman daiteke. Hori normala da, eta ez du konponketarik behar.
---------------------------	-----------	---

Datu teknikoak

Neurriak (mm)	FASTNÁS
Altuera (gutx.-geh.)	820
Zabalera	595
Hondoa	545
Bolumen netoa (l)	
Hozkailua	130
Izozkailua	-
Desizozte-sistema	
Hozkailua	Automatiko
Izozkailua	-
Izarren araberako sailkapena	-
Igoera-denbora (h)	-
Izozteko gaitasuna (kp/24 h)	-
Energia-kontsumoa (kwh/urte)	92
Zarata-maila (dba)	35 dBA
Sailkapen energetikoa	E

Ingurumen-gaiak

TEEH zuzentaraua betetzea eta produktua botatzea:

Gailu honek EBko WEEE (TEEH) zuzentaraua betetzen du (2012/19/EB). Gailu honek WEEE (GEEH) ekipo elektriko eta elektronikoaren sailkapenaren ikurra darama.

 Ikur honek gailuaren balio-bizitza amaitzean etxeko beste hondar batzuekin batera ezin dela bota adierazten du. Gailu erabilia gailu elektriko eta elektronikoak birziklatzeko bilketa-gune ofizialean entregatu behar da. Puntu garbi horiek aurkitzeko, jarri harremanetan tokiko agintaritzekin edo gailua erosi zenuen dendarekin. Etxe guztiak betetzen dute ezinbesteko funtzioa gailu zaharren berreskuratze eta birziklapenari dagokienez. Gailu erabilia behar bezala ezabatzeak ingurumenerako eta pertsonen osasunerako kaltegarriak diren ondorio posibleak prebenitzen laguntzen du.

RoHS zuzentaraua betetzea

Eskuratu duzun gailuak EBko RoHS zuzentaraua (2011/65/EB) betetzen du. Ez du Zuzentarauan zehaztutako material kaltegarriak, ezta bertan debekatutako materialik ere.

Bilgarriari buruzko informazioa

Produktuaren bilgarri-materialak material birziklagarriekin ekoizten dira, ingurumenaren araudi nazionalari jarraikiz. Ez bota bilgarri-materialak etxeko edo bestelako hondakinekin batera. Eraman itzazu tokiko agintaritzek izendatutako bilgarri-materialen bilketa-guneetara.

Garbiketa eta mantentze-lanak

⚠ Ez erabili inoiz gasolina, bentzenoa edo bestelako substantziak garbiketa egiteko.

⚠ Deskonektatu gailua garbitu baino lehen.

⚠ Ez erabili inoiz tresna urratzaile zorrotzak, xaboa, etxeko garbigarriak, detergentea edo argizaria garbitzeko.

⚠ "No Frost" ez diren gailuen kasuan, normala da hozkailuaren atzeko horman atzamar baten zabalerarainoko ur-tantak eta izotz zuria sortzea. Ez garbitu eta ez aplikatu inoiz olioia edo antzeko agenteak horren gainean.

⚠ Gailuaren kanpoko gainazala garbitzeko, erabili soilik pixka bat heze dauden mikrozuuntzeko zapiak. Belakiak eta beste garbiketa-zapi mota batzuek gainazala marra dezakete.

⚠ Erabili ur epela hozkailuaren altzaria garbitzeko eta lehor ezazu zapi batekin.

⚠ Erabili ur-pinta batean disolbatutako koilaratxo bat sodio bikarbonatoa duen soluzioan xukatutako zapi hezea barrualdea garbitzeko eta, ondoren, lehor ezazu.

⚠ Ziurtatu ez dela ura sartzen lanpararen karkasan edo bestelako elementu elektrikoetan.

⚠ Izozkailua denbora luzez erabiliko ez baduzu, desentxufa ezazu, atera barruko elikagai guztiak, garbi ezazu eta utzi atea erdiirekita.

⚠ Egiaztatu noizbehinka atearen junturak, garbi daudela eta elikagai-partikularik ez dutela ziurtatzeko.

⚠ Atearen saretak kentzeko, atera barruko gauza guztiak eta, ondoren, bultzatu atearen saretak gorantz oinarritik.

⚠ Ez erabili inoiz kloroa duten garbiketa-produktuak edo kloroa duen ura gailuaren kanpoko gainazalak eta atal kromatuak garbitzeko. Kloroak korrosioa sortzen du gainazal metalikoetan.

⚠ Ez erabili tresna zorrotzak eta urratzaileak, xaboa, etxeko garbiketa-produktuak, detergenteak, kerosenoa, fuel-olioa, berniza, etab., plastikozko atalen akaberak kentzea edo deformatzea saihesteko. Erabili ur epela eta zapi leuna gailua garbitu eta, ondoren, lehortzeko.

Plastikozko gainazalak babestea

⚠ Ez jarri olio likidorik edo olioarekin prestatutako elikagaiak hozkailuan zigilatu gabeko ontzietan sartuz, hozkailuaren gainazal plastikoak hondatzen baitituzte. Plastikozko gainazaletan olio erortzen bada edo atal horiek olio zikintzen badira, garbitu eta eragin ur beroz berehala zati hori.

IKEA bermea

Zerbat denborarako bermea ematen du IKEA-k?

Berme honek bost urteko iraunaldia du, IKEA-ri erosketa egin zenioen datatik aurrera. Erosketaren frogagiri gisa, erosketatik originala aurkeztu behar da. Bermealdian konponketak egiten badira, ez da etxetresna elektrikoaren bermea luzatuko.

Nork egingo du zerbitzua?

Zerbitzua IKEA-ren zerbitzu-hornitzaileak burutuko du bere zerbitzu-eragiketen edo baimendutako zerbitzu-kideen sarearen bidez.

Zer estaltzen du berme honek?

Bermeak IKEA-n erosten den egunetik aurrera fabrikazio akastun batek edo materialen akatsek eragindako etxetresna elektrikoaren akatsak estaltzen ditu. Bermeak etxean erabiltzen diren produktuetarako baino ez du balio. "Zein egoera ez ditu estaltzen bermeak?" kapituluak, salbuespenak adierazten dira. Bermea indarrean dagoen bitartean, horrek akatsa konpontzetik eratorritako kostuak estaliko ditu beti, hala nola konponketa, piezak, eskulana eta garraioa, baldin eta gailua kostu gehigarriarik ordaindu gabe irrisgarri badago. Baldintza horietan, EBren zuzentarauak (99/44/EG) eta tokian tokiko araudiak aplikatzen dira. Ordezkatutako piezak IKEA-renak dira.

Zer egingo du IKEA-k arazoa konpontzeko?

IKEA-k izendatutako zerbitzu-hornitzaile batek aztertuko du produktua eta, ondoren, eta bere irizpideei jarraituz, bermeak estaltzen duen erabakiko du. Bermeak estaltzen duela badio, IKEA-ko zerbitzu-hornitzaileak edo zerbitzuaren kide baimendu batek, bere irizpideei jarraituz eta daukan zerbitzu-baliabideen bidez, produktu akastuna konpondu edo berdina edo aztekoa den beste batekin ordezkatuko du.

Zer ez du bermeak estaltzen?

- Higadura arrunta.
- Nahita edo arduragabekeriarengatik eragindako kalteak, funtzionamendu-argibideak ez betetzearen ondoriozko kalteak, instalazio okerra edo tentsio oker konektatuz egindako instalazioa, erreazio kimikoak edo elektrokimikoak eragindako kalteak, oxidu, korrosio edo uraren ondoriozko kalteak, ur-hornidurako gehiegiko kare-inkrustazioarengatik egon daitezkeen kalteak barne, eta ezohiko ingurune-baldintzek eragindako kalteak.
- Pieza kontsumigarriak, bateriak eta bonbillak barne.
- Pieza ez-funtzionalak eta apaingarriak, etxetresna elektrikoaren erabilera normalari eragiten ez diotenak, edozein marradura eta kolore-desberdintasun barne.
- Substantzia edo objektu arrotzek, iragazkiak garbitzek edo desblokeatzeko, hustuketa-sistemek edo xaboi-kaxek eragindako ustekabeko kalteak.
- Honako pieza hauetan eragindako kalteak: bitrozeramika, osagarriak, baxerarako eta mahai-tresnetarako saskiak, betetze- edo huste-hodiak, junturak, bonbillak edo horien estalkiak, pantailak, aginteak, kaxak edo kaxen piezak. Salbu eta kalte horiek ekoizpenean izandako akatsek eragin badituzte.
- Teknikariaren bisitan akatsak aurkitzen ez diren kasuak.
- Gure zerbitzu-hornitzaileak eta/edo kontratu-zerbitzuko kide batek egin ez dituen konponketak, edo originalak ez diren piezak erabiltzen direnean.
- Instalazio akastun batek edo zehaztapenak betetzen ez dituen instalazio batek eragindako konponketak.
- Etxetresna elektrikoak etxean erabiltzen ez badira, adibidez, esparru profesionalen erabiltzen badira.
- Garraioak eragindako kalteak. Bezero batek produktua etxera edo beste helbide batera eramaten badu, IKEA-k ez du bere gain hartuko ibilbidean izan ditzakeen kalteen erantzukizuna. Dena den, IKEA-k produktua bezeroak adierazitako helbidean entregatzen badu, bermeak garraioan zehar sor daitezkeen kalteak estaliko ditu.
- IKEA-ren etxetresna elektrikoaren hasierako instalazioa egiteagatikoa kostua.
- Dena den, IKEA-k izendatutako zerbitzu-hornitzaile batek edo zerbitzuaren kide baimendu batek gailua bermearen baldintzei jarraituz konpondu edo ordezkatzen badu, izendatutako zerbitzu-hornitzaileak edo zerbitzuaren kideak gailua edo gailu berria berrinstalatu du, beharrezkoa bada.
- Hori ez da aplikagarria Irlandako lurraldean; kasu horretan, bezeroa IKEA-ren tokiko Saldu osteko zerbitzuarekin edo guk izendatutako zerbitzu-hornitzaile batekin jarri beharko da harremanetan informazio gehiago lortzeko. **(B)hrako soilik)**

Murrizketa hauek ez dira aplikatzen espezialista batek modu egokian gure osagai originalak erabiltzen dituenetan etxetresna elektriko EBko beste herrialde bateko segurtasun-zehaztapen teknikoetara egokitzeak.

Nola aplikatzen da lege nazionala?

IKEA-ren bermeak tokiko betekizun legal guztiak estali edo gaitzitzen dituzten legezko eskubide espezifikoak ematen dizkizu. Hala ere, baldintza horiek ez dute inola ere tokiko legegialdi ezarritako kontsumitzailearen eskubiderik mugatzen.

Balio-eremuak

EBko herrialde batean erositako eta EBko beste herrialde batera eramaten diren etxetresna elektrikoaren kasuan, herrialde berriko berme-baldintza normalen arabera emango dira zerbitzuak.

Bermearen esparruan zerbitzuak burutzeko betebeharrak gailuak honako baldintza hauek betetzen baditu eta baldintza hauei jarraituz instalatu bada egongo da:

- bermea eskatzen den herrialdeko zehaztapen teknikoak;
- Erabiltzailearen eskuliburuak Segurtasun-informazioa eta Muntaketa-argibideak.

IKEA-ren produktuatarako SALDU OSTEKO ZERBITZU zehatza

Jarri harremanetan IKEA-ren Laguntza-zerbitzu baimenduarekin honako gauza hauetarako:

- berme honetan adierazten den zerbitzuetan bat eskatzeko;
- IKEA-ren gailua IKEA-ren sukaideko altzari zehaztutan sartzeko instalazioari buruzko argibideak eskatzeko;
- IKEA-ren gailuen funtzioei buruzko argibideak eskatzeko.

Laguntzarik onena eskaini diezazugun, irakurri arretaz Muntaketa-argibideak eta/edo Erabiltzailearen eskuliburu gurekin harremanetan jarri aurretik.

Nola jar zaitezke gurekin harremanetan gure laguntza behar baduzu

Kontsultatu eskuliburu honen azken orrialdea, IKEA-k izendatutako baimendutako zerbitzu-zentroen zerrenda osoa eta dagozkien telefono-zenbaki nazionalak ikusteko.

i Zerbitzu azkarragoa eskaini diezazugun, erabili eskuliburu honetan zerrendatzen diren telefono-zenbaki espezifikoak. Kontsultatu beti laguntza behar duzun gailu espezifikoaren liburuxkan adierazitako zenbakiak. Bestalde, kontsultatu beti IKEA-ren gainzenbakia (8 digituko kodea).

i **GORDE EROSKETA-FROGAGIRIA!**

Erosketaren frogagiria da, eta bermea erabiltzeko beharko duzu. Salmenta-tiketak erosi dituzun IKEA produktu bakoitzaren izena eta zenbakia (8 digituko kodea) ere adierazten ditu.

Laguntza gehiago behar duzu?

Zure gailuen Saldu osteko zerbitzuarekin zerikusirik ez duen galdera gehigarriren bat baduzu, jar zaitez harremanetan gertuen duzun IKEA dendako telefono bidezko arreta-zentroarekin.

Gurekin harremanetan jarri aurretik, gailuaren dokumentazioa arretaz irakurtzea gomendatzen dizugu.

Ordezko piezei buruzko informazioa

- Termostato, tenperatura-sentsore, zirkuitu inprimatuko plaka eta argi-iturriren ordezko piezak konpontzaile profesionalen eskura egon beharko dira, modeloaren azken unitatea merkatuan jartzen denetik, gutxienez zapi urtez.
- Helduleku, banda, erretilu eta ateen saskien ordezko piezak konpontzaile profesionalen eta azken erabiltzaileen eskura egon beharko dira, modeloaren azken unitatea merkatuan jartzen denetik, gutxienez zapi urtez. Ateen juntek, berriz, eskuragarri egon beharko dute, gutxienez, 10 urtez.

Honako ordezko pieza hauek aurkituko dituzu:

<https://parts-selfservice.whirlpool.com/en/landing>

Hozkailu honek produktu biozidak dauzka honako atal hauetan, geruza lehorreko onddoak eta kiratsak sortzea saihesteko.

Substantzia aktiboa: zilarra (CAS: 7440-22-4)
atearen heldulekuak eta ikatz-iragazkiak (nano)zilarra dute
Substantzia aktiboa: titanio dioxidoa (CAS: 13463-67-7)
Ikatz-iragazkiak titanio nanodioxidoa du Substantzia aktiboa: IPBC (CAS: 55406-53-6) junturan

Produktu bioziden kontzentrazioa oso baxua da eta, beraz, ez dira osasunerako arriskutsuak.

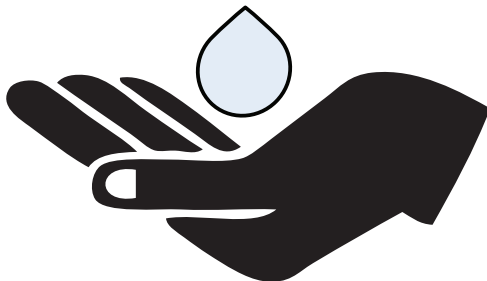

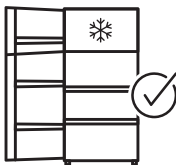
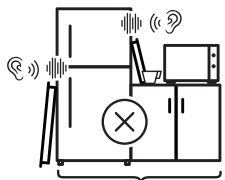
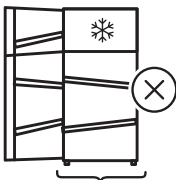
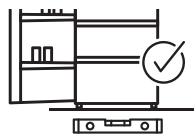
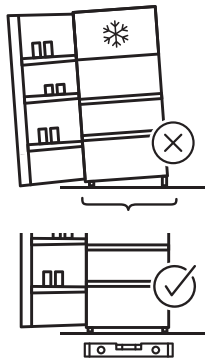
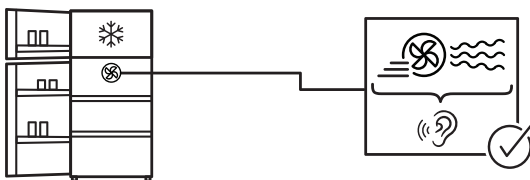
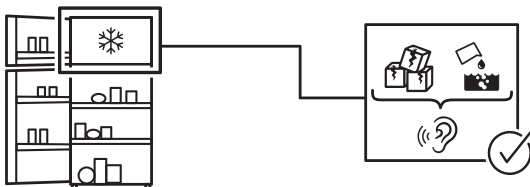
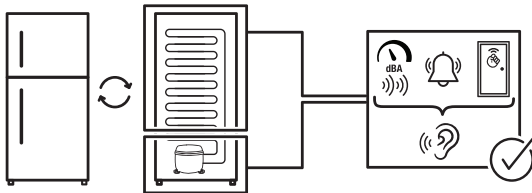

Index de continguts

Informació de seguretat	21	Solució de problemes	29
Descripció del producte	26	Dades tècniques	33
Primer ús	26	Qüestions mediambientals	33
Ús diari	26	Neteja i manteniment	34
Abans del primer ús	28	Garantia IKEA	35

Informació de seguretat

Aquesta secció inclou les instruccions de seguretat necessàries per evitar riscos de lesions personals o danys materials.

El fabricant declina qualsevol responsabilitat per l'incompliment d'aquestes instruccions de seguretat, de l'ús inadequat de l'aparell o de l'ajust incorrecte dels comandaments.

No reparis ni substitueixis cap peça del producte a menys que s'especifiqui el contrari al manual de l'usuari. No realitzis cap modificació en el producte.

FINALITAT D'ÚS

⚠ Aquest producte no està destinat a un ús comercial i no s'ha d'utilitzar per a altres finalitats que no siguin la prevista.

Aquest aparell ha estat dissenyat per funcionar en interiors, com cases o entorns semblants.

Per exemple, en:

- cuines del personal de botigues, oficines i altres entorns de treball
- granges
- habitacions d'hotels, motels o altres instal·lacions de descans utilitzades pels clients
- albergs o entorns similars
- serveis de restauració o aplicacions similars no destinades a la venda detallista.

Aquest aparell no s'ha d'usar en entorns externs oberts o tancats, com embarcacions, balconades o terrasses. Exposar l'aparell a la pluja, la neu, la llum solar i el vent pot comportar un risc d'incendi.

SEGURETAT DELS INFANTS, LES PERSONES VULNERABLES I ELS ANIMALS DE COMPANYIA

- Aquest producte pot ser utilitzat per infants a partir de 8 anys i persones amb capacitats

físiques, sensorials o mentals subdesenvolupades o amb falta d'experiència i coneixement, si se'ls proporciona supervisió o capacitació sobre l'ús segur de l'aparell i sobre els perills que comporta.

- Els infants d'entre 3 i 8 anys poden introduir i treure menjar de la nevera.

⚠ Els productes elèctrics són perillosos per als infants i els animals domèstics. Els nens i els animals domèstics no han de jugar amb l'aparell, pujar-se'n a sobre o entrar-hi.

⚠ La neteja i el manteniment per part de l'usuari no han de ser realitzats per infants, llevat que hi hagi algú que els supervisi.

⚠ Mantén els materials d'emballatge fora de l'abast dels infants. Risc de lesions i asfíxia.

Abans d'eliminar el producte:

1. Desendolla el cable de connexió de la presa de la paret.

2. Talla el cable de corrent i retira'l de l'aparell juntament amb l'endoll.

3. No retiris els prestatges i calaixos de l'aparell per evitar que els infants hi entrin.

4. Trau les portes.

5. Enclaustra l'aparell perquè no bolqui.

6. No permetis que els infants juguin amb l'aparell vell.

- no llencis l'aparell al foc per eliminar-lo. Risc d'explosió.
- Si hi ha un pany a la porta de l'aparell, mantén la clau fora de l'abast dels infants.

SEGURETAT ELÈCTRICA

- L'aparell no ha d'estar endollat durant les operacions d'instal·lació, manteniment, neteja i reparació.
- Si el cable de corrent està danyat, ha de ser reemplaçat per un Servei autoritzat, només per evitar qualsevol risc que pugui ocórrer.
- No introdueixis el cable de corrent sota l'aparell o a la part posterior. No col·loquis objectes pesats damunt del cable de corrent. El cable de corrent no ha de doblegar-se, aixafar-se ni entrar en contacte amb cap font de calor.
- No utilitzis un cable extensor, un endoll múltiple o un adaptador en el funcionament de l'aparell.
- Els endolls múltiples portàtils o les fonts de corrent portàtils poden sobreescalfar-se i provocar incendis. Per tant, no col·loquis un endoll múltiple darrere o prop de l'aparell.
- L'endoll ha de ser fàcilment accessible. Si això no és possible, la instal·lació elèctrica ha d'incloure un mecanisme que compleixi amb la reglamentació elèctrica i que desconnecti tots els terminals de la xarxa elèctrica (fusible, interruptor, interruptor principal, etc.).
- No toquis l'endoll amb les mans mullades.
- En endollar l'aparell, no subjectis el cable de corrent, sinó l'endoll.

SEGURETAT DURAN LA MANIPULACIÓ

- Aquest aparell és pesat, per la qual cosa no ha de ser manipulat per una sola persona.
- No subjectis la porta del producte quan vulguis moure'l.
- Ves amb compte de no danyar el sistema de refredament i les canonades mentre manipules l'aparell. No utilitzi l'aparell si els

tubs estan danyats i posa't en contacte amb un Servei autoritzat.

SEGURETAT DE LA INSTAL·LACIÓ

- Per preparar l'aparell per a la instal·lació, consulta la informació a la Guia de l'usuari i assegura't que els serveis elèctrics i d'aigua compleixin amb els requisits. Si la instal·lació no és adequada, truca a un electricista i lampista qualificats perquè realitzin els arranjaments necessaris. Altrament, podrien produir-se descàrregues elèctriques, incendis, problemes amb l'aparell o, fins i tot, lesions.
- Comprova si l'aparell presenta danys abans d'instal·lar-lo. No instal·lis l'aparell si està malmès.
- Col·loca l'aparell sobre una superfície anivellada i ferma, i utilitza les potes ajustables per establir-lo. En cas contrari, el frigorífic podria bolcar i causar lesions.
- L'aparell ha de ser instal·lat en un ambient sec i ventilat. No col·loquis catifes, moquetes o revestiments similars sota el producte, llevat que ho recomani el proveïdor. Això pot provocar risc d'incendi a causa d'una ventilació inadequada.
- No bloquegis ni cobreixis els orificis de ventilació. Altrament, podria augmentar-se el consum d'energia i danyar l'aparell.
- No connectis l'aparell a sistemes de subministrament, com ara fonts d'energia solar. Si no, podrien produir-se danys en l'aparell com a resultat de les fluctuacions brusques de voltatge.
- Com més refrigerant contingui una nevera, més gran serà l'espai d'instal·lació. En habitacions molt petites, pot produir-se una barreja inflamable de gas-aire en cas d'una fuga de gas en el sistema de refredament.

Es requereix almenys 1 m³ de volum per cada 8 grams de refrigerant. La quantitat de refrigerant disponible a l'aparell s'especifica a l'etiqueta de tipus.

- El lloc d'instal·lació de l'aparell no ha d'estar exposat a la llum solar directa i no ha d'estar prop d'una font de calor, com una estufa, un radiador, etc.

⚠ Si no pots evitar la instal·lació del producte prop d'una font de calor, hauràs d'utilitzar una placa d'aïllament adequada i la distància mínima a la font de calor haurà de seguir les indicacions que s'especifiquen a continuació.

- Almenys a 30 cm de distància de fonts de calor com estufes, unitats de calefacció i escalfadors, etc.

- Almenys a 5 cm de distància dels forns elèctrics.

- El teu aparell té la classe de protecció I. Endolla l'aparell a una presa de corrent amb connexió a terra que s'ajusti als valors de tensió, corrent i freqüència especificats a l'etiqueta de tipus. La presa de corrent ha d'estar equipada amb un fusible amb una capacitat de 10 A - 16 A. IKEA of Sweden no es fa responsable dels danys que puguin produir-se com a resultat de l'ús del producte sense assegurar-se que les connexions a terra i elèctriques es realitzen d'acord amb les normatives locals o nacionals.
- El cable de corrent de l'aparell ha de ser desendollat durant la instal·lació. Si no, podrien produir-se descàrregues elèctriques i lesions.
- No connectis l'aparell a preses de corrent soltes, trencades, brutes o greixoses que hagin sortit dels seus seients o amb risc de contacte amb l'aigua.
- Acomoda el cable de corrent i les mànegues (si estan disponibles) de l'aparell perquè no causin risc d'ensopegada.

- La penetració d'humitat a les parts vives o el cable de corrent pot provocar un curtcircuit. Per tant, no facis servir el producte en ambients humits o en zones on pugui esquitjar aigua (per exemple, un garatge o un safareig). Si el frigorífic es mulla amb aigua, desendolla'l i posa't en contacte amb un servei tècnic autoritzat.

- No connectis el frigorífic a dispositius d'estalvi d'energia. Aquests sistemes són perjudicials per a l'aparell.

SEGURETAT OPERATIVA

- No utilitzis solvents químics en l'aparell. Aquests materials tenen un risc d'explosió.
- En cas que es produeixi una fallada en l'aparell, desendolla'l i no el facis servir fins que sigui reparat pel Servei autoritzat. Hi ha risc de descàrrega elèctrica.
- No col·loquis una font de flames (per exemple, espelmes o cigarrets) sobre o a prop de l'aparell.
- No t'en pugis dalt de l'aparell. Risc de caigudes i lesions.
- No utilitzis eines afilades o punxants que puguin danyar els tubs del sistema de refrigeració. El refrigerant que surt polvoritzat en cas de perforació de les canonades de gas, prolongacions de canonades o revestiments de la superfície superior pot causar irritació de la pell o lesions als ulls.
- No col·loquis ni utilitzis aparells elèctrics dins d'un frigorífic/ congelador, llevat que el fabricant indiqui que sigui possible.
- No embussis cap part de les mans o el cos amb les parts mòbils dins de l'aparell. Ves amb compte d'evitar que els dits s'embussin entre el frigorífic i la seva porta. Tingues compte en obrir o tancar la porta si hi ha infants a prop.
- No et portis a la boca gelats, glaçons de gel o aliments congelats immediatament després

de treure'ls del congelador. Perill de congelació.

- No toquis les parets internes, les parts metàl·liques del congelador o els aliments que es conserven dins de la nevera amb les mans mullades. Perill de congelació.
- No colloquis llaunes de refresc o llaunes i ampolles que continguin líquids que puguin congelar-se en el compartiment del congelador. Les llaunes o ampolles poden explotar. Perill de lesions i danys materials.
- No utilitzis ni colloqui materials sensibles a la temperatura, com aerosols inflamables, objectes inflamables, gel sec o altres agents químics prop del frigorífic. Perill d'incendi i explosió.
- No guardis materials explosius, com llaunes d'aerosol amb materials inflamables, dins de l'aparell.
- No colloquis llaunes que continguin líquids sobre l'aparell. Les esquitxades d'aigua sobre una part elèctrica poden causar el risc d'una descàrrega elèctrica o un incendi.
- Aquest aparell no ha estat dissenyat per a l'emmagatzematge i refredament de medicaments, plasma sanguini, preparacions de laboratori o materials i productes similars subjectes a la directiva de productes mèdics.
- No utilitzar l'aparell per al seu propòsit previst pot causar danys o deteriorament dels productes que es guardin al seu interior.
- Si el teu frigorífic està equipat amb llum blava, no miris aquest llum amb dispositius òptics. No miris directament el llum LED UV durant molt de temps. Els raigs ultraviolats poden causar fatiga visual.
- No omplis l'aparell amb més aliments que la seva capacitat. Poden produir-se lesions o danys

si el contingut del frigorífic cau en obrir la porta. Poden produir-se problemes similars quan es col·loca algun objecte sobre el producte.

- Assegura't d'haver eliminat el gel o l'aigua que pugui haver caigut al pis per tal d'evitar lesions.
- Canvia la ubicació dels prestatges/portaampolles a la porta del frigorífic nomé smentre els prestatges estiguin buits. Risc de lesió física.
- No colloquis objectes que puguin caure damunt del producte. Aquests objectes poden caure en obrir o tancar la porta i causar lesions i/o danys materials.
- No colpegis ni exerceixi una pressió excessiva sobre les superfícies de vidre. Els vidres trencats poden causar lesions i/o danys materials.



- El sistema de refredament del teu aparell conté refrigerant R600a. El tipus de refrigerant utilitzat a l'aparell s'especifica a l'etiqueta del tipus. Aquest gas és inflamable. Per tant, ves amb compte de no danyar el sistema de refredament i les canonades mentre operes l'aparell. En cas de danys a les canonades:
 - - no toquis el producte o el cable de corrent.
 - - mantén l'aparell allunyat de possibles fonts de flames que puguin fer que s'incendii;
 - - Ventila la zona on es col·loca el producte. No facis servir un ventilador.
 - Si l'aparell està danyat i observes fugues de gas, mantént-te allunyat del gas. El gas pot causar congelació si entra en contacte amb la pell.

SEGURETAT DURANT EL MANTENIMENT I LA NETEJA

- No estiris la nansa de la porta si vols moure l'aparell per netejar-lo. El mànec pot causar lesions s'estira amb massa força.
- No netegis l'aparell ruixant o abocant aigua a sobre o a l'interior. Risc de descàrrega elèctrica i incendi.
- No utilitzis eines afilades o abrasives per netejar l'aparell.
- No utilitzis materials com productes de neteja domèstics, detergents, gas, benzina, alcohol o cera.
- Fes servir únicament productes de neteja que no siguin nocius per als aliments de l'interior del producte.
- No utilitzis vapor ni materials de neteja amb vapor per netejar l'aparell i descongelar el gel que conté. El vapor entra en contacte amb les àrees actives del frigorífic i provoca curtcircuits o descàrregues elèctriques.
- Ves amb compte de mantenir l'aigua lluny dels circuits electrònics o la il·luminació de l'aparell.
- Utilitza un drap net i sec per netejar la pols o qualsevol material estrany a les puntes dels endolls. No utilitzis un drap humit o mullat per netejar l'endoll. Si no, podria produir-se un incendi o una descàrrega elèctrica.

Instal·lació

Perquè el producte estigui llest per utilitzar-lo, assegura't que el cablejat elèctric i la fontaneria siguin els adequats consultant la informació del manual de l'usuari. Si no és així, posa't en contacte amb un electricista i un lampista qualificats perquè efectuïn els arranjaments necessaris.

⚠️ADVERTÈNCIA: El fabricant no es fa responsable dels danys causats per operacions realitzades per persones no autoritzades. Per a evitar sacsejades, col·loca el producte sobre una superfície plana.

⚠️ADVERTÈNCIA: Durant la instal·lació, l'endoll de corrent del producte no ha d'estar connectat. Si no, existeix perill de mort o de lesions greus.

⚠️ADVERTÈNCIA: Si la porta de l'habitació on es col·locarà el producte és tan estreta que no es pot passar per ella, fes passar el producte girant-lo cap a una banda; en cas contrari, truca a un servei tècnic autoritzat.

- No exposis el producte a la llum solar directa ni el guardis en un lloc humit.
- No instal·lis l'aparell en ambients amb temperatures inferiors a 10 °C.

Abans d'engegar la nevera,

Comprova el següent abans de començar a utilitzar la nevera:

1. Neteja l'interior del frigorífic de la manera recomanada a la secció "Manteniment i neteja".
2. Connecta l'endoll del frigorífic a la presa de corrent. En obrir la porta s'encendrà la llum interior del frigorífic.
3. Quan el compressor entra en funcionament, se sent un so. Els líquids i gasos segellats dins el sistema de refrigeració també poden provocar sorolls, fins i tot quan el compressor no està funcionant; això és prou normal.
4. Les vores davanteres de la nevera poden estar calentes. Això és normal. Aquestes àrees estan dissenyades per estar calentes amb l'objectiu de reduir la condensació.

CONNEXIÓ ELÈCTRICA

⚠️ADVERTÈNCIA: No facis connexions a través de cables d'extensió o endolls múltiples.

⚠️ADVERTÈNCIA: El cable de corrent danyat ha de substituir-se per un Servei Tècnic Autoritzat.

⚠️ADVERTÈNCIA: Quan colloquis l'aparell, assegura't que el cable d'alimentació no quedi atrapat o danyat.

- IKEA of Sweden no es farà responsable dels danys que es produeixin quan el producte s'utilitzi sense una presa de terra i unes connexions elèctriques conformes amb la normativa nacional.
- L'endoll del cable de corrent ha de ser de fàcil accés després de la instal·lació.
- Connecta el frigorífic a una presa de corrent amb una línia de terra amb voltatge de 220-240 V/50 Hz. Els endolls han de tenir un fusible de 10-16 A.

CLASSE DE CLIMA I DEFINICIONS

Consulta la classe climàtica a la placa de característiques del teu dispositiu. Una de les següents informacions és aplicable al seu dispositiu, segons la classe climàtica.

Número de sèrie: Clima temperat a llarg termini: aquest dispositiu de refrigeració està dissenyat per ser utilitzat en temperatures ambient entre 10 °C i 32 °C.

NORD: Clima temperat: aquest dispositiu de refrigeració està dissenyat per ser utilitzat en temperatures ambient entre 16°C i 32°C.

ST: Clima subtropical: aquest dispositiu de refrigeració està dissenyat per ser utilitzat en temperatures ambient entre 16°C i 38°C.

T: Clima tropical: aquest dispositiu de refrigeració està dissenyat per ser utilitzat en temperatures ambient entre 16°C i 43°C.

Descripció del producte

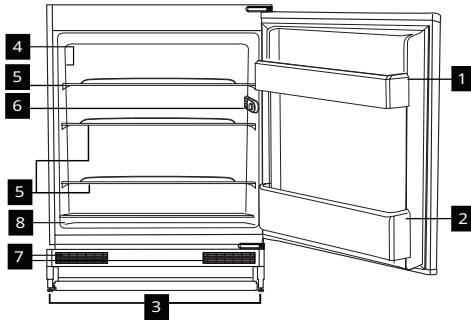

- 1 Prestatge de la porta
- 2 Prestatgeria amb ampoller
- 3 Potes ajustables
- 4 Placa de classificació
- 5 Prestatges
- 6 Caixa del termòstat de la bombeta
- 7 Reixeta de ventilació
- 8 Compartiment per a verdures
- 9 Eina de neteja d'orificis de drenatge

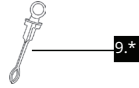

*** (dins de la borsa d'ajust)**

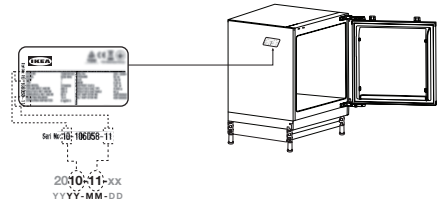

Primer ús

ⓘ Abans d'usar el frigorífic, assegura't que s'hagin efectuat els preparatius necessaris d'acord amb les instruccions de les seccions "Informació de seguretat" i "Instal·lació".

En el cas que l'aparell s'hagi transportat en horitzontal, és millor no connectar-lo a la corrent fins que hagin transcorregut 4 hores.

Mantén l'aparell en funcionament sense col·locar menjar dins durant 12 hores i no obris la porta, llevat que sigui absolutament necessari.

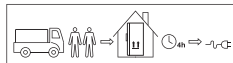

Important! Aquest aparell es ven a França. D'acord amb la normativa vigent a aquest país, ha d'anar proveït d'un dispositiu especial (consulta la figura) col·locat en el compartiment inferior de la nevera per indicar la zona més freda.



* si correspon

Ús diari

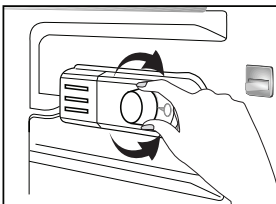

Regula la temperatura de funcionament.

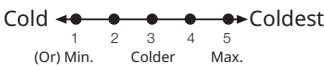

1 = Ajust de refrigeració més baix
5 = Ajust de refrigeració més alt

(O) Mínim = Ajust de refrigeració més baix
Màx. = Ajust de refrigeració més alt

La temperatura mitjana a l'interior del frigorífic ha ser aproximadament de +5 °C.

Tria l'ajust en funció de la temperatura desitjada. Tingues en compte que hi haurà diferents temperatures en l'àrea de refredament.

La regió més freda es troba immediatament damunt del compartiment de verdures.

La temperatura interior també depèn de la temperatura ambiental, de la freqüència amb què s'obri la porta i de la quantitat d'aliments que es guardin a dins.

Obrir la porta amb freqüència fa que augmenti la temperatura interior.

Per aquest motiu, es recomana tornar a tancar la porta al més aviat possible després de fer-lo servir.

Per apagar l'aparell, gira el comandament

Control i ajust de la temperatura

En encendre l'aparell per primera vegada, el termòstat ha d'ajustar-se de manera que, transcorregudes 24 hores, la temperatura mitjana del frigorífic no superi els +5 °C (+41 °F).

Et recomanem que ajustis el termòstat a mig camí entre la posició 1 i 5, i que el controlis fins a obtenir la temperatura desitjada. Si l'ajustes més a prop de 5, obtindràs una temperatura més freda del frigorífic i viceversa. És normal que algunes parts del frigorífic estiguin més fredes o més calentes (com ara el calaix per a amanida i la part superior de l'armari).

Per sobre de temperatures ambient de 25 °C (77 °F), especialment a l'estiu, gira el comandament del termòstat cap a 5. A una temperatura ambient de 25 °C (77 °F), gira el comandament del termòstat fins a la meitat del recorregut.

Descongelació

El frigorífic rebost es descongela automàticament. L'aigua de descongelació discorre cap al tub de desguàs a través d'un canal de recollida i s'evapora en un recipient especial (1) situat a la part posterior de l'aparell (consulta l'esquema).

Durant la descongelació, les gotes d'aigua poden formatar la part posterior del frigorífic, on es troba l'evaporador ocult. Algunes gotes poden romandre al revestiment i tornar a congelar-se quan es completi la descongelació. No utilitzis objectes punxeguts o amb vores afilades, com ara ganivets o forquilles, per retirar les gotes que s'han tornat a congelar.

Si en algun moment l'aigua de descongelació no surt pel canal de recollida, comprova que cap partícula de menjar hagi bloquejat el tub de desguàs. El tub de desguàs es pot buidar empenyent l'èmbol de plàstic especial subministrat pel tub de desguàs (2).

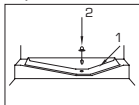

Canvi de la bombeta d'il·luminació

Crida al Servei Autoritzat quan la bombeta/LED utilitzada per a la il·luminació del seu frigorífic sigui reemplaçada.

Els llums utilitzats en aquest aparell no es poden fer servir per a la il·luminació de la llar. Aquest llum està pensat per ajudar l'usuari a col·locar els aliments al frigorífic/congelador d'una manera segura i còmoda.

Aquest producte conté una font d'il·luminació amb classe energètica "G". La font d'il·luminació d'aquest producte ha de ser substituïda per un tècnic qualificat.

CoHocació del frigorífic sota el taulell i ajust de les potes

Els canals de ventilació d'aire no s'han d'obstruir perquè no disminueixi el rendiment del frigorífic. (140 cm²)

Si el frigorífic és inestable;

Pots girar les potes davanteres del frigorífic per equilibrar-lo. El cantó de la pota baixa quan es gira en la direcció de la fletxa negra; puja quan la pota es gira en la direcció oposada. Et resultarà més fàcil si algú t'ajuda a aixecar una mica la unitat durant aquest procés.

Quan colloquis el producte per ajustar les potes, utilitza el costat de col·locació indicat a l'etiqueta de la caixa de cartró

Abans del primer ús

- La temperatura ambient de l'habitació on installi el seu frigorífic ha de ser d'almenys 10 °C. No és recomanable utilitzar el frigorífic en condicions més fredes pel que fa a la seva eficiència.
- Assegura't que l'interior del frigorífic estigui ben net.
- Si s'installaran dos frigorífics l'un al costat de l'altre, hi ha d'haver almenys 2 cm de separació entre ells.
- Quan engeguis el frigorífic per primer cop, tingues en compte les següents instruccions (1, 2 i 3) durant les sis primeres hores:
 1. La porta no ha d'obrir-se sovint.
 2. La nevera ha de funcionar buida, sense aliments dintre.
 3. No desendollis el frigorífic. Si es produeix una fallada de corrent fora del teu control, consulta les advertències de la secció "Solucions recomanades per als problemes".
- L'emalatge original i els materials d'escuma s'han de conservar per a futurs transports.
- Els calaixos/cistelles que se subministren amb el compartiment congelador han d'estar sempre en ús per a un baix consum d'energia i per a unes millors condicions d'emmagatzematge.
- El contacte dels aliments amb el sensor de temperatura del compartiment del congelador pot augmentar el consum d'energia de l'aparell. Per tant, s'ha d'evitar qualsevol contacte amb els sensors.
- En alguns models, el quadre d'instruments s'apagarà automàticament 5 minuts després de tancar la porta. Es reactivarà quan la porta s'obri o es premi qualsevol botó.
- A causa del canvi de temperatura com a resultat d'obrir/tancar la porta del producte durant el funcionament, és normal que es produeixi condensació a la porta/prestatges del cos i en els recipients de vidre

Solució de problemes

Llegeix aquesta llista abans de trucar al servei tècnic. Això t'ajudarà a estalviar temps i diners. Aquesta llista inclou queixes freqüents que no estan relacionats amb la mà d'obra ni materials defectuosos. És possible que algunes de les funcions aquí descrites no estiguin disponibles al teu producte.

Problema		Solució
El frigorífic no està funcionant.	<ul style="list-style-type: none"> • L'endoll no està inserit en la presa de corrent correctament. 	<ul style="list-style-type: none"> • Insereix l'endoll en la presa de corrent de forma segura.
	<ul style="list-style-type: none"> • El fusible de l'endoll al qual està connectat el frigorífic o el fusible principal pot haver-se fos. 	<ul style="list-style-type: none"> • Comprova el fusible.
Condensació a la paret lateral del frigorífic (ZONE, COOL CONTROL i FLEXI ZONE).	<ul style="list-style-type: none"> • La porta s'ha obert amb freqüència. 	<ul style="list-style-type: none"> • No obris i tanquis la porta de la nevera amb freqüència.
	<ul style="list-style-type: none"> • L'ambient és molt humit. 	<ul style="list-style-type: none"> • No instal·lis la nevera en llocs molt humits.
	<ul style="list-style-type: none"> • Els aliments que contenen líquid s'emmagatzemen en recipients oberts. 	<ul style="list-style-type: none"> • No emmagatzemis aliments amb contingut líquid en recipients oberts.
	<ul style="list-style-type: none"> • La porta de la nevera pot haver-se deixat entreoberta. 	<ul style="list-style-type: none"> • Tanca bé la porta del frigorífic.
	<ul style="list-style-type: none"> • El termòstat està ajustat a una temperatura molt freda. 	<ul style="list-style-type: none"> • Ajust el termòstat a un nivell adequat.
El compressor no està funcionant	<ul style="list-style-type: none"> • La protecció tèrmica del compressor es fondrà en cas d'apagades sobtades. 	<ul style="list-style-type: none"> • El frigorífic començarà a funcionar aproximadament després de 6 minuts.
	<ul style="list-style-type: none"> • endolls, ja que la pressió del refrigerant del sistema de refrigeració de la nevera encara no s'ha equilibrat. 	<ul style="list-style-type: none"> • Truca al servei tècnic si el frigorífic no s'engega al final d'aquest període.
	<ul style="list-style-type: none"> • El congelador està en cicle de descongelació. 	<ul style="list-style-type: none"> • Això és normal per a un aparell de descongelació completament automàtic. El cicle de descongelació es realitza periòdicament.
	<ul style="list-style-type: none"> • Els ajustos de temperatura no s'han efectuat correctament. 	<ul style="list-style-type: none"> • Selecciona la temperatura correcta.
	<ul style="list-style-type: none"> • Hi ha un tall d'energia. 	<ul style="list-style-type: none"> • El frigorífic torna a funcionar normalment quan es restableix el corrent.

<ul style="list-style-type: none"> • El soroll de funcionament augmenta quan el frigorífic està en funcionament. 	<ul style="list-style-type: none"> • El rendiment de funcionament de la nevera pot variar a causa dels canvis en la temperatura ambient. Això és normal i no es tracta de cap avaria. • Consulta el capítol "Raó potencial del soroll". 	
<p>El frigorífic està funcionant amb freqüència o durant molt de temps.</p>	<ul style="list-style-type: none"> • La temperatura ambient pot ser elevada. 	<ul style="list-style-type: none"> • És normal que l'aparell funcioni durant períodes més llargs en ambients calents.
	<ul style="list-style-type: none"> • El frigorífic pot estar endollat recentment o fa poc que s'ha carregat d'aliments. 	<ul style="list-style-type: none"> • Quan el frigorífic està endollat o fa poc que s'ha carregat d'aliments, trigarà més temps a assolir la temperatura establerta. Això és normal.
	<ul style="list-style-type: none"> • És possible que hagi introduït grans quantitats de menjar calent al frigorífic recentment. 	<ul style="list-style-type: none"> • No col·loquis menjar calent al frigorífic.
	<ul style="list-style-type: none"> • És possible que les portes s'hagin obert amb freqüència o s'hagin deixat entreobertes durant molt de temps. 	<ul style="list-style-type: none"> • >>>L'aire calent que ha entrat a la nevera fa que funcioni durant més temps. No obris les portes amb massa freqüència.
	<ul style="list-style-type: none"> • La porta del congelador o del frigorífic pot haver-se deixat entreoberta. 	<ul style="list-style-type: none"> • Comprova si les portes estan completament tancades.
	<ul style="list-style-type: none"> • El frigorífic està ajustat a una temperatura molt freda. 	<ul style="list-style-type: none"> • Ajusta la temperatura de la nevera a un valor més alt i espera fins que l'aparell arribi a aquesta temperatura.
	<ul style="list-style-type: none"> • La junta de la porta del frigorífic o del congelador pot estar bruta, trencada o mal assentada. 	<ul style="list-style-type: none"> • Neteja o canvia la junta. Una junta malmesa o trencada fa que la nevera funcioni durant més temps per mantenir la temperatura actual.
<p>La temperatura de la nevera és molt baixa, però la de la congelador és adequada.</p>	<ul style="list-style-type: none"> • La temperatura de la nevera s'ajusta a un valor molt baix. 	<ul style="list-style-type: none"> • Ajusta la temperatura de la nevera a un valor més alt i comprova-ho.
<p>Els aliments que es guarden als calaixos del frigorífic es congelen.</p>	<ul style="list-style-type: none"> • La temperatura de la nevera s'ajusta a un valor molt baix. 	<ul style="list-style-type: none"> • Ajusta la temperatura de la nevera a un valor més alt i comprova-ho.

La temperatura del congelador o del frigorífic és massa alta.	<ul style="list-style-type: none"> La temperatura de la nevera s'ajusta a un valor molt baix. 	<ul style="list-style-type: none"> L'ajust de la temperatura del frigorífic té un efecte en la temperatura del congelador. Canvia les temperatures del frigorífic o del congelador i espera que els compartiments corresponents arribin una temperatura adequada.
	<ul style="list-style-type: none"> És possible que les portes s'hagin obert amb freqüència o s'hagin deixat entreobertes durant molt de temps. 	<ul style="list-style-type: none"> No obris les portes amb massa freqüència.
	<ul style="list-style-type: none"> La porta està oberta. 	<ul style="list-style-type: none"> Tanca la porta completament.
	<ul style="list-style-type: none"> El frigorífic està endollat o s'ha carregat d'aliments. 	<ul style="list-style-type: none"> Això és normal. Quan el frigorífic està endollat o fa poc que s'ha carregat d'aliments, trigarà més temps a assolir la temperatura establerta.
	<ul style="list-style-type: none"> És possible que hagi introduït grans quantitats de menjar calent al frigorífic recentment. 	<ul style="list-style-type: none"> No colloquis menjar calent al frigorífic.
Vibració o soroll.	<ul style="list-style-type: none"> El sòl no està anivellat o no és ferm. 	<ul style="list-style-type: none"> Si el frigorífic es balanceja quan es mou lentament, ajusta els peus per equilibrar-lo. Assegura't també que el sòl sigui prou resistent per suportar la nevera, i que estigui anivellat. Consulta el capítol "Raó potencial del soroll".
	<ul style="list-style-type: none"> Els objectes col·locats al frigorífic poden causar soroll. Consulta el capítol "Raó potencial del soroll". 	<ul style="list-style-type: none"> Retira els objectes de sobre de la nevera.

Hi ha sorolls que provenen del frigorífic, com ara el vessament de líquid, polvorització o altres.	<ul style="list-style-type: none"> Els fluxos de líquids i gasos es produeixen d'acord amb els principis de funcionament del frigorífic. Això és normal i no es tracta de cap avaria.
--	--

S'escolta un xiulet al frigorífic.	<ul style="list-style-type: none"> S'utilitzen ventiladors per refredar el frigorífic. Això és normal i no es tracta de cap avaria.
------------------------------------	--

Condensació a les parets internes del frigorífic.	<ul style="list-style-type: none"> El clima calorós i humit augmenta la formació de gel i la condensació. Això és normal i no es tracta de cap avaria. 	
	<ul style="list-style-type: none"> És possible que les portes s'hagin obert amb freqüència o s'hagin deixat entreobertes durant molt de temps. 	<ul style="list-style-type: none"> No obris les portes amb massa freqüència. Tanca'ls si estan oberts.
	<ul style="list-style-type: none"> La porta està oberta. 	<ul style="list-style-type: none"> Tanca la porta completament.

La humitat es produeix a la superfície exterior del frigorífic o entre les portes.	<ul style="list-style-type: none"> És possible que hagi humitat en l'aire; això és prou freqüent en climes humits. Quan la humitat sigui menor, la condensació desapareixerà.
--	--

Mala olor dins de la nevera.	<ul style="list-style-type: none"> No s'efectua una neteja periòdica. 	<ul style="list-style-type: none"> Neteja regularment l'interior del frigorífic amb una esponja, aigua tèbia o carbonat dissolt en aigua.
	<ul style="list-style-type: none"> Alguns recipients o materials d'embalatge poden causar l'olor. 	<ul style="list-style-type: none"> Utilitza un recipient diferent o material d'embalatge d'una altra marca.
	<ul style="list-style-type: none"> Els aliments s'introdueixen a la nevera en recipients sense tapa. 	<ul style="list-style-type: none"> Mantén els aliments en recipients tancats. Els microorganismes que s'estenen des dels recipients sense tapa poden causar olors desagradables.
	<ul style="list-style-type: none"> Retira de la nevera els aliments caducats que s'hagin espatllat. 	

La porta no es tanca.	<ul style="list-style-type: none"> Els paquets de menjar impedeixen que la porta es tanqui. 	<ul style="list-style-type: none"> Canvia de lloc els paquets que obstrueixen la porta.
	<ul style="list-style-type: none"> El frigorífic pot ser inestable al sòl. 	<ul style="list-style-type: none"> Ajusta els peus per equilibrar l'aparell.
	<ul style="list-style-type: none"> El sòl no està anivellat o no és ferm. 	<ul style="list-style-type: none"> Assegura't que el sòl estigui anivellat i pugui suportar el frigorífic.

Els calaixos de verdures estan encallats.	<ul style="list-style-type: none"> Els aliments toquen el sostre del calaix. 	<ul style="list-style-type: none"> Recol·loca els aliments en el calaix.
---	---	---

Si la superfície de l'aparell està calenta.	<ul style="list-style-type: none"> Es poden observar altes temperatures entre les dues portes, als panells laterals i a la graella posterior mentre l'aparell està en funcionament. Això és normal i no requereix manteniment. 	
---	---	--

Dades tècniques

Dimensions (mm)	FASTNÁS
Altura (mín-màx)	820
Ample	595
Fons	545
Volum net (l)	
Frigorífic	130
Congelador	-
Sistema de descongelació	
Frigorífic	Automàtic
Congelador	-
Classificació per estrelles	-
Temps de pujada (h)	-
Capacitat de congelació (kp/24h)	-
Consum d'energia (kwh/any)	92
Nivell de soroll màxim (dBA)	35dBA
Classificació energètica	E

Qüestions mediambientals

Compliment de la Directiva WEEE i eliminació del producte de rebuig:

Aquest aparell compleix amb la Directiva WEEE (RAEE) de la EU (2012/19/EU). Aquest aparell presenta un símbol de la classificació dels equips elèctrics i electrònics WEEE (RAEE).



Aquest símbol indica que aquest producte no s'ha d'eliminar amb altres residus domèstics al final de la seva vida útil. L'aparell usat ha de dipositar-se en el punt de recollida oficial per al reciclatge d'aparells elèctrics i electrònics. Per trobar aquests punts nets, posa't en contacte amb les autoritats locals o amb la botiga en què vas comprar l'aparell. Cada llar té un paper important en la recuperació i el reciclatge dels aparells vells. L'eliminació apropiada dels aparells usats ajuda a prevenir possibles conseqüències negatives en el medi ambient i la salut humana.

Compliment de la directiva RoHS

L'aparell que has adquirit compleix amb la Directiva de EU RoHS (2011/65 / EU). No conté materials nocius ni prohibits especificats a la Directiva.

Informació d'embalatge

Els materials d'embalatge del producte s'han fabricat a partir de materials reciclables, d'acord amb la normativa nacional sobre medi ambient. No eliminis els materials d'embalatge juntament amb els residus domèstics o d'un altre tipus. Porta'ls als punts de recollecció de material d'embalatge designats per les autoritats locals

Neteja i manteniment

⚠ No utilitzis mai gasolina, benzina o substàncies similars per a la neteja.

⚠ Et recomanem que desendollis l'aparell abans de netejar-lo.

⚠ No utilitzis mai instruments abrasius afilats, sabó, netejadors domèstics, detergent o cera per a la neteja.

⚠ En el cas dels aparells que no són "No Frost", es produeixen gotes d'aigua i gelbre de fins a un dit d'ample a la paret posterior del compartiment del frigorífic. No el netegis; mai apliquis oli o agents similars a sobre.

⚠ Utilitza només draps de microfibra lleugerament humits per netejar la superfície exterior de l'aparell. Les esponges i altres tipus de draps de neteja poden ratllar la superfície.

⚠ Utilitza aigua tèbia per netejar el moble del frigorífic i eixuga'l amb un drap.

⚠ Utilitza un drap humit escorregut en una solució d'una cullerada de bicarbonat de sodi en una pinta d'aigua per netejar l'interior i eixugar-lo.

⚠ Assegura't que no entri aigua a la carcassa del llum ni en altres elements elèctrics.

⚠ Si no utilitzaràs el congelador durant un llarg període de temps, desendolla'l, trau tots els aliments de l'interior, neteja'l i deixa la porta entreoberta.

⚠ Comprova regularment les juntes de les portes per comprovar que estiguin netes i lliures de partícules d'aliments.

⚠ Per retirar les reixetes de la porta, trau tot el contingut i després, simplement, empenca la reixeta de la porta cap amunt des de la base.

⚠ No utilitzis mai productes de neteja ni aigua que

contingui clor per netejar les superfícies exteriors i les parts cromades de l'aparell. El clor causa corrosió en aquestes superfícies metàl·liques

⚠ No utilitzis eines afilades i abrasives, sabó, productes de neteja domèstics, detergents, querosè, fuel, vernís, etc., per evitar l'eliminació i deformació de les impressions de la part de plàstic. Utilitza aigua tèbia i un drap suau per netejar l'aparell i després eixuga'l.

Protecció de les superfícies de plàstic

⚠ No colloquis olis líquids o menjars preparats amb oli al frigorífic en recipients no segellats, ja que danyen les superfícies plàstiques de la nevera. Si l'oli es vessa o taca les superfícies de plàstic, neteja immediatament la part corresponent de la superfície i esbandeix-la amb aigua calenta

Garantia IKEA

Què termini de validesa té la garantia d'IKEA?

Aquesta garantia és vàlida durant de cinc anys a partir de la data de compra a IKEA. Com a prova de la compra, cal presentar el tiquet de compra original. Si s'efectuen reparacions durant el termini de la garantia, no s'ampliarà el període de garantia de l'electrodomèstic.

Qui durà a terme el servei?

El servei el durà a terme el proveïdor de serveis d'IKEA a través de les seves pròpies operacions de servei o mitjançant la seva xarxa de socis de servei autoritzats.

Què cobreix aquesta garantia?

La garantia cobreix les fallades de l'electrodomèstic provocades per una fabricació defectuosa o per fallades en els materials a partir de la data de la compra a IKEA. Aquesta garantia s'aplica només per a ús domèstic. Al capítol "Què suposits no cobreix aquesta garantia?" s'especifiquen les excepcions durant el període de validesa de la garantia, els costos per reparar la fallada, com ara reparacions, peces, mà d'obra i transports, estaran coberts sempre que l'accés a l'aparell sigui possible sense incórrer en costos especials. A aquestes condicions s'hi apliquen les directrius de la UE (Núm. 99/44/EG) i les normatives locals corresponents. Les peces substituïdes es convertiran en propietat d'IKEA.

Què farà IKEA per solucionar el problema?

Un proveïdor de serveis designat per IKEA examinarà el producte i decidirà, exclusivament segons el seu propi criteri, si està cobert per aquesta garantia. Si es considera cobert, el proveïdor de serveis d'IKEA o un soci de servei autoritzat, amb els seus propis mitjans de servei i exclusivament segons el seu criteri, repararà el producte defectuós o el substituirà per un producte idèntic o similar.

Què no cobreix la garantia?

- El desgast normal.
- Els danys deliberats o per negligència, els danys provocats per l'incompliment de les instruccions de funcionament, la instal·lació incorrecta o amb una connexió a la tensió incorrecta, els danys provocats per reacció química o electroquímica, els danys per oxid, corrosió o aigua, incloent-hi, entre d'altres, els danys provocats per excessos d'incrustacions de calç en el subministrament d'aigua i els danys provocats per condicions ambientals extraordinàries.
- Peces consumibles, incloent-hi les bateries i les bombetes.
- Peces no funcionals i decoratives, que no afectin l'ús normal de l'electrodomèstic, incloent-hi qualsevol possible ratllada i les diferències de color.
- Danys accidentals provocats per objectes o substàncies estranyes, per la neteja o pel desbloqueig dels filtres, els sistemes de buidatge o els caixetins per al sabó.
- Danys provocats a les següents peces: vitroceràmica, accessoris, cistelles per a la vaixel·la i els coberts, canonades d'ompliment o buidatge, juntes, bombetes o les seves cobertes, pantalles, comandaments, caixes o peces de les caixes. Llevat que aquests danys hagin estat provocats per fallades en la producció.
- Casos en els quals no es puguin trobar defectes durant la visita del tècnic
- Les reparacions no realitzades pels nostres proveïdors de serveis i/o un soci de serveis contractual, o quan s'utilitzin peces diferents de les originals.
- Reparacions provocades per una instal·lació defectuosa o que no compleixi les especificacions.
- L'ús de l'aparell en un entorn no domèstic, per exemple; és a dir, un ús professional
- Els danys de transport. Si un client transporta el producte a casa seva o a una altra direcció, IKEA no es responsabilitza dels danys que pugui patir en el trajecte. No obstant això, si l'IKEA lliura el producte a la direcció indicada pel client, els danys en el producte produïts amb motiu del transport seran coberts per IKEA.
- El cost de la instal·lació inicial de l'electrodomèstic IKEA.
- No obstant això, si un proveïdor de servei designat per IKEA o un soci de servei autoritzat repara o substitueix l'aparell de conformitat amb els termes d'aquesta garantia, el proveïdor de serveis designat o el seu soci de servei autoritzat reinstal·larà l'aparell reparat o l'aparell nou, si escau.
- Això no s'aplica al territori d'Irlanda, el client haurà de posar-se en contacte amb el servei postvenda local d'IKEA o amb un proveïdor de serveis designat per nosaltres per obtenir més informació. **(només per a GB)**

Aquestes restriccions no s'apliquen als treballs sense fallades realitzades per un especialista qualificat utilitzant les nostres peces originals per adaptar l'aparell a les especificacions de seguretat d'altre país de la UE.

Com s'aplica la llei nacional?

La garantia d'IKEA atorga drets legals específics que cobreixen o superen tots els requisits legals locals. No obstant això, aquestes condicions no limiten de cap manera cap dret de consumidor establert per la legislació local.

Àrea de validesa

Per als electrodomèstics comprats a un país de la UE i que són traslladats a un altre país de la UE, es proporcionaran els serveis d'acord amb les condicions de la garantia normals al nou país. L'obligació de realitzar serveis en el marc de la garantia únicament existeix si l'aparell compleix i està instal·lat d'acord amb:

- les especificacions tècniques del país en què se sol·licita la garantia;
- les instruccions de muntatge i la Informació sobre seguretat del Manual d'usuari.

EL SERVEI POSTVENDA específic per a aparells d'IKEA

No dubtis a posar-te en contacte amb el Centre de servei autoritzat d'IKEA per:

- sol·licitar un servei previst a aquesta garantia;
- sol·licitar aclariments sobre la instal·lació de l'aparell d'IKEA als mobles de cuina específics d'IKEA;
- sol·licitar aclariments sobre les funcions dels aparells d'IKEA.

Per tal de poder oferir-te la millor assistència possible, llegeix atentament les instruccions de muntatge i/o el Manual d'usuari abans de posar-te en contacte amb nosaltres.

Com contactar amb nosaltres si requereixes els nostres serveis



Consulta l'última pàgina d'aquest manual per veure la llista completa de centres de servei autoritzats designats per IKEA i els números de telèfon nacionals corresponents.

- i** Per tal de poder oferir-te un servei més ràpid, recomanem utilitzar als números de telèfon específics que s'enumeren a aquest manual. Consulta sempre els números indicats al fullet de l'aparell específic per al qual vols sol·licitar assistència. Consulta també sempre el número d'article IKEA (codi de 8 dígits).

i GUARDA EL REBUT DE COMPRA!

És la prova de la compra i el necessitaràs per aplicar la garantia. El tiquet de venda també informa del nom i el número de l'article d'IKEA (codi de 8 dígits) de cadascun dels aparells que has comprat.

Necessites més ajuda?

Si tens alguna pregunta addicional que no estigui relacionada amb el Servei Postvenda dels teus aparells, posat en contacte amb el centre d'atenció telefònica de la teva botiga IKEA més propera.

Et recomanem que llegeixis atentament la documentació de l'aparell abans de posar-te en contacte amb nosaltres.

Informació sobre les peces de recanvi

- Les següents peces de recanvi: termòstats, sensors de temperatura, plaques de circuit imprès i fonts de llum, hauran d'estar a disposició dels reparadors professionals durant un període mínim de set anys després de la comercialització de l'última unitat del model.
- Les peces de recanvi següents: tiradors, frontisses, safates i cistelles de les portes hauran d'estar a disposició dels reparadors professionals i dels usuaris finals durant un període mínim de set anys, i les juntes de les portes han d'estar disponibles durant un període mínim de 10 anys després de la comercialització de l'última unitat del model.

Pots trobar les peces de recanvi següents aquí: <https://parts.selfservice.whirlpool.com/en/landing>

Aquest frigorífic conté productes biocides en les següents parts per evitar el creixement de fongs de pel·lícula seca i olors no desitjats.

Substància activa: plata (CAS: 7440-22-4) conté (nano) plata per al tirador de la porta i el filtre de carboni

Substància activa: diòxid de titani (CAS: 13463-67-7)

Conté nanodiòxid de titani per al filtre de carbó
Substància activa: IPBC (CAS: 55406-53-6) per a la junta

La concentració de productes biocides és molt baixa, de manera que aquests productes no suposen un risc per a la salut.

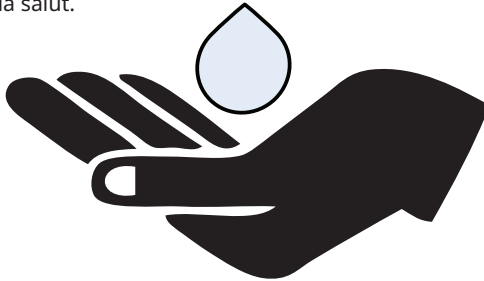

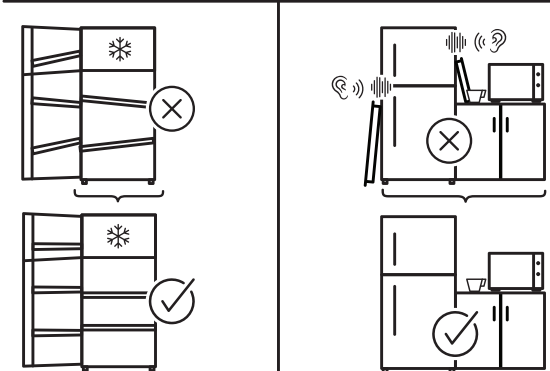
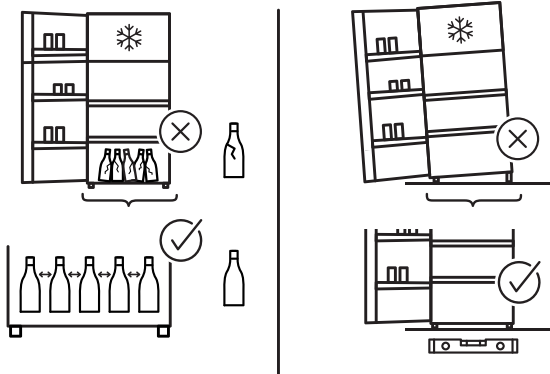
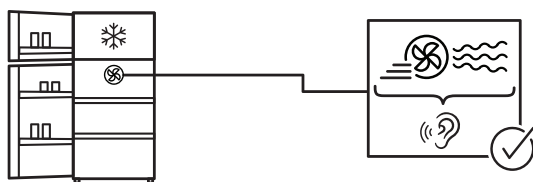
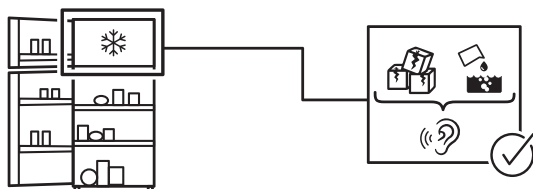
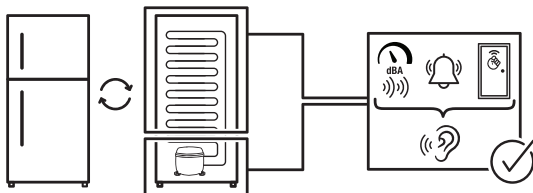

Índice de contidos

Información de seguridade	38	Solución de problemas	46
Descrición do produto	43	Datos técnicos	50
Primeiro uso	43	Cuestións ambientais	50
Uso diario	43	Limpeza e mantemento	51
Antes do primeiro uso	45	Garantía IKEA	52

Información de seguridade

Esta sección inclúe as instrucións de seguridade necesarias para evitar riscos de lesións persoais ou danos materiais.

O fabricante declina toda responsabilidade derivada do incumprimento destas instrucións de seguridade, do uso indebido do aparello ou do axuste incorrecto dos mandos.

Non repares nin substitúas ningunha peza do produto a menos que se especifique o contrario no manual do usuario. Non realices ningunha modificación no produto.

FINALIDADE DE USO

⚠ Este produto non está destinado a un uso comercial e non se debe utilizar para fins distintos dos previstos.

Este aparello deseñouse para funcionar en interiores, como casas ou ambientes similares.

Por exemplo:

- nas cociñas do persoal de tendas, oficinas e outros lugares de traballo;
- en granxas;
- nas habitacións de hoteis, moteis ou outras instalacións de descanso utilizadas polos clientes;
- en albergues ou ambientes similares;
- para servizos de restauración ou aplicacións similares non destinadas á venda polo miúdo.

Este aparello non se debe usar en ambientes externos abertos ou pechados, como embarcacións, balcóns ou terrazas. Expoñer o aparello á choiva, a neve, a luz solar e o vento pode comportar un risco de incendio.

SEGURIDADE DOS NENOS, AS PERSOAS VULNERABLES E OS ANIMAIS DE COMPAÑÍA

- Este produto pode ser utilizado por nenos de 8 anos en diante

e persoas con capacidades físicas, sensoriais ou mentais subdesenvolvidas ou con falta de experiencia e coñecemento se se lles proporciona supervisión ou capacitación sobre o uso seguro do aparello e sobre os perigos involucrados.

- Os nenos de entre 3 e 8 anos poden meter e sacar comida da neveira.

⚠ Os produtos eléctricos son perigosos para os nenos e os animais domésticos. Os nenos e os animais domésticos non deben xogar co aparello nin subir ou entrar nel.

⚠ A limpeza e o mantemento por parte do usuario non deben ser realizados por nenos, a menos que alguén os supervise.

⚠ Mantén os materiais de embalaxe fóra do alcance dos nenos. Risco de lesións e asfixia.

Antes de desbotar o produto:

1. Desenchufa o cable de corrente da toma da parede.
 2. Corta o cable de corrente e retírao do aparello xunto co enchufe.
 3. Non retires os estantes e caixóns do aparello para así evitar que os nenos entren no aparello.
 4. Quita as portas.
 5. Enclaustra o aparello para que non envorque.
 6. Non permitas que os nenos xoguen co aparello vello.
- Non destrúas o aparello botándoo ao lume. Risco de explosión.
 - Se hai unha fechadura dispoñible na porta do aparello, mantén a chave fóra do alcance dos nenos.

SEGURIDADE ELÉCTRICA

- O aparello non debe estar enchufado durante as operacións de instalación, mantemento, limpeza e reparación.
- Se o cable de corrente está danado, deberá ser substituído por un servizo autorizado só para evitar calquera risco que poida ocorrer.
- Non metas o cable de corrente debaixo do aparello ou na parte de atrás do aparello. Non coloques obxectos pesados sobre o cable de corrente. O cable de corrente non debe dobrarse, esmagarse nin entrar en contacto con ningunha fonte de calor.
- Non utilices un cable extensor, un enchufe múltiple ou un adaptador no funcionamento do aparello.
- Os enchufes múltiples portátiles ou as fontes de corrente portátiles poden quentarse en exceso e provocar incendios. Polo tanto, non teñas un enchufe múltiple detrás ou preto do aparello.
- O enchufe debe ser facilmente accesible. Se isto non é posible, a instalación eléctrica deberá incluír un mecanismo que cumpra coa regulamentación eléctrica e que desconecte todos os terminais da rede eléctrica (fusible, interruptor, interruptor principal, etc.).
- Non toques o enchufe coas mans molladas.
- Ao desenchufar o aparello, non suxeites o cable de corrente, senón o enchufe.

SEGURIDADE NA MANIPULACIÓN

- Este aparello é pesado, non debe ser manipulado por unha soa persoa.
- Non movas o produto suxeitándoo pola porta.
- Ten coidado de non danar o sistema de arrefriamento e as tubaxes mentres manipulas o aparello. Non utilices o aparello se as tubaxes están danados e contacta cun servizo autorizado.

SEGURIDADE DA INSTALACIÓN

- Para preparar o aparello para ser instalado, consulta a información na Guía do usuario e asegúrate de que os servizos eléctricos e de auga cumpran cos requisitos. Se a instalación non é axeitada, chama un electricista e fontaneiro cualificados para que realicen os arranxos necesarios. En caso contrario, poden producirse descargas eléctricas, incendios, problemas co aparello ou incluso lesións.
- Busca danos no aparello antes de instalalo. Non instales o aparello se está danado.
- Coloca o aparello sobre unha superficie nivelada e firme, e equilíbralo coas patas axustables. En caso contrario, o frigorífico podería envorcar e causar lesións.
- O aparello deberá ser instalado nun ambiente seco e ventilado. Non coloques alfombras, moquetas ou revestimentos similares debaixo do produto a menos que o recomende o proveedor. Pode resultar nun risco de incendio debido a unha ventilación inadecuada!
- Non bloquees nin cubras os orificios de ventilación. En caso contrario, pode aumentar o consumo de enerxía e danar o aparello.
- Non conectes o aparello a sistemas de subministración como fontes de enerxía solar. En caso contrario, poden producirse danos no aparello como resultado das flutuacións bruscas de tensión.
- Canto máis refrixerante conteña un frigorífico, maior será o seu espazo de instalación. En habitacións moi pequenas, pode producirse unha mestura inflamable de gas-aire en caso de unha fuga de gas no sistema de arrefriamento. Requírese polo menos 1 m³ de

volume por cada 8 gramos de refrixerante. A cantidade de refrixerante dispoñible no aparello especificase na Etiqueta de tipo.

- O lugar de instalación do aparello non debe estar exposto á luz solar directa e non debe estar preto dunha fonte de calor, como estufa, radiador, etc.

⚠ Se non podes evitar a instalación do produto preto dunha fonte de calor, deberás utilizar unha placa de illamento axeitada e a distancia mínima á fonte de calor deberá ser como se especifica a continuación.

- Polo menos a 30 cm de distancia de fontes de calor como estufas, unidades de calefacción e quentadores, etc.

- E polo menos a 5 cm de distancia dos fornos eléctricos.

- O aparello ten a clase de protección I. Enchufa o aparello nunha toma de corrente con conexión a terra que se axuste aos valores de tensión, corrente e frecuencia especificados na etiqueta de tipo. A toma de corrente debe estar equipada cun fusible cunha capacidade de 10-16 A. IKEA of Sweden non se fai responsable dos danos que se poidan producir como resultado do uso do produto sen asegurar que as conexións a terra e eléctricas se realizan de acordo coas normativas locais ou nacionais.
- O cable de corrente do aparello debe ser desenchufado durante a instalación. En caso contrario, pode producirse unha descarga eléctrica e lesións.
- Non conectes o aparello a tomas de corrente soltas, rotas, sucias, graxentas ou que saísen do seu sitio ou tomas con risco de contacto coa auga.
- Acomoda o cable de corrente e as mangueras (se están dispoñibles) do aparello para que non causen algún risco de tripezo.

- A penetración de humidade nas partes vivas ou no cable de corrente pode provocar un cortocircuíto. Polo tanto, non utilices o produto en ambientes húmidos ou en zonas onde poida salpicar auga (por exemplo, o garaxe ou lavadoiro). Se o frigorífico se molla con auga, desenchúfao e contacta cun servizo técnico autorizado.
- Non conectes o frigorífico a dispositivos de aforro de enerxía. Estes sistemas son prexudiciais para o aparello.

SEGURIDADE OPERATIVA

- Non uses solventes químicos no aparello. Estes materiais comportan un risco de explosión.
- No caso de que o aparello se avaríe, desenchúfao e non o uses ata que sexa reparado polo servizo autorizado. Existe o risco de descarga eléctrica!
- Non coloques unha fonte de lume (por exemplo, candeas ou cigarros) sobre o produto ou preto del.
- Non subas no aparello. Risco de caídas e lesións!
- Non utilices ferramentas afiadas ou punzantes que poidan danar as tubaxes do sistema de refrixeración. O refrixerante que sae pulverizado en caso de perforación das tubaxes de gas, prolongamentos de tubaxes ou revestimentos da superficie superior pode irritar a pel ou causar lesións nos ollos.
- Non coloques nin utilices aparellos eléctricos dentro do frigorífico/conxelador a menos que o fabricante indique que sexa posible.
- Non achegues ningunha parte das mans ou corpo ás partes móbiles dentro do aparello. Ten coidado para evitar pillar os dedos entre o frigorífico e a porta. Ten coidado ao abrir ou pechar a porta se hai nenos preto.
- Non leves á boca xeados, cubos de xeo ou alimentos conxelados nada

- máis sacalos do conxelador. Perigo de conxelación!
- Non toques as paredes internas, as partes metálicas do conxelador ou os alimentos que se conservan dentro do frigorífico coas mans molladas. Perigo de conxelación!
 - Non coloques latas de refrescos ou latas e botellas que conteñan líquidos que poidan conxelarse no compartimento do conxelador. As latas ou botellas poden explotar. Perigo de lesións e danos materiais!
 - Non uses nin coloques materiais sensibles á temperatura como aerosois inflamables, obxectos inflamables, xeo seco ou outros axentes químicos preto do frigorífico. Perigo de incendio e explosión!
 - Non gardes materiais explosivos como latas de aerosol con materiais inflamables dentro do aparello.
 - Non coloques latas que conteñan líquidos sobre o aparello. As salpicaduras de auga sobre unha parte eléctrica poden causar o risco dunha descarga eléctrica ou un incendio.
 - Este aparello non se deseñou para o almacenamento e arrefriamento de medicamentos, plasma sanguíneo, preparacións de laboratorio ou materiais e produtos similares suxeitos á Directiva de produtos médicos.
 - Non usar o aparello para o seu propósito previsto pode causar danos ou deterioro dos produtos que se gardan no seu interior.
 - Se o teu frigorífico está equipado con luz azul, non mires esta luz con dispositivos ópticos. Non mires directamente a luz LED UV durante moito tempo. Os raios ultravioleta poden causar fatiga visual.
 - Non enchas o aparello con máis alimentos do que é capaz de albergar. Poden producirse lesións ou danos se o contido do frigorífico cae ao abrir a porta. Poden producirse problemas similares cando se coloca un obxecto enriba do produto.
 - Asegúrate de eliminar o xeo ou a auga que poida ter caído no chan para evitar lesións.
 - Cambia a situación dos estantes/botelleiro na porta do frigorífico soamente cando os estantes estean baleiros. Risco de lesión física!
 - Non coloques obxectos que poidan caer enriba do produto. Estes obxectos poden caer ao abrir ou pechar a porta e causar lesións ou danos materiais.
 - Non golpees nin exerzas unha presión excesiva sobre as superficies de vidro. Os vidros rotos poden causar lesións ou danos materiais.
-
- O sistema de arrefriamento do aparello contén refrixerante R600a. O tipo de refrixerante utilizado no aparello especificase na etiqueta do tipo. Este gas é inflamable. Polo tanto, ten coidado de non danar o sistema de arrefriamento e as tubaxes mentres manipulas o aparello. No caso de que se produzan danos nas tubaxes:
 - - non toques o produto nin o cable de corrente;
 - - mantén o aparello afastado de posibles fontes de lume que poidan facer que se incendie;
 - - ventila a zona onde está o produto. Non uses un ventilador.
 - Se o aparello está danado e observas fugas de gas, afástate do gas. O gas pode provocar conxelación se entra en contacto coa pel.

SEGURIDADE DURANTE O MANTEMENTO E A LIMPEZA

- Non tires da asa da porta se vas mover o produto para limpalo. O manubrio pode causar lesións se se tira del con demasiada forza.
- Non limpes o aparello pulverizando ou vertendo auga sobre o aparello e no seu interior. Risco de descarga eléctrica e incendio.
- Non utilices ferramentas afiadas ou abrasivas para limpar o aparello.
- Non utilices materiais como produtos de limpeza domésticos, deterxentes, gas, gasolina, alcohol ou cera.
- Utiliza unicamente produtos de limpeza que non sexan nocivos para os alimentos no interior do produto.
- Non utilices vapor nin materiais de limpeza ao vapor para limpar o aparello e desconxelar o xeo que contén. O vapor entra en contacto coas áreas activas do frigorífico e provoca cortocircuitos ou descargas eléctricas!
- Ten coidado de manter a auga afastada dos circuitos electrónicos ou a iluminación do aparello.
- Usa un pano limpo e seco para limpar o po ou calquera material estraño nas puntas dos enchufes. Non utilices un pano húmido ou mollado para limpar o enchufe. En caso contrario, pode producirse un incendio ou unha descarga eléctrica.

Instalación

Para que o produto estea listo para o seu uso, asegúrate de que os cables eléctricos e a fontanería son os axeitados consultando a información do manual do usuario. Se non é así, chama un electricista e fontaneiro cualificados para que fagan os arranxos necesarios.

⚠️ ADVERTENCIA: O fabricante non se fai responsable dos danos causados por operacións realizadas por persoas non autorizadas. Para evitar abaneos, coloca o produto sobre unha superficie plana.

⚠️ ADVERTENCIA: Durante a instalación, o enchufe de corrente do produto non debe estar enchufado. En caso contrario, existe perigo de morte ou de lesións graves.

⚠️ ADVERTENCIA: Se a porta da habitación onde se vai colocar o produto é tan estreita que non se pode pasar por ela, pasa o produto xirándoo cara a un lado; en caso contrario, chama o servizo técnico autorizado.

- Non expoñas o produto á luz solar directa nin o gardes nun lugar húmido.
- Non instales o aparello en ambientes con temperaturas inferiores a 10 °C.

Antes de poñer en marcha o frigorífico

Comproba o seguinte antes de empezar a usar o frigorífico:

1. Limpia o interior do frigorífico como se recomenda no apartado "Mantenemento e limpeza".
2. Conecta o enchufe do frigorífico á toma de corrente. Ao abrir a porta, acéndese a luz interior do frigorífico.
3. Cando o compresor entra en funcionamento, óese un son. É normal que os líquidos e gases selados dentro do sistema de refrixeración fagan ruído, incluso se o compresor non está funcionando.
4. Os bordos dianteiros do frigorífico poden estar quentes. Isto é normal. Estas áreas están deseñadas para quentarse e evitar a condensación.

CONEXIÓN ELÉCTRICA

⚠️ ADVERTENCIA: Non fagas conexións a través de cables de extensión ou enchufes múltiples.

⚠️ ADVERTENCIA: O cable de corrente danado debe ser substituído por un servizo técnico autorizado.

⚠️ ADVERTENCIA: Cando instales o aparello, asegúrate de que o cable de alimentación non queda atrapado ou danado

- IKEA of Sweden non se fará responsable dos danos que se produzan cando o produto se utilice sen unha toma de terra e unhas conexións eléctricas conformes á normativa nacional.
- Debe poder accederse facilmente ao enchufe do cable de corrente despois da instalación.
- Conecta o frigorífico a unha toma de corrente con liña de terra con tensión de 220-240 V/50 Hz. Os enchufes deben ter un fusible de 10-16 A.

CLASE CLIMÁTICA E DEFINICIÓNS

Consulta a clase climática na placa de características do dispositivo. Unha das seguintes informacións é aplicable ao dispositivo segundo a clase climática.

Número de serie: Clima temperado estendido: este dispositivo de refrixeración está deseñado para usarse a temperaturas ambiente entre 10 °C e 32 °C.

NORTE: Clima temperado: este dispositivo de refrixeración está deseñado para usarse a temperaturas ambiente entre 16 °C e 32 °C.

S T: Clima subtropical: este dispositivo de refrixeración está deseñado para usarse a temperaturas ambiente entre 16 °C e 38 °C.

T: Clima tropical: este dispositivo de refrixeración está deseñado para usarse a temperaturas ambiente entre 16 °C e 43 °C.

Descrición do produto

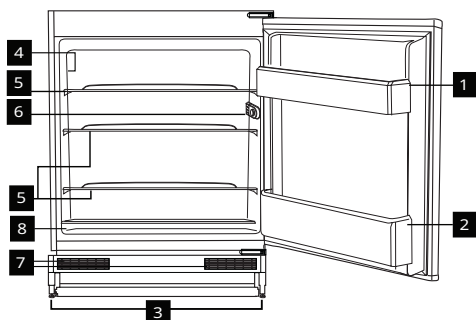

- 1 Estante da porta
- 2 Estante botelleiro
- 3 Patas axustables
- 4 Placa de clasificación
- 5 Estantes
- 6 Caixa do termóstato da lámpada
- 7 Reixa de ventilación
- 8 Compartimento para verduras
- 9 Ferramenta de limpeza de orificios de drenaxe



* (dentro da bolsa de axuste)

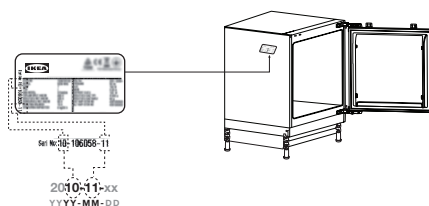

Primeiro uso

! Antes de usar o frigorífico, asegúrate de que se realizen os preparativos necesarios de acordo coas instrucións das seccións "Información de seguridade" e "Instalación".

No caso de que o aparello se transportase en horizontal, o mellor é non conectalo á corrente ata pasadas as primeiras 4 horas.

Mantén o aparello en funcionamento sen colocar comida no seu interior durante 12 horas e non abras a porta, a menos que sexa absolutamente necesario.



Importante! Este aparello véndese en Francia. De acordo coa normativa vixente neste país, debe ir provisto dun dispositivo especial (ver figura) colocado no compartimento inferior do frigorífico para indicar a súa zona máis fría.

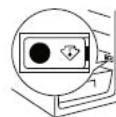

* Se procede

Uso diario

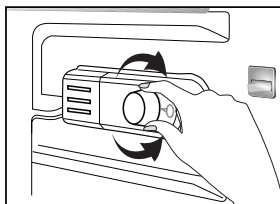

Regula a temperatura de funcionamento.

Cold ← 1 2 3 4 5 → Coldest
(Or) Min. Colder Max.

1 = Axuste de refrixeración máis baixo

5 = Axuste de refrixeración máis alto

(O)

Mínimo = Axuste de refrixeración máis baixo

Máx. = Axuste de refrixeración máis alto

A temperatura media no interior do frigorífico debe roldar os +5 °C.

Elixe o axuste en función da temperatura desexada. Ten en conta que haberá diferentes temperaturas na área de arrefriamento.

A rexión máis fría atópase inmediatamente sobre o compartimento de verduras.

A temperatura interior tamén depende da temperatura ambiente, da frecuencia coa que se abra a porta e da cantidade de alimentos que se garden dentro.

Abriu a porta con frecuencia fai que aumente a temperatura interior.

Por este motivo, recoméndase volver pechar errar a porta o antes posible tras o uso.

Para apagar o aparello, xira o mando.

Control e axuste da temperatura

Ao acender o aparello por primeira vez, o termóstato debe axustarse de xeito que, transcorridas 24 horas, a temperatura media do frigorífico non supere os +5 °C (+41 °F).

Recomendámosche que axustes o termóstato a medio camiño entre a posición 1 e 5 e que vaias controlando ata obter a temperatura desexada. Cara a posición 5, obterás unha temperatura máis fría e viceversa. É normal que algunhas partes do frigorífico estean máis frías ou máis quentes (como o caixón de verduras e a parte superior do armario).

Por riba de temperaturas ambiente de 25 °C (77 °F), especialmente no verán, xira o mando do termóstato cara á posición 5. A unha temperatura ambiente de 25 °C (77 °F), xira o mando do termóstato ata a metade do seu percorrido.

Desconxelación

O frigorífico despensa desconxéllase automaticamente. A auga de desconxelación discorre cara á tubaxe de desaugamento a través dunha canle de recollida e evapórase nun recipiente especial (1) situado na parte traseira do aparello (ver esquema).

Durante a desconxelación, poden formarse pingas de auga na parte traseira do frigorífico onde se atopa o evaporador oculto. Algunhas gotas poden permanecer no revestimento e conxelarse de novo cando se complete a desconxelación. Non utilices obxectos en punta ou con bordos afiados, como coitelos ou garfos, para retirar as pingas que se volveron conxelar.

Se nalgún momento a auga de desconxelación non sae pola canle de recollida, comproba que ningunha partícula de comida estea bloqueando a tubaxe de desaugamento. A tubaxe de desaugamento pódese baleirar empurrando o émbolo de plástico especial subministrado pola tubaxe de desaugamento (2).

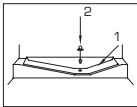

Cambio da lámpada de iluminación

Chama o servizo autorizado cando a lámpada/LED utilizado para a iluminación do frigorífico sexa substituída.

A(s) lámpada(s) utilizada(s) neste aparello non se pode(n) utilizar para a iluminación do fogar. Esta lámpada está pensada para axudar o usuario a colocar os alimentos no frigorífico/conxelador dunha forma segura e cómoda.

Este produto contén unha fonte de iluminación con clase enerxética "G". A fonte de iluminación deste produto debe ser substituída por un técnico cualificado.

Colocación do frigorífico debaixo do mesado e axuste das patas

As canles de ventilación de aire non se deben obstruír para que non diminúa o rendemento do frigorífico. (140 cm²)

Se o frigorífico é inestable:

Podese xirar as patas dianteiras do frigorífico para equilibralo. A esquina da pata baixa cando a pata se xira na dirección da frecha negra e sube cando a pata se xira na dirección oposta. Resultarache máis doado se alguén te axuda a levantar un pouco a unidade durante este proceso.

Cando coloques o produto para axustar as patas, utiliza o lado de colocación indicado na etiqueta da caixa de cartón.

Antes do primeiro uso

- A temperatura ambiente da habitación onde instales o frigorífico debe ser como mínimo de 10 °C. O funcionamento do frigorífico en condicións máis frías non é recomendable para a súa eficiencia.
- Asegúrate de que o interior do frigorífico está ben limpo.
- Se se van instalar dous frigoríficos un ao lado do outro, debe haber polo menos 2 cm de distancia entre eles.
- Cando poñas en funcionamento o frigorífico por primeira vez, ten en conta as seguintes instrucións (1, 2 e 3) durante as seis horas iniciais.
 1. A porta non se debe abrir con frecuencia.
 2. O frigorífico debe funcionar baleiro, sen alimentos no seu interior.
 3. Non desenchufes o frigorífico. Se se produce un fallo de corrente fóra do teu control, consulta as advertencias da sección "Recomendacións para solucionar problemas".
- A embalaxe orixinal e os materiais de espuma deben conservarse para futuros transportes.
- As cestas/caixóns que se subministran co compartimento do conxelador deben estar sempre en uso para un baixo consumo de enerxía e para unhas mellores condicións de almacenaxe.
- O contacto dos alimentos co sensor de temperatura do compartimento do conxelador pode aumentar o consumo de enerxía do aparello. Polo tanto, debe evitarse calquera contacto co sensor ou os sensores.
- Nalgúns modelos, o cadro de instrumentos apágase automaticamente 5 minutos despois de pechar a porta. Reactívase cando se abra a porta ou se prema calquera botón.
- Debido ao cambio de temperatura como resultado de abrir/pechar a porta do produto durante o funcionamento, é normal que se produza condensación na porta/estantes do corpo e nos recipientes de vidro.

Solución de problemas

Revisa esta lista antes de chamar ao servizo técnico. Isto aforrarache tempo e diñeiro. Esta lista inclúe queixas frecuentes que non están relacionados coa man de obra nin materiais defectuosos. É posible que algunhas das funcións aquí descritas non existan no teu produto.

Problema		Solución
O frigorífico non está funcionando.	<ul style="list-style-type: none"> O enchufe non está correctamente inserido na toma de corrente. 	<ul style="list-style-type: none"> Mete o enchufe na toma de corrente de forma segura.
	<ul style="list-style-type: none"> O fusible do enchufe ao que está conectado o frigorífico ou o fusible principal pode estar fundido. 	<ul style="list-style-type: none"> Comproba o fusible.
Condensación na parede lateral do frigorífico (ZONE, COOL CONTROL e FLEXI ZONE).	<ul style="list-style-type: none"> Abriuse a porta con frecuencia. 	<ul style="list-style-type: none"> Non abras e pechas a porta do frigorífico con frecuencia.
	<ul style="list-style-type: none"> O ambiente é moi húmido. 	<ul style="list-style-type: none"> Non instales o frigorífico en lugares moi húmidos.
	<ul style="list-style-type: none"> Os alimentos que conteñen líquido almacénanse en recipientes abertos. 	<ul style="list-style-type: none"> Non almacenes alimentos con contido líquido en recipientes abertos.
	<ul style="list-style-type: none"> Pode que a porta do frigorífico quedase a medio abrir. 	<ul style="list-style-type: none"> Pecha ben a porta do frigorífico.
	<ul style="list-style-type: none"> O termóstato está axustado a unha temperatura moi fría. 	<ul style="list-style-type: none"> Axusta o termóstato a un nivel axeitado.
O compresor non está funcionando	<ul style="list-style-type: none"> A protección térmica do compresor fundírase en caso de apagadas repentinas. 	<ul style="list-style-type: none"> O frigorífico comezará a funcionar aproximadamente despois de 6 minutos.
	<ul style="list-style-type: none"> enchufes, posto que a presión do refrixerante no sistema de refrixeración do frigorífico aínda non se equilibrou. 	<ul style="list-style-type: none"> Chama o servizo técnico se o frigorífico non arranca ao final deste período.
	<ul style="list-style-type: none"> O conxelador está no ciclo de desconxelación. 	<ul style="list-style-type: none"> Isto é normal para un aparello de desconxelación completamente automático. O ciclo de desconxelación realízase periodicamente.
	<ul style="list-style-type: none"> Os axustes de temperatura non están feitos correctamente. 	<ul style="list-style-type: none"> Selecciona a temperatura correcta.
	<ul style="list-style-type: none"> Hai un corte de enerxía. 	<ul style="list-style-type: none"> O frigorífico volve funcionar normalmente cando se restablece a corrente.

<ul style="list-style-type: none"> O ruído de funcionamento aumenta cando o frigorífico está en funcionamento. 	<ul style="list-style-type: none"> O rendemento de funcionamento do frigorífico pode variar debido aos cambios na temperatura ambiente. Isto é normal e non se trata de ningunha avería. Revisa o capítulo "Razón potencial de ruído". 	
<p>O frigorífico está funcionando con frecuencia ou durante moito tempo.</p>	<ul style="list-style-type: none"> A temperatura ambiente pode ser alta. 	<ul style="list-style-type: none"> É normal que o aparello funcione durante períodos máis longos en ambientes cálidos.
	<ul style="list-style-type: none"> Pode que o frigorífico se enchufase ou cargase de alimentos recentemente. 	<ul style="list-style-type: none"> Despois de enchufar ou cargar de alimentos o frigorífico, este tarda máis tempo en alcanzar a temperatura establecida. Isto é normal.
	<ul style="list-style-type: none"> É posible que recentemente depositases grandes cantidades de comida quente no frigorífico. 	<ul style="list-style-type: none"> Non metas comida quente no frigorífico.
	<ul style="list-style-type: none"> É posible que as portas se abrisen con frecuencia ou que se deixasen a medio abrir durante moito tempo. 	<ul style="list-style-type: none"> O aire quente que penetrou no frigorífico fai que este funcione durante máis tempo. Non abras as portas con demasiada frecuencia.
	<ul style="list-style-type: none"> Pode que a porta do conxelador ou do frigorífico quedase a medio abrir. 	<ul style="list-style-type: none"> Comproba se as portas están completamente pechadas.
	<ul style="list-style-type: none"> O frigorífico está axustado a unha temperatura moi fría. 	<ul style="list-style-type: none"> Axusta a temperatura do frigorífico a un valor máis alto e agarda ata que o aparello alcance esa temperatura.
<p>A temperatura do frigorífico é moi baixa, mentres que a do conxelador é axeitada.</p>	<ul style="list-style-type: none"> A temperatura do frigorífico axústase a un valor moi baixo. 	<ul style="list-style-type: none"> Axusta a temperatura do frigorífico a un valor máis alto e compróba.
<p>Os alimentos que se gardan nos caixóns do frigorífico conxélanse.</p>	<ul style="list-style-type: none"> A temperatura do frigorífico axústase a un valor moi baixo. 	<ul style="list-style-type: none"> Axusta a temperatura do frigorífico a un valor máis alto e compróba.

A temperatura do frigorífico ou do conxelador é demasiado alta.	<ul style="list-style-type: none"> A temperatura do frigorífico axústase a un valor moi baixo. 	<ul style="list-style-type: none"> O axuste da temperatura do frigorífico ten un efecto na temperatura do conxelador. Cambia as temperaturas do frigorífico ou do conxelador e espera ata que os compartimentos pertinentes alcancen unha temperatura suficiente.
	<ul style="list-style-type: none"> É posible que as portas se abrisen con frecuencia ou que se deixasen a medio abrir durante moito tempo. 	<ul style="list-style-type: none"> Non abras as portas con demasiada frecuencia.
	<ul style="list-style-type: none"> A porta está aberta. 	<ul style="list-style-type: none"> Pecha a porta de todo.
	<ul style="list-style-type: none"> O frigorífico enchufouse ou cargouse de alimentos recentemente. 	<ul style="list-style-type: none"> Isto é normal. Despois de enchufar ou cargar de alimentos o frigorífico, este tarda máis tempo en alcanzar a temperatura establecida.
	<ul style="list-style-type: none"> É posible que recentemente depositases grandes cantidades de comida quente no frigorífico. 	<ul style="list-style-type: none"> Non metas comida quente no frigorífico.
Vibración ou ruído.	<ul style="list-style-type: none"> O chan non está nivelado ou non é firme. 	<ul style="list-style-type: none"> Se o frigorífico abanea cando se move lentamente, equilibrao axustando as patas. Asegúrate tamén de que o chan sexa o suficientemente resistente para soportar o frigorífico e que estea nivelado. Revisa o capítulo "Razón potencial de ruído".
	<ul style="list-style-type: none"> Os obxectos colocados no frigorífico poden causar ruído. Revisa o capítulo "Razón potencial de ruído". 	<ul style="list-style-type: none"> Retira os obxectos que están enriba do frigorífico.

Hai ruídos que proveñen do frigorífico, como de derrame de líquido ou de pulverización, ou outros.	<ul style="list-style-type: none"> Os fluxos de líquidos e gases prodúcense de acordo cos principios de funcionamento do frigorífico. Isto é normal e non se trata de ningunha avería.
--	---

Escóitase un asubío no frigorífico.	<ul style="list-style-type: none"> Utilízanse ventiladores para arrefriar o frigorífico. Isto é normal e non se trata de ningunha avería.
-------------------------------------	--

Condensación nas paredes internas do frigorífico.	<ul style="list-style-type: none"> O tempo cálido e húmido aumenta a formación de xeo e a condensación. Isto é normal e non se trata de ningunha avería. 	
	<ul style="list-style-type: none"> É posible que as portas se abrisen con frecuencia ou que se deixasen a medio abrir durante moito tempo. 	<ul style="list-style-type: none"> Non abras as portas con demasiada frecuencia. Péchaas se están abertas.
	<ul style="list-style-type: none"> A porta está aberta. 	<ul style="list-style-type: none"> Pecha a porta de todo.

A humidade prodúcese na superficie exterior do frigorífico ou entre as portas.	<ul style="list-style-type: none"> É posible que haxa humidade no aire; isto é bastante normal en climas húmidos. Cando a humidade sexa menor, a condensación desaparece.
--	--

Cheiro desagradable no interior do frigorífico.	<ul style="list-style-type: none"> • Non se fai unha limpeza habitual. 	<ul style="list-style-type: none"> • Limpa regularmente o interior do frigorífico cunha esponxa, auga tépeda ou carbonato disolto en auga.
	<ul style="list-style-type: none"> • Algúns recipientes ou materiais de embalaxe poden causar un mal cheiro. 	<ul style="list-style-type: none"> • Utiliza un recipiente diferente ou material de embalaxe doutra marca.
	<ul style="list-style-type: none"> • Métense os alimentos no frigorífico en recipientes sen tampa. 	<ul style="list-style-type: none"> • Mantén os alimentos en contedores pechados. Os microorganismos que se estenden dende os recipientes sen tampa poden causar cheiros desagradables.
	<ul style="list-style-type: none"> • Retira do frigorífico os alimentos que estean caducados e estragados. 	

A porta non pecha.	<ul style="list-style-type: none"> • Os paquetes de comida impiden pechar a porta. 	<ul style="list-style-type: none"> • Cambia de sitio os paquetes que obstrúen a porta.
	<ul style="list-style-type: none"> • O frigorífico pode ser inestable no chan. 	<ul style="list-style-type: none"> • Axusta as patas para equilibrar o aparello.
	<ul style="list-style-type: none"> • O chan non está nivelado ou non é firme. 	<ul style="list-style-type: none"> • Asegúrate de que o chan estea nivelado e sexa capaz de soportar o frigorífico.

Os caixóns de verduras están atrancados.	<ul style="list-style-type: none"> • Os alimentos tocan o teito do caixón. 	<ul style="list-style-type: none"> • Recoloca os alimentos no caixón.
--	---	--

Se a superficie do aparello está quente.	<ul style="list-style-type: none"> • Pódense observar altas temperaturas entre as dúas portas, nos paneis laterais e na grella traseira mentres o aparello está en funcionamento. Isto é normal e non require mantemento. 	
--	--	--

Datos técnicos

Dimensións (mm)	FASTNÁS
Altura (mín.-máx.)	820
Ancho	595
Fondo	545
Volume neto (l)	
Frigorífico	130
Conxelador	-
Sistema de desconxelación	
Frigorífico	Automático
Conxelador	-
Clasificación por estrelas	-
Tempo de aumento (h)	-
Capacidade de conxelación (kp/24 h)	-
Consumo de enerxía (kwh/ano)	92
Nivel de ruído (dba)	35dBA
Clasificación enerxética	E

Cuestións ambientais

Cumprimento da Directiva WEEE e eliminación de refugallos:

Este aparello cumpre coa Directiva WEEE (RAEE) da EU (2012/19/EU). Este aparello leva un símbolo da clasificación dos equipos eléctricos e electrónicos WEEE (RAEE).

 Este símbolo indica que este produto non se debe desbotar con outros residuos domésticos ao final da súa vida útil. O aparello usado debe entregarse no punto de recollida oficial para a reciclaxe de aparellos eléctricos e electrónicos.

Para atopar estes puntos limpos, contacta coas autoridades locais ou coa tenda na que mercaches o aparello. Cada fogar desempeña un papel importante na recuperación e a reciclaxe dos aparellos vellos. A eliminación apropiada dos aparellos usados axuda a previr posibles consecuencias negativas no medio e a saúde humana.

Cumprimento da directiva RoHS

O aparello que mercaches cumpre coa Directiva da EU RoHS (2011/65/EU). Non contén materiais nocivos nin prohibidos especificados na Directiva.

Información de embalaxe



Os materiais de embalaxe do produto fabricáanse a partir de materiais reciclables de acordo coa normativa nacional sobre medio ambiente. Non elimines os materiais de embalaxe xunto con residuos domésticos ou doutro tipo. Lévaos aos puntos de recolección de material de embalaxe designados polas autoridades locais.

Limpeza e mantemento

⚠ Nunca utilices gasolina, benceno ou substancias similares para a limpeza.

⚠ Recomendámosche desenchufar o aparello antes de limpalo.

⚠ Nunca utilices instrumentos abrasivos afiados, xabón, limpadores domésticos, deterxente ou cera para a limpeza.

⚠ Nos aparellos que non son "No Frost", prodúcese pingas de auga e xeo ata un ancho de dedo na parede traseira do compartimento do frigorífico. Non o limpes e nunca apliques aceite ou axentes similares sobre el.

⚠ Utiliza unicamente panos de microfibra lixeiramente húmidos para limpar a superficie exterior do aparello. As esponxas e outros tipos de panos de limpeza poden rascar a superficie.

⚠ Utiliza auga tépida para limpar o moble do frigorífico e sécao cun pano.

⚠ Para limpar o interior, utiliza un pano húmido escorregado nun vaso de aproximadamente medio litro de auga cunha culleradiña de bicarbonato sódico e sécao.

⚠ Asegúrate de que non entre auga na carcasa da lámpada nin noutros elementos eléctricos.

⚠ Se non vas utilizar o conxelador durante un longo período de tempo, desenchúfao, saca todos os alimentos do seu interior, límpao e deixa a porta a medio abrir.

⚠ Comproba regularmente as xuntas das portas para asegurarte de que están limpas e non están manchadas con partículas de alimentos.

⚠ Para retirar as reixas da porta, saca todo o contido e simplemente empurra a reixa da porta cara a arriba dende a base.

⚠ Nunca utilices produtos de limpeza nin auga que

conteña cloro para limpar as superficies exteriores e as partes cromadas do aparello. O cloro causa corrosión nestas superficies metálicas

⚠ Non utilices ferramentas afiadas e abrasivas, xabón, produtos de limpeza domésticos, deterxentes, queroseno, fuel, verniz, etc., para evitar a eliminación e deformación das impresións da parte de plástico. Utiliza auga tépida e un pano suave para limpar o aparello e, despois, sécao.

Protección das superficies de plástico

⚠ Non coloques aceites líquidos ou comidas preparadas con aceite no frigorífico en recipientes non selados, posto que danan as superficies plásticas do frigorífico. Se se derrama aceite nas superficies de plástico, limpa e aclara inmediatamente a parte afectada da superficie con auga quente.

Garantía IKEA

Que prazo de validez ten a garantía de IKEA?

Esta garantía é válida durante cinco anos a partir da data orixinal da compra do aparello en IKEA. Como proba da compra, é necesario presentar o ticket de compra orixinal. Se se realizan reparacións no período de garantía, non se ampliará o período de garantía do electrodoméstico.

Quen levará a cabo o servizo?

O provedor de servizos de IKEA levará a cabo o servizo a través das súas propias operacións de servizo ou mediante a súa rede de socios de servizo autorizados.

Que cobre esta garantía?

A garantía cobre os fallos do electrodoméstico provocados por unha fabricación defectuosa ou por fallos nos materiais a partir da data da compra en IKEA. Esta garantía só se aplica ao uso doméstico. No capítulo "Que supostos non cobre esta garantía?" especificanse as excepcións. Durante o período de validez da garantía, os custos para reparar o fallo, como reparacións, pezas, man de obra e transportes, estarán cubertos sempre que o acceso ao aparello sexa posible sen incorrer en custos especiais. Nestas condicións, aplícanse as directrices da UE (N.º 99/44/EG) e as respectivas normativas locais. As pezas substituídas pasan a ser propiedade de IKEA.

Que fará IKEA para solucionar o problema?

Un provedor de servizos designado por IKEA examinará o produto e decidirá, exclusivamente baixo o seu criterio, se está cuberto por esta garantía. Se se considera cuberto, o provedor de servizos de IKEA ou un socio de servizo autorizado, cos seus propios medios de servizo e exclusivamente baixo o seu criterio, reparará ou substituirá o produto defectuoso por un produto idéntico ou similar.

Que non cobre a garantía?

- O desgaste normal.
- Os danos deliberados ou por negligencia; os danos provocados polo incumprimento das instrucións de funcionamento, unha instalación incorrecta ou unha conexión á tensión incorrecta; os danos provocados por reacción química ou electroquímica; os danos por óxido, corrosión ou auga, incluíndo, entre outros, os danos provocados por excesos de incrustacións de cal na subministración de auga; e os danos provocados por condicións ambientais extraordinarias.
- Pezas consumibles, incluídas as baterías e as lámpadas.
- Pezas non funcionais e decorativas, que non afecten o uso normal do electrodoméstico, incluída calquera posible rascadura e as diferenzas de cor.
- Danos accidentais provocados por obxectos ou substancias estraños, pola limpeza ou polo desbloqueo dos filtros, os sistemas de baleirado ou os caixóns para o xabón.
- Danos provocados ás seguintes pezas: vitrocerámica, accesorios, cestas para a louza e os cubertos, tubaxes de enchadura ou baleirado, xuntas, lámpadas ou as súas cubertas, pantallas, mandos, caixas ou pezas das caixas. Salvo que eses danos fosen provocados por fallos na produción.
- Casos nos que non se detecte ningún fallo durante a visita dun técnico.
- As reparacións non realizadas polos nosos provedores de servizos ou un socio de servizos contractual, ou cando se utilicen pezas diferentes ás orixinais.
- Reparacións provocadas por unha instalación defectuosa ou que non cumpria as especificacións.
- O uso do electrodoméstico nun ámbito non doméstico, é dicir, para un uso profesional.
- Os danos de transporte. Se un cliente transporta o produto á súa casa ou a outro enderezo, IKEA non se responsabiliza dos danos que poida sufrir no traxecto. Con todo, se IKEA entrega o produto no enderezo indicado polo cliente, os danos no produto producidos con motivo do transporte serán cubertos por IKEA.
- O custo da instalación inicial do electrodoméstico IKEA.
- Non obstante, se un provedor de servizo designado por IKEA ou un socio de servizo autorizado repara ou substitúe o aparello de conformidade cos termos desta garantía, o provedor de servizos designado ou o seu socio de servizo autorizado reinstalará o aparello reparado ou o novo aparello, se é necesario.
- Isto non se aplica ao territorio de Irlanda. O cliente deberá contactar co servizo posvenda local de IKEA ou cun provedor de servizos designado por nós para obter máis información. (só para GB)

Estas restricións non se aplican aos traballos sen fallos realizados por un especialista cualificado utilizando as nosas pezas orixinais para adaptar o aparello ás especificacións de seguridade doutro país da UE.

Como se aplica a lei nacional?

A garantía de IKEA concédeche dereitos legais específicos que cobren ou superan todos os requisitos legais locais. Con todo, estas condicións non limitan de ningún xeito calquera dereito do consumidor establecido pola lexislación local.

Área de validez

Para os electrodomésticos comprados nun país da UE e que son levados a outro país da UE, proporcionaranse os servizos de acordo coas condicións da garantía normais no novo país.

A obriga de realizar servizos no marco da garantía unicamente existe se o aparello cumpre e está instalado de acordo co seguinte:

- as especificacións técnicas do país no que se solicita a garantía;
- as instrucións de montaxe e a Información sobre seguridade do Manual de usuario.

O SERVIZO POSVENDA específico para aparellos IKEA

Non dubides en contactar co centro de servizo autorizado de IKEA para:

- solicitar un servizo previsto nesta garantía;
- solicitar aclaracións sobre a instalación do aparello de IKEA nos mobles de coziña específicos de IKEA;
- solicitar aclaracións sobre as funcións dos aparellos de IKEA.

Para que poidamos ofrecerche a mellor asistencia posible, le atentamente as instrucións de montaxe ou o Manual de usuario antes de contactar connosco.

Como contactar connosco se precisas os nosos servizos



Consulta a última páxina deste manual para ver a lista completa de centros de servizo autorizado designados por IKEA e os correspondentes números de teléfono nacionais.

- i** Para poder ofrecerche un servizo máis rápido, recomendámosche utilizar os números de teléfono específicos que se enumeran neste manual. Consulta sempre os números indicados no folleto do aparello específico para o que necesites a asistencia. Consulta tamén o número de artigo IKEA (código de 8 díxitos).

i GARDA O RECIBO DE COMPRA!

É a proba da compra e é necesario para facer uso da garantía. O ticket de venda tamén indica o nome e o número de artigo IKEA (código de 8 díxitos) de cada un dos aparellos que mercaches.

Precisas máis axuda?

Se tes algunha pregunta adicional que non estea relacionada co servizo posvenda dos teus aparellos, contacta co centro de atención telefónica da túa tenda IKEA máis próxima.

Recomendámosche que leas atentamente a documentación do aparello antes de contactar connosco.

Información sobre as pezas de reposto

- Os termóstatos, sensores de temperatura, placas de circuito impreso e fontes de luz de reposto deberán estar a disposición dos reparadores profesionais durante un período mínimo de sete anos tras a comercialización da última unidade do modelo.
- Os tiradores das portas, as bisagras das portas, as bandexas e as cestas de reposto deberán estar a disposición dos reparadores profesionais e dos usuarios finais durante un período mínimo de sete anos, e as xuntas das portas han de estar dispoñibles durante un período mínimo de 10 anos tras a comercialización da última unidade do modelo.

Atoparás as pezas de reposto nesta ligazón:

<https://parts-selfservice.whirlpool.com/en/landing>

Este frigorífico contén produtos biocidas nas seguintes partes para evitar o crecemento de fungos de película seca e cheiros non desexados.

Substancia activa: prata (CAS: 7440-22-4). Contén (nano) prata no tirador da porta e o filtro de carbono.
Substancia activa: dióxido de titanio (CAS: 13463-67-7).
Contén nanodióxido de titanio no filtro de carbono.
Substancia activa: IPBC (CAS: 55406-53-6) na xunta.

A concentración de produtos biocidas é moi baixa, polo que non supoñen un risco para a saúde.

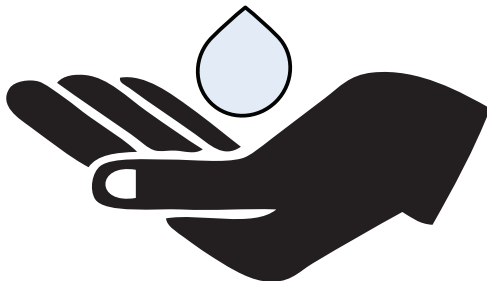

Razón potencial de ruido

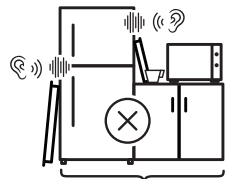
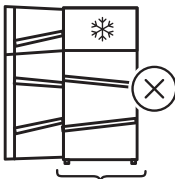
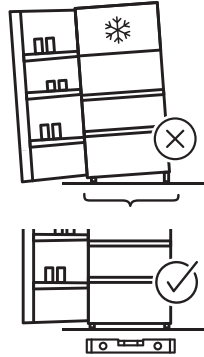
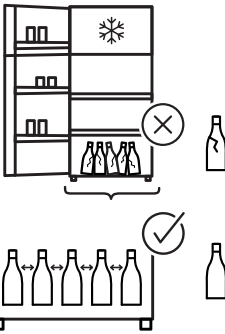
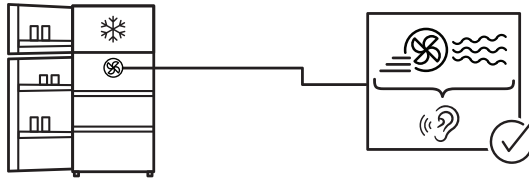
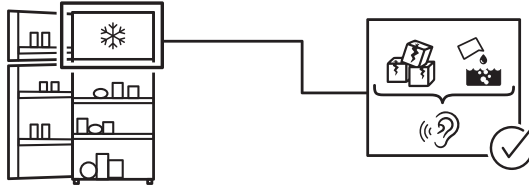
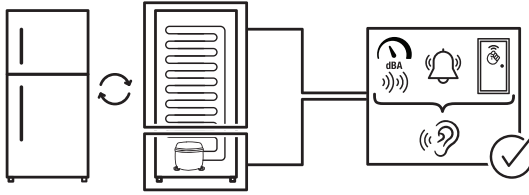

Pais o Idiomas	Teléfono	Tarifas	Horarios
Castellano	91 1875537	Tarifa de llamadas nacionales	De 8 a 20 en días laborables
Euskara	91 1875537	Tarifa de llamadas nacionales	De 8 a 20 en días laborables
Català	91 1875537	Tarifa de llamadas nacionales	De 8 a 20 en días laborables
Galego	91 1875537	Tarifa de llamadas nacionales	De 8 a 20 en días laborables

