

LAGAN

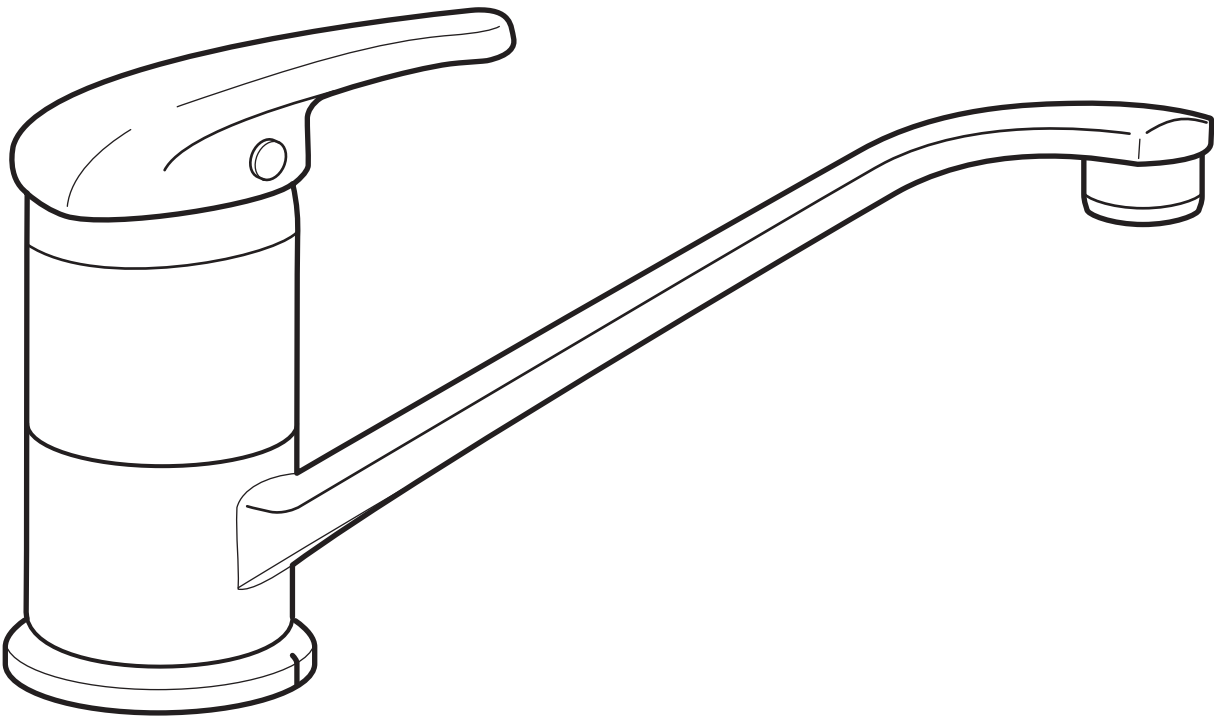

Design and Quality
IKEA of Sweden

**Español**

La instalación debe realizarse siguiendo las normativas actuales sobre construcción y fontanería. En caso de duda, ponte en contacto con un profesional.

Català

La instal·lació s'ha de fer seguint les normes actuals sobre construcció i fontaneria. En cas de dubte, posa't en contacte amb un professional.

Euskara

Instalazioa eraikuntza eta iturgintzari buruzko indarrean dagoen legeriaren arabera egin behar da. Zalantzarik baduzu, jar zaitez harremanetan aditu batekin.

Galego

A instalación debe realizarse segundo a normativa actual sobre construción e fontanería. Se tiveres dúbidas, ponte en contacto cun profesional.

**Español**

Cierra la llave de paso general antes de cambiar el grifo.

Català

Tanca la clau de pas abans de canviar l'aixeta.

Euskara

Itxi ixteko giltza nagusia txorrota aldatzen hasi baino lehen.

Galego

Pecha a chave de paso xeral antes de cambiar a billa.

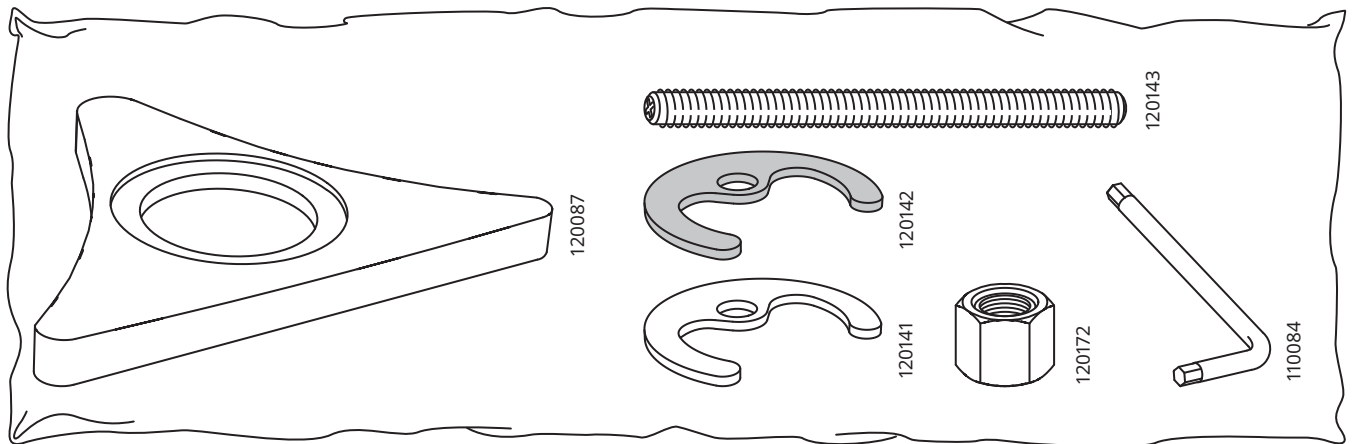
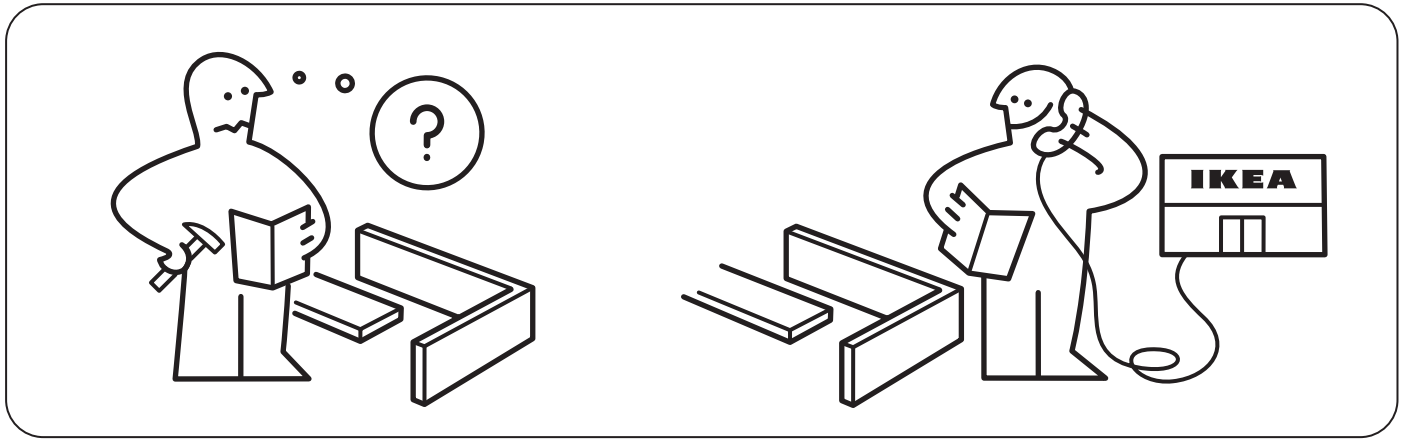
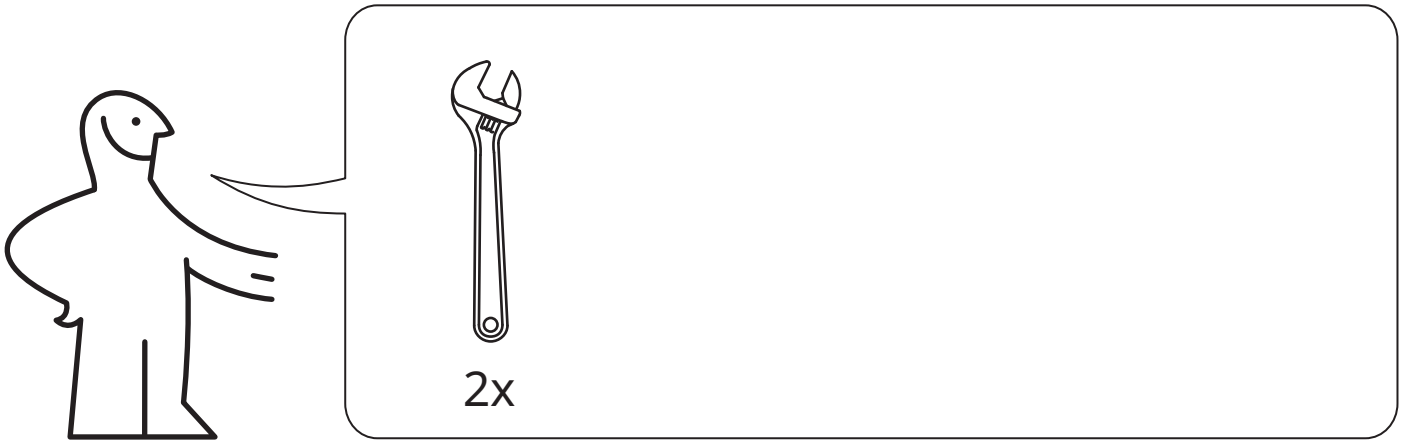

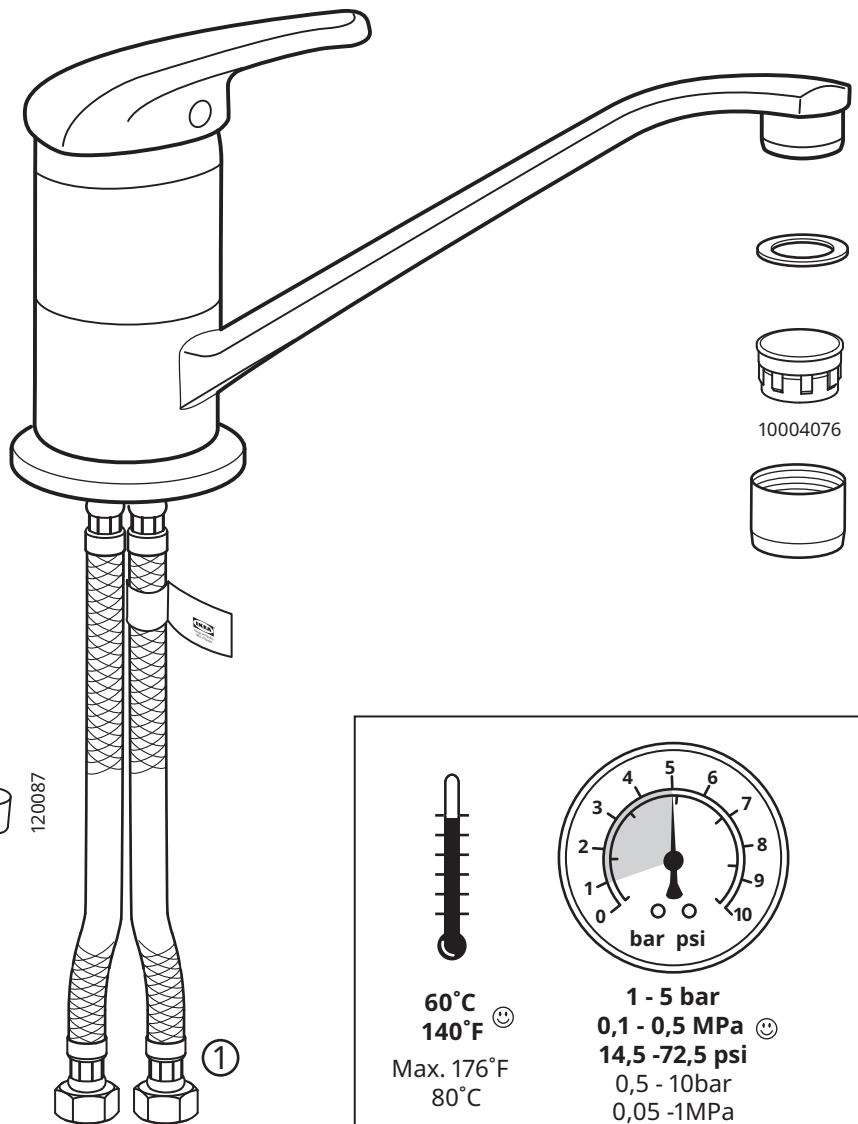
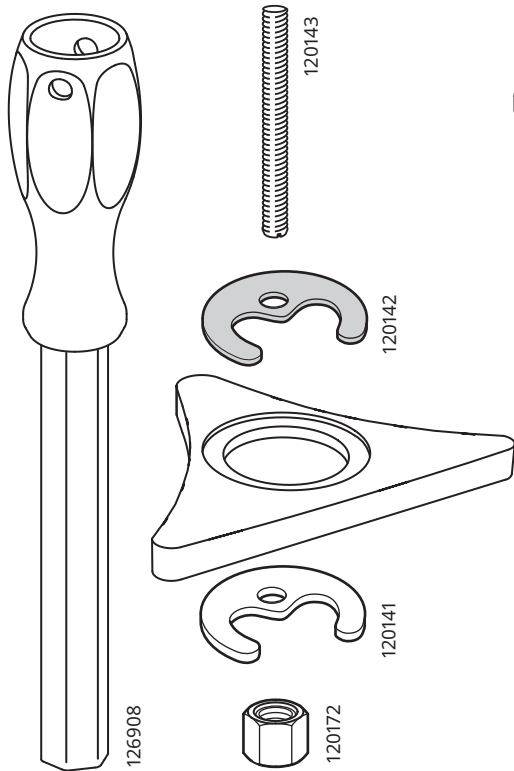
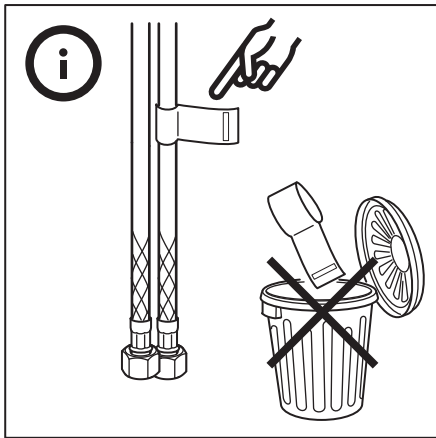

G3/8"
R 10

Temperature scale: 60°C, 140°F ☺, Max. 176°F, 80°C.

Pressure scale: 1 - 5 bar, 0,1 - 0,5 MPa ☺, 14,5 - 72,5 psi, 0,5 - 10bar, 0,05 - 1MPa, 7,2 - 145psi.

1

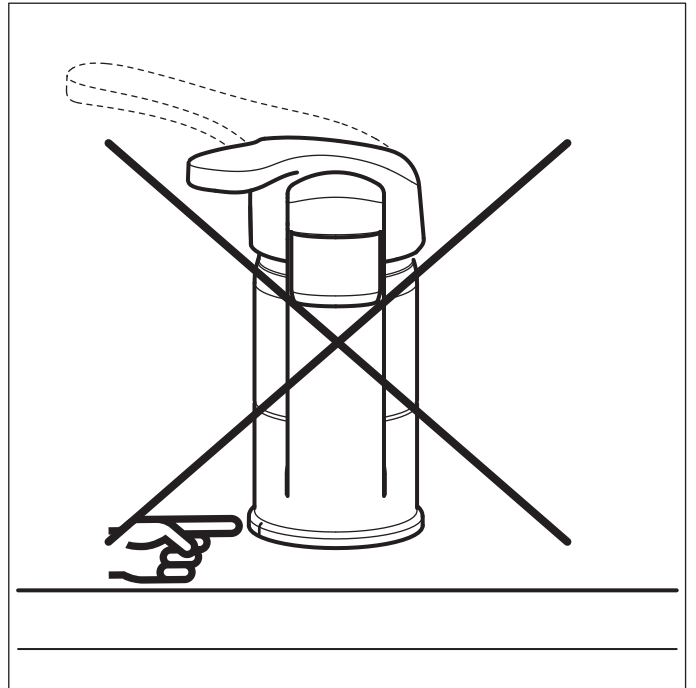
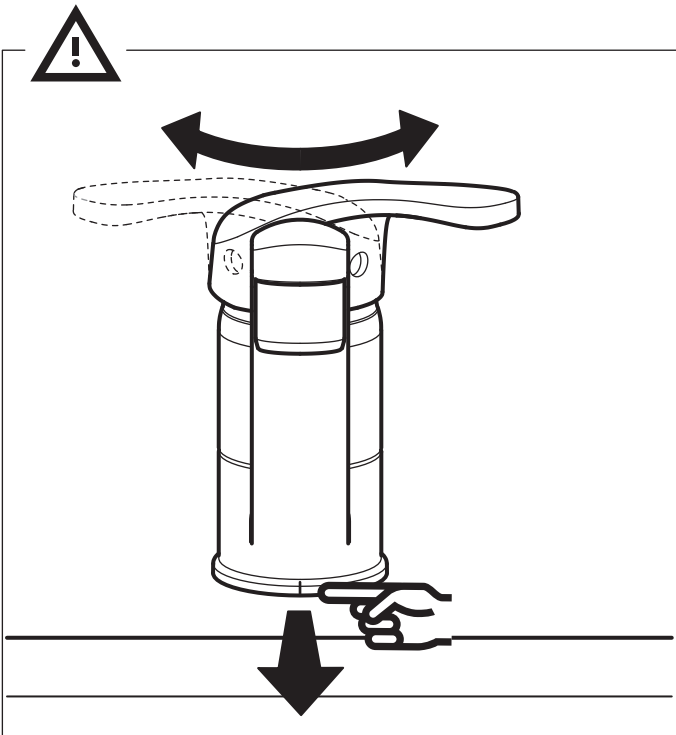
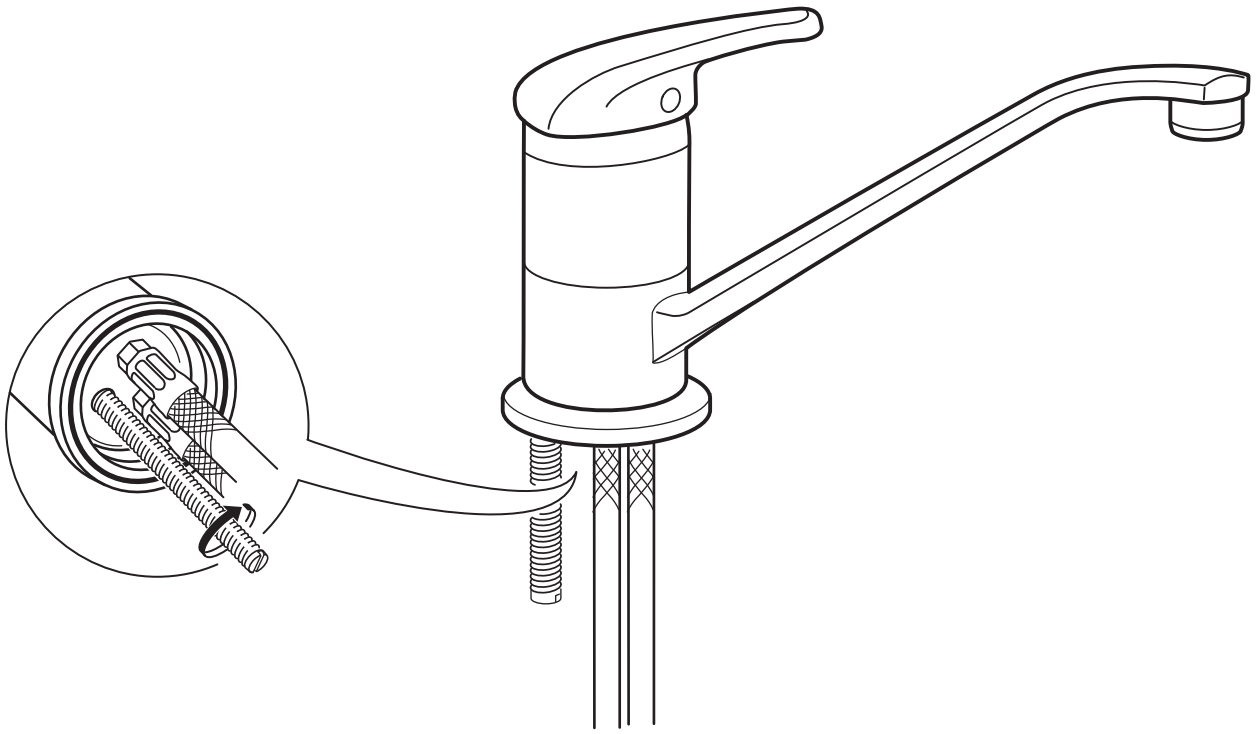

**Español**

Aplicar silicona en las juntas para evitar que penetren líquidos en la encimera en caso de fuga. La silicona no está incluida.

Català

Posa silicona a les juntes per evitar que penetrin líquids al taulell si hi ha una fuga. No s'inclou la silicona.

Euskara

Bota silikona junturetan, likidorik eroriz gero gainekoaren ertzetatik ez pasatzeko. Silikona bereiz saltzen da.

Galego

Aplicar silicona nas xuntas para evitar que penetren líquidos no mesado en caso de fuga. A silicona non está incluída.

2

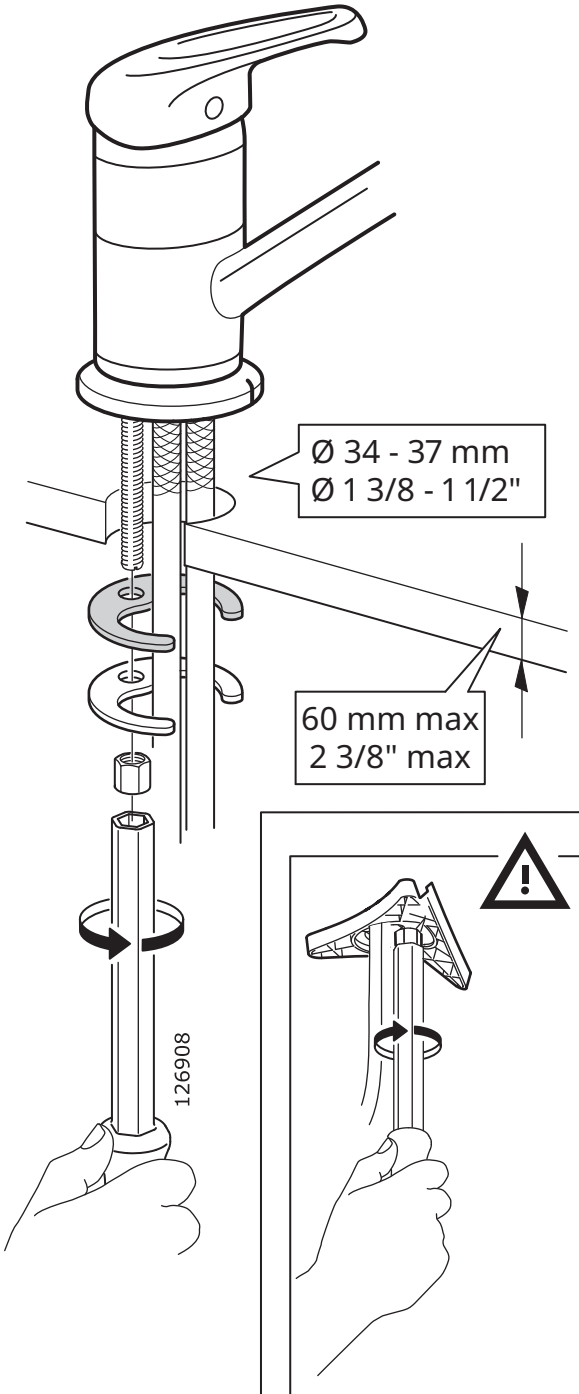
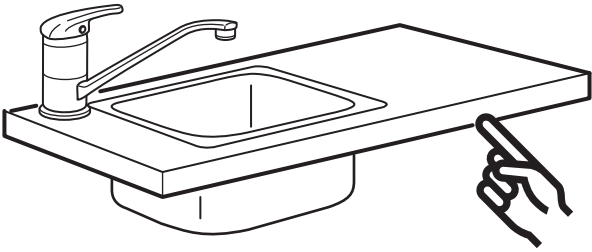

2

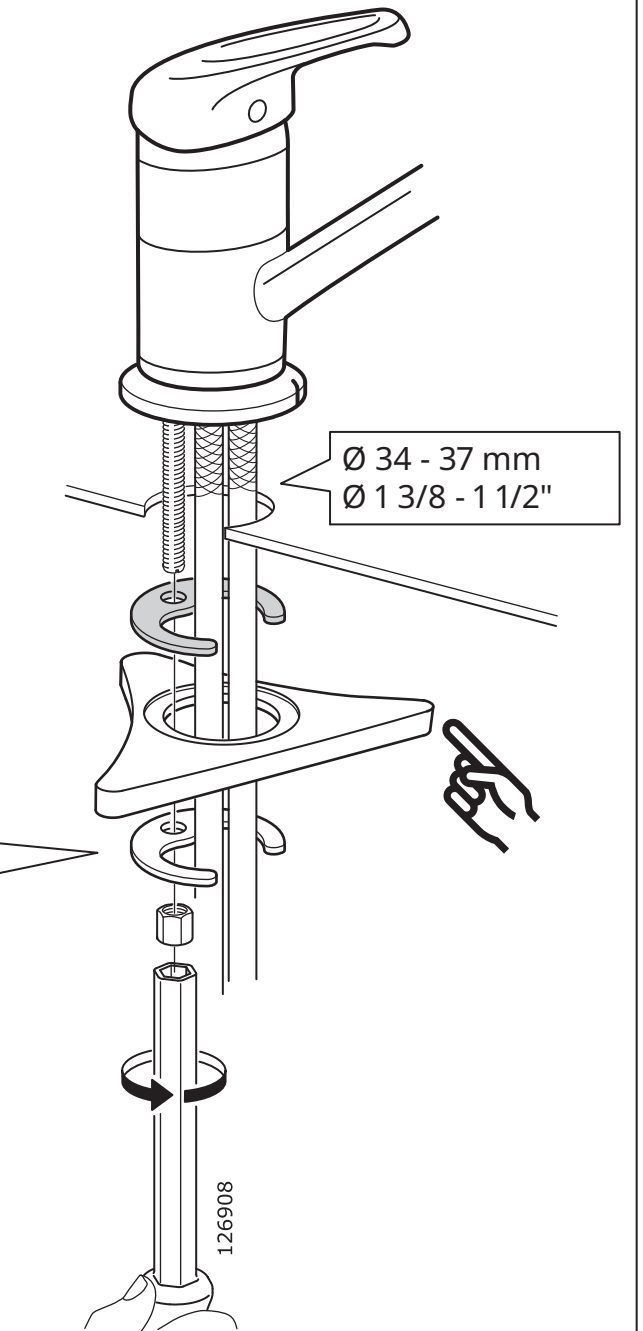
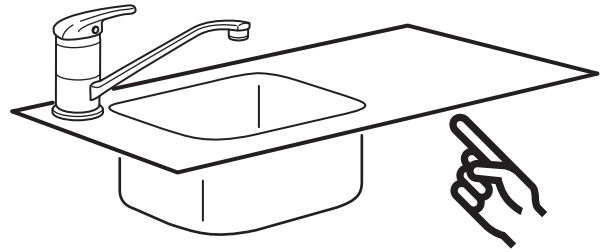

3

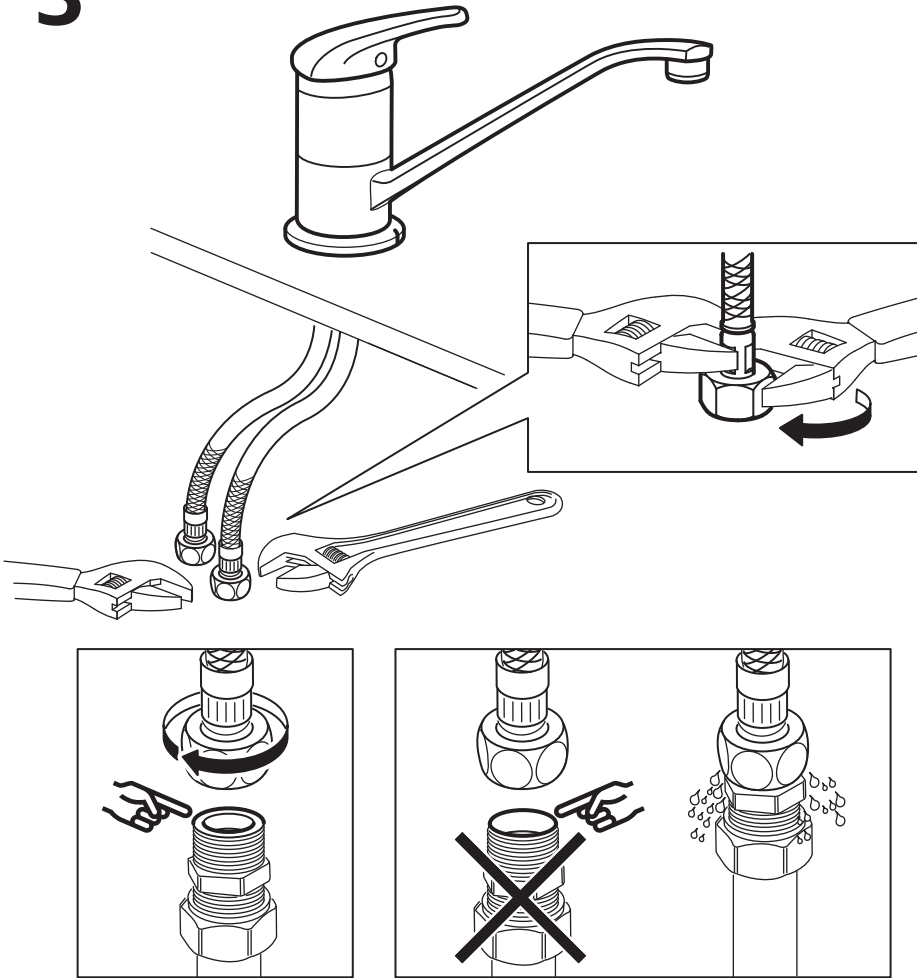

Español

¡ATENCIÓN! No aprietes demasiado, ya que se pueden dañar las tuberías/conductos y las juntas.

Català

ATENCIÓ! No ho cargolis massa perquè podries fer malbé les canonades i les juntes.

Euskara

ADI: Ez estutu gehiegi, bestela, hodiak eta junturak hondatu ahal dira.

Galego

ATENCIÓN! Non apertes demasiado, xa que se poden danar as tubaxes/conduto e as xuntas.

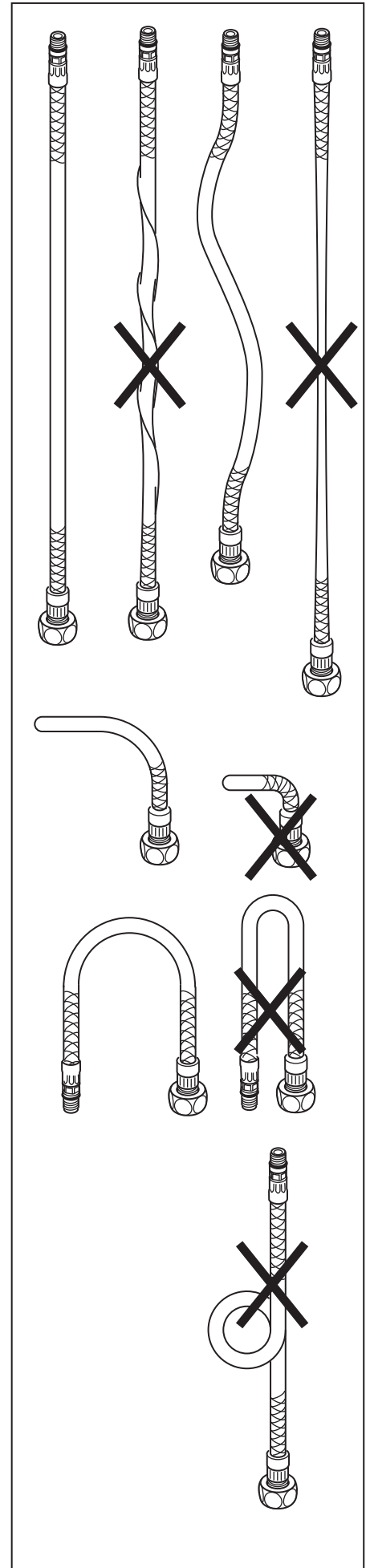

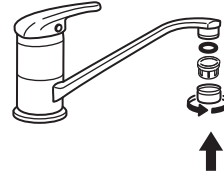
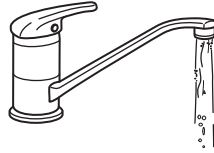
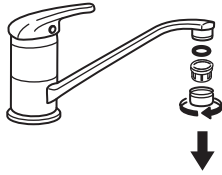

Español

Antes de utilizarlo: desenrosca el aireador/guía de desagüe y deja correr el agua libremente durante unos minutos. A continuación enróscalo de nuevo. Comprueba que está bien apretado, como para no poderlo retirar a mano.

Català

Abans de fer servir el producte: descargola l'aerador/guia de desguàs i deixa que l'aigua corri uns minuts. A continuació, torna a cargolar-lo de nou. Comprova que està ben collat, de manera que no es pugui descargolar amb la mà.

Euskara

Erabili aurretik: askatu hustubidearen aireztagailua/gida eta utzi ura zenbait minutu irteten. Gero, jarri berriro bere lekuan. Egiaztatu ondo estutu duzula, eskuarekin kendu ahal ez izateko.

Galego

Antes de utilizalo: desenrosca o aireador ou guía para desaugar e deixa correr a auga libremente durante uns minutos. Deseguido, enróscaos de novo. Comproba que estean ben apertados, de xeito que non se poidan retirar á man.

**Español**

Comprobar a intervalos regulares que la instalación no gotee.

Català

Comprova a intervals regulars que la instal·lació no goteja.

Euskara

Egiaztatu aldian-aldian ez dela tantarik isurtzen.

Galego

Comproba regularmente que a instalación non gotexe.