

# SPJUTBO



Design and Quality  
IKEA of Sweden





## **EUSKARA**

Irakurri eskuliburu honen azken orria IKEA-k adierazitako saldu osteko zerbitzu-hornitzaileen zerrenda osoa eta dagozkien telefono-zenbaki nazionalak ikusteko.

Erabiltzailearen eskuliburu elektronikoa hemen dago erabilgarri:  
[www.ikea.com](http://www.ikea.com).

## **CATALÀ**

A l'última pàgina d'aquest manual hi trobareu la llista completa dels proveïdors oficials de servei postvenda d'IKEA i els seus números de telèfon.

El manual de l'usuari en versió electrònica està disponible a  
[www.ikea.com](http://www.ikea.com).

## **GALEGO**

Consulte a última páxina deste manual para ver a lista completa de provedores de servizos posvenda designados por IKEA e os números de teléfono nacionais correspondentes.

A versión electrónica deste manual está dispoñible en [www.ikea.com](http://www.ikea.com).

<b>EUSKARA</b>	<b>5</b>
<b>CATALÀ</b>	<b>22</b>
<b>GALEGO</b>	<b>39</b>

## Edukia

Segurtasun-informazioa .....	5	Energia aurrezteko aholkuak .....	14
Instalazio-jarraibide garrantzitsuak.....	7	Mantentzea eta garbiketa .....	15
Produktuaren informazio orokorra .....	8	Arazoak konpontzea.....	18
Osagarriak nola erabili.....	8	Ingurumenari buruzko oharrak .....	18
Kontrol-panela.....	9	Zehaztapen teknikoak.....	19
Nola erabili: Haurren blokeo mekanikoa .....	9	Energia-eraginkortasunari buruzko informazioa.....	19
Lehen erabilera .....	11	IKEA-ren BERMEA.....	20
Funtzionamendua.....	12		
Nola erabili lurrin bidezko garbiketa funtzioa ..	14		

## Segurtasun-informazioa

- Aparatu hau ez dago diseinatuta gaitasun fisiko, sentsorial edo psikiko murriztuak dituzten pertsonen (haurrak barne) erabiltzeko, ezta esperientziarik eta ezagutzarik ez dituztenek ere, baldin eta beren segurtasunaren arduradun batek ikuskatzen ez baditu edo aparatua erabiltzeari buruzko jarraibiderik eman ez badie.
- Umeak gainbegiratu behar dira aparatuekin jolasten ez direla ziurtatzeko.
- Elikadura-kablea kaltetuta badago, fabrikatzaileak, haren zerbitzu-agentek edo antzeko kualifikazioa duen norbaitek ordeztu behar du arriskua ekiditeko.
- **ADI:** Ziurtatu aparatua itzalita dagoela bonbilla ordeztu aurretik, deskarga elektrikoa saihesteko.
- **ADI:** Uki daitezkeen zatiak bero egon daitezke erabiltzean. Haurrak urrun mantendu behar dira.
- Lurrin-garbitzailea ez da erabili behar.
- Biltegi-tiradera baten gainazala bero egon daiteke.
- Aparatua berotu egiten da erabiltzean. Kontuz ibili labeko berokuntza-elementuak ez ukitzeko.
- Erabili soilik labe honek gomendaturiko tenperatura-zunda. (Tenperatura-zunda bat daramaten labeentzako.)
- Aparatua ezin da instalatu ate apaingarriaren ostean, gehiegizko berotzea ekiditeko.
- **ADI:** Likidoak eta bestelako janaria ezin dira berotu hermetikoki itxitako ontzietan, leher daitezke eta.
- Erabili produktua ongi aireztatutako ingurune batean.
- Polo guztiak deskonektatzeko etengailua kableatu finkoan egon behar da kableatu-arauei jarraikiz.
- Ez erabili garbitzaile latz eta urragarriak edo metal zorrotzeko arraspak labeko atearen kristala, gainazala urra baitaiteke eta kristalak lehertu.
- Aparatu hau ez da egin kanpoko tenporizadore edo aparteko urruneko kontrol-sistema batekin erabiltzeko.
- Ez ukitu labea esku edo oin hezeekin edo bustiekin.
- Labearen atea ez da ireki behar aldiro kozinatzen dagoen bitartean.
- Labearen atea edo tiradera irekita badago, ez utzi ezer bertan, aparatua desoreka edo atea hauts daiteke eta.
- Aparatua epe luze batean erabiliko ez baduzu, desentxufatu.
- Labea bilgarritik ateratzean, ziurtatu makina osorik dagoela. Makina kalteturik badago, ez erabili eta jarri harremanetan saldu osteko zerbitzuarekin.
- Ez utzi haurren esku plastikozko poltsak, poliestirenoa, iltzeak eta bilgarrien beste material batzuk, material horiek kaltegarriak baitira haurrentzat.
- Labea lehen aldiz piztean, baliteke usain garratza edo kea eragitea. Labeko berogailu elektrikoaren hodiko herdoilaren

aurkako olioaren lehen aldiz berotu eta lurrundu egiten delako gertatzen da. Hori fenomeno arrunta da. Gertatzen bada, itxoin usaina desagertu arte janaria labearen sartu aurretik. Lehen aldiz, gune ireki batean edo sukaldean ke-kanpaiarekin erabiltzea gomendatzen da 0,5 - 1 orduz.

- Labea kalteturik badago edo ez badabil ongi, kendu elikatze-iturria, ez ukitu eta jarri harremanetan profesionalekin konpontzeko edo birziklatzeko.
- Iman iraunkorrak kontrol-panelean edo kontrol-elementuetan erabiltzen dira. Inplante elektronikoei eragin diezaiekete, hala nola taupada-markagailuak edo intsulina-ponpak. Inplante elektronikoak daramatzaten pertsonak, gutxienez, 10 cm aldentu behar dira kontrol-paneletik.
- Ez egin aldaketarik aparatuari.

### **Deskarga elektrikoaren arriskua!**

- Ez entxufatu aparatua instalazioa amaitu arte. Aparatua kalteturik badago, deskonektatu elikatze-iturria berehala.
- Arriskuren bat saihesteko, zatiak konpondu behar dira edo fabrikatzaile batek, bere zerbitzu-agente batek edo antzeko profesional batek ordeztu behar ditu.
- Aparatu kaltetuak edo akastunak erabiltzea debekatuta dago.
- Ez erabili presio handiko garbitzaileak edo lurrin-garbitzaileak deskarga elektriko saihesteko.

### **Sute arriskua!**

- Ez gorde elementurik barrunbean.
- Barrunbean sugar irekiren bat edo kea badago, eduki labearen atea itxirik, ondoren, desentxufatu labea edo itzali fusible-kaxako disjuntorea.
- Ez sartu inola ere labearen gai sukoi edo erregarririk, hala nola paper-hondarrak eta egur zatiak.

### **Lesio arriskua!**

- Ez erabili objektu zakarrik edo zorrotzik atearen kristala garbitzeko. Atearen kristalaren gainazala marratuta badago, beira leher daiteke eta lesio pertsonalak eragin ditzake.
- Labeko atearen bandak mugitu egiten dira atea ireki edo ixten denean. Ez gerturatu eskuak bandetara.

### **Erredurak izateko arriskua!**

- Mantendu haurrak aparatutik urrun denbora guztian.
- Ez ukitu barruko gainazalak, elementu sukoiak eta aparatuen haizebideak kozinatu bitartean.
- Kozinatu ostean, erredurak saihesteko, ireki labearen atea angelu txiki batean, itxoin beroa desagertu arte, eta, ondoren, ireki labearen atea osorik.
- Erabili labeko eskuzorroak (beroarekiko erresistenteak diren eskularruak) labearen barrunbetik elikagaiak edo osagarriak ateratzeko.
- Ez bota ur hotzik barrunbe beroan.

## Instalazio-jarraibide garrantzitsuak

### [Derrigorrezkoa] den edukia

- Aparatu honen funtzionamendu segurua bermatzeko, ezinbestekoa da instalazio-jarraibide hauen arabera maila profesional batekin instalatuta egotea.
- Instalatzailea izango da instalazio okerraren ondoriozko kalteen erantzulea.
- Instalazio-prozesu osoak bi instalatzaile profesional behar ditu. Instalatu bitartean, erabili babes-eskularru lehorrak, urraturik edo deskarga elektrikorik gerta ez dadin.
- Egokitutako unitateek eta alboko unitateen aurrealdeek temperatura altuekiko erresistenteak izan behar dute (gutxienez, 90 °C eta gutxienez 70 °C, hurrenez hurren).
- Erabili 16 A-ko entxufea.

### [Debekatuta] dagoen edukia

- Ez instalatu aparatua ate apaingarri baten edo sukaldeko unitate baten atearen atzean, horrek aparatua gehiegi berotzea eragin baitezake.
- Begiratu aparatua kalteturik dagoen bilgarria kendu ostean. Ez konektatu aparatua bidean hondatu bada.
- Ez blokeatu aparatuaren aireztapena eta armairuaren eta gailuaren arteko hutsunea.
- Kontuz ibili aparatua lekuz aldatzean edo instalatzean, oso astuna baita. Ez altxatu aparatua atearen heldulekutik.
- Elikatze-kablea edo elikatze-entxufea hondatzen bada, utzi berehala aparatua erabiltzeari, suterik, deskarga elektrikorik edo bestelako arriskurik ez izateko.

### [Kontuan izateko] edukia

- Kontuz ibili aparatua lekuz aldatzean edo instalatzean, aparatua edo armairuak ez hondatzeko.
- Aparatua martxan jarri aurretik, kendu barrunbetik bilgarri-material eta osagarri guztiak.
- Elikatze-entxufeak erabiltzaileen eskura egon behar du, larrialdiren bat gertatuz gero energia erraz eteteko.

## Produktuaren informazio orokorra

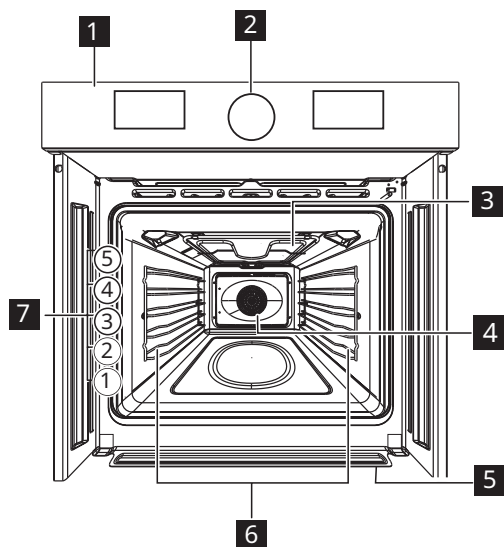

- 1** Kontrol-panela
- 2** Ezarpenetarako heldulekua
- 3** Parrilla
- 4** Haizagailua
- 5** Ur-kolektorea
- 6** Apalaren euskarriak, kengarria
- 7** Apalaren posizioak

## Osagarriak nola erabili

### Datozen osagarriak

Aparatua osagarri hauekin dator.



1x Parrilla-sareta

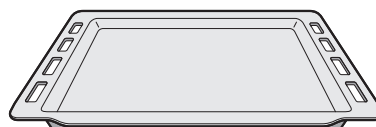

1x Parrilla-erretilua



1x Erretilu sakona

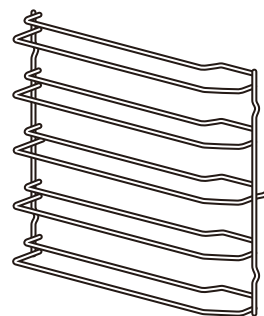

2x Alboko markoa

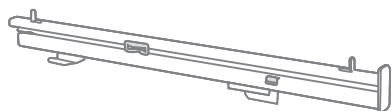

2x Irristatze-erraila

### Oharrak:

- Labearen barrunbea bost mailatan banatuta dago, behetik gora zenbakitzen direnak. Parrilla-sareta edo labe-erretilua beti maila hauetako batean jarri behar dira.
- Halaber, labe-erretilua parrilla-saretaren azpian jarri dezakezu kozinatzean sorturiko zukua biltzeko.
- Osagarrien forma eralda daiteke berotzean. Horrek ez dio eragingo beren funtzionamenduari. Behin hoztean, beren jatorrizko formara itzuliko dira.
- Erabili soilik jatorrizko osagarriak. Aparatuarekin erabiltzeko diseinatuta daude bereziki.

## Kontrol-panela

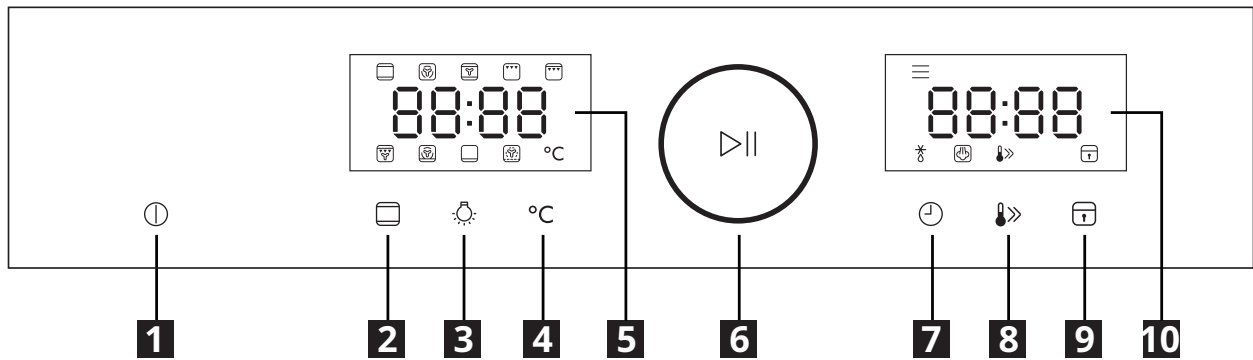

- |                             |  |
|-----------------------------|--|
| <b>1</b> Ezeztatzeko botoia | <b>6</b> Funtzio anitzeko heldulekua         |
| <b>2</b> Modu-botoia        | <b>7</b> Erlojuaren/Tenporizadorearen botoia |
| <b>3</b> Lanpara-botoia     | <b>8</b> Aurrez berotzeko botoia             |
| <b>4</b> Temperatura-botoia | <b>9</b> Haurren blokeo-botoia               |
| <b>5</b> Ezkerreko pantaila | <b>10</b> Eskuineko pantaila                 |

## Nola erabili: Haurren blokeo mekanikoa

Labeak haurren blokeo mekanikoa dauka instalatuta. Labearen eskuineko aldean, kontrol-panelaren azpian dagoen ate-blokeoa da.

### Haurren segurtasun-blokeoa jarrita dagoenean, labearen atea irekitzeko:

<b>1. urratsa</b>	Bultza eta eutsi gora haurren segurtasun-blokeoari.	
<b>2. urratsa</b>	Egin tira atearen heldulekutik atea irekitzeko. Itxi labearen atea, haurren segurtasun-blokeoa jarri gabe.	

### Umeen blokeoa desaktibatuzko:



<b>1. urratsa</b>	Ireki atea eta, labearekin datorren torx giltza erabiliz, kendu haurren segurtasun-blokeoa.	
<b>2. urratsa</b>	Jarri torlojua berriro haurren segurtasun-blokeoa kendu ondoren.	

## Funtzionamendu moduak

Modu-botoia erabil dezakezu ondorengo funtzionamendu moduetako bat hautatzeko.

**Oharra:** Azken hiru moduak (Lehortzea, Desizoztea eta Lurruna) ez dira kozinatze-moduak. Beste modu guztiak kozinatze-moduak dira.

Modua	Deskribapena	Temperatura-tartea	Aurrez berotu daiteke?
 Konbentzionala	Maila batean modu tradizionalan egosteko edo erretzeko. Estaldura hezea duten tartetarako bereziki.	30-250 °C	Bai
 Konbekzioa	Modu honetan, haizagailua automatikoki pizten da, bero uniforme emanez maila bakar edo anitzetan kozinatzeko. Bereziki egokia kolore uniforme behar duten elikagaiak kozinatzeko.	50-250 °C	Bai
 Konbentzionala+ Haizagailua	Gehienez, bi mailatan egosteko edo erretzeko. Haizagailuak beroa berotze-elementuetatik banatzen du barrunbean modu berdinean.	50-250 °C	Bai
 Parrilla	Xerra edo saltxitxa zati txikiak grillarekin kozinatzeko. Berotze-elementuaren erdiko eremu osoa berotzen da.	150-250 °C	Bai
 Grill bikoitza+ Haizagailua	Hegaztikiak, arraina edo haragi zati handiagoak erretzeko. Berotze-elementua eta haizagailuaren etengailua piztu eta itzali egiten dira txandaka. Haizagailuak aire beroa mugitzen du janariaren inguruan.	50-250 °C	Bai
 Grill bikoitza	Elementu zapalak grillarekin kozinatzeko, hala nola xerra, saltxitxak eta ogi txigortua. Berotze-elementuaren azpiko eremu osoa berotzen da.	150-250 °C	Bai
 Pizza	Pizzak eta azpitik bero handia behar duten beste janari batzuk kozinatzeko.	50-250 °C	Bai
 Beheko beroa	Janariaren behealdea gorritzeko erabilgarria. Modu hau kozinatze-motelerako aproposa da, baita zukua edo saltsa kontzentratuak dituen janarirako ere.	30-220 °C	Bai
 Lehortzea	Garbitu ondoren, erabili modu hau barrunbea lehortzeko eta bakteriak agertzea ekiditeko.	140-240 °C	Ez

Modua	Deskribapena	Temperatura-tartea	Aurrez berotu daiteke?
 Desizoztu	Janaria desizozteko edo kozinatutako janaria bizkorrago hozteko soilik haizagailua erabiliz. Modu hau erabil dezakezu ere fruta, barazkiak edo usain-belarrak lehertzeko. <b>Oharra:</b> Berotze-elementuak beti daude itzalita modu honetan.	-	Ez
 Lurrun bidezko garbiketa	Funtzio honek hezetasuna erabiltzen du gantz-hondakinak eta elikagai-hondarrak aparatutik kentzeko.	100 °C	Ez

### Lehen erabilera

Aparatua janaria lehen aldiz egosteko erabili aurretik, barrunbea eta osagarriak garbitu behar dira.

- (1) Kendu eranskailu guztiak, gainazala babesteko filma eta garraioko babes zatiak.
- (2) Kendu osagarri guztiak barrunbetik.
- (3) Garbitu ongi osagarriak eta gida-errailak xaboi-urez eta zapi edo eskuila leun batez.
- (4) Ziurtatu barrunbeak ez duela bilgarri zatirik, hala nola poliestirenozko bolak edo egur zatiak, sute-arriskua sor baitezakete.
- (5) Garbitu barrunbeto eta ateko gainazal leunak zapi leun eta heze batekin.
- (6) Labe berri baten ohiko usaina kentzeko, berotu aparatua hutsik eta labearen atea itxita daudelarik ezarpen hauek erabiliz.



Modua	Temperatura	Denbora
	250 °C	30 minutu

- (7) Ongi aireztatu sukaldea aparatua lehen aldiz berotzean. Haurrak eta maskotak sukaldetik urrun izan bitarte horretan. Itxi ondoko geletako atea.

## Funtzionamendua

### Erlojua ezartzea

Labea erabil dezakezu erlojua ezarri gabe. Erlojua ezartzeko, jarraitu urrats hauek:

1. Labea itxarote moduan dagoenean, sakatu  erlojua ezartzeko moduan sartzeko. Ezkerreko pantailan, orduen digituak kliskatzen hasiko dira.
2. Biratu funtzio anitzeko heldulekua orduak ezartzeko.
3. Sakatu  berresteko. Ezkerreko pantailan, minutuen digituak kliskatzen hasiko dira.
4. Biratu funtzio anitzeko heldulekua minutuak ezartzeko.
5. Sakatu  ordua gordetzeko eta erlojua ezartzeko modutik irteteko. Ezkerreko pantailak beti erakutsiko du ordua.

### Oharrak:



- Ordua geroago aldatzeko, errepikatu aurreko urratsak.
- Erlojua ezartzeko modutik edonoiz irteteko, sakatu .
- Labeak beti bistaratzen du 24 ordu formatuko ordua.
- Ez baduzu erlojua ezartzen, labeak beti bistaratuko du "00:00" ordua.
- Labea desentxufatzen baduzu energiaren hutsegite bat dela eta, erlojua berriro ezarri beharko duzu.

### Itxarote modua nola erabili

- Labea piztu ostean, behin egingo du soinu eta itxarote moduan sartuko da.
- Itxarote moduan, ezkerreko pantailak uneko ordua bistaratuko du erlojua ezarri baduzu, edo "00:00" erlojua ezarri ez baduzu. Eskuineko pantaila beti dago itzalita itxarote moduan.
- Labea itxarote moduan jartzeko edonoiz, sakatu .

### Kozinatze-ziklo bat hastea labea aurrez berotu gabe

Kozinatze-ziklo bat labea aurrez berotu gabe hasteko, jarraitu ondorengo urratsak.

1. Labea itxarote moduan dagoenean, sakatu . Ezkerreko pantailan lehen kozinatze-moduaren (modu konbentzionalaren) ikurra eta berotze-tenperatura lehenetsia bistaratuko dira.
2. Beste kozinatze-modu bat erabili nahi baduzu, biratu funtzio anitzeko heldulekua nahi duzun kozinatze-moduaren ikurra pantailan agertu arte.
3. Berotze-tenperatura aldatu nahi baduzu, sakatu °C, ondoren biratu funtzio anitzeko heldulekua nahi duzun berotze-tenperatura ezkerreko pantailan agertu arte.
4. Tenporizadorea ezartzeko, sakatu , ondoren biratu funtzio anitzeko heldulekua nahi duzun kozinatze-denbora eskuineko pantailan agertu arte.
5. Sakatu funtzio anitzeko heldulekua (|) kozinatzen hasteko. Labeak tenporizadorea hasiko du eta eskuineko pantailan geratzen den denbora bistaratuko da.



### Oharrak:

- Goiko 4. urratsa saltatu dezakezu. Hala egiten baduzu edo denbora 0an ezartzen baduzu, labeak 9 orduz funtzionatuko du gelditu ezean. Labea modu honetan funtzionatzen duenean, eskuineko pantaila itzalita egongo da.
- Barrunbearen tenperatura igotzen ari denean, ezkerreko pantailak uneko barrunbearen tenperatura eta ezarritako tenperatura txandaka erakutsiko ditu.
- Kozinatzean, berotze-elementuak piztu eta itzaliko dira berotze-tenperatura mantentzeko.
- Desizozte-ziklo bat hasteko, egin aurreko urrats guztiak, 3. urratsa izan ezik.
- Lurrun-ziklo bat hasteko, egin aurreko urrats guztiak, 3. eta 4. urratsak izan ezik.

### Kozinatze-ziklo bat hastea labea aurrez berotuta



Aurreberotzea aktibatu dezakezu kozinatze-modu bat hautatu eta 100 °C-tik gorako berotze-tenperatura ezarrita.

Kozinatze-ziklo bat labea aurreberotzearekin, jarraitu ondorengo urratsak.

1. Ezarri behar duzun kozinatze-modua eta denbora.
2. Sakatu  aurreberotze funtzioa hasteko. Eskuineko pantailak aurreberotze-ikurra () eta "[ \_ \_ ]" bistaratuko ditu. Eskuineko pantailak uneko tenperatura eta ezarritako tenperatura txandakatuko ditu.
3. Hautatutako berotze-tenperatura lortzen denean, labeak bi aldiz egingo du soinu eta tenporizadorea hasiko da. Era berean, aurreberotze-ikurra () kliskatzen hasiko da eta labeak hautatutako kozinatze-moduaren eta denboraren arabera funtzionatzen hasiko da.
4. Ireki atea, sartu janaria labean eta itxi atea. Labeak automatikoki jarraituko du funtzionatzen.

### Ezarpenak aldatzea kozinatze-ziklo bat hasi denean

Kozinatze-ziklo bat hasi bada ere, ezarpen guztiak alda ditzakezu.

- Kozinatze-modua aldatzeko, sakatu  eta ondoren biratu funtzio anitzeko heldulekua.
- Berotze-tenperatura aldatzeko, sakatu °C eta ondoren biratu funtzio anitzeko heldulekua.
- Kozinatze-denbora aldatzeko, sakatu  eta ondoren biratu funtzio anitzeko heldulekua.
- Ezarpenak aldatu ondoren, aldaketak 6 segundo barru aplikatuko dira.

### Kozinatze-ziklo bat pausatzea eta berriro hastea

- Kozinatze-ziklo bat pausarazteko, sakatu funtzio anitzeko heldulekua () edo ireki labearen atea.

**Aholkuak:** Kozinatze-ziklo bat pausatzean, tenporizadorea gelditu eta berokuntza-



elementu guztiak itzaltzen dira. Zikloa berriro hasten denean, tenporizadoreak funtzionatzen jarraituko du. Kozinatze-zikloa pausatu ondoren, kozinatze-ezarpen guztiak alda ditzakezu.

- Kozinatze-zikloa berriro hasteko, ziurtatu atea itxita dagoela eta sakatu funtzio anitzeko heldulekua ()

### Labearen bonbilla erabiltzea

- Bonbilla beti piztuko da kozinatze-zikloa hasten denean.
- Lehenespenez, bonbilla piztuta egongo da kozinatze-ziklo osoan eta zikloa amaitzean itzaliko da. **Oharra:** Bonbilla ez da itzaliko kozinatze-zikloa pausatzean.
- Bonbilla eskuz piztu edo itzal dezakezu edonoiz  sakatuz.

### Haurren blokeoa erabiltzea

Haurren blokeoaren funtzioa kontrol-panela erabiliz umeei labea martxan jar ez dezaten diseinatuta dago. Haurren blokeoa aktibatuta dagoenean, eskuineko pantailan haurren blokeoaren ikurra () bistaratzen da, eta kontrol-paneleko botoi guztiak eta funtzio anitzeko heldulekua desaktibatzen dira,  izan ezik.





Haurren blokeoa aktibatzeko edo desaktibatzeko, sakatu eta mantendu  3 segundoz.

### Kozinatze-ziklo bat amaitzea

- Tenporizadorea amaitzean, labeak 5 aldiz egingo du soinua eta itxarote modura itzuliko da.
- Kozinatze-ziklo bat lehenago amaitzeko, sakatu .
- Haurrek labea nahi gabe piztu dezaten saihesteko, gogoratu labea desentxufatzea erabili ondoren.

### Automatizazio-menua erabiltzea

Automatizazio-menua erabil dezakezu jarraian zerrendatutako taulako 8 janari mota azkar kozinatzen hasteko. **Oharra:** Labeak beti aurreberotzen du barrunbea janari hauek kozinatzen hasi aurretik. Jarraitu urrats hauek automatizazio-menua erabiltzeko:

1. Labea itxarote moduan dagoenean, sakatu . Ezkerreko pantailan lehen kozinatze-moduaren (modu konbentzionalaren) ikurra eta berotze-tenperatura lehenetsia bistaratuko dira.
2. Biratu funtzio anitzeko heldulekua nahi duzun janariaren kodea ezkerreko pantailan agertu arte. Automatizazio-menuan janari bat hautatzen duzunean, automatizazio-menuaren ikurra  agertuko da eskuineko pantailan.
3. Sakatu funtzio anitzeko heldulekua  aurreberotzea hasteko.
4. Hautatutako berotze-tenperatura lortzen denean, labeak bi aldiz egingo du soinu. Era berean, aurreberotze-ikurra  kliskatzen hasiko da.

### Automatizazio-menuaren taula:

Bistaratutako kodea	Janaria	Berotze-tenperatura	Kozinatze-denbora
A01	Behi-saiheski erreak	250 °C	4 minutu
A02	Behi xerra piperbeltz beltzarekin	250 °C	8 minutu
A03	Chiffon tarta	150 °C	50 minutu
A04	Red velvet cupcake-a	160 °C	35 minutu
A05	Frantses erre-erratu txahala	200 °C	50 minutu
A06	Italiar estiloko fruta-tarta (20 zentimetro)	190 °C	22 minutu
A07	Profiterola	190 °C	24 minutu
A08	Bakailao errea	250 °C	8 minutu

### Nola erabili lurrin bidezko garbiketa funtzioa

1. Ziurtatu labea hotz dagoela eta bete labearen hondoan dagoen barrunbea 150 ml inguru txorrotako urez, lurrin-garbiketa funtzioa hasi aurretik.

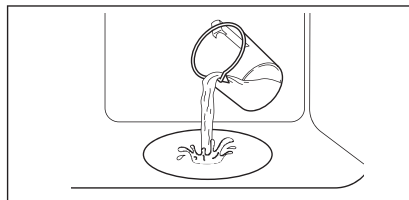

2. Hautatu lurrin bidezko garbiketa funtzioa eta sakatu hasiera-heldulekua funtzioa hasteko; tenporizadoreak atzerako kontaketa hasiko du. Kontuan izan lurrin bidezko garbiketa funtzioa hasi ondoren ezin dela beste funtzio batera aldatu.
3. Lurrin-garbiketa funtzioan zaudela tenporizadorearen botoia sakatzen baduzu, tenporizadorearen bistaratze-eremuak uneko ordua erakutsiko du 5 segundoz, eta ondoren itzuliko da atzerako kontaketa erakustera.
4. Lurrin bidezko garbiketa funtzioa amaitzen denean, ireki atea kontu handiz. Askatzen den hezetasunak erredurak eragin ditzake; ziurtatu labea hotz dagoela. Lehortu barrunbea eta hondoa zapi leun batekin.

### Energia aurrezteko aholkuak

- Kendu kozinatze beharrezkoak ez diren osagarri guztiak.
- Saiatu atea kozinatu bitartean ez irekitzen.
- Haizagailuz lagundutako kozinatze modua erabiliz, janaria maila batean baino gehiagotan kozina daiteke aldi berean.

- Plater desberdinak aldi berean prestatu ezin badira, bata bestearen atzetik presta daitezke aurrez berotutako labea erabiltzeko.
- Ez berotu aldez aurretik labe hutsa, beharrezkoa ez bada.
- Labea aurrez berotu behar baduzu, sartu janaria labean hautatutako temperaturara iritsi eta berehala.
- Ez erabili aluminio-papera bezalako paper islatzailerik barrunbearen hondoa estaltzeko.
- Ahal den guztietan, erabili tenporizadorea edota tenperatura-zunda.

## Mantentzea eta garbiketa

### Garbitzeko oharrak

<b>Garbiketa-agentek</b>	Garbitu labearen aurrealdea zapi leun bat erabiliz, ur epelarekin eta detergente leun batekin.
	Erabili gainazal metalikoak garbitzeko garbiketa-soluzio bat.
	Kendu orbanak detergente suabe batekin.
<b>Eguneroko erabilera</b>	Garbitu barrunbea erabilera bakoitzaren ostean. Gantza metatzeak edo beste elikagai-hondakin batzuek sua eragin dezakete.
	Hezetasuna labean edo atearen beirazko paneletan kondentsa daiteke. Kondentsazioa murrizteko, utzi labea martxan 10 minutuz egosi aurretik. Ez gorde elikagaiak labean 20 minutu baino gehiago. Erabili ondoren, lehortu barrunbea zapi leun batekin.
<b>Osagarriak</b>	Garbitu osagarri guztiak erabilera bakoitzaren ondoren eta utzi lehortzen. Erabili zapi leun bat ur epelarekin eta detergente suabe batekin. Ez garbitu osagarriak ontzi-garbigailuan.
	Ez garbitu itsasten ez diren osagarriak garbigarri urratzaileak edo ertz zorrotzeko objektuak erabiliz.

### Abisua: Kaltea jasateko arriskua!

- Ziurtatu labea hotz dagoela honako prozedura hauek egin baino lehen.
- Deskonektatu aparatua elikatze-iturritik hasi baino lehen.
- Erabili babes-eskularruak.

### Atea kentzea

Atea kendu nahi baduzu garbitzeko, jarraitu urrats hauek:

1. Ireki atea guztiz.
2. Atera ezkerreko eta eskuineko bi blokeo-palankak.
3. Itxi atea ahal duzun guztia.
4. Bi eskuekin, heldu atearen ezkerreko eta eskuineko aldeetara, eta tira atea gorantz eta kanporantz.

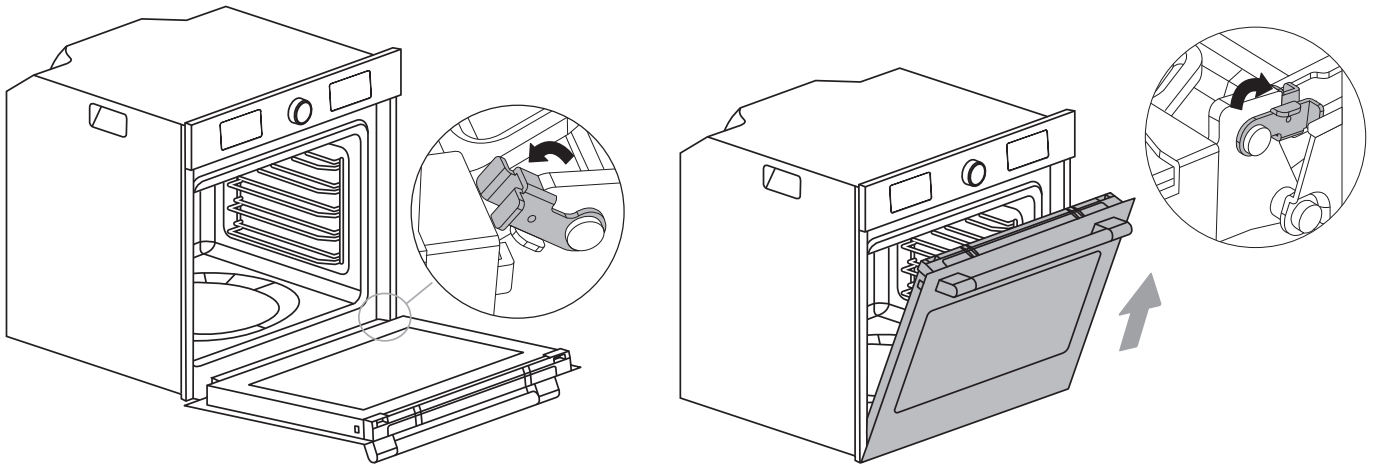

### Atea berriro jartzea

1. Sartu atearen bi bisagrak aurreko paneleko zuloetan.
2. Ireki atea guztiz. **Oharra:** Atea ez da guztiz irekiko bisagrak posizio egokian ez badaude.
3. Sartu ezkerreko eta eskuineko bi blokeo-palankak.
4. Saiatu atea ixten eta egiaztatu kontrol-panelarekin lerrokatzen dela. Hala ez bada gertatzen, errepikatu aurreko urratsak.

### Atea desmuntatzea eta berriro muntatzea

Atea kendu ostean, goiko atearen estalkia kendu eta desmuntatu dezakezu atearen zati desberdinak garbitzeko.

1. Hurrengo diagraman ikusten den bezala, luze sakatu bi euste-klipak aldi berean.
2. Kendu goiko atearen estalkia altxatuz.
3. Altxatu kontu handiz atearen beira eta, ondoren, atera.
4. Garbitu atearen zati desberdinak eta berriro muntatu. Goiko atearen estalkia berriro jartzeko, bultzatu aterantz, bere lekuan klik egin arte.

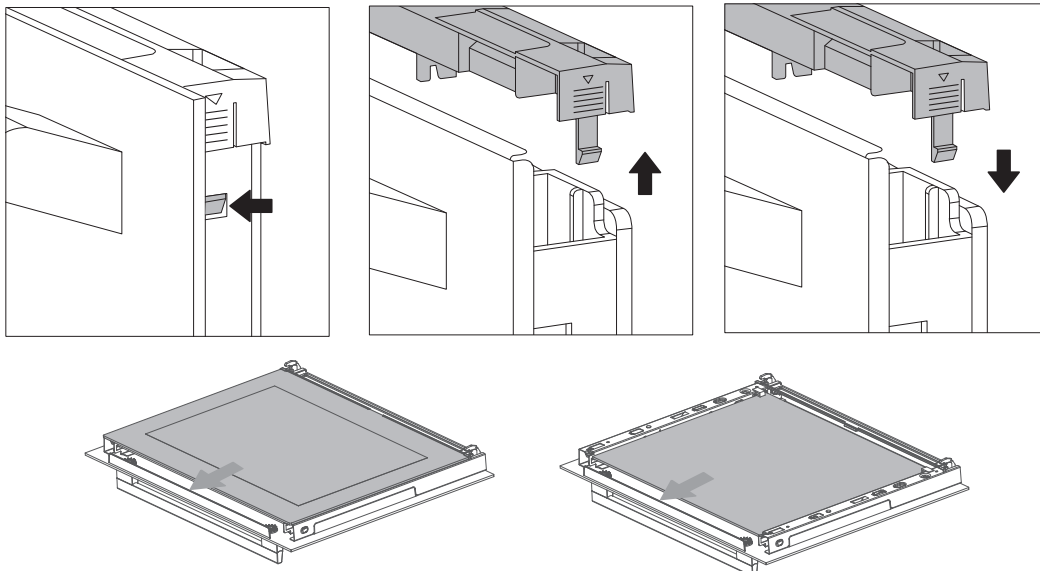

### Garrantzitsua!

Ez saiatu inoiz goiko atearen estalkia kentzen eta desmuntatzen, aurretik atea kendu gabe. Bestela, atea kalte dezakezu edo zauri zaitzke.

## Labearen bonbilla ordezte

### Garrantzitsua!

- Ez maneiatu bonbilla berri bat esku hutsekin, hatz-markek kalte baitezakete.
- Ez erabili labea bonbillaren estalkia berriro instalatu arte.

Labean bonbilla bat dago, barrunbean instalatua. Jarraitu urrats hauek hautsitako bonbilla bat ordezteko:

1. Deskonektatu labea elikatze-iturritik. Itxoin labea erabat hoztu arte.
2. Jarri toalla bat barrunbearen hondoan, kalterik izan ez dadin.
3. Kendu bonbillaren estalkia, erlojuaren orratzen kontrako noranzkoan biratuz.
4. Atera bonbilla zaharra. **Oharra:** Ez biratu.

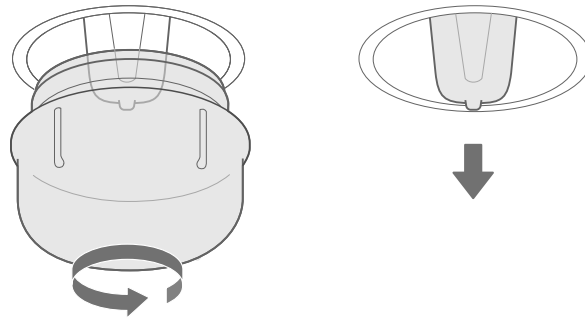

5. Txertatu bonbilla berria (ikusi beheko oharra bonbilla mota egokia den jakiteko). Ziurtatu bonbillaren larakoak posizio egokian daudela eta eragin tinko bonbillari.
6. Torlojutu bonbillaren estalkia berriz.
7. Kendu toalla barrunbetik eta konektatu berriro labea elikadura-iturrira.



### Oharra:

- Erabili soilik 25 W-ko/230 V-ko, G9 motako eta T350 °C-ko halogeno-bonbilla.
- Produktuan erabilitako bonbilla etxetresnetarako diseinatuta dago zehazki eta ez da egokia etxeko gelen argiztapen orokorrerako.
- Bonbillak eta bonbilla-estalkiak gure saldu osteko zerbitzuan lor daitezke.

## Arazoak konpontzea

Arazoa	Kausa posiblea	Konponbide posiblea
Aparatua ez dabil.	Fusible akastuna	Egiaztatu fusiblearen kaxako disjuntorea.
	Itzalaldia	Egiaztatu sukaldeko argia edo sukaldeko beste gailu batzuk badabiltzala.
Haizagailuak ez du denbora guztian funtzionatzen haizagailuz lagundutako kozinatze moduan.		Funtzionamendu normala da, beroa ahalik eta ondoen banatzen delako eta labeak ahalik eta errendimendu onena duelako.
Haizagailuak funtzionatzen jarraitzen du, nahiz eta kozinatze-zikloa jada amaituta egon.		Hozte-haizagailua martxan dago oraindik, barrunbean hezetasun handia egon ez dadin eta labea freskatzeko; zure erosotasunerako. Hozte-haizagailua automatikoki itzaliko da.
Janaria gutxi eginda dago, nahiz eta nik errezetak dioen denbora ezartzen dudana.		Egiaztatu tenperatura behar bezala ezarri den. Begiratu janari gehiegi dagoen labean. Irakurri birritan errezeta.
Gorritze desberdina		Egiaztatu tenperatura behar bezala ezarri den. Egiaztatu janaria maila egokian jartzen duzun barrunbean. Egiaztatu behar den laberako tresna erabili duzun. Saiatu erabiltzen laberako tresna ilun, mate eta argiak.
Bonbilla ez da pizten.		Bonbilla hautsita dago eta ordeztu behar da.

## Ingurumenari buruzko oharrak

Birziklatu  zeinua duten materialak. Bota bilgarri-materialak dagozkien ontzietan birziklatzeko. Lagundu ingurumena eta giza osasuna babesten, aparatu elektrikoak eta elektronikoen hondakinak birziklatuz. Ez bota  zeinua duten aparatuak etxeko zaborrarekin batera. Itzuli produktua zure herriko birziklatze-instalaziora edo jarri harremanetan zure udal-bulegoarekin.

## Zehaztapen teknikoak

Neurriak (barrutik)	Zabalera Altuera Sakonera	503 mm 365 mm 392 mm
Parrilla-erretiluaren eremua	1191 cm <sup>2</sup>	
Erretilu sakonaren eremua	974 cm <sup>2</sup>	
Goiko berotze-elementua	2200 W	
Beheko berotze-elementua	1000 W	
Parrilla	2250 W	
Balio osoa	3200 W	
Adierazitako tentsioa	220-240 V~	
Adierazitako frekuentzia	50-60 Hz	
Kozinatze eremu kopurua	11	

## Energia-eraginkortasunari buruzko informazioa

## Produktuaren informazioa eta produktuaren informazio orria\*

Hornitzailearen izena	IKEA
Modeloaren identifikazioa	SPJUTBO 00600276
Energia-eraginkortasunaren indizea	61,2
Energia-eraginkortasunaren klasea	A++
Energia-kontsumoa karga arruntarekin, modu konbentzionala	1,10 kWh/ziklo
Energia-kontsumoa karga arruntarekin, haizagailuz bultzatutako modua	0,52 kWh/ziklo
Barrunbe kopurua	1
Bero-iturria	Elektrizitatea
Barrunbearen bolumena	72 L
Labe mota	Horma-labea
Pisua	41 kg

\* Europar Batasunerako, Europako 65/2014 eta 66/2014 arauak jarraikiz. Bielorrusiarako, STB 2478-2017, G eranskinari; STB 2477-2017, A eta B eranskinei jarraikiz.

Energia-eraginkortasunaren klasea ez da aplikagarria Errusiaren kasuan.

EN 60350-1: Kozinatzeko etxe-tresna elektrikoak. 1. zatia: Sukaldea, labeak, lurren-labeak eta grillak. Errendimendua neurtzeko metodoak.

## IKEA-ren BERMEA

### Zenbat denboraz da baliozkoa IKEA-ren bermea?

Berme hau, IKEA-n aparatua erosi zenuen jatorrizko datatik hasi eta **5 urtez** izango baliozkoa. Jatorrizko salmenta-ordainagiria beharrezkoa da erosketatik gisa. Konponketa-zerbitzua bermearen barruan burutzen bada, honek ez du aparatua bermealdia luzatuko.

### Nork burutuko du zerbitzua?

IKEA-ren zerbitzu-hornitzaileak bere zerbitzu-eragiketen bidez edo zerbitzu-bazkideen sare baimenduaren bidez emango du zerbitzua.

### Zer estaltzen du berme honek?

Bermeak aparatua akatsak estaltzen ditu, IKEA-n erosten den egunetik aurrera eraikuntza akatsek edo material akastunek eragindakoak. Berme hau etxeko erabilerari bakarrik aplikatzen zaio. Salbuespenak "Zer ez du estaltzen berme honek?" izenburuaren azpian zehazten dira. Bermealdiaren barruan, akatsa konpontzeko kostuak estaliko dira, hala nola konponketak, piezak, eskulana eta garraioa, baldin eta aparatua gastu berezirik gabe konpon badaiteke. Baldintza horietan, EBren gidalerroek (2019/771 DIREKTIBA (EU)) eta tokian tokiko araudiak aplikagarriak dira. Ordezkatutako piezak IKEA-ren jabetzakoak bihurtzen dira.

### Zer egingo du IKEA-k arazoa zuzentzeko?

IKEA-k ezarritako zerbitzu-hornitzaileak produktua aztertu ondoren erabakiko du, bere zuhurtziaz, berme honek estaltzen duen. IKEA-ren zerbitzu-hornitzaileak edo haren zerbitzu-bazkide baimenduak, bere zerbitzu-eragiketen bidez, estalita dagoela uste badu, edo produktu akastuna konponduko du, edo produktu berarekin edo antzeko produktu batekin ordezkatuko du.

### Zer ez du estaltzen berme honek?

- Higadura arrunta.
- Nahita edo axolagabekeriak eragindako kalteak, funtzionamendu-jarraibideak ez betetzeagatik, gaizki instalatzeagatik edo tentsio desegokiarekin konektatzeagatik eragindako kalteak, herdoila, korrosioa, erreakzio kimiko edo elektrokimikoek edo urak eragindako kalteak, besteak beste uraren horniduran gehiegizko kareak eragindako kalteak, eta ezohiko ingurumen-baldintzek eragindako kalteak.
- Ordezko piezak, bateriak eta lanparak barne.
- Aparatuaren erabilera normalari eragiten ez dioten zati ez-funtzionalak eta apaingarriak, urradurak

eta egon daitezkeen kolore-ezberdintasunak barne.

- Objektu edo substantzia arrotzek eragindako istripuzko kalteak eta iragazkiak, estolderia-sistemak edo xaboi-kaxak garbitzea edo desblokeatzea.
- Kalteak honako piezatan: beira zeramikoa, osagarriak, baxera eta mahai-tresneriako saskiak, elikadura- eta estolderia-hodiak, junturak, lanparak eta lanpara-zorroak, pantailak, heldulekuak, estaldurak eta estalki-zatiak. Kalte horiek ekoizpen-akatsengatik eragindakoak direla frogatzen ez bada.
- Teknikariaren bisitan akatsik detektatu ez diren kasuak.
- Izendatutako zerbitzu-hornitzaileek edota baimendutako zerbitzu-kontratistak egin ez dituzten konponketak, edo jatorrizkoak ez diren piezak erabili diren konponketak.
- Zehaztapenekin bat ez datorren edo akastuna den instalazio batek eragindako konponketak.
- Aparatua etxekoa ez den ingurune batean erabiltzea, adibidez, erabilera profesionala.
- Garraioan izandako kalteak. Bezero batek produktua bere etxera edo beste helbide batera garraiatzen badu, IKEA ez da garraioan gerta daitekeen edozein kalteren erantzule. Bestalde, IKEA-k bezeroaren entrega-helbidera produktua bidaltzen badu, orduan, garraioan gertaturiko edozein kalte IKEA-k estaliko du.
- IKEA-ren aparatua hasierako instalazioa burutzeko kostuak. Halere, IKEA-k izendatutako zerbitzu-hornitzaile edo baimendutako zerbitzu-bazkide batek aparatua konpondu edo ordezten badu berme honen baldintzen barruan, izendatutako zerbitzu-hornitzaile edo baimendutako bazkideak konpondutako aparatua edo ordezkapena berriro instalatuko du, behar bada.

Murrizketa horiek ez zaizkie aplikatuko gure jatorrizko piezak erabilia espezialista kualifikatu batek egindako akatsik gabeko lanei, aparatua EBko beste herrialde bateko segurtasun-zehaztapen teknikoetara egokitzeko.

### Nola aplikatzen da herrialdeko legedia

IKEA-ren bermeak eskubide legal batzuk ematen dizkizu, eskakizun legal lokal guztiak estali edo gainditzten dituztenak. Halere, baldintza hauek ez dituzte mugatzen inolaz ere tokian-tokiko legediak definitzen dituen kontsumitzaile-eskubideak.

### Baliozkotasun-eremua

EBko herrialde batean erosi eta EBko beste herrialde batera eramaten diren aparatuen kasuan, herrialde berriko berme-baldintza arrunten esparruan emango dira zerbitzuak.

Berme-esparruaren barruan zerbitzuak emateko betebeharra soilik egongo da aparatuak baldintza hauek betetzen baditu eta hauen arabera instalatzen bada:

- berme-eskaera egin den herrialdeko zehaztapen teknikoekin bat egiten badu;
- muntaketa-jarraibideak eta Erabiltzailearen eskuliburuaren segurtasun-informazioa jarraitu badira.

## IKEA-ren aparatuen SALDU OSTEKO zerbitzu dedikatua

Ez izan zalantzarik eta jarri harremanetan IKEA-k izendatutako saldu osteko zerbitzu-hornitzailearekin kasu hauetan:

- berme honen arabera zerbitzu-eskaera bat egiteko;
- IKEA-ren aparatua IKEA-ko sukaldeko altzarietan behar bezala instalatzeari buruzko argibideak eskatzeko;
- IKEA-ren aparatuen funtzioen inguruko argibideak eskatzeko.

Laguntzarik onena eskaintzen dizugula ziurtatzeko, irakurri arretaz Muntaketa-jarraibideak edota Erabiltzailearen eskuliburua gurekin harremanetan jarri aurretik.

## Nola jarri gurekin harremanetan gure zerbitzua behar baduzu



IKEA-k izendatutako saldu osteko zerbitzu-hornitzaileen telefono-zenbakiak aurki ditzakezu eskuliburu honen amaieran.

- i** **Zerbitzu azkarragoa emateko, eskuliburu honetan zerrendatutako telefono-zenbaki espezifikoak erabiltzea gomendatzen dizugu. Erabili beti laguntza behar duzun aparatuen erabiltzailearen eskuliburuan zerrendatutako telefono-zenbakiak. Gogoratu aparatuen fabrikatzailearen plakan agertzen den 8 digituko artikulu-zenbakia eta 22 digituko serie-zenbakia eman behar dituzula.**

- i** **GORDE SALMENTA-ORDAINAGIRIA!** Honek zure erosketa frogatzen du eta bermea aplikatzeko beharrezkoa da. Salmenta-ordainagiriak IKEA-ren izena eta artikulu-zenbakia (8 digituko kodea) adierazten du erositako aparatu bakoitzerako.

## Laguntza gehiago behar duzu?

Aparatuen saldu osteko zerbitzuarekin lotuta ez dauden galderentzat, jarri harremanetan gertuen duzun IKEA dendako dei-zentroarekin. Aparatuaren dokumentazioa arretaz irakurtzea gomendatzen dizugu gurekin harremanetan jarri aurretik.

## Contingut

Informació de seguretat .....	22	Com fer servir la funció de neteja amb vapor.....	31
Instruccions d'instal·lació importants .....	24	Consells d'estalvi d'energia .....	31
Vista general del producte .....	25	Manteniment i neteja.....	32
Utilització dels accessoris .....	25	Solució de problemes .....	35
Panell de control.....	26	Aspectes mediambientals .....	35
Instruccions d'ús: Bloqueig per a nens mecànic .....	26	Especificacions tècniques .....	36
Primer ús.....	28	Dades d'eficiència energètica.....	36
Funcionament.....	29	Garantia IKEA .....	37

## Informació de seguretat

- Aquest aparell no està dissenyat per a que el facin servir persones amb capacitats físiques, sensorials o mentals reduïdes (inclosos nens), o amb falta d'experiència i coneixements, a menys que siguin supervisades o estiguin formades respecte a la utilització de l'aparell per una altra persona responsable de la seva seguretat.
- Els nens han d'estar supervisats per garantir que no juguin amb l'aparell.
- Si el cable elèctric resulta danyat, el fabricant, el seu servei tècnic autoritzat o un professional qualificat hauran de canviar-lo per a evitar riscos.
- **ADVERTÈNCIA:** Comproveu que l'aparell estigui apagat abans de substituir el llum per evitar el risc de descàrrega elèctrica.
- **ADVERTÈNCIA:** Les peces accessibles poden escalfar-se durant el funcionament. Els nens petits no s'hi han d'acostar.
- No s'ha de fer servir un netejador de vapor.
- La superfície del calaix d'emmagatzematge pot escalfar-se.
- L'aparell s'escalfa quan funciona. Tingueu cura de no tocar els elements d'escalfament del l'interior del forn.
- Feu servir únicament la sonda recomanada per a aquest forn. (Aplicable a forns equipats amb la possibilitat d'usar una sonda de temperatura)
- L'aparell no ha d'instal·lar-se darrere d'una porta decorativa per evitar un sobreescalfament.
- **ADVERTÈNCIA:** Els líquids i altres aliments no s'han d'escalfar en contenidors segellats, ja que podrien esclatar.
- Feu servir el producte en un entorn ben ventilat.
- Cal incorporar al cablejat fix un dispositiu de desconexió de tots els pols d'acord amb les normes de cablejat.
- No feu servir netejadors abrasius ni rascadors metàl·lics esmolats per netejar el vidre de la porta del forn, ja que podrien ratllar la superfície i acabar esquerdant el vidre.
- L'aparell no ha estat dissenyat per a utilitzar-lo amb temporitzadors externs ni sistemes de control a distància independents.
- No toqueu el forn si teniu les mans o els peus mullats.
- Durant la cocció no s'ha d'obrir sovint la porta del forn.
- Quan obriu la porta o el calaix del forn, no hi deixeu res a sobre, ja que podríeu desequilibrar l'aparell o trencar la porta.
- Si no utilitzareu l'aparell durant un llarg període de temps, desendol·leu-lo.
- Al desembalar el forn, comproveu que la màquina sigui intacta. Si la màquina presenta algun dany, no la feu servir i contacteu amb el servei postvenda.
- Deixeu les bosses de plàstic, el polièstirè, claus i altres materials d'emballatge fora de l'abast dels nens, ja que aquests materials son perillosos per a ells.

- El primer cop que s'encén el forn pot emetre un fum o una olor irritants. Això és degut a l'oli antioxidant del tub escalfador del forn, que s'escalfa i evapora la primera vegada. És un fenomen normal. Si passa, simplement espereu que l'olor es dissipï abans de posar aliments al forn. La primera vegada que s'encén es recomana fer-ho en un espai obert o a una cuina amb la campana en marxa entre trenta minuts i una hora.
- Si el forn està malmès o funciona malament, desconnecteu l'alimentació elèctrica, no el toqueu i poseu-vos en contacte amb un professional adient per reparar-lo.
- Al panell de control i els elements de control s'hi fan servir imants permanents. Poden afectar a implants electrònics com marcapassos o bombes d'insulina. Si porteu un d'aquests implants electrònics, no us acosteu a menys de 10 cm. del panell de control.
- No feu cap modificació a l'aparell.

### **Risc de descàrrega elèctrica!**

- No endolfeu l'aparell fins que estigui totalment instal·lat. Si l'aparell està malmès, desconnecteu-lo immediatament de la xarxa elèctrica.
- Per a evitar perills, les peces les ha de reparar o substituir el fabricant, el seu agent de servei o alguna persona amb una qualificació similar.
- Està prohibit fer servir aparells danyats o defectuosos.
- No feu servir netejadors d'alta pressió ni de vapor per evitar descàrregues elèctriques.

### **Risc d'incendi!**

- No deseu articles a la cavitat.
- Si hi ha una flama o fum a la càmera, mantingueu tancada la porta del forn i desendolfeu el forn o apagueu el disruptor de la caixa de fusibles.
- No col·loqueu al forn en cap cas articles inflamables o combustibles com trossos de paper o encenalls de fusta.

### **Risc de lesió!**

- No feu servir objectes rugosos ni esmolats per netejar el vidre de la porta. Si la superfície del vidre de la porta es ratlla, el vidre podria esclatar i provocar lesions.
- Les frontisses de la porta del forn es desplacen quan la porta s'obre o es tanca. Mantingueu les mans apartades de les frontisses.

### **Hi ha risc de cremades!**

- Mantingueu sempre els nens allunyats d'aquest aparell.
- No toqueu les superfícies interiors, els elements calefactor ni les ventilacions de l'aparell durant la cocció.
- Després de la cocció, per evitar cremades, obriu el forn només una mica, espereu que l'escalfor es dissipï i obriu el forn del tot.
- Feu servir manyoples de forn (resistents al calor) per treure del forn els aliments o accessoris.
- No vesseu aigua freda a la cavitat calenta.

## Instruccions d'instal·lació importants

### **Contingut que significa [obligatori]**

- El funcionament segur d'aquest aparell només es pot garantir si s'ha instal·lat de manera professional i d'acord amb aquestes instruccions d'instal·lació.
- L'instal·lador serà responsable de qualsevol dany degut a una instal·lació incorrecta.
- Tot el procés d'instal·lació exigeix dos instal·ladors professionals. Durant la instal·lació cal portar guants protectors secs per evitar rascades i descàrregues elèctriques.
- Les unitats on es munta i els frontals adjacents han de ser resistents a les temperatures altes (al menys 90 i 70 °C respectivament).
- Feu servir un endoll de 16 A.

### **Contingut que significa [prohibit]**

- No installeu l'aparell darrere una porta decorativa o de la porta d'una unitat de cuina, ja que l'aparell podria sobreescalfar-se.
- Inspeccioneu si l'aparell presenta qualsevol dany després de desembalar-lo. No connecteu l'aparell si s'ha danyat en trànsit.
- No bloquegeu la ventilació de l'aparell ni la separació entre l'armari i l'aparell.
- Aneu amb molt de compte quan mogueu o installeu l'aparell, ja que és molt pesat. No aixequiu l'aparell pel mànec de la porta.
- Si el cable o l'endoll d'alimentació està danyat, deixeu de fer servir l'aparell immediatament per evitar incendis, descàrregues elèctriques i altres perills.

### **Contingut que significa [nota]**

- Aneu amb molt de compte al moure o instal·lar l'aparell per evitar danyar l'aparell o els armaris.
- Abans de començar a usar l'aparell, retireu de la cavitat tots els materials d'embalatge i els accessoris.
- L'endoll ha de ser accessible als usuaris per poder desconnectar fàcilment el corrent en cas d'emergència.

## Vista general del producte

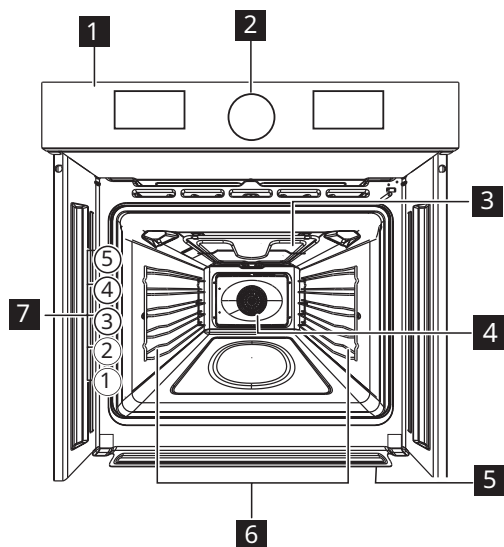

- 1** Panell de control
- 2** Comandament d'ajust
- 3** Gratinador
- 4** Ventilador
- 5** Recollidor d'aigua
- 6** Suport de prestatge, extraïble
- 7** Posicions dels prestatges

## Utilització dels accessoris

### Accessoris inclosos

El vostre aparell porta els accessoris següents.



1 suport de gratinar

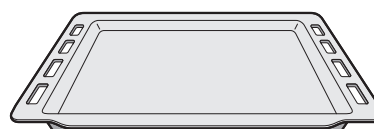

1 safata de gratinar



1 safata fonda

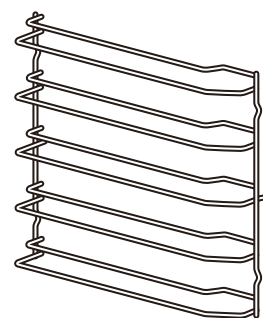

2 bastidors laterals

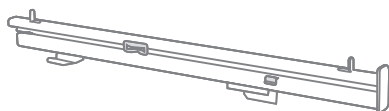

2 carrils laterals

### Notes:

- La cavitat del forn està dividida en cinc nivells, numerats de baix cap a dalt. Colloqueu sempre el suport de gratinar o la safata de fornejar en un d'aquests nivells.
- També es pot col·locar la safata de fornejar sota el suport de gratinar per recollir els suc de cocció.
- Els accessoris poden deformar-se quan estan calents. Això no afecta a la seva funció. Quan es refredin recuperaran la forma original.
- Feu servir només accessoris originals. S'han dissenyat especialment pel vostre aparell.

## Panell de control

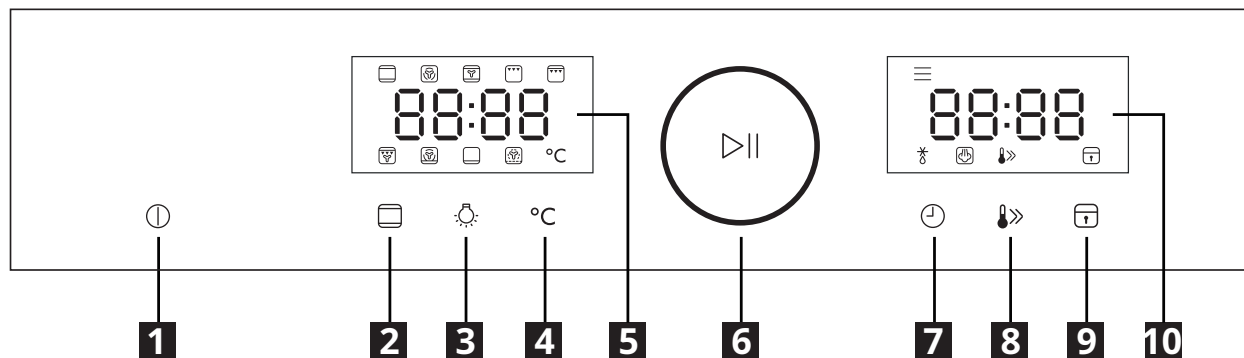

- |                               |   |
|-------------------------------|---|
| <b>1</b> Botó de cancel·lació | <b>6</b> Comandament multifunció        |
| <b>2</b> Botó de mode         | <b>7</b> Botó de rellotge/temporitzador |
| <b>3</b> Botó del llum        | <b>8</b> Botó de preescalfament         |
| <b>4</b> Botó de temperatura  | <b>9</b> Botó de bloqueig per a nens    |
| <b>5</b> Pantalla esquerra    | <b>10</b> Pantalla dreta                |

## Instruccions d'ús: Bloqueig per a nens mecànic

El forn ve amb el bloqueig per a nens instal·lat. És el bloqueig de porta del costat dret del forn, sota el panell de control.

## Per obrir el forn amb el bloqueig per a nens:

<b>Pas 1</b>	Premeu i subjecteu cap amunt el bloqueig per a nens.	
<b>Pas 2</b>	Estireu del mànec de la porta per obrir-la. Tanqueu la porta del forn sense prémer el bloqueig per a nens.	









## Per treure el bloqueig per a nens:



<b>Pas 1</b>	Obriu la porta i traieu el bloqueig per a nens amb la clau torx inclosa amb el forn.	
<b>Pas 2</b>	Torneu a posar el cargol després de treure el bloqueig per a nens.	

## Modes de funcionament

El botó de mode permet seleccionar un dels modes de funcionament següents.

**Nota:** Els tres darrers modes (assecat, descongelació i vapor) no són modes de cocció. Els altres modes són modes de cocció.

Mode	Descripció	Interval de temperatura	Preescalfament utilitzable?
 Convencional	Per fornejat i rostit tradicionals a un nivell. Especialment adient per a pastissos amb cobertures humides.	30-250 °C	Sí
 Convecció	En aquest mode, el ventilador s'engega automàticament, proporcionant una escalfor uniforme per al fornejat en una o varies alçades. Especialment adequat per fornejar aliments que han de tenir un color uniforme.	50-250 °C	Sí
 Convencional + ventilador	Per fornejar i rostir a fins a dos nivells. El ventilador distribueix homogèniament per tota la cavitat l'escalfor dels elements calefactors.	50-250 °C	Sí
 Gratinador	Per brasejar quantitats petites de bistecs o salsitxes. S'escalfa la zona central de sota l'element calefactor.	150-250 °C	Sí
 Doble gratinador + ventilador	Per rostir aviram, peix i peces de carn grosses. L'element calefactor i el ventilador s'encenen i apaguen alternativament. El ventilador fa circular l'aire calent al voltant del menjar.	50-250 °C	Sí
 Doble gratinador	Per brasejar elements plans com bistecs, salsitxes o torrades. Tota la zona sota l'element calefactor s'escalfa.	150-250 °C	Sí
 Pizza	Per coure pizza i altres plats que necessiten molta escalfor per sota.	50-250 °C	Sí
 Calor inferior	Útil per escalfar la base del plat. Aquest mode també és adient per a cocció lenta, acabar la cocció de plats sucosos o concentrar salses.	30-220 °C	Sí
 Assecat	Després de netejar, feu servir aquest mode per assecar la cavitat i prevenir el creixement de bacteris.	140-240 °C	No

Mode	Descripció	Interval de temperatura	Preescalfament utilitzable?
 Descongelació	Per descongelar aliments o refredar més ràpidament menjar cuinat fent servir només el ventilador. També podeu fer servir aquest mode per assecar fruites, verdures o herbes. <b>Nota:</b> En aquest mode els elements calefactors estan sempre apagats.	-	No
 Neteja amb vapor	Aquesta funció fa servir la humitat per eliminar de l'aparell el greix i les partícules de menjar romanents.	100 °C	No

### Primer ús

Abans d'usar l'aparell per coure menjar per primer cop heu de netejar la cavitat i els accessoris.

- (1) Traieu tots els adhesius, la pel·lícula de protecció de la superfície i les peces de protecció de transport.
- (2) Traieu tots els accessoris de la cavitat.
- (3) Netegeu a fons els accessoris i els carrils de guia amb aigua sabonosa i un drap o un raspall suau.
- (4) Comproveu que la cavitat no conté cap resta d'embalatge com boles de poliestirè o trossos de fusta que suposarien un risc d'incendi.
- (5) Fregueu les superfícies llises de la cavitat i la porta amb un drap suau humit.
- (6) Per treure la típica olor de forn nou, esclafeu l'aparell buit i amb la porta tancada amb els ajustos següents.



Mode	Temperatura	Temps
	250 °C	30 minuts

- (7) Ventileu a fons la cuina el primer cop que esclafeu l'aparell. Durant aquest temps, no deixeu que nens i mascotes s'estiguin a la cuina. Tanqueu les portes de comunicació amb les habitacions adjacents.

## Funcionament

### Ajust del rellotge

El forn pot fer-se servir sense ajustar el rellotge. Per ajustar el rellotge seguiu aquests passos:

1. Amb el forn en mode d'espera, toqueu  per entrar en mode d'ajust del rellotge. Els dígit de l'hora comencen a parpellejar a la pantalla esquerra.
2. Gireu el comandament multifunció per fixar les hores.
3. Toqueu  per confirmar. Els dígit de minuts comencen a parpellejar a la pantalla esquerra.
4. Gireu el comandament multifunció per fixar els minuts.
5. Toqueu  per desar l'hora i sortir del mode d'ajust del rellotge. La pantalla esquerra mostra permanentment l'hora.

#### Notes:



- Per canviar l'hora més endavant, repetiu els passos anteriors.
- Per sortir del mode d'ajust del rellotge en qualsevol moment, toqueu .
- El forn sempre mostra l'hora en format de 24 hores.
- Si no ajusteu el rellotge, el forn indicarà sempre "00:00" com a l'hora.
- Si desendolleu el forn o en cas d'anar-se'n el corrent, haureu de tornar a ajustar el rellotge.

### Utilització del mode d'espera

- Quan l'endolleu, el forn emet un bip i passa a mode d'espera.
- En mode d'espera, la pantalla esquerra mostra l'hora actual si heu ajustat el rellotge o bé "00:00" si no ho heu fet. En mode d'espera, la pantalla dreta està sempre apagada.
- Per posar el forn en mode d'espera en qualsevol moment, toqueu .

### Inici d'un cicle de cocció sense preescalfament

Per començar un cicle de cocció sense preescalfament seguiu els passos següents.

1. Amb el forn en mode d'espera, toqueu . La pantalla esquerra mostra el símbol i la temperatura predeterminada d'escalfament per al primer mode de cocció (convencional).
2. Si voleu fer servir un altre mode de cocció, gireu el comandament multifunció fins que aparegui a la pantalla el símbol del mode que vulgueu.
3. Si voleu canviar la temperatura d'escalfament, toqueu °C i gireu el comandament multifunció fins que a la pantalla esquerra aparegui la temperatura d'escalfament que vulgueu.
4. Per fixar el temporitzador, toqueu  i gireu el comandament multifunció fins que a la pantalla dreta aparegui el temps de cocció que vulgueu.
5. Pitgeu el comandament multifunció () per començar la cocció. El forn posa en marxa el temporitzador i mostra el temps que queda a la pantalla dreta.



#### Notes:

- Us podeu saltar el pas 4 anterior. Si ho feu o si fixeu el temps a 0 el forn funcionarà durant nou hores, excepte si l'atureu. Si feu funcionar el forn així, la pantalla dreta estarà apagada.
- Mentre la temperatura dins del forn augmenta, la pantalla esquerra mostra alternativament la temperatura real de la cavitat i la temperatura ajustada.
- Durant la cocció, els elements calefactors s'aniran encenent i apagant per mantenir la temperatura de cocció.
- Per començar un cicle de descongelació, feu els passos anteriors excepte el 3.
- Per començar un cicle de vapor, feu els passos anteriors excepte els 3 i 4.

## Inici d'un cicle de cocció amb preescalfament



Podeu activar la funció de preescalfament després de seleccionar un mode de cocció i una temperatura d'escalfament per sobre de 100 °C.

Per començar un cicle de cocció amb preescalfament seguiu els passos següents.

1. Haureu de fixar el mode de cocció i el temps que necessiteu.
2. Toqueu  per començar el preescalfament. La pantalla dreta mostra el símbol de preescalfament () i un "[ \_ \_ ]". La pantalla dreta alternarà la temperatura real i la fixada.
3. Quan s'arribi a la temperatura buscada, el forn emetrà dos bips i posarà en marxa el temporitzador. A més a més, el símbol de preescalfament () comença a parpellejar, el forn es posa a funcionar amb el temps i mode de cocció fixats.
4. Obriu la porta, poseu el menjar dins del forn i tanqueu la porta. El forn seguirà funcionant automàticament.

## Canvi dels ajusts durant un cicle de cocció

Durant un cicle de cocció podeu canviar tots els ajusts.

- Per canviar el mode de cocció, toqueu  i després gireu el comandament multifunció.
- Per canviar la temperatura d'escalfament, toqueu °C i després gireu el comandament multifunció.
- Per canviar el temps de cocció, toqueu  i després gireu el comandament multifunció.
- Els canvis seran efectius sis segons després de fer-los.

## Aturar i reprendre un cicle de cocció

- Podeu aturar un cicle prement el comandament multifunció () o obrint la porta del forn.

**Consells:** Interrompre un cicle de cocció interromp el temporitzador i apaga tots els elements escalfadors. El temporitzador tornarà a funcionar quan es reprenqui el



cicle. Després d'interrompre el cicle de cocció podeu canviar-ne tots els ajusts.

- Per reprendre el cicle de cocció, comproveu que la porta està tancada i premeu el comandament multifunció ().

## Utilització del llum del forn

- El llum s'encén sempre que comença un cicle de cocció.
- De manera predeterminada, el llum segueix encès tot el cicle de cocció i s'apaga quan el cicle s'acaba. **Nota:** Si interrompeu el cicle de cocció el llum no s'apaga.
- Podeu encendre o apagar el llum manualment en qualsevol moment tocant .

## Utilització de la funció de bloqueig per a nens

La funció de bloqueig per a nens s'ha dissenyat per impedir que els nens facin servir el forn amb el panell de control. Quan hi ha el bloqueig per a nens activat, la pantalla dreta mostra el símbol de bloqueig per a nens () i tots els botons del panell de control i el comandament multifunció estan desactivats excepte .





Per activar o desactivar el bloqueig per a nens, mantingueu premut  durant tres segons.

## Final d'un cicle de cocció

- Quan el temporitzador s'acaba, el forn emet cinc bips i torna al mode d'espera.
- Per acabar un cicle de cocció abans d'hora toqueu .
- Per impedir que algú, com un nen, encengui el forn accidentalment, recordeu desendollar-lo després de fer-lo servir.

## Utilització del menú automàtic

Podeu fer servir el menú automàtic per començar a coure ràpidament vuit tipus de menjar enumerats a la taula següent. **Nota:** El forn sempre preescalfa la cavitat abans de començar a coure aquests aliments. Per usar el menú automàtic, seguiu els passos següents:

1. Amb el forn en mode d'espera, toqueu . La pantalla esquerra mostra el símbol i la temperatura predeterminada d'escalfament per al primer mode de cocció (convencional).
2. Gireu el comandament multifunció fins que a la pantalla esquerra aparegui el codi de l'aliment que desitgeu. Un cop seleccionat un aliment al menú automàtic, a la pantalla dreta hi apareix el símbol de menú automàtic ().
3. Premeu el comandament multifunció () per començar el preescalfament.
4. Quan s'arribi a la temperatura ajustada, el forn emetrà dos bips. A més a més, el símbol de preescalfament () es posarà a parpellejar.

### Taula de menús automàtics:

Codi mostrat	Aliment	Temperatura d'escalfament	Temps de cocció
A01	Costelles de bou rostides	250 °C	4 minuts
A02	Bistec de bou amb pebre negre	250 °C	8 minuts
A03	Pa de pessic	150 °C	50 minuts
A04	Cupcake red velvet	160 °C	35 minuts
A05	Tall de rostidet francès	200 °C	50 minuts
A06	Pastís de fruites italià (vuit polzades)	190 °C	22 minuts
A07	Lioneses de crema	190 °C	24 minuts
A08	Bacallà al forn	250 °C	8 minuts

### Com fer servir la funció de neteja amb vapor

1. Comproveu que el forn estigui fred i poseu uns 150 ml d'aigua corrent a la depressió de la cavitat abans de posar en marxa la funció de neteja amb vapor.

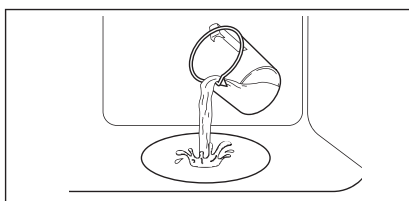

2. Seleccioneu la funció de neteja amb vapor i premeu el comandament d'inici per posar en marxa la funció. El temporitzador començarà un compte enrere. Tingueu en compte que després de posar en marxa la funció de neteja amb vapor no es pot canviar a altres funcions.
3. Si durant la funció de neteja amb vapor premeu el botó del temporitzador, la zona de visualització del temporitzador mostrarà la hora actual durant cinc segons i tornarà a mostrar el compte enrere.
4. Quan s'acabi la funció de neteja amb vapor, obriu la porta amb compte. La humitat alliberada pot provocar cremades: comproveu que el forn estigui fred, eixugueu la cavitat amb un drap suau.

### Consells d'estalvi d'energia

- Durant la cocció, traieu tots els accessoris que no siguin necessaris.
- Eviteu obrir la porta durant la cocció.
- Fent servir un mode de cocció amb ventilador podeu coure menjar a més d'un nivell al mateix temps.
- Si no és possible coure plats diferents al mateix temps, podeu fer-los l'un després de l'altre per aprofitar el forn preescalfat.

- No preescalfeu el forn buit si no és necessari.
- Si heu de preescalfar el forn, col·loqueu el menjar al forn immediatament després d'arribar a la temperatura seleccionada.
- No feu servir làmines reflectants, com làmina d'alumini, per cobrir la part inferior de la cavitat.
- Feu servir el temporitzador o una sonda de temperatura sempre que sigui possible.

## Manteniment i neteja

### Notes sobre la neteja

<b>Agents de neteja</b>	Netegeu el frontal del forn amb un drap suau amb aigua tèbia i un detergent suau.
	Feu servir una solució netejadora per netejar les superfícies metàl·liques.
	Elimineu les taques amb un detergent suau.
<b>Ús diari</b>	Netegeu la cavitat després de cada ús. L'acumulació de greix i altres residus alimentaris pot provocar un incendi.
	Al forn i als panells de vidre de la porta s'hi pot condensar humitat. Per reduir la condensació, feu funcionar el forn durant 10 minuts abans de cuinar. No deseu menjar al forn durant més de 20 minuts. Eixugueu la cavitat amb un drap suau després de cada ús.
<b>Accessoris</b>	Netegeu tots els accessoris després de cada ús i deixeu-los assecar. Feu servir un drap suau amb aigua tèbia i un detergent suau. No netegeu els accessoris al rentavaixelles.
	No netegeu els accessoris antiadherents amb netejadors abrasius ni objectes afilats.

### Advertència: risc de lesió!

- Comproveu que el forn estigui fred abans de dur a terme les operacions següents.
- Desconnecteu l'aparell de la xarxa elèctrica abans de començar.
- Porteu guants protectors.

### Extracció de la porta

Per treure la porta per netejar-la, seguiu els passos següents:

1. Obriu la porta del tot.
2. Obriu les dues palanques de bloqueig de dreta i esquerra.
3. Tanqueu la porta tant com sigui possible.
4. Agafeu la porta pels costats esquerre i dret amb les dues mans i estireu la porta cap amunt i cap a fora.

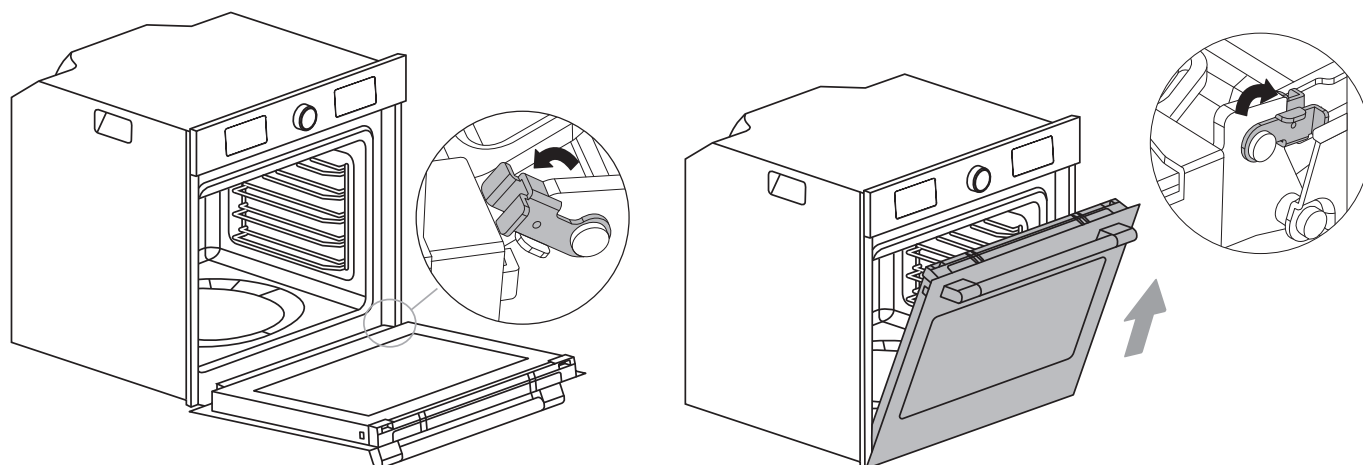

### Col·locació de la porta

1. Inserir les dues frontisses de la porta als forats del panell frontal.
2. Obriu la porta del tot. **Nota:** La porta no s'obrirà del tot si les frontisses no estan en les posicions correctes.
3. Tanqueu les dues palanques de bloqueig de dreta i esquerra.
4. Mireu de tancar la porta i assegureu-vos de que queda alineada amb el panell de control. Si no és així, repetiu els passos anteriors.

### Desmuntatge i muntatge de la porta

Després d'enretirar la porta podeu treure-li la coberta superior i netejar les diferents parts de la porta per separat.

1. Tal com s'explica al diagrama següent, premeu i mantingueu premuts simultàniament els dos clips de retenció.
2. Enretireu la coberta superior de la porta aixecant-la.
3. Aixequeu amb compte el vidre de la porta i estireu-lo cap a fora.
4. Netegeu les diferents parts de la porta i torneu a muntar-la. Per tornar a muntar la coberta superior de la porta, premeu-la contra la porta fins que faci clic.

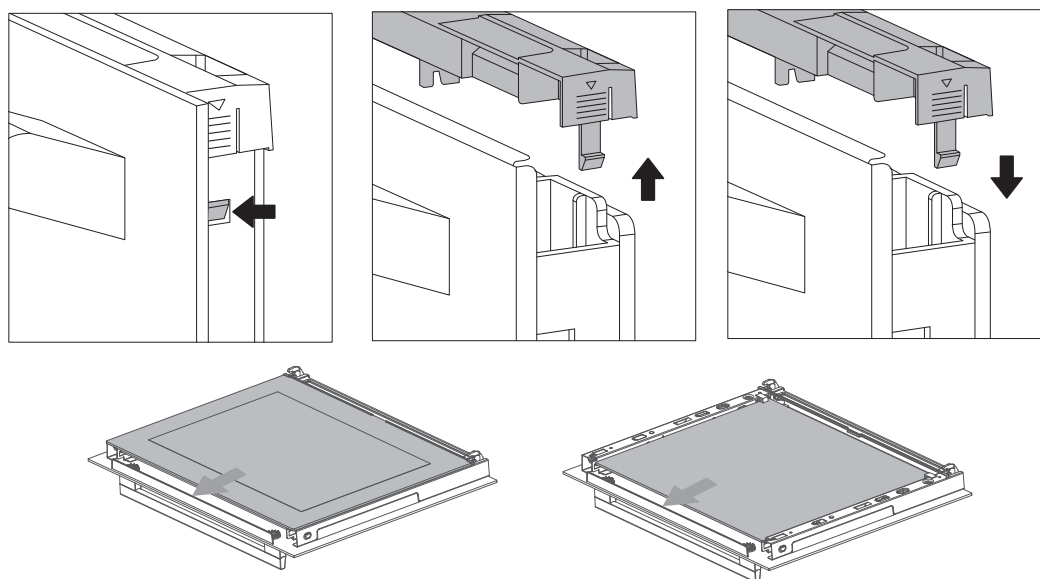

### Important!

No intenteu treure la coberta superior de la porta i separar-la si abans no heu desmuntat la porta. Si ho feu podríeu malmetre la porta o fer-vos mal.

## Substitució del llum del forn

### Important!

- No manipuleu el llum nou amb les mans nues, ja que les ditades poden malmetre'l.
- No feu servir el forn fins que s'hagi reinstalat la coberta del llum.

El vostre forn incorpora un llum instal·lat a la cavitat. Per substituir un llum espatllat, seguiu els passos següents:

1. Desconnecteu el forn de la xarxa elèctrica. Espereu que el forn s'hagi refredat del tot.
2. Col·loqueu una tovallola a la part inferior del forn per evitar danys.
3. Traieu la coberta del llum fent-la girar en sentit antihorari.
4. Estireu el llum vell. **Nota:** No el feu girar.

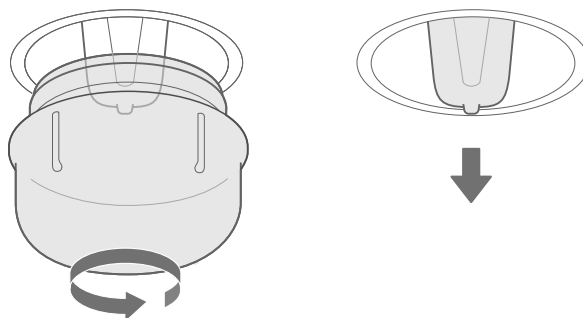

5. Inseriu el llum nou (a la nota següent s'explica el tipus de llum correcte). Comproveu que els terminals del llum estan en la posició correcta i premeu el llum fermament.
6. Enrosqueu altre cop la coberta del llum.
7. Traieu la tovallola de la cavitat i torneu a connectar el forn a l'alimentació elèctrica.



### Notes:

- Feu servir únicament un llum halogen de 25 W i 230 V, de tipus G9 i T 350 °C.
- El llum que s'utilitza a l'interior de l'aparell està específicament dissenyat per a electrodomèstics i no és adequat per a la il·luminació general de la llar.
- Els llums i les cobertes del llum us els pot proporcionar el nostre servei postvenda.

## Solució de problemes

Problema	Possible causa	Possible solució
L'aparell no funciona.	Fallada del fusible	Comproveu el disruptor de la caixa de fusibles.
	Tall de corrent	Comproveu si el llum de la cuina o d'altres aparells de la cuina funcionen.
El ventilador no funciona tota l'estona en un mode de cocció amb ventilador.		És un funcionament normal per distribuir l'escalfor de la millor forma possible i per optimitzar les prestacions del forn.
El ventilador segueix funcionant tot i que el cicle de cocció s'ha acabat.		El ventilador segueix funcionant per evitar situacions de gran humitat a la cavitat i per refredar el forn per a la vostra comoditat. El ventilador de refrigeració s'apagarà automàticament.
El menjar no s'ha cuit del tot malgrat que he ajustat el temps d'acord amb la recepta.		Comproveu si heu ajustat la temperatura correctament. Mireu si heu posat massa menjar al forn. Torneu a comprovar la recepta.
Torrat irregular		Comproveu si heu ajustat la temperatura correctament. Mireu si heu posat el menjar al nivell correcte de la cavitat. Comproveu si heu fet servir l'estri de forn correcte. Mireu de fer servir estris de fornejar foscos, mats i lleugers.
El llum no s'encén.		El llum s'ha espatllat i cal substituir-lo.

## Aspectes mediambientals

Recicleu els materials amb el símbol . Colloqueu el material d'embalatge als contenidors corresponents pel seu reciclatge. Ajudeu a protegir el medi ambient i la salut pública reciclant els residus d'aparells elèctrics i electrònics. No elimineu els aparells marcats amb el símbol  juntament amb els residus domèstics. Retorneu el producte al vostre centre de reciclatge local o poseu-vos en contacte amb la vostra oficina municipal.

## Especificacions tècniques

Dimensions (internes)	Amplària Alçària Fondària	503 mm 365 mm 392 mm
Superfície de la safata de gratinar	1191 cm <sup>2</sup>	
Superfície de la safata fonda	974 cm <sup>2</sup>	
Element escalfador superior	2200 W	
Element escalfador inferior	1000 W	
Gratinador	2250 W	
Potència total	3200 W	
Voltatge nominal	220-240 V~	
Freqüència nominal	50-60 Hz	
Nombre de modes de cocció	11	

## Dades d'eficiència energètica

### Informació del producte i full d'informació del producte\*

Nom del proveïdor	IKEA
Identificació del model	SPJUTBO 00600276
Índex d'eficiència energètica	61,2
Classe d'eficiència energètica	A++
Consum d'energia amb una càrrega estàndard i mode convencional	1,10 kWh/cicle
Consum d'energia amb una càrrega estàndard i mode amb ventilació forçada	0,52 kWh/cicle
Nombre de cavitats	1
Font de calor	Electricitat
Volum de la cavitat	72 l
Tipus de forn	Forn encastat
Pes	41 kg

\* Per a la Unió Europea, d'acord amb les regulacions UE 65/2014 i 66/2014.  
Per a la República de Belarús d'acord amb STB 2478-2017, Apèndix G; STB 2477-2017, Annexes A i B.

La classe d'eficiència energètica no és aplicable a Rússia.

EN 60350-1 - Aparells domèstics de cocció elèctrics - Part 1: Fogons, forns, forns de vapor i gratinadors - Mètodes de medició de les prestacions.

## Garantia IKEA

### Quina validesa té la garantia d'IKEA?

Aquesta garantia és vàlida durant **cinc anys** a partir de la data original de compra de l'aparell a IKEA. El rebut de compra original és necessari com a comprovant de compra. Si s'efectua una feina de manteniment durant la garantia no s'ampliarà el període de garantia de l'aparell.

### Qui realitzarà aquest servei?

El proveïdor de serveis d'IKEA prestarà el servei mitjançant el seu propi servei d'operacions o per mitjà d'una xarxa de socis de servei autoritzats.

### Què cobreix la garantia?

La garantia cobreix averies de l'aparell que siguin derivades d'una construcció defectuosa des de la data de compra a IKEA. Aquesta garantia només s'aplica a l'ús domèstic. Al punt "Què no cobreix la garantia?" s'especifiquen les excepcions. Els costos de la solució de l'averia, p. ex. reparacions, peces de substitució, mà d'obra i transport estaran coberts durant el període de garantia, sempre que l'aparell es pugui reparar sense despeses extraordinàries. En aquestes condicions s'apliquen les directrius de la UE (DIRECTIVA (UE) 2019/771) i les respectives normatives locals. Les peces substituïdes passaran a ser propietat d'IKEA.

### Què farà IKEA per corregir el problema?

El proveïdor de serveis designat per IKEA examinarà el producte i decidirà, segons el seu criteri, si està cobert per aquesta garantia. Si es considera que el cobreix, el proveïdor de serveis d'IKEA o el seu soci de serveis autoritzats decidirà, segons el seu criteri, si repara el producte defectuós o el substitueix pel mateix producte o un producte comparable.

### Què no cobreix la garantia?

- Deterioració per ús normal.
- Danys deliberats o per negligència, danys causats per no obeir les instruccions de funcionament, per instal·lació incorrecta o per connectar l'aparell amb un voltatge erroni, danys causats per reaccions químiques o electroquímiques, oxidació, corrosió o danys per aigua, com ara danys causats per un excés de calç al subministrament d'aigua, entre d'altres, o danys causats per condicions ambientals atípiques.
- Peces consumibles, com ara piles i bombetes, entre d'altres.
- Peces no funcionals i decoratives que no afecten l'ús normal de l'aparell, com ara rascades i possibles diferències de color.
- Danys accidentals provocats per objectes o substàncies aliens i per la neteja o el desbloqueig

dels filtres, els sistemes de drenatge o els calaixos de sabó.

- Danys a les següents peces: vitroceràmica, accessoris, cistelles de la vaixel·la o la coberteria, canonades d'alimentació i drenatge, juntes, llums i cobertes dels llums, pantalles, poms, carcasses i peces de les carcasses. Aquests danys només estaran coberts si es pot provar que són resultat d'un defecte de producció.
- Casos en els quals el tècnic no ha detectat cap fallada en la seva visita.
- Les reparacions no realitzades pels proveïdors de manteniment designats i/o socis contractuals de manteniment autoritzats, o en cas que no s'hagin utilitzat peces originals.
- Les reparacions motivades per una instal·lació defectuosa o que no segueixi les especificacions.
- L'ús de l'aparell en un entorn no domèstic, és a dir, per a ús professional.
- Danys de transport. Si el client transporta el producte a casa seva o a una altra adreça, IKEA no es fa responsable dels danys que puguin ocórrer durant el transport. No obstant això, si IKEA lliura el producte a l'adreça de lliurament del client, els danys que ocorrin durant el lliurament estaran coberts per IKEA.
- El cost de la instal·lació inicial de l'aparell d'IKEA. No obstant això, si un proveïdor de manteniment designat d'IKEA o un soci de manteniment autoritzat reparen o substitueixen l'aparell sota les condicions d'aquesta garantia, el proveïdor de manteniment designat o el seu soci de manteniment autoritzat tornaran a instal·lar l'aparell o a instal·lar el producte de substitució, si és necessari.

Aquestes restriccions no són aplicables als treballs que, sense presentar fallades, dugui a terme un especialista qualificat utilitzant les nostres peces originals per a adaptar l'aparell a les especificacions tècniques de seguretat d'un altre país de la UE.

### Aplicació de les lleis nacionals

La garantia IKEA us atorga uns drets legals específics que cobreixen o superen tots els requeriments legals locals. No obstant això, aquestes condicions no limiten en cap manera els drets del consumidor descrits a la legislació local.

### Àrea de validesa

Pels aparells comprats en un país de la UE i traslladats a un altre país de la UE, els serveis es facilitaran d'acord amb les condicions de garantia normal vigents al nou país.

L'obligació de realitzar els serveis compresos en la garantia només existeix si:

- l'aparell compleix i s'ha instal·lat d'acord amb les especificacions tècniques del país on s'ha presentat la reclamació;
- l'aparell compleix i s'ha instal·lat d'acord amb les instruccions de muntatge i la informació de seguretat per a l'usuari.

## SERVEI POSTVENDA específic per als electrodomèstics d'IKEA

No dubteu a posar-vos en contacte amb el proveïdor de serveis postvenda designat per IKEA per a:

- sol·licitar un servei de manteniment cobert per aquesta garantia;
- sol·licitar informació sobre la instal·lació de l'aparell IKEA en el moble de cuina específic d'IKEA;
- demanar un aclariment sobre les funcions dels aparells d'IKEA.

Per poder oferir-vos la millor assistència, llegiu atentament les instruccions de muntatge i/o el manual de l'usuari abans de posar-vos en contacte amb nosaltres.

## Informació de contacte per sol·licitar el nostre servei



Al final d'aquest manual podreu trobar els números de telèfon dels serveis postvenda designats per IKEA.

- i** Per a oferir-vos un servei més ràpid, us recomanem utilitzar els números de telèfon específics que figuren en aquest manual. Utilitzeu sempre els números de telèfon que figuren en el manual d'usuari específic de l'aparell per al qual necessiteu assistència. Recordeu indicar el número d'article de 8 dígit i el número de sèrie de 22 dígit que figuren en la placa de característiques del vostre aparell.

- i** **GUARDEU EL REBUT DE COMPRA!**  
És el vostre comprovant de compra i un document imprescindible per tal que la garantia sigui vàlida. El rebut també indica el nom i el número d'article IKEA (codi de 8 dígit) de cada aparell que compreu.

## Necessiteu més ajuda?

Si desitgeu fer alguna consulta no relacionada amb el Servei postvenda dels vostres aparells, poseu-vos en contacte amb el centre de trucades de la botiga IKEA més propera. És recomanable llegir atentament la documentació de l'aparell abans de posar-vos en contacte amb nosaltres.

## Contido

Información sobre seguridade.....	39	Como usar a función de limpeza con vapor ..	48
Instrucións importantes de instalación .....	41	Consellos de aforro de enerxía .....	48
Vista xeral do produto.....	42	Coidados e limpeza .....	49
Uso dos accesorios.....	42	Solución de problemas .....	52
Panel de control .....	43	Cuestións ambientais .....	52
Como usar: Bloqueo infantil mecánico .....	43	Especificacións técnicas.....	53
Primeiro uso .....	45	Datos de eficiencia enerxética.....	53
Funcionamento .....	46	Garantía de IKEA .....	54

## Información sobre seguridade

- Este aparello non está destinado ao uso por persoas (incluíndo nenos/as) con capacidades físicas, sensoriais ou mentais reducidas, ou sen experiencia e coñecementos, a non ser que reciban supervisión ou instrucións sobre o uso do aparello por parte dunha persoa responsable da súa seguridade.
- Os nenos deben estar baixo supervisión para garantir que non xoguen co aparello.
- Se o cable de alimentación está danado, deberá cambiálo o fabricante, o servizo técnico autorizado ou persoal semellante a fin de evitar riscos.
- **ADVERTENCIA:** Asegúrese de que o aparello estea apagado antes de substituír a lámpada para evitar o risco de descarga eléctrica.
- **ADVERTENCIA:** As partes accesibles poderían quentarse durante o uso. Os nenos pequenos deben manterse afastados.
- Non se debe usar un limpador a vapor.
- A superficie do caixón de almacenamento podería quentarse.
- Durante o uso, o aparello quéntase. Debe ter coidado de non tocar os elementos calefactores do interior do aparello.
- Utilice unicamente o sensor de temperatura recomendado para este forno. (Para fornos que dispoñen da posibilidade de utilizar unha sonda de temperatura).
- Para evitar o sobrequecemento, o aparello non debe instalarse detrás dunha porta decorativa.
- **ADVERTENCIA:** Non se deben quentar líquidos nin outros alimentos en envases pechados, xa que poden estoupar.
- Utilice o produto nun lugar ben ventilado.
- Debe incorporarse un medio de desconexión de todos os polos na instalación fixa de acordo coas normas de cableado.
- Non utilice limpadores abrasivos fortes nin rasquetas de metal afiadas para limpar a porta de cristal do forno xa que poden raiar a superficie, o que podería provocar a rotura do cristal.
- O aparello non está pensado para funcionar mediante un temporizador externo ou un sistema de control remoto independente.
- Non toque o forno con mans ou pés mollados ou húmidos.
- A porta do forno non debe abrirse con frecuencia durante o período de cocción.
- Cando a porta ou o caixón do forno estean abertos, non deixe nada sobre eles, xa que pode desaxustar o aparello ou romper a porta.
- Se non vai usar o aparello durante un longo período de tempo, desenchúfeo.
- Cando desempaquete o forno, asegúrese de que o aparello está intacto. Se o aparello está danado, non o use e póñase en contacto co servizo posvenda.

- Manteña as bolsas de plástico, o poliestireno, as puntas e outros materiais da embalaxe fóra do alcance dos nenos, xa que estes materiais son perigosos para eles.
- Cando o forno se acenda por primeira vez, pode producir un cheiro forte ou fume. Isto débese a que o aceite antióxido do tubo de calor eléctrica do forno se quenta e se evapora por primeira vez. Este é un fenómeno normal. Se isto ocorre, só agarde a que o cheiro desapareza antes de meter a comida no forno. Recoméndase usalo por primeira vez nun lugar aberto ou na cociña cunha campá extractora acendida durante 0,5 - 1 hora.
- Se o forno está danado ou non funciona correctamente, corte a subministración eléctrica, non o toque e contacte canto antes con persoal cualificado para a súa reparación ou reciclaxe.
- No panel de control ou os elementos de control úsanse imáns permanentes. Estes poden afectar a implantes electrónicos, como marcapasos ou bombas de insulina. As persoas que leven implantes electrónicos deben manter unha distancia mínima de 10 cm respecto ao panel de control.
- Non modifique o aparello baixo ningún concepto.

### **Risco de descarga eléctrica**

- Non conecte o aparello á corrente ata que a instalación estea rematada. Se o aparello está danado, desconecte inmediatamente a subministración eléctrica.
- Para evitar riscos, as pezas deben ser reparadas ou substituídas polo fabricante, o seu servizo técnico ou persoas con cualificación similar.
- Está prohibido o uso de aparellos danados ou defectuosos.
- Non use limpadores a alta presión nin limpadores a vapor para evitar descargas eléctricas.

### **Risco de incendio**

- Non garde obxectos no interior do aparello.
- Se se produce unha chama aberta ou fume no interior, manteña a porta do forno pechada e despois desconecte o forno da corrente ou apague o interruptor no cadro de distribución.
- En ningún caso introduza no forno materiais inflamables ou combustibles, como anacos de papel ou labras de madeira.

### **Risco de lesións**

- Non empregue obxectos ásperos nin afiados para limpar o vidro da porta. Se a superficie do vidro está raiada, o cristal pode estalar e provocar lesións.
- As bisagras da porta do forno móvense ao abríla ou pechala. Manteña as mans afastadas das bisagras.

### **Risco de queimaduras!**

- Manteña os nenos lonxe do aparello en todo momento.
- Non toque as superficies internas, as resistencias nin as saídas de aire quente do aparello durante a cocción.
- Despois de cociñar, para evitar queimaduras, abra a porta do forno lixeiramente, agarde a que disipe a calor e logo abra a porta completamente.
- Utilice manoplas de forno (luvas resistentes á calor) para retirar a comida ou os accesorios da cavidade do forno.
- Non bote auga fría na cavidade quente.

## Instrucións importantes de instalación

### **Obrigatorio**

- O funcionamento seguro deste aparello só pode estar garantido se foi instalado conforme a un estándar profesional e segundo as presentes instrucións de instalación.
- A persoa que realice a instalación será responsable de calquera dano causado por unha instalación incorrecta.
- Todo o proceso de instalación require dúas persoas instaladoras profesionais. Utilice luvas protectoras secas durante a instalación para evitar cortes ou descargas eléctricas.
- Os mobles para encastar deben ser resistentes á calor ata 90 °C e os frontais dos mobles contiguos, ata 70 °C.
- Utilice unha toma de corrente de 16 A.

### **Prohibido**

- Non instale o aparello detrás dunha porta decorativa nin da porta dun moble de cociña, xa que isto pode provocar un sobrequecemento do aparello.
- Revise o aparello para comprobar que non presenta danos despois de desembalalo. Non conecte o aparello se sufriu danos durante o transporte.
- Non obstrúa a ventilación do aparello nin o espazo entre o moble e o aparello.
- Extreme as precaucións ao mover ou instalar o aparello, xa que é moi pesado. Non levante o aparello polo tirador da porta.
- Se o cable de alimentación ou o enchufe está danado, deixe de usar o aparello de inmediato para evitar riscos de incendio, descarga eléctrica ou outros perigos.

### **Advertencia**

- Teña moito coidado ao mover ou instalar o aparello para evitar danos tanto no propio aparello como nos mobles da cociña.
- Antes de poñer o aparello en funcionamento, retire todos os materiais de embalaxe e os accesorios do interior.
- O enchufe debe ser accesible para que o usuario poida cortar a subministración eléctrica facilmente en caso de emerxencia.

## Vista xeral do produto

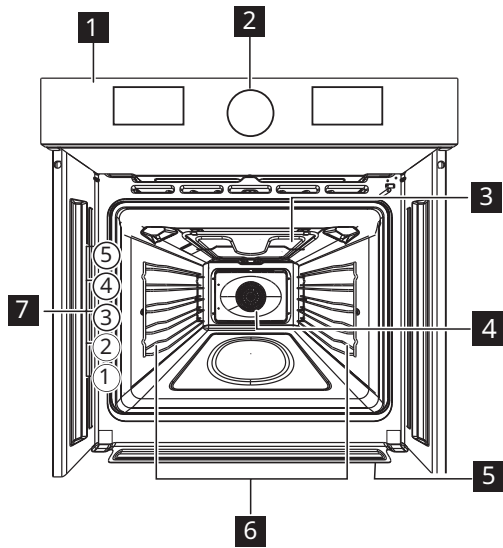

- 1** Panel de control
- 2** Selector
- 3** Grill
- 4** Ventilador
- 5** Colector de auga
- 6** Soporte extraíble para bandexas
- 7** Posicións das bandexas

## Uso dos accesorios

### Accesorios

O aparello inclúe os seguintes accesorios.



1 reixa metálica

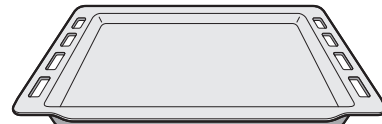

1 bandexa para grill

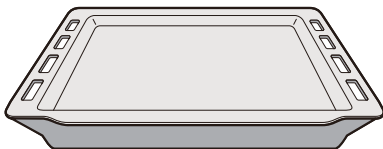

1 bandexa fonda

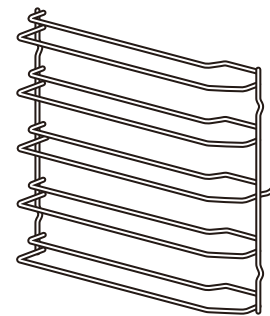

2 marcos laterais

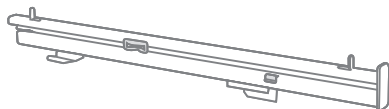

2 guías corredías

### Notas:

- A cavidade do forno está dividida en cinco alturas, numeradas de abaixo cara a arriba. Coloque sempre a reixa metálica ou a bandexa de forno nalgunha destas alturas.
- Tamén pode colocarse debaixo da reixa metálica para recoller os líquidos que se desprendan durante a cocción.
- Os accesorios poden deformarse cando están quentes. Isto non afecta ao seu funcionamento. Unha vez que arrefrién, volverán á súa forma orixinal.
- Use unicamente accesorios orixinais. Están deseñados especificamente para o aparello.

## Panel de control

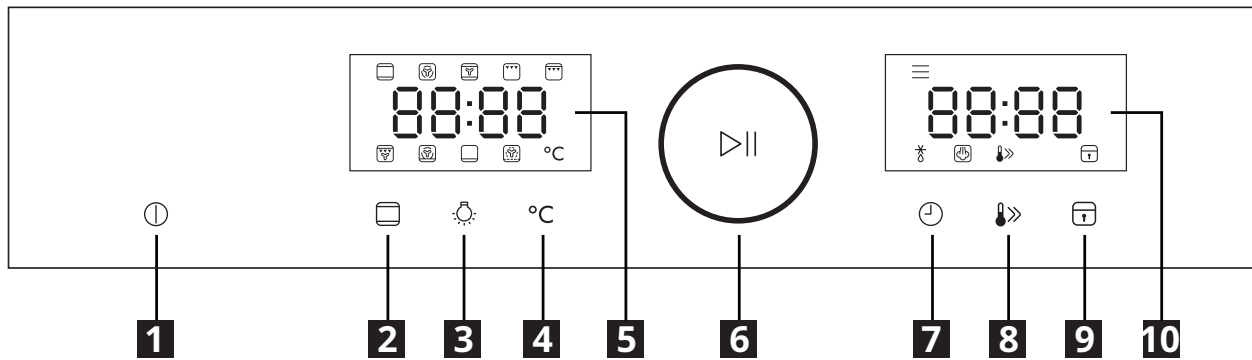

- |                               |                                       |
|-------------------------------|---------------------------------------|
| <b>1</b> Botón de cancelación | <b>6</b> Selector multifunción        |
| <b>2</b> Botón de modo        | <b>7</b> Botón de reloxo/temporizador |
| <b>3</b> Botón da luz         | <b>8</b> Botón de prequecemento       |
| <b>4</b> Botón de temperatura | <b>9</b> Botón de bloqueo infantil    |
| <b>5</b> Pantalla esquerda    | <b>10</b> Pantalla dereita            |

## Como usar: Bloqueo infantil mecánico

O forno leva instalado o bloqueo infantil mecánico. Está situado no lado dereito da porta do forno, debaixo do panel de control.

### Para abrir a porta do forno co bloqueo infantil:

<b>Paso 1</b>	Prema e manteña levantado o bloqueo infantil.	
<b>Paso 2</b>	Tire do tirador da porta para abri-la. Peche a porta do forno sen premer o bloqueo infantil.	









### Para retirar o bloqueo infantil:



<b>Paso 1</b>	Abra a porta e retire o bloqueo infantil coa chave Torx subministrada co forno.	
<b>Paso 2</b>	Volva colocar o parafuso despois de retirar o bloqueo infantil.	

## Modos de funcionamento

Pode usar o botón de modo para seleccionar un dos seguintes modos de funcionamento.

**Nota:** Os tres últimos modos (Secado, Desconxelación e Vapor) non son modos de cocción. Todos os demais modos son modos de cocción.

Modo	Descrición	Rango de temperatura	¿Prequecemento dispoñíbel?
 Convencional	Para a cociña tradicional de un só nivel. Especialmente adecuado para pasteis con coberturas húmidas.	30-250 °C	Si
 Convección	Neste modo, o ventilador acéndese automaticamente, fornecendo calor uniforme para cocción nun ou varios niveis. Especialmente indicado para cocer alimentos que necesiten un dourado uniforme.	50-250 °C	Si
 Convencional + Ventilador	Para cocer e asar en ata dúas alturas. O ventilador distribúe a calor dos elementos calefactores de xeito uniforme polo forno.	50-250 °C	Si
 Grill	Para asar pequenas cantidades de filetes ou salchichas. Quéntase a zona central baixo o elemento calefactor.	150-250 °C	Si
 Dobre grill + Ventilador	Para asar aves, peixe e pezas grandes de carne. O elemento calefactor e o ventilador acéndense e apáganse alternativamente. O ventilador distribúe o aire quente arredor do alimento.	50-250 °C	Si
 Dobre grill	Para asar alimentos planos, como filetes, salchichas e torradas. Quéntase toda a área baixo o elemento calefactor.	150-250 °C	Si
 Pizza	Para cocer pizza e outros pratos que precisen moita calor desde abaixo.	50-250 °C	Si
 Calor inferior	Útil para dourar a base do prato. Este modo tamén é axeitado para cociñar a baixa temperatura ou para rematar a cocción de pratos succulentos ou concentrar salsas.	30-220 °C	Si
 Secado	Despois da limpeza, use este modo para secar a cavidade e evitar o crecemento de bacterias.	140-240 °C	Non

Modo	Descrición	Rango de temperatura	¿Prequecemento dispoñíbel?
 Desconxelar	Para desconxelar alimentos ou arrefriar máis rápido os alimentos xa cociñados, utilizando só o ventilador. Tamén pode empregar este modo para deshidratar froita, verduras ou herbas aromáticas. <b>Nota:</b> Os elementos calefactores están sempre apagados neste modo.	-	Non
 Limpeza con vapor	Esta función utiliza humidade para eliminar graxa e restos de alimentos do aparello.	100 °C	Non

### Primeiro uso

Antes de utilizar o aparello para cociñar alimentos por primeira vez, debe limpar a cavidade e os accesorios.

- (1) Retire todas as etiquetas, películas de protección da superficie e pezas de protección do transporte.
- (2) Retire todos os accesorios da cavidade.
- (3) Limpe ben os accesorios e as guías con auga con xabón e un pano ou un cepillo suave.
- (4) Asegúrese de que a cavidade non conteña restos da embalaxe, como boliñas de poliestireno ou anacos de madeira, xa que poden representar un risco de incendio.
- (5) Limpe as superficies lisas da cavidade e da porta cun pano suave e húmido.
- (6) Para eliminar o cheiro típico dun forno novo, quente o aparello mentres está baleiro e coa porta do forno pechada, utilizando as seguintes configuracións.



Modo	Temperatura	Tempo
	250 °C	30 minutos

- (7) Ventile ben a cociña ao acender o aparello por primeira vez. Manteña os nenos e animais fóra da cociña durante este tempo. Peche a porta das estancias adxacentes.

## Funcionamento

### Axuste do reloxo

Pode usar o forno sen configurar o reloxo. Para configurar a hora, siga estes pasos:

1. Cando o forno estea en modo de espera, toque  para entrar no modo temporizador. Os díxitos das horas acenderanse de forma intermitente na pantalla esquerda.
2. Xire o selector multifunción para axustar as horas.
3. Toque  para confirmar. Os díxitos dos minutos acenderanse de forma intermitente na pantalla esquerda.
4. Xire o selector multifunción para axustar os minutos.
5. Toque  para gardar a hora e saír do modo de axuste do reloxo. A pantalla esquerda mostra constantemente a hora.

#### Notas:



- Se desexa cambiala máis adiante, repita os pasos anteriores.
- Para saír do modo de axuste en calquera momento, toque .
- O forno mostra sempre a hora en formato de 24 horas.
- Se non configura o reloxo, a pantalla mostrará «00:00».
- Se desconecta o forno ou se produce un corte de subministración eléctrica, deberá volver axustar o reloxo.

### Uso do modo de espera

- Despois de conectar o forno á corrente, emitirá un sinal acústico e entrará no modo de espera.
- No modo de espera, a pantalla esquerda mostra a hora actual (se o reloxo está configurado) ou «00:00» se non o está. A pantalla dereita permanece sempre apagada no modo de espera.
- Para poñer o forno en modo de espera en calquera momento, toque .

### Inicio dun ciclo de cocción sen prequecemento

Para iniciar un ciclo de cocción sen prequecemento, siga estes pasos.

1. Cando o forno estea en modo de espera, toque . A pantalla esquerda mostrará o símbolo e a temperatura de quecemento predeterminada para o primeiro modo de cocción (Convencional).
2. Se quere usar outro modo de cocción, xire o selector multifunción ata que apareza na pantalla o símbolo do modo desexado.
3. Se quere cambiar a temperatura de calefacción, toque °C e, a continuación, xire o selector multifunción ata que apareza na pantalla esquerda a temperatura desexada.
4. Para axustar o temporizador, toque  e, a continuación, xire o selector multifunción ata que apareza na pantalla dereita o tempo de cocción desexado.
5. Prema o selector multifunción (|) para comezar a cociñar. O forno iniciará o temporizador e mostrará na pantalla dereita o tempo restante.



#### Notas:

- Pode saltar o paso 4. Se o fai ou configura o tempo en 0, o forno funcionará durante 9 horas a non ser que o deteña. Neste caso, a pantalla dereita permanecerá apagada.
- Cando a temperatura da cavidade estea subindo, a pantalla esquerda alternará entre a temperatura real da cavidade e a temperatura configurada.
- Durante a cocción, os elementos térmicos acenderanse e apagaranse para manter a temperatura de cocción.
- Para iniciar un ciclo de desconxelación, realice todos os pasos anteriores excepto o paso 3.
- Para iniciar un ciclo de limpeza con vapor, realice todos os pasos anteriores excepto os pasos 3 e 4.

## Inicio dun ciclo de cocción con prequecemento



Pode activar a función de prequecemento despois de seleccionar un modo de cocción e unha temperatura de quecemento superior a 100 °C.

Para iniciar un ciclo de cocción con prequecemento, siga estes pasos.

1. Configure o modo de cocción e o tempo que precise.
2. Toque  para iniciar o prequecemento. A pantalla dereita mostrará o símbolo de prequecemento () e «[ ]». A pantalla dereita alternará entre a temperatura real e a temperatura configurada.
3. Cando se acade a temperatura de calefacción obxectivo, o forno emitirá dous sinais acústicos e iniciará o temporizador. Ademais, o símbolo de prequecemento () acenderase de forma intermitente e o forno funcionará segundo o modo e tempo de cocción configurados.
4. Abra a porta, introduza os alimentos no forno e péchea. O forno continuará funcionando automaticamente.

## Cambio de axustes durante un ciclo de cocción

Pode cambiar todos os axustes durante un ciclo de cocción.

- Para cambiar o modo de cocción, toque  e, a continuación, xire o selector multifunción.
- Para cambiar a temperatura de calefacción, toque °C e, a continuación, xire o selector multifunción.
- Para cambiar o tempo de cocción, toque  e, a continuación, xire o selector multifunción.
- Despois de cambiar os axustes, estes aplicaranse en 6 segundos.

## Pausar e retomar un ciclo de cocción

- Pode pausar un ciclo de cocción premendo o selector multifunción () ou abrindo a porta do forno.

**Consellos:** Ao pausar un ciclo de cocción, tamén se pausa o temporizador e



apáganse todos os elementos térmicos. O temporizador retomarase cando se reinicie o ciclo. Despois de pausar o ciclo de cocción, pode cambiar todos os axustes de cocción.

- Para retomar o ciclo, asegúrese de que a porta estea pechada e prema o selector multifunción ().

## Uso da luz do forno

- A luz acéndese sempre ao iniciar un ciclo de cocción.
- Por defecto, a luz permanece acesa durante todo o ciclo de cocción e apágase cando remata. **Nota:** A luz non se apaga se pausa o ciclo de cocción.
- Pode acender ou apagar a luz manualmente en calquera momento tocando .

## Uso do bloqueo infantil

A función de bloqueo infantil está deseñada para evitar que nenos e nenas manipulen o forno desde o panel de control. Cando o bloqueo infantil está activado, a pantalla dereita mostra o símbolo correspondente () e todos os botóns do panel de control e o selector multifunción quedan desactivados agás .

Para activar ou desactivar o bloqueo infantil, toque  e manteña premido durante 3 segundos.





## Finalizar un ciclo de cocción

- Cando remate, o forno emitirá un sinal acústico 5 veces e volverá ao modo de espera.
- Para rematar un ciclo antes do tempo, toque .
- Para evitar que persoas, como nenos, acendan o forno accidentalmente, lembre desconectalo da corrente despois de usalo.

## Uso do menú automático

Pode usar o menú automático para iniciar rapidamente a cocción de 8 tipos de alimentos indicados na seguinte táboa. **Nota:** O forno sempre realiza un prequecemento da cavidade antes de comezar a cociñar estes alimentos.

Para usalo, siga estes pasos:

1. Cando o forno estea en modo de espera, toque . A pantalla esquerda mostrará o símbolo e a temperatura de quecemento predeterminada para o primeiro modo de cocción (Convencional).
2. Xire o selector multifunción ata que o código do alimento desexado apareza na pantalla esquerda. Cando seleccione un alimento no menú automático, o símbolo correspondente  aparecerá na pantalla dereita.
3. Prema o selector multifunción  para iniciar o prequecemento.
4. Cando se acade a temperatura de calefacción obxectivo, o forno emitirá dous sinais acústicos. Ademais, o símbolo de prequecemento  acenderase de forma intermitente.

### Táboa do menú automático:

Código na pantalla	Alimento	Temperatura de quecemento	Tempo de cocción
A01	Costelas de tenreira asadas	250 °C	4 minutos
A02	Bisté de tenreira con pementa negra	250 °C	8 minutos
A03	Biscoito Chifon	150 °C	50 minutos
A04	Madalenas red velvet	160 °C	35 minutos
A05	Corte asado francés	200 °C	50 minutos
A06	Torta italiana de froita (20 cm)	190 °C	22 minutos
A07	Profiterol	190 °C	24 minutos
A08	Bacallau asado	250 °C	8 minutos

### Como usar a función de limpeza con vapor

1. Asegúrese de que o forno está frío e encha o relevo da cavidade con arredor de 150 ml de auga da billa antes de iniciar a función de limpeza con vapor.

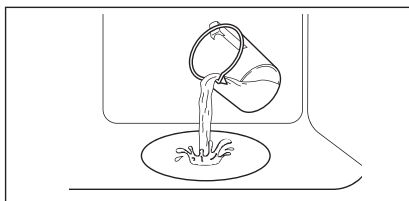

2. Seleccione a función de limpeza con vapor e prema o selector de inicio para poñela en marcha; o temporizador comezará a conta atrás. Teña en conta que non se pode cambiar a outras funcións despois de iniciar a limpeza con vapor.
3. Se preme o botón do temporizador durante a limpeza con vapor, a zona de visualización do temporizador mostrará o tempo real durante 5 segundos e logo volverá ao estado de conta atrás.
4. Cando remate a función de limpeza con vapor, abra a porta con coidado. O vapor liberado pode provocar queimaduras; asegúrese de que o forno está frío. Seque a cavidade cun pano suave.

### Consellos de aforro de enerxía

- Retire todos os accesorios que non sexan necesarios durante a cocción.
- Evite abrir a porta durante a cocción.
- Co uso dun modo asistido por ventilador, poderá cociñar en varias alturas ao mesmo tempo.

- Se non é posible cociñar diferentes pratos á vez, pode facelo un tras outro para aproveitar a calor do forno.
- Non prequeza o forno baleiro, salvo que sexa necesario.
- Se precisa prequecelo, coloque os alimentos no interior en canto se acade a temperatura seleccionada.
- Non cubra o fondo da cavidade con folla reflectora, como papel de aluminio.
- Use o temporizador ou un termómetro de cociña sempre que sexa posible.

## Coidados e limpeza

### Observacións sobre a limpeza

<b>Limpadores</b>	Limpe a parte frontal do forno cun pano suave, auga morna e un deterxente suave.
	Para as superficies metálicas, utilice unha solución de limpeza específica.
	Retire as manchas cun deterxente suave.
<b>Uso diario</b>	Limpe a cavidade despois de cada uso. A acumulación de graxa ou restos de comida pode provocar un incendio.
	A humidade pode condensarse no forno ou nos paneis de vidro da porta. Para reducir a condensación, deixe o forno en funcionamento durante 10 minutos antes de cociñar. Non garde alimentos no forno durante máis de 20 minutos. Seque a cavidade cun pano suave despois de cada uso.
<b>Accesorios</b>	Limpe todos os accesorios despois de cada uso e déixeos secar. Use un pano suave con auga morna e un deterxente suave. Non lave os accesorios no lavalouza.
	Non limpe os accesorios antiadherentes con produtos abrasivos nin con obxectos afiados.

### Advertencia: Risco de lesións

- Asegúrese de que o forno está frío antes de realizar as seguintes operacións.
- Desconecte o aparello da corrente antes de comezar.
- Use luvas de protección.

### Retirada da porta

Para retirar a porta co fin de limpala, siga estes pasos:

1. Abra a porta completamente.
2. Despregue as dúas trancas de seguridade situadas á esquerda e á dereita.
3. Peche a porta todo o posible.
4. Coas dúas mans, suxeite os laterais esquerdo e dereito da porta e tire cara a arriba e cara a vostede.

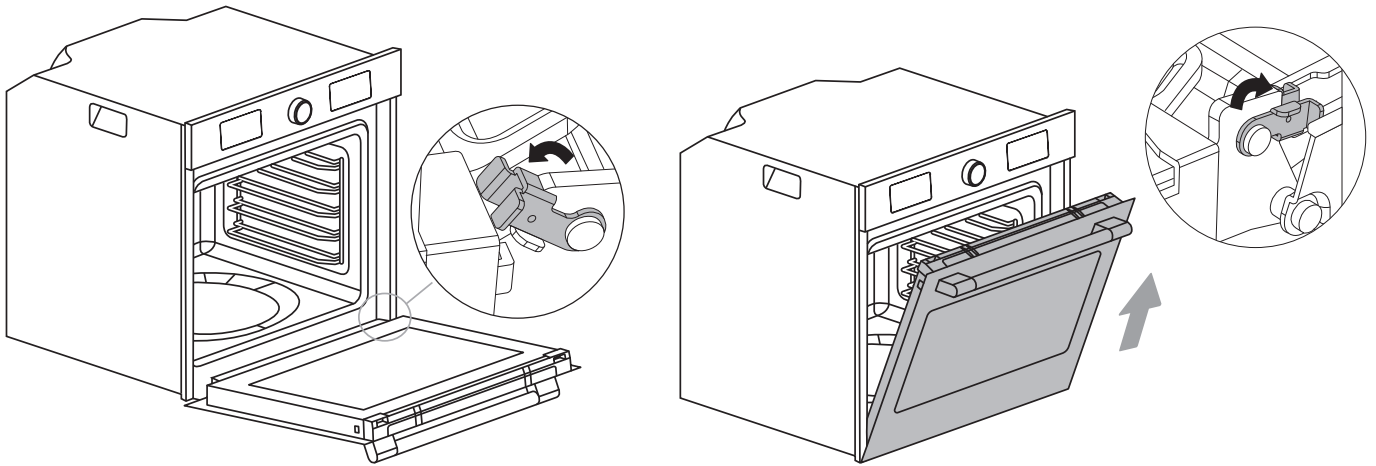

### Colocación da porta

1. Insira ambas as bisagras da porta nos ocios do panel frontal.
2. Abra a porta completamente. **Nota:** A porta non se abrirá totalmente se as bisagras non están colocadas correctamente.
3. Peche as dúas trancas de seguridade situadas á esquerda e á dereita.
4. Probe a pechar a porta e comprobe que está aliñada co panel de control. Se non o está, repita os pasos anteriores.

### Desmontaxe e montaxe da porta

Despois de retirar a porta, pode quitar a cuberta superior e desmontar a porta para limpar as distintas partes.

1. Tal como se mostra no seguinte diagrama, prema e manteña premidas ao mesmo tempo as dúas pezas de retención.
2. Retire a cuberta superior da porta levantándoa.
3. Levante con coidado o vidro da porta e, a continuación, sáqueo.
4. Limpe as distintas partes da porta e, despois, volva montala. Para recolocar a cuberta superior, empúxea cara á porta ata que encaixe.

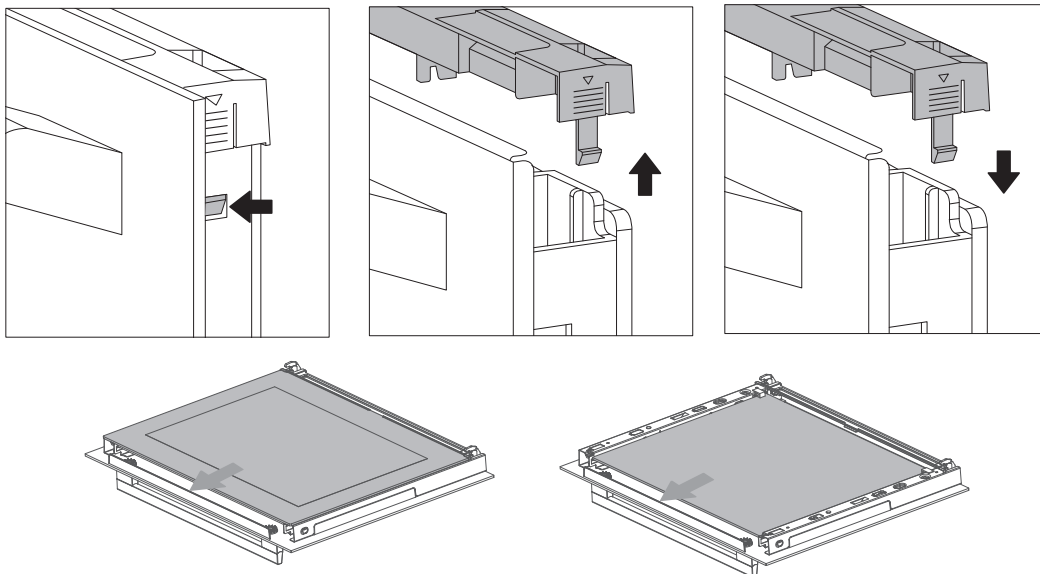

### Importante!

Non tente retirar a cuberta superior nin desmontar a porta sen retirala previamente. En caso contrario, podería danar a porta ou sufrir unha lesión.

## Substitución da lámpada do forno

### Importante!

- Non manipule unha lámpada nova coas mans, xa que as impresións dixitais poden danala.
- Non use o forno ata que a tampa da lámpada estea colocada de novo.

O forno está equipado cunha lámpada situada no interior da cavidade. Para substituír unha lámpada fundida, siga estes pasos:

1. Desconecte o forno da corrente. Agarde ata que o forno estea completamente frío.
2. Coloque unha toalla no fondo da cavidade para evitar danos.
3. Retire a tampa da lámpada xirándoa en sentido contrario ás agullas do reloxo.
4. Retire a lámpada fundida. **Nota:** Non a xire.

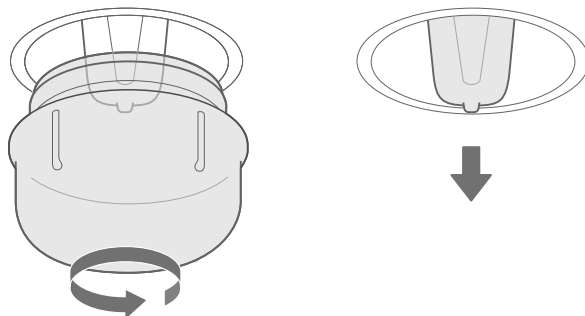

5. Insira unha lámpada nova (consulte a nota seguinte para ver o tipo correcto). Asegúrese de que a lámpada estea na posición correcta e prémea con firmeza.
6. Volva colocar a tampa da lámpada xirándoa.
7. Retire a toalla da cavidade e volva conectar o forno á corrente.



### Notas:

- Use unicamente unha lámpada halóxena de 25 W/230 V, tipo G9, T 350 °C.
- A lámpada do interior do aparello deseñouse especificamente para electrodomésticos e non é axeitada para iluminar habitacións no fogar.
- Pode solicitar lámpadas e tampas de lámpada ao servizo posvenda.

## Solución de problemas

Problema	Posible causa	Posible solución
O aparello non funciona.	Fusible defectuoso	Comprobe o interruptor no cadro de fusibles.
	Corte de subministración eléctrica	Comprobe se hai luz ou se funcionan outros aparellos na cociña.
O ventilador non funciona todo o tempo no modo con ventilador.		Isto é normal. O forno actúa así para conseguir a mellor distribución da calor e o máximo rendemento.
O ventilador segue funcionando despois de rematar a cocción.		O ventilador de refrixeración continúa funcionando para reducir a humidade no interior e arrefriar o forno. Apagarase automaticamente.
Os alimentos non se cociñaron de todo, malia seguir os tempos de cocción da receita.		Comprobe se seleccionou a temperatura correcta. Comprobe se colocou demasiados alimentos. Revise novamente a receita.
Cociñado desigual		Comprobe se seleccionou a temperatura correcta. Verifique se colocou a comida na altura axeitada da cavidade. Asegúrese de usar utensilios adecuados. Recoméndase empregar recipientes de forno escuros, mates e lixeiros.
A lámpada non se acende.		Pode estar fundida. Substitúaa.

## Cuestións ambientais

Recicle os materiais co símbolo . Deposite os envases nos contedores correspondentes para reciclalos. Axude a protexer o medio ambiente e a saúde pública reciclando os residuos de aparellos eléctricos e electrónicos. Non tire os aparellos co símbolo  ao lixo doméstico. Leve o produto ao punto limpo da súa localidade ou contacte co seu concello.

### Especificacións técnicas

Dimensións (interior)	Largura Altura Profundidade	503 mm 365 mm 392 mm
Superficie da bandexa para grill	1191 cm <sup>2</sup>	
Superficie da bandexa fonda	974 cm <sup>2</sup>	
Elemento térmico superior	2200 W	
Elemento térmico inferior	1000 W	
Grill	2250 W	
Potencia total nominal	3200 W	
Tensión nominal	220-240 V~	
Frecuencia nominal	50-60 Hz	
Número de modos de cocción	11	

### Datos de eficiencia enerxética

#### Datos do produto e ficha técnica do produto\*

Provedor	IKEA
Identificación do modelo	SPJUTBO 00600276
Índice de eficiencia enerxética	61,2
Clase enerxética	A++
Consumo enerxético cunha carga estándar, modo convencional	1,10 kWh/ciclo
Consumo enerxético cunha carga estándar, modo con ventilador	0,52 kWh/ciclo
Número de cavidades	1
Fonte de calor	Electricidade
Volume da cavidade	72 L
Tipo de forno	Forno encastado
Volume	41 kg

\* Para a Unión Europea segundo os Regulamentos da UE 65/2014 e 66/2014.  
Para a República de Belarús segundo STB 2478-2017, Apéndice G; STB 2477-2017, Anexos A e B.

A clase de eficiencia enerxética non é aplicábel a Rusia.

EN 60350-1 - Electrodomésticos de cociña eléctricos. Parte 1: Cociñas, fornos, fornos de vapor e gratinadores. Métodos para medir o rendemento.

## Garantía de IKEA

### Que duración ten a garantía de IKEA?

A garantía é válida durante **5 anos** a partir da data orixinal de compra do aparello en IKEA. O recibo de venda orixinal é necesario como comprobante da compra. Se se realiza algunha reparación durante a garantía, esta non ampliará a duración da garantía do aparello.

### Quen levará a cabo as reparacións?

O provedor de servizos de IKEA fornecerá o mantemento a través das súas propias actividades de servizo ou rede de socios de servizo autorizados.

### Que cobre a garantía?

A garantía cobre fallos do aparello que sexan causados por unha fabricación defectuosa ou materiais defectuosos, a partir da data de compra a IKEA. A garantía é de aplicación en caso de uso doméstico unicamente. As excepcións detállanse na sección "Que non cobre a garantía?". Dentro do período de garantía, cóbrense os custos de solución dos fallos, por exemplo, reparacións, pezas, man de obra e desprazamentos, sempre que o aparello estea accesible para a súa reparación sen incorrer en gastos especiais. Nestas condicións, aplícanse a directiva da UE (DIRECTIVA (UE) 2019/771) e as correspondentes normativas locais. As pezas substituídas pasan a ser propiedade de IKEA.

### Que fará IKEA para corrixir o problema?

O provedor de servizos designado por IKEA examinará o produto e decidirá, á súa enteira discreción, se está cuberto pola garantía. En caso de que estea cuberto, o provedor de servizos de IKEA ou o seu socio de servizos autorizado procederá, á súa enteira discreción, a reparar o produto defectuoso ou a trocalo por outro idéntico ou equiparable.

### Que non cobre a garantía?

- O desgaste normal.
- Os danos causados de xeito deliberado ou negligente; os danos causados por non respectar as instrucións de funcionamento, por unha instalación inadecuada ou pola conexión a unha tensión incorrecta; os danos causados por reaccións químicas ou electroquímicas, o óxido, a corrosión ou a auga, incluídos, entre outros, os ocasionados polo exceso de cal no abastecemento de auga e polas condicións ambientais anómalas.
- Pezas consumibles, incluídas pilas e lámpadas.
- Pezas non funcionais e decorativas que non afectan o uso normal do aparello, incluídos riscos e posibles diferenzas de cor.
- Danos accidentais causados por substancias ou obxectos estraños, ou pola limpeza ou desbloqueo

de filtros, sistemas de drenaxe ou compartimentos de xabón.

- Danos causados ás seguintes pezas: vidro cerámico, accesorios, cestos de louza e cubertos, tubos de alimentación e drenaxe, xuntas, lámpadas e as súas pantallas, pantallas, tiradores, carcacas e partes de carcacas. A menos que se demostre que tales danos fosen causados por fallos de fabricación.
- Casos nos que non se atopou ningún fallo por parte do técnico durante unha visita de reparación.
- Reparacións que non foran feitas por un servizo técnico designado por nós ou por un socio contratista autorizado, ou nas que non se empregaran pezas orixinais.
- Danos causados por unha instalación defectuosa ou que non estea acorde coas especificacións.
- O uso do aparello nun ambiente distinto ao doméstico, é dicir, profesional.
- Danos causados polo transporte. Se o cliente transporta o produto ata o seu fogar ou outro lugar, IKEA non asume ningunha responsabilidade polos danos que poidan ocasionarse durante o transporte. Porén, se IKEA se encarga de entregar o produto na dirección de entrega do cliente, os danos que se produzan durante o transporte si estarán cubertos por IKEA.
- O custo de levar a cabo a instalación inicial do aparello de IKEA. Non obstante, se un servizo técnico designado por IKEA ou un contratista autorizado repara ou substitúe o aparello de acordo cos termos desta garantía, o devandito servizo técnico ou contratista autorizado volverán instalar o aparello reparado ou instalarán o aparello substituído, de ser necesario.

Estas restricións non se aplican ao traballo realizado sen fallos por un especialista cualificado que utilice as nosas pezas orixinais para adaptar o electrodoméstico ás especificacións técnicas de seguridade doutro país da UE.

### Aplicación da lexislación nacional

A garantía de IKEA outórgalle dereitos legais específicos, que cobren ou superan todas as demandas legais locais. No entanto, estas condicións non limitan de ningún modo os dereitos do consumidor recollidos na lexislación local.

### Área de validez

No caso de aparellos comprados nun país da UE e levados a outro país da UE, os servizos prestaranse no marco das condicións de garantía normais no novo país.

A obriga de prestar un servizo técnico no marco da garantía só se produce se o aparello respecta o descrito a continuación e se instala de acordo con:

- as especificacións técnicas do país no que se leva a cabo a reclamación de garantía;
- as instrucións de montaxe e a información sobre seguridade do manual de usuario.

## SERVIZO POSVENDA específico para aparellos de IKEA

Non dubide en contactar co servizo posvenda designado por IKEA para:

- xestionar un servizo de acordo con esta garantía;
- solicitar aclaracións sobre a instalación do aparello de IKEA nos mobles de cociña específicos de IKEA;
- pedir aclaracións sobre as funcións de aparellos de IKEA.

Para que poidamos garantirlle a mellor asistencia, lea atentamente as instrucións de montaxe e o manual de usuario antes de poñerse en contacto connosco.

## Como poñerse en contacto connosco se precisa do noso servizo



Pode atopar os números de teléfono dos provedores de servizos posvenda designados por IKEA ao final deste manual.

**i** Para ofrecerlle un servizo máis rápido, recomendámoslle que utilice os números de teléfono específicos que se atopan ao final deste manual. Consulte sempre os números que figuran no manual de usuario do aparello en particular para o que precisa axuda. Lembre fornecer o número de artigo de 8 díxitos e o número de serie de 22 díxitos que se indican na placa de características do aparello.

**i** **GARDE O RECIBO DE VENDA!**  
É o seu comprobante de compra e é necesario para a aplicación da garantía. O recibo de venda tamén inclúe o nome do produto e o número de artigo de IKEA (código de 8 díxitos) de todos os aparellos que comprou.

## Necesita máis axuda?

Se ten preguntas adicionais que non estean relacionadas co servizo posvenda ou cos seus aparellos, póñase en contacto co centro de atención telefónica da tenda IKEA máis próxima. Recomendámoslle ler a documentación do aparello detidamente antes de poñerse en contacto connosco.

Country	Phone Number	Call Fee	Opening Time (Mon-Fri)
Deutschland	08007242420	Kostenlos	8am - 5pm
France	0805543333	Gratuit	8.30 am – 7.00 pm (lun-ven) 8.30 am – 1.00 pm (sam)
United Kingdom	08009175827	free	9am till 5pm
Ireland		free	9am till 5pm
Italia	800130373	Gratuito	9am-6pm
España	900822398	Gratis	9am-6pm
Ελλάδα	0080044146128	Χωρίς χρέωση	9am-6pm
Nederland	Local(within NL): 050-7111267 International: +31 507111267	Gratis	Ma-Vr 8-20, Za 9-20
Sverige	0775700500	Kostnadsfritt	8.30 am - 8.00 pm (Mon-Fri) 9.30 am - 6.00pm (Sat-Sun)
Schweiz	0800110344	Kostenlos	8am - 5pm
Suisse		Gratuit	8am - 5pm
Svizzera		Gratuito	8am - 5pm
Österreich	0800909626	Kostenlos	9am-6pm
België	080080159	Gratis	9am-5pm
Belgique		Gratuit	9am-5pm
Luxembourg		Gratuit	9am-5pm
Danmark	70150909	Gratis	8.30 am – 8.00 pm (Mon-Fri) 9.30 am-6.00pm (Sat-Sun)
Norge	80031407	Gratis	9am-4pm
Polska	800012088	Bezpłatne	9am-5pm
Portugal	800210151	Gratuita	9am-6pm
Česká republika	800050717	Zdarma	9am-5pm
Suomi	0800302588	Maksuton	9am-4pm
Magyarország	0680984517	Ingyenes	9am-5pm
Australia	IKEA.com		
Latvia	80000037	Bezmaksas	9am-6pm
Estonia	8000044841	Tasuta	9.00 – 18.00 (E-R)
Lithuania	880030167	Nemokamai	9.00 – 18.00 (Pr-Pn)
Slovenija	IKEA.com		
Slovensko	0800160812	Bezpłatne	9.00 – 18.00 (pondelok – piatok)
България	IKEA.com		
Cyprus	IKEA.com		
Hrvatska	IKEA.com		
Ísland	IKEA.com		
România	800400660	Call Fee	9am - 5pm
Serbia	IKEA.com		







