

LACK

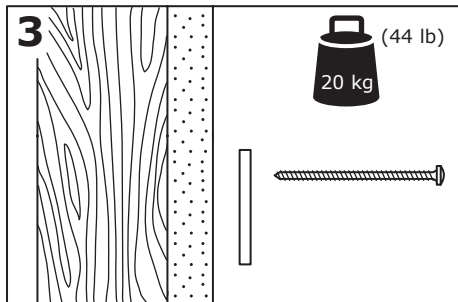
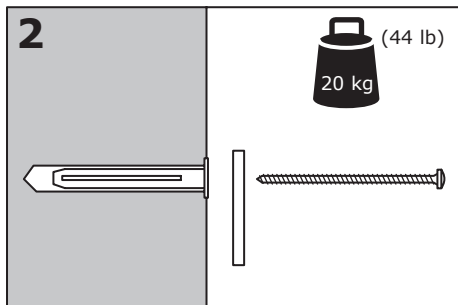
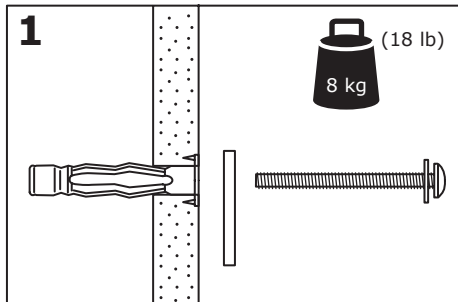

Design and Quality
IKEA of Sweden

Español

El montaje en la pared del estante de pared LACK requiere 8 tornillos o herrajes (no se incluyen).

Elige siempre tornillos o herrajes adecuados para los materiales de la pared y que tengan suficiente capacidad de sujeción.

En la ilustración se muestra tres tipos comunes de pared, con la especificación de los herrajes y el peso máximo que puede soportar el estante de pared.

1. Estante de pared fijado a material de tablero con listones. Máx. 8 kg (18 lb).
2. Estante de pared fijado a cemento, cemento ligero o ladrillo. Máx. 20 kg (44 lb).
3. Estante de pared fijado a vigas de madera. Máx. 20 kg (44 lb).

Català

Calen 8 cargols per muntar el prestatge de paret LACK (no s'inclouen).

Tria la ferramenta més adequada per als materials de les parets de casa teva.

A la imatge hi ha tres tipus de paret més comuns i s'especifica el tipus de ferramenta i el pes que aguanta.

1. Prestatge de paret collat a material de tauler de llistons: màx. 8 kg.
2. Prestatge de paret collat a ciment, ciment lleuger o maons: màx. 20 kg.
3. Prestatge de paret collat a bigues de fusta: màx. 20 kg.

Euskara

LACK hormako apala horma batean muntatzeko 8 torloju edo burdineria behar dira (bereiz saltzen dira).

Aukera itzazu beti hormetako materialera hobeto egokitzen diren eta eusteko ahalmen nahikoa duten torloju eta burdineria.

Irudian hiru horma arrunt mota agertzen dira, hormako apalak jasan dezakeen burdineriaren eta gehieneko pisuaren xehetasunarekin.

1. Listoiak dauzkan oholetzko materialera finkatutako hormako apala. Geh. 8 kg (18 lb).
2. Zementu, zementu arin edo adreiluetara finkatutako hormako apala. Geh. 20 kg (44 lb).
3. Zurezko habeetara finkatutako hormako apala. Geh. 20 kg (44 lb).

Galego

A instalación sobre a parede do andel LACK require 8 parafusos ou ferraxes (non incluídos).

Escolle sempre parafusos ou accesorios de fixación que se adapten aos materiais da parede e que teñan unha suxeición suficiente.

A ilustración amosa tres tipos comúns de parede cos detalles dos accesorios de fixación e do peso máximo que resiste o andel.

1. Andel fixado a un muro con trabes. Máx. 8 kg.
2. Andel fixado a cemento, cemento lixeiro ou ladrillo. Máx. 20 kg.
3. Andel fixado a trabes de madeira. Máx. 20 kg.