

LAGAN

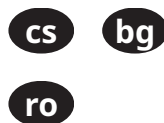

Design and Quality
IKEA of Sweden





ČESKY

Na poslední straně tohoto návodu je uveden úplný seznam určených servisních zástupců pro značku IKEA a příslušná vnitrostátní telefonní čísla.



БЪЛГАРСКИ

Проверете на последната страница на това ръководство за пълния списък на сервиси за следпродажбено обслужване, определени от IKEA, и телефонните номера в съответната страна.



ROMÂNĂ

Consultați ultima pagină din acest manual pentru lista completă de Furnizori de servicii post-vânzare numiți de IKEA și numerele de telefon corespunzătoare.

CZ	ČESKY	4
BG	БЪЛГАРСКИ	23
RO	ROMÂNĂ	45

 JAZYK, ЕЗИК, LIMBA

 ZEMĚ, СТРАНА, ȚARA

Obsah

Bezpečnostní informace	4	Technické údaje	14
Bezpečnostní pokyny	6	Připojení k elektrické síti	16
Instalace	9	Připojení plynu	17
Popis spotřebiče	11	Energetická účinnost	19
Denní používání	11	Poznámky k ochraně životního prostředí	20
Typy a rady	12	ZÁRUKA IKEA - CESKÁ REPUBLIKA	20
Čištění a údržba	13		
Odstraňování závad	13		

Změny vyhrazeny.

Bezpečnostní informace

Tento návod si pečlivě přečtete ještě před instalací spotřebiče a jeho prvním použitím. Výrobce nezodpovídá za škody a zranění způsobená nesprávnou instalací či chybným používáním. Návod k použití vždy uchovávejte spolu se spotřebičem pro jeho budoucí použití.

Bezpečnost dětí a postižených osob

- Tento spotřebič smí používat děti starší osmi let nebo osoby se sníženými fyzickými, smyslovými nebo duševními schopnostmi nebo osoby bez patřičných zkušeností a znalostí, pouze pokud tak činí pod dozorem nebo obdrželi instrukce týkající se bezpečného provozu spotřebiče, a pokud rozumí rizikům spojeným s provozem spotřebiče. Děti mladší osmi let a osoby s rozsáhlým a komplexním postižením bez stálého dozoru udržujte z dosahu spotřebiče.
- Nenechte děti hrát si se spotřebičem.
- Všechny obaly uschovejte mimo dosah dětí a řádně je zlikvidujte.
- **VAROVÁNÍ:** Spotřebič a jeho přístupné části se při použití zahřívají na vysokou teplotu. Během používání a chladnutí udržujte spotřebič mimo dosah dětí a domácích zvířat.

- Je-li spotřebič vybaven dětskou bezpečnostní pojistkou, doporučuje se ji aktivovat.
- Čištění a užitelskou údržbu spotřebiče by neměly provádět děti bez dozoru.

Všeobecné bezpečnostní informace

- Spotřebič je určen výhradně pro přípravu jídel.
- Tento spotřebič je určen k použití v běžné nespolečné domácnosti ve vnitřních prostorách.
- Tento spotřebič lze používat v kancelářích, hotelových pokojích, motelech, agropenzionech a v podobných ubytovacích zařízeních, kde využití nepřesahuje (průměrnou) úroveň využití v domácnosti.
- **VAROVÁNÍ:** Spotřebič a jeho přístupné části se při použití zahřívají na vysokou teplotu. Nedotýkejte se topných článků.
- Spotřebič nepoužívejte s využitím externího časovače nebo samostatného dálkového ovládání.
- **VAROVÁNÍ:** Příprava jídel s tuky či oleji na varné desce bez dozoru může být nebezpečná a způsobit požár.
- K hašení požáru při vaření nikdy nepoužívejte vodu. Vypněte spotřebič a zakryjte plameny např. požární dekou nebo víkem.
- **UPOZORNĚNÍ:** U vaření je vždy nutné vykonávat dohled. U krátkodobého vaření je nutné vykonávat nepřetržitý dohled.
- **VAROVÁNÍ:** Nebezpečí požáru: Na varné plochy nepokládejte žádné předměty.
- Na povrch varné desky nepokládejte žádné kovové předměty jako nože, vidličky, lžíce nebo pokličky, protože by se mohly zahřát na velmi vysokou teplotu.
- Nepoužívejte spotřebič, dokud není nainstalován do vestavné konstrukce.

- Před prováděním údržby odpojte spotřebič od elektrické sítě.
- K čištění spotřebiče nepoužívejte čisticí zařízení na páru.
- Jestliže je napájecí kabel poškozený, smí jej vyměnit pouze výrobce, autorizované servisní středisko nebo osoba s podobnou kvalifikací, aby se předešlo rizikům.
- V případě přímého připojení spotřebiče ke zdroji napájení je nutné instalovat všepólový izolační spínač s kontaktní mezerou. Musí být zajištěno úplné odpojení v souladu s podmínkami uvedenými v kategorii přepětí III. Na zemnicí vodič se toto nevztahuje.
- Když vedete napájecí kabel, ujistěte se, že nepřijde do přímého kontaktu s částmi, které mohou o 50 °C přesáhnout pokojovou teplotu. Využít můžete například izolační návlek.
- **VAROVÁNÍ:** Používejte pouze kryt varné desky přímo od výrobce kuchyňského spotřebiče nebo takový kryt, který výrobce spotřebiče v pokynech k použití označil jako vhodný, případně kryt, který je součástí spotřebiče. Při použití nesprávného krytu varné desky může dojít k nehodě.

Bezpečnostní pokyny

Instalace



VAROVÁNÍ! Spotřebič musí být instalovat kvalifikovaným technikem.

- Odstraňte veškerý obalový materiál.
- Poškozený spotřebič neinstalujte ani nepoužívejte.
- Řiďte se pokyny k instalaci dodanými spolu s tímto spotřebičem.
- Dodržujte minimální vzdálenosti od ostatních spotřebičů a nábytku.
- Při přemísťování spotřebiče buďte vždy opatrní, protože je těžký. Vždy používejte ochranné rukavice a uzavřenou obuv.
- Utěsněte výřez v povrchu pomocí těsniva, abyste zabránili bobtnání z důvodu vlhkosti.
- Chraňte dno spotřebiče před párou a vlhkostí.
- Spotřebič neinstalujte vedle dveří či pod oknem. Zabráníte tak převržení horkého nádobí ze spotřebiče při otevírání dveří či okna.
- Pokud je spotřebič instalován nad zásuvkami, ujistěte se, že prostor mezi dnem spotřebiče a horní zásuvkou zajišťuje dostatečnou cirkulaci vzduchu.
- Spodek spotřebiče se může silně zahřát. Zajistěte instalaci samostatného nehořlavého panelu, který bude zakrývat spodek spotřebiče. Řiďte se instalačními pokyny.

Připojení k elektrické síti

⚠ VAROVÁNÍ! Hrozí nebezpečí požáru nebo úrazu elektrickým proudem.

- Veškerá elektrická připojení by měla být provedena kvalifikovaným elektrikářem.
- Spotřebič musí být uzemněn.
- Před každou údržbou nebo čištěním je nutné se ujistit, že je spotřebič odpojen od elektrické sítě.
- Zkontrolujte, zda údaje na typovém štítku souhlasí s parametry elektrické sítě.
- Ujistěte se, že je spotřebič nainstalován správně. Volné a nesprávné zapojení napájecího kabelu či zástrčky (je-li součástí výbavy) může mít za následek přehřátí svorky.
- Použijte správný síťový kabel.
- Síťový kabel nesmí být zamotaný.
- Ujistěte se, že je nainstalována ochrana proti úrazu elektrickým proudem.
- Použijte svorku pro odlehčení tahu na kabelu.
- Dbejte na to, aby se elektrické přírodní kabely nebo zástrčky (jsou-li součástí výbavy) nedotýkaly horkého spotřebiče nebo horkého nádoby, když spotřebič připojujete do blízké zásuvky.
- Nepoužívejte rozbočovací zástrčky ani prodlužovací kabely.
- Dbejte na to, abyste nepoškodili zástrčku napájecího kabelu (pokud je k dispozici) nebo napájecí kabel. O výměnu napájecího kabelu požádejte autorizované servisní středisko nebo kvalifikovaného elektrikáře.
- Ochrana před úrazem elektrickým proudem u živých či izolovaných částí musí být připevněna tak, aby nešla odstranit bez použití nástrojů.
- Síťovou zástrčku zapojte do síťové zásuvky až na konci instalace spotřebiče. Po instalaci musí zůstat síťová zástrčka nadále dostupná.
- Pokud je síťová zásuvka uvolněná, nezapojte do ní síťovou zástrčku.
- Neodpojujte spotřebič ze zásuvky tahem za kabel. Vždy tahejte za zástrčku.

- Používejte pouze správná izolační zařízení: ochranné vypínače vedení, pojistky (pojistky šroubového typu se musí odstranit z držáku), ochranné zemnicí jističe a stykače.
- Elektrická instalace musí být vybavena izolačním zařízením, které umožňuje odpojení všech pólů spotřebiče od sítě. Toto izolační zařízení musí mít mezeru mezi kontakty nejméně 3 mm.

Připojení plynu

⚠ VAROVÁNÍ! Hrozí nebezpečí požáru nebo výbuchu

- Veškerá plynová připojení by měla být provedena kvalifikovaným instalátérem.
- Před instalací je nutné zajistit, aby seřízení spotřebiče odpovídalo podmínkám místního rozvodu plynu (druhu plynu a tlaku plynu).
- Zkontrolujte, zda kolem spotřebiče může obíhat chladný vzduch.
- Informace ohledně přívodu plynu naleznete na typovém štítku.
- Tento spotřebič není připojen k zařízení na odvod spalin. Ujistěte se, že je spotřebič připojen dle aktuálních instalačních vyhlášek. Řiďte se požadavky na dostatečné větrání.

Použijte

⚠ VAROVÁNÍ! Hrozí nebezpečí zranění, popálení či úrazu elektrickým proudem.

- ⚠ POZOR!** Při používání plynového varného spotřebiče vzniká v místnosti, ve které je spotřebič instalován, teplo, vlhkost a spaliny. Zajistěte, aby byla kuchyň dobře větraná, zejména když se spotřebič používá. Dlouhodobé intenzivní používání spotřebiče může vyžadovat dodatečné větrání, například zesílení mechanického větrání, dodatečné větrání k bezpečnému odstranění produktů spalování do vnějšího (venkovního) vzduchu a zároveň zajištění výměny vzduchu v místnosti s dodatečným větráním. Před instalací dodatečného větrání se poraďte s kvalifikovanou osobou.
- Neměňte technické parametry spotřebiče.
 - Před prvním použitím odstraňte všechny obaly, značení a ochrannou fólii (pokud se používá).
 - Ujistěte se, že větrací otvory nejsou zablokované.
 - Během provozu nenechávejte spotřebič bez dozoru.
 - Po každém použití nastavte varnou zónu na „vypnuto“.
 - Na varné zóny nepokládejte přístroje ani pokličky. Mohly by se zahřát na vysokou teplotu.
 - Nepoužívejte spotřebič, máte-li vlhké ruce, nebo když je v kontaktu s vodou.
 - Nepoužívejte spotřebič jako pracovní nebo odkládací plochu.
 - Horký olej může vystříknout, když do něj vkládáte jídlo.

⚠ VAROVÁNÍ! Hrozí nebezpečí požáru nebo výbuchu

- Tuky a oleje mohou při zahřátí uvolňovat hořlavé páry. Při vaření udržujte otevřený oheň nebo ohřáté předměty mimo dosah tuků a olejů.
- Páry uvolňované velmi horkými oleji se mohou samovolně vznítit.
- Použitý olej, který obsahuje zbytky potravin, může způsobit požár při nižších teplotách než olej použitý poprvé.

- Do spotřebiče, do jeho blízkosti nebo na spotřebič neumísťujte hořlavé předměty nebo předměty nasáklé hořlavinami.

⚠ VAROVÁNÍ! Hrozí nebezpečí poškození spotřebiče.

- Nepokládejte horké nádoby na ovládací panel.
- Nenechte vyvařit vodu v nádobách.
- Dbejte na to, aby na spotřebič nespadly žádné předměty nebo nádoby. Mohl by se poškodit povrch.
- Nenechávejte hořák zapnutý s prázdnými nádobami nebo bez nádob.
- Na spotřebič nepokládejte hliníkovou fólii.
- Používejte pouze stabilní nádoby se správným tvarem a průměrem větším než rozměry hořáků.
- Ujistěte se, že nádoby jsou umístěny na středu hořáků.
- Nepoužívejte velké nádoby, které přesahují okraj spotřebiče. Mohlo by dojít k poškození povrchu linky.
- Otočíte-li ovladačem rychle z maximální do minimální polohy, ujistěte se, že plamen nezhasne.
- Používejte pouze příslušenství dodávané se spotřebičem.
- Na hořák neinstalujte rozptylovač plamene.
- Varná deska nesmí přijít do styku s kyselými tekutinami, jako je ocet, citrónová šťáva nebo prostředky na odstraňování vodního kamene. Mohou totiž zanechat matné skvrny.
- Barevné změny na smaltovaném povrchu nebo nerezové oceli nemají vliv na výkon spotřebiče.

Čištění a údržba

⚠ VAROVÁNÍ! Z ovládacího panelu nedemontujte tlačítka, ovladače ani těsnění. Do spotřebiče by se mohla dostat voda a poškodit ho.

- Spotřebič čistěte pravidelně, abyste zabránili poškození materiálu jeho povrchu.
- Před čištěním spotřebič vypněte a nechte ho vychladnout.

- K čištění spotřebiče nepoužívejte proud vody nebo páru.
- Vyčistěte spotřebič vlhkým měkkým hadrem. Používejte pouze neutrální mycí prostředky. Nepoužívejte prostředky s drsnými částicemi, drátěnky, rozpouštědla nebo kovové předměty.
- Hořáky nemyjte v myčce nádobí.

Servis

- Je-li nutná oprava spotřebiče, obraťte se na autorizované servisní středisko. Používejte pouze originální náhradní díly.

Likvidace

- ⚠ **VAROVÁNÍ!** Hrozí nebezpečí úrazu či udušení.
- Pro informace ohledně správné likvidace spotřebiče se obraťte na místní úřady.
- Odpojte spotřebič od elektrické sítě.
- Odřízněte síťový kabel v blízkosti spotřebiče a zlikvidujte jej.
- Zarovnejte vnější plynové trubky.

Instalace

- ⚠ **VAROVÁNÍ!** Viz kapitoly o bezpečnosti.

Všeobecné informace

- ⚠ **VAROVÁNÍ!** Tento spotřebič smí instalovat, připojovat nebo opravovat pouze kvalifikovaná osoba podle příslušné plynářské normy. Používejte pouze díly dodané s výrobkem. Používejte pouze originální náhradní díly.

Výrobce nezodpovídá za žádný úraz osob nebo zvířat ani za škody na majetku, způsobené nedodržením následujících požadavků.

- ⚠ **POZOR!** Při instalaci se řiďte se pokyny k montáži.
- ⚠ **VAROVÁNÍ!** Instalace musí být provedena v souladu se zákony, předpisy, nařízeními, směrnicemi a normami pro práci s elektrickými zařízeními a pokyny ke správné recyklaci platnými v dané zemi použití.
- ⓘ Před instalací je nutné zajistit, aby seřízení spotřebiče odpovídalo podmínkám místního rozvodu plynu (druhu plynu a tlaku plynu).

- ⓘ Parametry nastavení přízpůsobení tohoto spotřebiče jsou uvedeny na typovém štítku (viz kapitola Technické údaje).

- ⚠ **VAROVÁNÍ!** Spotřebič musí být uzemněn.

- ⚠ **VAROVÁNÍ!** Hrozí nebezpečí úrazu elektrickým proudem.

- ⓘ Je nutno dodržet minimální vzdálenosti od ostatních spotřebičů a skříní nábytku nebo jiných jednotek podle návodu k montáži.

Minimální vzdálenost od okraje výřezu k vedlejší zdi musí být 100 mm.

Řezné plochy pracovní desky chraňte před působením vlhkosti vhodným těsnivem, přiloženým k výrobku v dodatečném sáčku. Utěsněte spotřebič na pracovní desku bez mezer. Mezi spotřebičem a pracovní deskou nepoužívejte silikonové těsnění. Neinstalujte spotřebič v blízkosti dveří nebo pod okna. Jinak by horké nádobí mohlo spadnout z mřížek pod nádobu.

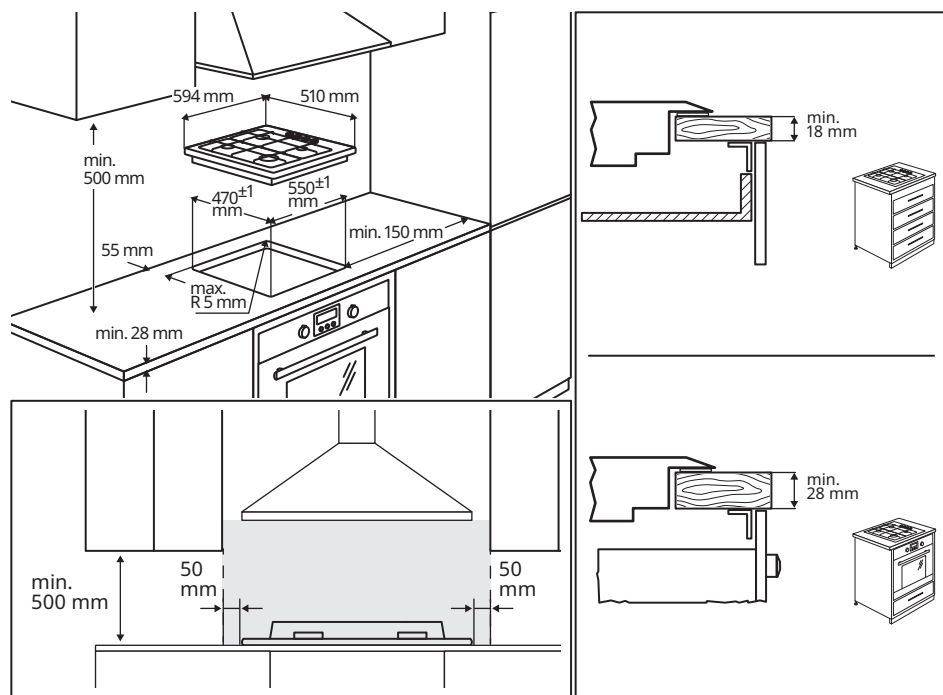

Další informace k instalaci naleznete v
Pokynech k montáži.

Popis spotřebiče

Uspořádání varné desky

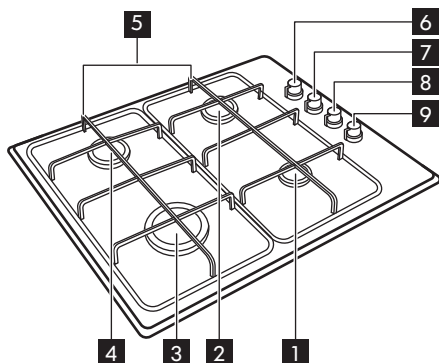

- 1 Pomocný hořák
- 2 Polorychlý hořák
- 3 Rychlý hořák
- 4 Polorychlý hořák
- 5 Odnímatelné podpěrné mřížky
- 6 Ovladač polorychlého hořáku
- 7 Ovladač polorychlého hořáku
- 8 Ovladač rychlého hořáku
- 9 Ovladač pomocného hořáku

Ovladač hořáku

Ovladač(e) hořáku varné desky se nachází na pravé straně varné desky.

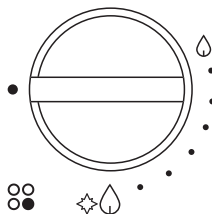

Symbol	Popis
●	bez přívodu plynu / poloha vypnuto
✦ 🔥	maximální přívod plynu / poloha pro zapálení
🔥	minimální přívod plynu
⊙	slouží k zobrazení polohy hořáku

Denní používání

⚠ VAROVÁNÍ! Viz kapitoly o bezpečnosti.

Zapálení hořáku

i Vždy nejprve zapalte hořák, než na něj postavíte varnou nádobu.

Zapálení hořáku:

1. Zatlačte na ovladač a otočte jím proti směru hodinových ručiček do krajní polohy označené ✦ 🔥.
2. Podržte ovladač stisknutý ještě asi pět sekund. Díky tomu se termočlánek zahřeje a bezpečnostní zařízení vypne. Pokud nebudete ovladač tisknout, přívod plynu se přerušuje.
3. Když zapalujete plamen, můžete jej upravit.

- i** Jestliže se hořák ani po několika pokusech nezapálí, zkontrolujte, zda je korunka a víčko hořáku ve správné poloze.

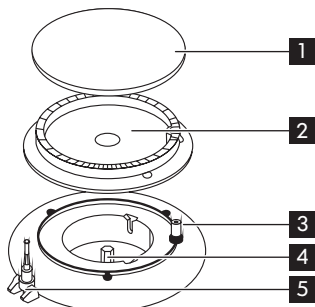

- 1** Víčko hořáku
- 2** Korunka hořáku
- 3** Zapalovací svíčka
- 4** Tryska
- 5** Termočlánek

- !** **VAROVÁNÍ!** Ovladač stiskněte na maximálně 15 sekund. Jestliže se po uplynutí 15 sekund hořák nezapálí, uvolněte regulační kohout, otočte ho do polohy vypnuto a počkejte nejméně jednu minutu, teprve potom zapálení opakujte.

- i** Hořák lze zapálit i bez elektrického proudu a bez pomoci elektrického zařízení. V takovém případě přiblížte k hořáku plamen, stiskněte odpovídající ovladač a otočte jím proti směru hodinových ručiček do maximální polohy přívodu plynu.

- !** **VAROVÁNÍ!** Při používání otevřeného ohně v kuchyni buďte opatrní. Výrobce odmítá jakoukoli odpovědnost za chybné použití plamene.

- i** Jestliže z nějakého důvodu hořák zhasne, otočte ovladačem do polohy vypnuto, počkejte nejméně jednu minutu, a teprve potom se pokuste ho znovu zapálit.

- i** Po zapnutí napájecí sítě po instalaci nebo výpadku proudu je normální, že se generátor jisker automaticky aktivuje.

- i** Tato varná deska se dodává s postupnými ventily. Umožňují přesnější regulaci plamene.

Zhasnutí hořáku

Chcete-li plamen zhasnout, otočte příslušným ovladačem po směru hodin do polohy se symbolem ●.

- !** **VAROVÁNÍ!** Než sejmete nádoby z hořáku, vždy nejdříve ztlumte nebo zhasněte plamen.

Tipy a rady

- !** **VAROVÁNÍ!** Viz kapitoly o bezpečnosti.

Průměry nádob

- i** Udržujte nádobu na středu podpěrných mřížek.

i Používejte hrnce a pánve, jejichž dno odpovídá velikosti použitého hořáku.

Hořák	Minimální průměr varných nádob	Maximální průměr varných nádob
Levý přední (rychlý)	180	260
Pravý přední (pomocný)	80	180

Hořák	Minimální průměr varných nádob	Maximální průměr varných nádob
Levý zadní (středně rychlý)	120	220
Pravý zadní (středně rychlý)	120	220

Dno nádoby musí být co nejrovnější a nejsilnější.

Čištění a údržba

⚠ **VAROVÁNÍ!** Viz kapitoly o bezpečnosti.

Všeobecné informace

⚠ **VAROVÁNÍ!** Před čištěním spotřebič vypněte a nechte jej vychladnout.

⚠ **VAROVÁNÍ!** Z bezpečnostních důvodů nečistěte spotřebič parními nebo vysokotlakými čisticími přístroji.

⚠ **VAROVÁNÍ!** Nepoužívejte abrazivní čisticí prostředky, drátěnky nebo kyseliny. Poškozují spotřebič.

⚠ **VAROVÁNÍ!** Kryt hořáku a korunu nemyjte v myčce na nádobí. Hrozí nebezpečí koroze.

Veškeré zbytky potravin odstraňte umytím smaltovaných dílů, tj. rozdělovačů (korunek) a víček hořáků, vlažnou vodou se saponátem.

i Skvrny od tuku nebo cukru ihned odstraňte. Nenechávejte je při vaření na povrchu varné desky.

Části z nerezavějící oceli omyjte vodou a pak osušte měkkým hadrem.

Tento model je vybaven elektrickým zapalováním. Abyste se vyhnuli problémům se zapalováním, udržujte keramickou „svíčku“ s elektrodou čistou.

i Mřížky do nádoby nedávejte do myčky nádobí. Myjte je ručně a osušte měkkým hadříkem. Po umytí zkontrolujte, zda jsou mřížky pod nádobou správně nasazené.

i Pro kontrolu stavu trubky přívodu plynu a regulátoru tlaku plynu se obraťte na poprodejní servis. Tento servis není poskytován zdarma.

Po vyčištění osušte části měkkým hadříkem.

Odstraňování závad

⚠ **VAROVÁNÍ!** Viz kapitoly o bezpečnosti.

Co dělat, když...

Problém	Možná příčina	Řešení
Při zapalování plynu nevzniká jiskra.	Je přerušena dodávka elektrického proudu.	Zkontrolujte, zda je zástrčka spotřebiče zasunutá do zásuvky a přívod napájení je zapnutý.
	Je přerušena dodávka elektrického proudu.	Zkontrolujte pojistky domovní elektrické instalace.
	Víčko a korunka hořáku a jsou nasazeny nesprávně.	Zkontrolujte, zda jsou víčko a korunka hořáku správně nasazeny.
Plamen zhasíná ihned po zapálení.	Termočlánek není zahřátý na dostatečnou teplotu.	Po zapálení plamene podržte kohout ještě asi pět sekund stisknutý.
Plynový kroužek hoří nerovnoměrně.	Korunka hořáku je ucpaná zbytky jídla.	Zkontrolujte, zda není hlavní tryska a korunka hořáku zanesená zbytky jídel.

Pokud dojde k poruše spotřebiče, pokuste se nejprve závadu odstranit sami. Pokud problém nemůžete vyřešit sami, obraťte se na telefonické středisko vašeho obchodu IKEA. Kompletní seznam kontaktních čísel IKEA naleznete na konci tohoto návodu.



Pokud dojde ke špatnému zacházení, použití nebo instalaci spotřebiče nebo pokud instalaci neprovedl kvalifikovaný technik, není servis bezplatný i v rámci záruční doby.

Technické údaje

Rozměry varné desky

Šířka	594 mm
Hloubka	510 mm
Vestavná výška	44 mm

Kategorie spotřebiče: I12H3B/P

Přívod plynu do spotřebiče: Zemní plyn G20 (2H) 20 mbar

Tento spotřebič je zkonstruován a seřízen pro použití se zemním plynem, lze jej však podle níže uvedené tabulky přestavět na použití s jiným druhem plynu.

Ostatní technické údaje

Třída spotřebiče: 3

CELKOVÝ VÝKON	
Původní plyn:	G20 (2H) 20 mbar = 8.0 kW



Připojení k elektrické síti

⚠ VAROVÁNÍ! Viz kapitoly o bezpečnosti.

Připojovací kabel

⚠ POZOR! Informace určené pouze pro autorizované techniky.

⚠ VAROVÁNÍ! Spotřebič musí být uzemněn.

⚠ VAROVÁNÍ! Nebezpečí úrazu elektrickým proudem.

- Elektrická svorkovnice je pod napětím.
- Ujistěte se, že je elektrická svorkovnice bez napětí.
- Volné a nevhodné spojení zástrčky se zásuvkou může mít za následek přehřátí svorkovnice.
- Ujistěte se, že jsou svorkové spoje správně nainstalované.
- Zajistěte kabel svorkou k odlehčení kabelu od tahu.

Před připojením zkontrolujte, zda jmenovitě napětí spotřebiče uvedené na typovém štítku odpovídá napájecímu napětí, které je k dispozici v síti. Zkontrolujte také jmenovitý výkon spotřebiče a zajistěte, aby vodiče byly dimenzovány tak, aby odpovídaly jmenovitému příkonu spotřebiče (viz kapitola Technické údaje).

Typový štítek je umístěn na spodní straně skříňe spotřebiče.

Spotřebič se dodává s připojovacím kabelem. Kabel musí být vybaven řádnou zástrčkou

vyhovující dané zátěži vyznačené na typovém štítku. Viz kapitola Technické údaje.

Zástrčka musí být zasunuta do správné zásuvky. V případě přímého připojení k elektrické síti je nutné instalovat mezi spotřebič a elektrickou síť dvoupólový spínač s minimální vzdáleností mezi kontakty 3 mm. Typ dvoupólového spínače musí být vhodný pro požadovanou zátěž a musí odpovídat aktuálním předpisům.

Připojovací kabel musí být umístěn tak, aby v žádném bodě nemohla jeho teplota dosáhnout hodnoty 90 °C. Nulový vodič zbarvený modře musí být připojen ke svorce označené písmenem „N“. Hnědě nebo černě zbarvený fázový vodič připojený ve svorkovnici ke kontaktu označenému písmenem „L“ musí být vždy připojen k živé fázi.

Požadavky pro elektrické připojení

i Parametry nastavení přizpůsobení tohoto spotřebiče jsou uvedeny na typovém štítku (viz kapitola Technické údaje).

i Výrobce odmítá jakoukoli odpovědnost v případě nedodržení těchto bezpečnostních opatření.

Tato varná deska je určena k připojení do elektrické sítě se střídavým proudem 220-240 V 50-60 Hz.

Spotřebič musí být připojen k síti až po ověření, že napětí a frekvence uvedené na typovém štítku odpovídají napětí v síti. Typový štítek je umístěn na spodní straně skříňě spotřebiče.

Tato varná deska se dodává s třížilovým ohebným napájecím kabelem.

Po dokončení zkontrolujte, zda v zástrčce nejsou žádné odříznuté nebo vinoucí se žíly vodiče a svorka kabelu je připevněna přes vnější plášť.

Výměna připojovacího kabelu

VAROVÁNÍ! Výměna připojovacího kabelu vyžaduje speciální vybavení technika.

V tomto případě se kabel smí vyměnit pouze za kabel typu H03V2V2-F T90. Průřez kabelu

musí odpovídat napětí a provozní teplotě. Zemnicí vodič zbarvený žlutozeleně **2** musí být přibližně o 2 cm delší než hnědý nebo černý fázový vodič **1**.

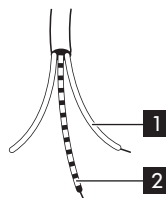

Připojení plynu

VAROVÁNÍ! Viz kapitoly o bezpečnosti.

POZOR! Informace pouze pro kvalifikované techniky.

Připojení k hlavnímu potrubí

VAROVÁNÍ! Tento spotřebič není připojen k zařízení na odvod spalin.

Instalace musí odpovídat platným místním předpisům a normám. V souladu s místními předpisy a normami musí být připojení varné desky na rozvod plynu nebo na plynovou tlakovou láhev provedeno neohebnou měděnou nebo ocelovou trubkou a instalačním materiálem nebo hadicí se souvislým povrchem z nerezavějící oceli.

i Pokud je s potrubím nějaký problém, neopravujte ji vlastními silami. Obratě se na místní poprodejní servis. Viz kapitola Servis.

Připojení musí být správně nainstalováno a namontováno na přípojnou trubku varné desky. Jinak by mohl z přípojných trubek unikat plyn.

VAROVÁNÍ! Po dokončení instalace zkontrolujte těsnění a připevnění trubky. Ke kontrole instalace použijte mýdlovou vodu. Nepoužívejte plamen.

Přestavba a změna nastavení na jiný plyn

i Tento model můžete použít se zemním plynem. Můžete jej však přestavět k použití s ostatními plyny, pokud použijete správné trysky.

Pro více informací o výměně trysek viz kapitola Technické údaje.

VAROVÁNÍ! Přestavbu nebo výměnu smí provádět pouze kvalifikovaný technik.

Výměna trysek:

1. Demontujte mřížku pod nádoby.
2. Sejměte víčko hořáku a korunku.
3. Pomocí nástrčného klíče 7 odšroubujte a vyjměte trysky a nahraďte je tryskami potřebnými pro použitý druh plynu.
4. Stejným postupem v opačném pořadí zase jednotlivé části složte.

i Před utěsněním spotřebiče umístěte odpovídající štítek s údaji o novém druhu přiváděného plynu do blízkosti přívodního plynového potrubí. Je-li spotřebič již utěsněn, nalepte tento štítek přímo na návod k použití za kapitola Technické údaje, poblíž obrázku typového štítku.

i Tento štítek můžete najít v balíčku dodávaném se spotřebičem.

i Pokud je tlak plynu při napájení jiný nebo nestálý v porovnání s požadovaným tlakem, je nutné instalovat na přívodní plynové potrubí regulátor tlaku, který není součástí dodávky produktu. V případě potřeby je nutné objednat ho samostatně od místního poskytovatele poprodějných služeb, viz kapitola Servis. Regulátor tlaku plynu musí být nainstalován do potrubí přívodu plynu v souladu s platnými předpisy.

Typový štítek je umístěn na spodní straně skříňe spotřebiče.

Seřízení plamene

Při instalaci varné desky je nutné zkontrolovat seřízení minimálního plamene:

1. Otočte kohoutem regulace plynu do maximální polohy a zapalte plyn.
2. Otočte kohout regulace plynu do polohy nejmenšího plamene a několikrát otočte ovladačem z minimální do maximální polohy. Je-li plamen nestabilní, postupujte podle následujících kroků.

3. Znovu zapalte hořák a nastavte jej na minimum.
4. Odmontujte ovladač a těsnění.

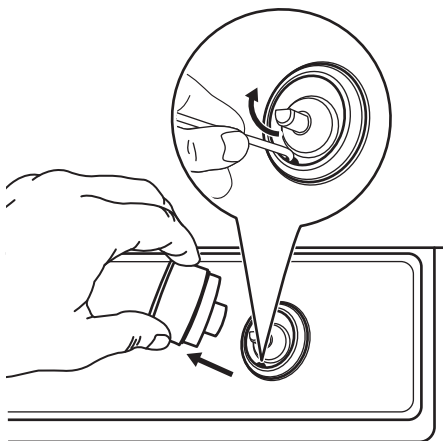

⚠ VAROVÁNÍ! Dejte pozor, abyste těsnění nepoškodili. K jeho vyjmutí nepoužívejte ostrý nástroj.

5. Pro seřízení použijte šroubovák s tenkým břitem a otáčejte seřizovacím šroubem, dokud není plamen stálý a nezhasíná, když je kohout otáčen z minimální do maximální polohy a zpět (viz následující obrázek).

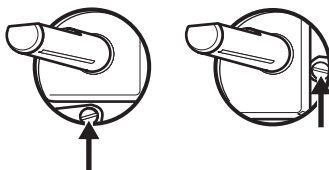

6. Tento postup zopakujte u všech hořáků.
7. Smontujte zpět ovladače a těsnění.

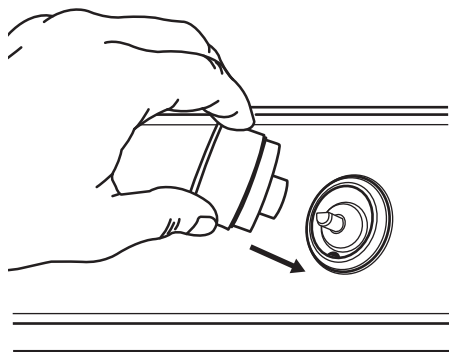

- ⚠ **VAROVÁNÍ!** Ujistěte se, že je těsnění přesně na svém původním místě.
- ⚠ **VAROVÁNÍ!** Je-li spotřebič připojen na kapalný plyn (propan G31 nebo butan G30), musí být seřizovací šroub dotažen co nejvíce.
- ⓘ Pokud je těsnění poškozené, je nutné jej objednat u prodejeního servisu.

Energetická účinnost

Informace o produktu dle (EU) č. 66/2014

Označení modelu		LAGAN 305.221.21
Typ varné desky		Vestavná varná deska
Počet plynových hořáků		4
Energetická účinnost na plynový hořák (EE gas burner)	Levý zadní – středně rychlý	62,1 %
	Pravý zadní – středně rychlý	59,4 %
	Levý přední – rychlý	57,1 %
	Pravý přední – pomocný	nevztahuje se
Energetická účinnost plynové varné desky (EE gas hob)		59.5%

Spotřebič byl testován v souladu s následujícími normami: EN 30-2-1.

Tipy pro úsporu energie

- Před použitím se ujistěte, že hořáky a mřížky pod nádoby jsou správně sestaveny.
- Používejte nádoby, jejichž průměr je vhodný pro velikost daných hořáků.
- Nádoby umísťte na střed hořáku.
- Při ohřívání vody použijte jen potřebné množství.
- Je-li to možné, vždy zakryjte nádoby pokličkami.
- Jakmile tekutina začne vřít, snižte intenzitu plamene, aby se tekutina jen zvolna vařila.
- Je-li to možné, použijte tlakový hrnec. Viz návod k jeho použití.

Požadavky na informace podle nařízení (EU) č. 2023/826

Spotřeba energie v režimu vypnuto	0,3 W
Maximální doba potřebná k tomu, aby zařízení automaticky dosáhlo příslušného režimu nízké spotřeby energie	2 min

Spotřebič byl testován v souladu s následujícími normami: EN 50564.

Poznámky k ochraně životního prostředí

Recyklujte materiály označené symbolem . Obaly k recyklaci uložte do příslušných odpadních kontejnerů. Pomáhejte chránit životní prostředí a lidské zdraví a recyklujte odpad z elektrických a elektronických

spotřebičů. Spotřebiče označené symbolem  nelikvidujte s domovním odpadem. Spotřebič odevzdejte v místním sběrném dvoře nebo kontaktujte místní úřad.

ZÁRUKA IKEA - ČESKÁ REPUBLIKA**Jak dlouho záruka IKEA platí?**

Tato záruka je platná po dobu 5 let od původního data nákupu vašeho spotřebiče ve společnosti IKEA. Jako doklad o koupi je vyžadován původní příjmový doklad. V případě opravy v záruční době se neprodlužuje záruční doba na spotřebič.

Na které spotřebiče LAGAN se nevztahuje pětiletá záruka společnosti IKEA?

Na spotřebiče LAGAN zakoupené od společnosti IKEA před 1. květnem 2026 se vztahuje záruka 2 roky počínaje původním datem nákupu.

Kdo provádí servisní službu?

Poskytovatel servisu IKEA zajišťuje servisní službu prostřednictvím svých vlastních servisních provozů nebo sítě autorizovaných servisních partnerů.

Čeho se záruka týká?

Záruka se týká závad spotřebiče, který byly způsobené vadnou konstrukcí nebo vadným materiálem po datu zakoupení v IKEA. Tato záruka se vztahuje pouze na domácí používání. Výjimky jsou uvedené v části "Na co se nevztahuje záruka?". Během záruční

doby se záruka vztahuje na náklady k odstranění závady, např. opravu, díly, práci a cestu pracovníka za předpokladu, že je tento spotřebič dostupný pro opravu bez zvláštních nákladů a že závada byla způsobena vadnou konstrukcí nebo vadným materiálem, na které se vztahuje záruka. Za těchto podmínek se uplatňují směrnice EU (č. 99/44/ES) a příslušné místní předpisy. Vyměněné díly se stávají majetkem IKEA.

Jak bude IKEA při odstranění závady postupovat?

Určený poskytovatel servisu IKEA prozkoumá výrobek a dle svého vlastního uvážení rozhodne, zda se na něj vztahuje tato záruka. Jestliže rozhodne, že záruka platí, poskytovatel servisu IKEA nebo jeho autorizovaný servisní partner prostřednictvím svých vlastních servisních provozů dle vlastního uvážení buď vadný výrobek opraví, nebo ho vymění za stejný nebo srovnatelný výrobek.

Na co se nevztahuje záruka?

- Na normální opotřebení a odření.
- Na poškození způsobené úmyslně nebo nedbalostí, nedodržením návodu k použití, nesprávnou instalací nebo

připojením k nesprávnému napětí, poškození způsobené chemickou nebo elektrochemickou reakcí, rzi, korozí nebo vodou včetně, ale nikoli výhradně omezené na nadměrné množství vápence v přiváděné vodě, poškození způsobené abnormálními podmínkami okolního prostředí.

- Na spotřební materiál včetně baterií a žárovek.
- Na nefunkční a ozdobné části, který nemají vliv na normální používání spotřebiče včetně jakéhokoli poškrábání a možných rozdílů v barvě.
- Na náhodné poškození způsobené cizími předměty nebo látkami a čištěním nebo uvolněním filtrů, vypouštěcích systémů nebo zásuvek na čisticí prostředek.
- Na poškození následujících dílů: keramického skla, příslušenství, košů na nádobí a přístroje, přírodní a vypouštěcí trubky, těsnění, žárovky a kryty žárovek, filtry, ovladače, opláštění a jeho části. S výjimkou případů, kdy lze prokázat, že tato poškození byla způsobena vadnou výrobou.
- Na případy, kdy technik při své návštěvě nenalezl žádnou závadu.
- Na opravy, které neprováděli naši k tomu určení poskytovatelé služeb a/nebo autorizovaní smluvní servisní partneři, nebo na opravy, při nichž nebyly použity originální náhradní díly.
- Na opravy způsobené instalací, která není správná, nebo neodpovídá technickým údajům.
- Na použití spotřebiče mimo domácnost, tedy k profesionálnímu použití.
- Poškození při dopravě. Jestliže zákazník dopravuje výrobek sám do svého bytu nebo na jinou adresu, neodpovídá společnost IKEA za žádné poškození, ke kterému mohlo při dopravě dojít. Pokud ale dopraví výrobek na uvedenou adresu zákazníka společnost IKEA, pak je případné poškození při dopravě kryto touto zárukou.
- Náklady na provedení první instalace spotřebiče IKEA Jestliže poskytovatel servisu IKEA nebo jeho autorizovaný

servisní partner opraví nebo vymění spotřebič v rámci této záruky, poskytovatel servisu IKEA nebo jeho autorizovaný servisní partner v případě potřeby znovu instalují opravený spotřebič nebo instalují nový spotřebič.

Toto omezení se nevztahuje na práce prováděné bez zjištění závady, které provedl náš vyškolený technik s použitím našich originálních dílů za účelem přizpůsobení spotřebiče technickým bezpečnostním požadavkům v jiné zemi EU.

Uplatnění zákonů dané země

Záruka IKEA Vám poskytuje zvláštní zákonná práva, která pokrývají nebo přesahují všechny místní zákonné požadavky, která se v různých zemích liší.

Rozsah platnosti

Pro spotřebiče, které jsou zakoupeny v jedné zemi EU a převezeny do jiné země EU, budou servisní služby prováděny v rámci záručních podmínek obvyklých v nové zemi. Povinnost provést servisní službu v rámci záruky existuje jen tehdy, pokud:

- je spotřebič v souladu s technickými požadavky země, ve které byl záruční požadavek vznesen, a je podle nich instalován;
- je spotřebič v souladu s návodem k montáži a bezpečnostními informacemi návodu k použití a je podle nich instalován;

Vyhrazený poprodejní servis pro spotřebiče IKEA:

Budeme rádi, když se obrátíte na poprodejní servis IKEA:

1. požadavku v rámci záruky;
2. dotazu na vysvětlení instalace spotřebiče IKEA do určeného kuchyňského nábytku IKEA. Tento servis neposkytuje vysvětlení týkající se:
 - celkové instalace kuchyně IKEA;
 - připojení k elektrické síti (pokud se spotřebič dodává bez zástrčky a kabelu), vodě a plynu, protože tato připojení má provést autorizovaný servisní technik.

3. dotazu na vysvětlení obsahu návodu k použití a technických parametrů spotřebičů IKEA.

Před zavoláním do servisu si prosím pozorně přečtete návod k montáži a/nebo návod k použití v této příručce, abychom Vám mohli co nejlépe pomoci.

Jak nás najdete, když potřebujete naši servisní službu



Na poslední straně tohoto návodu je uveden úplný seznam určených kontaktních míst IKEA a příslušná vnitrostátní telefonní čísla.

- i** Abychom Vám mohli rychleji pomoci, doporučujeme vždy použít zvláštní telefonní čísla uvedená na konci tohoto návodu. Pokud potřebujete servisní službu, vždy použijte čísla uvedená v příručce k danému spotřebiči. Před zavoláním si ověřte, že máte pro spotřebič, který vyžaduje naši opravu, připravené číslo položky IKEA (kód z 8 číslic) a sériové číslo (kód z 8 číslic, který je uveden na typovém štítku).

- i** **USCHOVEJTE SI ÚČTENKU!** Je to Váš doklad o koupi a je nutný k uplatnění záruky. Všimněte si, že na účtence je uvedeno také číslo položky IKEA (kód z 8 číslic) pro každý zakoupený spotřebič.

Potřebujete jinou pomoc?

V případě všech dalších dotazů, které se netýkají poprodejního servisu nebo vašeho spotřebiče, se prosím obraťte se na telefonickou službu zákazníkům našeho nejbližšího obchodního domu IKEA. Než se nás obrátíte, přečtete si prosím pozorně dokumentaci ke spotřebiči.

Съдържание

Информация за безопасност	23	Технически данни	35
Инструкции за безопасност	25	Електрическа връзка	36
Инсталиране	29	Свързване към газ	38
Описание на уреда	31	Енергийна ефективност	40
Всекидневна употреба	31	Опазване на околната среда	41
Препоръки и съвети	33	ГАРАНЦИЯ НА ИКЕА	41
Грижи и почистване	33		
Отстраняване на неизправности	34		

Запазваме си правото на изменения.

Информация за безопасност

Преди монтирането и употребата на уреда внимателно прочетете предоставените инструкции. Производителят не носи отговорност ако неправилното инсталиране и употреба предизвикат повреда или неизправност. Винаги пазете инструкциите с уреда за справка в бъдеще.

Безопасност за деца и лица в неравностойно положение

- Този уред може да бъде използван от деца над 8-годишна възраст, както и от лица с намалени физически, сетивни и умствени възможности или от лица без опит и познания, само ако те са под наблюдение или бъдат инструктирани относно безопасната употреба на уреда и разбират възможните рискове. Деца под 8-годишна възраст и хора с тежки или комплексни увреждания трябва да се държат далеч от уреда, освен ако не са под постоянно наблюдение.
- Децата трябва да бъдат под наблюдение, за да се гарантира, че не си играят с уреда.
- Дръжте всички опаковки далече от деца и изхвърлете опаковките по местните правила.

- **ПРЕДУПРЕЖДЕНИЕ:** Уредът и неговите достъпни части се нагорещават по време на употреба. Пазете децата и домашните любимци далеч от уреда, когато се използва и когато се охлажда.
- Ако уредът има устройство за детска безопасност, то трябва да се активира.
- Деца не трябва да извършват почистване или поддръжка на уреда, когато са без надзор.

Обща безопасност

- Този уред е предназначен само за готвене.
- Този уред е предназначен за домашна употреба в затворени помещения.
- Този уред може да се използва в офиси, стаи в хотел, стаи в мотел, къщи за гости и други подобни места за настаняване, където това използване не надвишава (средно) нивото на домашна употреба.
- **ПРЕДУПРЕЖДЕНИЕ:** Уредът и неговите достъпни части се нагорещават по време на употреба. Трябва да се внимава и да се избягва докосване на нагриващите се елементи.
- Не използвайте външен таймер или отделна система за дистанционно управление, когато работите с уреда.
- **ПРЕДУПРЕЖДЕНИЕ:** Готвенето с животинска или растителна мазнина без надзор може да е опасно и да предизвика пожар.
- Никога не използвайте вода за потушаване на огъня при готвене. Изключете уреда и покрийте пламъците с одеяло или капак.
- **ВНИМАНИЕ:** Процесът на готвене трябва да бъде наблюдаван. Краткият процес на готвене трябва да бъде наблюдаван постоянно.

- ПРЕДУПРЕЖДЕНИЕ: Опасност от пожар: Не съхранявайте предмети върху повърхностите за готвене.
- Метални предмети като ножове, вилници, лъжици и капаци не трябва да се поставят върху гот. плот, тъй като могат да се загреят.
- Не използвайте уреда, преди да го инсталирате във вградената конструкция.
- Изключете уреда от електрозахранването преди поддръжка.
- Не почиствайте уреда с парочистачка.
- Ако захранващият кабел е повреден, той трябва да се замени от производителя, от упълномощения сервизен център или от лица със сходна квалификация, за да се избегне риск.
- Там, където уредът е свързан директно към захранването, се изисква изолиращ ключ с контактната мрежа. Изключването в съответствие с условията, посочени в категория III за свръхнапрежение, трябва да бъде гарантирано. Заземяващият кабел не е включен в това.
- Когато полагате захранващия кабел, се уверете, че кабелът не е в директен контакт (например с използването на изолационни ръкави) с части, които могат да достигнат температури по-високи от температурата на помещението с над 50 °С.
- ПРЕДУПРЕЖДЕНИЕ: Използвайте само предпазители за котлони разработени от производителя или упоменати от него в инструкциите за употреба, или предпазители за котлони вградени в уреда. Използването на неподходящи предпазители може да доведе до злополуки.

Монтаж

⚠ ВНИМАНИЕ! Уредът трябва да бъде инсталиран от оторизирано лице.

- Премахнете всички опаковки.
- Не монтирайте и не използвайте повреден уред.
- Следвайте инструкциите за инсталиране, приложени към уреда.
- Трябва да спазвате минималното разстояние до други уреди и устройства.
- Винаги внимавайте, когато местите уреда, тъй като е тежък. Винаги използвайте предпазни ръкавици и затворени обувки.
- Уплътнете срязаните повърхности с уплътнител, за да предотвратите издуване поради влага.
- Предпазвайте долната част на уреда от пара и влага.
- Не поставяйте уреда близо до врата или под прозорец. Така ще предотвратите падането на горещи готварски съдове от уреда, когато се отвори вратата или прозорецът.
- Ако уредът е монтиран над шкафове, уверете се, че разстоянието между дъното на уреда и горния шкаф е достатъчно за вентилиране.
- Дъното на уреда може да се нагорещи. Уверете се, че монтирате негорим разделителен панел под уреда, за да предотвратите достъп до дъното. Вижте инструкциите за монтаж.

Електрическо свързване

⚠ ВНИМАНИЕ! Риск от пожар или токов удар.

- Уверете се, че параметрите на табелката с технически данни са съвместими с електрическите данни на захранващата мрежа.
- Уверете се, че уредът е монтиран правилно. Хлабави и неправилни електрически захранващи кабели или щепсели (ако са налични) могат да доведат до пренагриване.
- Използвайте подходящ захранващ кабел.
- Не позволявайте захранващият кабел да се преплита.
- Уверете се, че е инсталирана защита от токов удар.
- Закрепете кабела с притягаща скоба против опъване.
- Уверете се, че кабелът за електрозахранването и щепсела (ако е наличен) не се докосват до нагорещения уред или горещи съдове за готвене, когато включите уреда в близките контакти.
- Не използвайте разклонители или адаптери с много входове.
- Не повреждайте захранващия щепсел (ако е наличен) или захранващия кабел. Свържете се с нашия оторизиран сервизен център или електротехник за смяната на повреден захранващ кабел.
- Защитата от токов удар на горещите и изолирани части трябва да бъде затегната по такъв начин, че да не може да се отстрани без инструменти.
- Свържете кабела за захранването към контакта единствено в края на инсталацията. Уверете се, че щепселът за захранване е достъпен след инсталирането.
- Ако контактът е разхлабен, не свързвайте захранващия щепсел.
- Не издърпвайте захранващия кабел, за да изключите уреда. Винаги издърпвайте щепсела.
- Използвайте само правилни устройства за изолация: предпазни прекъсвачи на мрежата, предпазители (предпазители от винтов тип трябва да се извадят от фасунгата),

изключватели и контактори за утечка на заземяването.

- Електрическата инсталация трябва да има изолиращо устройство, което Ви позволява да изключите уреда от ел. мрежата при всички полюси. Изолиращото устройство трябва да е с ширина на отваряне на контакта минимум 3 мм.

Свързване към газ

⚠ ВНИМАНИЕ! Опасност от пожар или експлозия

- Всички газови връзки трябва да бъдат извършени от оторизирано лице.
- Преди монтажа се уверете, че настройките (тип и налягане на газа) и регулирането на уреда са съвместими с местните условия на газоподаване.
- Уверете се, че има циркулация на въздух около уреда.
- Информацията за газоподаване можете да видите върху табелката с данни.
- Този уред не е свързан към устройство за отвеждане на продуктите от горенето. Свържете уреда съобразно текущите разпоредби за инсталиране. Следвайте изискванията за адекватна вентилация.

Използване

⚠ ВНИМАНИЕ! Риск от нараняване, изгаряния и токов удар.



ПРЕДУПРЕЖДЕНИЕ!

Използването на уред за готвене на газ води до отделяне на топлина, влага и продукти от горене в помещението, в което е монтиран. Уверете се, че кухнята е добре проветрена, особено когато уредът се използва.

Продължителната интензивна употреба на уреда може да изисква допълнителна вентилация, например увеличаване на механичната вентилация, когато има такава, допълнителна вентилация за безопасно отстраняване на продуктите от горенето до външния (отвън) въздух, като същевременно осигурява и смяна на въздуха в помещението с допълнителна вентилация. Консултирайте се с квалифицирано лице преди инсталирането на допълнителната вентилация.

- Не променяйте предназначението на уреда.
- Отстранете всички опаковки, етикети и защитно фолио (ако е необходимо) преди първоначалната употреба.
- Уверете се, че вентилационните отвори не са блокирани.
- Не оставяйте уреда без надзор по време на работа.
- Изключвайте зоната за готвене след всяка употреба.
- Не поставяйте прибори за хранене или тенджери върху зоните за готвене. Те могат да се нагорещат.
- Не работете с уреда с мокри ръце или когато има контакт с вода.
- Не използвайте уреда като работна повърхност или повърхност за съхранение.
- Когато поставяте храна в горещо масло, тя може да пръска мазнина.



ВНИМАНИЕ! Опасност от пожар или експлозия

- Нагорещените мазнини или масло могат да доведат до отделяне на възпламеними пари. Не доближавайте пламък или нагорещени предмети до мазнината или маслото, когато готвите с такива.
- Парите, които отделя много нагорещеното масло, могат да доведат до внезапно възпламеняване.
- Използваното масло, което може да съдържа остатъци от храна, може да причини пожар при по-ниска температура в сравнение с маслото, използвано за първи път.
- Не поставяйте запалими продукти или предмети, които са намокрени със запалими продукти, в близост до уреда или върху него.

⚠ ВНИМАНИЕ! Опасност от повреда в уреда.

- Не дръжте горещи готварски съдове върху таблото за управление.
- Не оставяйте течността в готварските съдове да изври напълно.
- Внимавайте да не изтървате предмети или готварски съдове върху уреда. Повърхността може да се повреди.
- Не оставяйте нагревателите включени с празни съдове върху тях или без никакви съдове.
- Не поставяйте алуминиево фолио върху уреда.
- Използвайте само стабилни готварски съдове с правилна форма и диаметър, по-голям от размерите на горелките.
- Уверете се, че готварският съд е разположен централно върху горелките.
- Не използвайте големи съдове за готвене, които се застъпват с краищата на уреда. Това може да повреди повърхността на плота.
- Уверете се, че пламъкът не изгасва, когато бързо завъртите копчето от максимално в минимално положение.
- Използвайте само аксесоарите, доставени с уреда.
- Не монтирайте разпределител за пламъка върху горелката.

- Не позволявайте на киселинни течности, например, оцет, лимонов сок или препарат за отстраняване на котлен камък, да докосват котлона. Това може да причини матови петна.
- Обезцветяването на емайла или неръждаемата стомана не оказва влияние върху работата на уреда.

Грижа и почистване

⚠ ВНИМАНИЕ! Не премахвайте бутоните, ключовете или уплътненията от командното табло. В уреда може да влезе вода и да причини щети.

- Почиствайте редовно уреда, за да предотвратите увреждане на повърхностния материал.
- Изключете уреда и го оставете да се охлади, преди да го почистите.
- Не почиствайте уреда чрез водна струя или пара.
- Почиствайте уреда с навлажнена мека кърпа. Използвайте само неутрални препарати. Не използвайте абразивни продукти, абразивни стъргалки, разтворители или метални предмети.
- Не измивайте горелките в съдомиялна машина.

Обслужване

- За поправка на уреда се свържете с оторизирания сервизен център. Използвайте само оригинални резервни части.

Изхвърляне

⚠ ВНИМАНИЕ! Риск от нараняване или задушаване.

- Свържете се с общинските власти за информация как да изхвърлите уреда.
- Изключете уреда от електрозахранването.
- Извадете захранващия ел. кабел в близост до уреда и го изхвърлете.
- Поставете външните тръби за газ.

Инсталиране

 **ВНИМАНИЕ!** Вж. глава "Безопасност".

Обща информация

 **ВНИМАНИЕ!** Този уред трябва да се монтира, свързва или поправя само от квалифицирано лице по съответния газов стандарт. Използвайте само части, доставени заедно с продукта. Използвайте само оригинални резервни части.

Производителят не носи отговорност за каквото и да е нараняване на хора и домашни любимци или повреждане на имущество, при неспазване на следните изисквания.

 **ПРЕДУПРЕЖДЕНИЕ!** По време на инсталацията трябва да се обърнете към инструкциите за монтаж.

 **ВНИМАНИЕ!** При инсталиране трябва да се спазват законите, разпоредбите, директивите и стандартите, правила и разпоредби за безопасност при работа с електрически ток, правилното рециклиране в съответствие с действащите разпоредби и т.н., които са в сила в страната на потребителя.

 Уверете се, че местни условия за газоподаване (тип и налягане на газа) и регулирането на уреда са съвместими преди да преминете към монтажа.

 Параметрите за регулиране на настройката за този уред са посочени на табелката с данни (вж. глава „Технически данни“).

 **ВНИМАНИЕ!** Уредът трябва да се заземи.

 **ВНИМАНИЕ!** Риск от нараняване от електрически ток.

 Трябва да спазвате минималните разстояния до други уреди и шкафове или други шкафове съгласно инструкцията за монтаж.

Минималното разстояние, което трябва да се поддържа от ръба до страничната стена е 100 мм.

Защитете изрязаните повърхности на работния плот против влага, като използвате подходящ допълнителен материал. Свържете уреда с работния плот чрез уплътнител, без да остават междини. Не използвайте силиконово уплътнение между уреда и работния плот. Не инсталирайте уреда в близост до врати и под прозорци. В противен случай, горещите съдове за готвене могат да паднат от подпорите на тигана.

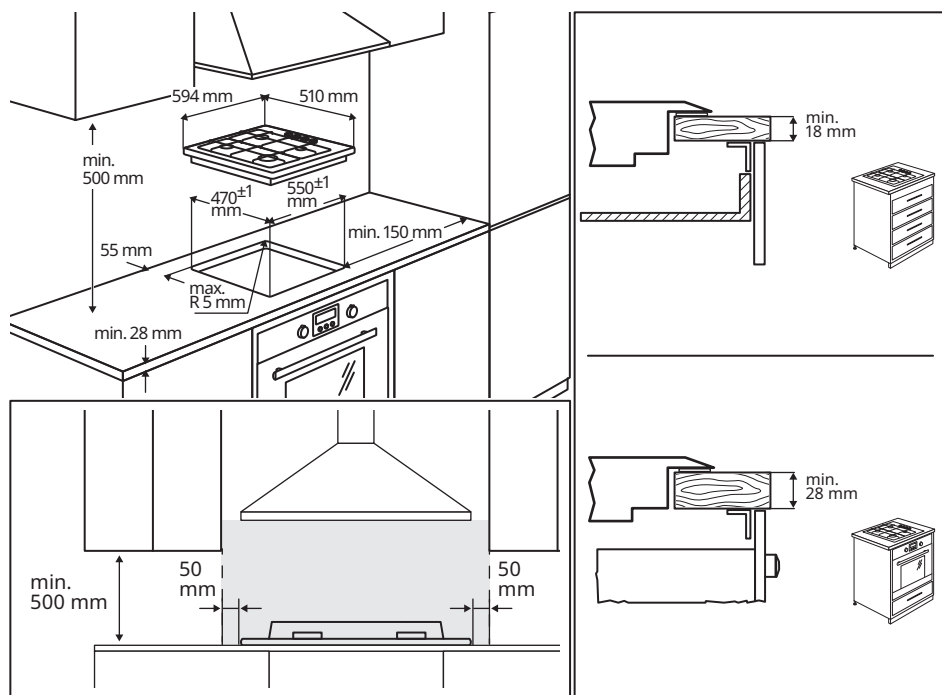

За повече информация по монтажа
 прочетете инструкцията за сглобяване.

Описание на уреда

Разположение на повърхността за готвене

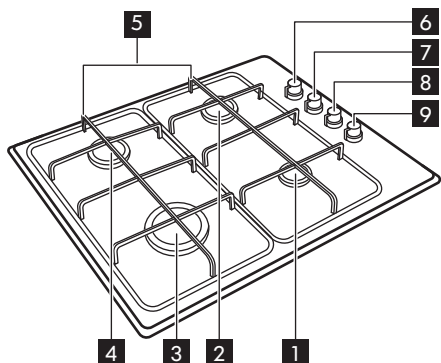

- 1 Спомагателна горелка
- 2 Среднонагриваща горелка
- 3 Бързонагриващ нагревател
- 4 Среднонагриваща горелка
- 5 Подвижни подпори за съдове
- 6 Ключ за управление на среднонагриваща горелка
- 7 Ключ за управление на среднонагриваща горелка
- 8 Ключ за управление на бързонагриваща горелка
- 9 Ключ за управление на спомагателната горелка

Копче за регулиране на горелката

Копчетата за регулиране на горелката на плочата се намират в дясната част на плочата.



Символ	Описание
●	няма подаване на газ / изключено положение
☆ 🔻	има максимално подаване на газ / настройка на запалването
🔻	има минимално подаване на газ
⊙ ●	за да покаже позицията на горелката

Всекидневна употреба

⚠ ВНИМАНИЕ! Вж. глава "Безопасност".

Запалване на горелката

i Винаги запалвайте горелката, преди да поставите тенджери или тигани.

За да запалите горелката:

1. Натиснете контролния бутон и го завъртете в посока обратна на часовниковата стрелка до максималната позиция, маркирана с ☆ 🔻
2. Дръжте контролния бутон натиснат за около 5 секунди. В резултат термодвойката се нагрива и предпазното устройство се изключва.

Ако не натиснете бутона, подаването на газ се прекъсва.

3. Когато запалите пламъка, можете да го настроите.

- i** Ако след няколко опита горелката не се запали, проверете дали короната на горелката и нейното капаче са в правилни позиции.

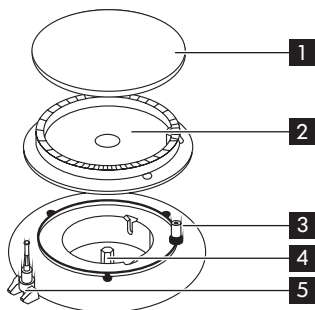

- 1** Капачка на горелката
- 2** Корона на горелката
- 3** Запалителна свещ
- 4** Дюза
- 5** Термодвойка

- ⚠** **ВНИМАНИЕ!** Не дръжте ключа за управление натиснат повече от 15 секунди. Ако горелката не се запали и след 15 секунди, отпуснете ключа за управление, завъртете го на положение "изключено" и изчакайте най-малко 1 минута, след което опитайте отново да запалите горелката.

- i** При липса на електрозахранване можете да запалите горелката без електрическото устройство. в този случай, доближете пламък към горелката, натиснете надолу съответното копче и го завъртете обратно на часовниковата стрелка до положение за освобождаване на максимално количество газ.

- ⚠** **ВНИМАНИЕ!** Бъдете много внимателни, когато използвате открит огън в кухненска среда. Производителят не носи отговорност в случай на неправилно използване на пламъка.

- i** Ако горелката случайно угасне, завъртете ключа за управление на изключено положение и изчакайте най-малко 1 минута, след което опитайте отново да я запалите.

- i** Когато включите захранването след инсталиране или прекъсване на захранването, генераторът на искра се активира автоматично.

- i** Плочата е снабдена с регулиращи вентили. Те правят регулацията на пламъка по-прецизна.

Изключване на горелката

За да изключите пламъка, завъртете съответния ключ по посока на часовниковата стрелка до символа ●.

- ⚠** **ВНИМАНИЕ!** Винаги намалявайте или изключвайте пламъка, преди да свалите съдовете от горелката.

Препоръки и съвети

⚠ ВНИМАНИЕ! Вж. глава "Безопасност".

Диаметри на съдовете за готвене

i Дръжте готварските съдове центрирани върху поставките за съдове.

i Използвайте тенджери и тигани с дъно, което отговаря на размера на използваната горелка.

Горелка	Минимален диаметър на съдовете за готвене	Максимален диаметър на тиганите и тенджерите
Предна лява (свърз-бърза)	180	260

Горелка	Минимален диаметър на съдовете за готвене	Максимален диаметър на тиганите и тенджерите
Предна дясна (Допълнителна)	80	180
Задна лява (среднонагряваща)	120	220
Задна дясна (среднонагряваща)	120	220

Дъното трябва да е колкото може по-дебело и плоско.

Грижи и почистване

⚠ ВНИМАНИЕ! Вж. глава "Безопасност".

Обща информация

⚠ ВНИМАНИЕ! Изключете уреда и го оставете да се охлади, преди да го почистите.

⚠ ВНИМАНИЕ! Не почиствайте уреда с машини с парна струя или пара под налягане.

⚠ ВНИМАНИЕ! Не използвайте абразивни почистващи препарати, кърпички от стоманена вълна или киселини. Те повреждат уреда.

⚠ ВНИМАНИЕ! Не почиствайте капачката и короната на горелката в съдомиялна машина. Риск от корозия.

За да отстраните каквито и да е остатъци от храна, измийте емайлираните елементи, "капачетата" и "короните", с топла сапунена вода.

i Отстранете веднага петната от мазнини или захар. Не ги оставяйте върху повърхността на плочата по време на готвене.

Измийте с вода елементите от неръждаема стомана и след това подсушете с мека кърпа.

Този модел е оборудван с електрическо запалване. За да избегнете проблеми с

мълнията, поддържайте керамичната "свещ" с електрод чиста.

- Не поставяйте поставките за съдове в съдомиялна машина. Изплакнете ги на ръка и ги подсушете с мека кърпа След почистване се погрижете поставките за съдове да бъдат поставени правилно.

- За да проверите условията на тръбата за подаване на газ и регулатора на налягането, свържете се с доставчика на следпродажбено обслужване. Тази услуга не е безплатна.

След почистване забършете с мека кърпа.

Отстраняване на неизправности

⚠ ВНИМАНИЕ! Вж. глава "Безопасност".

Как да постъпите, ако...

Проблем	Възможна причина	Отстраняване
При запалването на газта не се появява искра.	Няма електрозахранване.	Проверете дали уредът е включен и дали електрозахранването е включено.
	Няма електрозахранване.	Проверете предпазителят на домашната инсталация.
	Капачката и короната на горелката са поставени неправилно.	Проверете дали капачката и короната на горелката са поставени правилно.
Пламъкът изгасва веднага след запалване.	Термодвойката не се е подгряла достатъчно.	След запалване на пламъка задръжте копчето натиснато за около 5 секунди.
Пръстенът, образуван от газта, гори неравномерно.	Короната на горелката е запушена с остатъци от храна.	Проверете дали главният инжектор и короната на горелката не са блокирани с остатъци от храна.

Ако има грешка, първо опитайте да намерите решение на проблема сами. Ако не можете да намерите решение на проблема сами, се обърнете към кол центъра на магазина на IKEA . Можете да намерите пълен списък на контактите, определени от IKEA, в края на това ръководство.

- Ако уредът се използва погрешно или не е инсталиран от оторизиран техник, услугата не е безплатна, дори и през гаранционния период.

Технически данни

Размери на плочата

Ширина	594 мм
Дълбочина	510 мм
Височина на вграждане	44 мм

Категория на уреда: II2H3B/P

Подаване на газ към уреда: Природен газ G20 (2H) 20 mbar

Този уред е предназначен за използване на природен газ, но може да се преобразува за използване на друг тип газ, съгласно долната таблица.

Друга техническа информация









Клас на уреда: 3

ОБЩА МОЩНОСТ	
Първоначална газ:	G20 (2H) 20 мбар = 8.0 kW
Смяна на газ:	G30/G31 (3B/P) 30/30 мбар =567 г/ч
Свързване към източник на газ:	G 1/2"

Тип горелка	Знак на дюзата	Номинална мощност, kW	Номинален поток, g/h	Намалена мощност, kW	байпас
G20 20 mbar					
Бърза (голяма)	119	3.0	-	0.75	42
Среднонагряваща (средна)	96	2.0	-	0.45	32
Спомагателна (малка)	70	1.0	-	0.33	28
G30/G31 30/30 mbar					
Бърза (голяма)	86	2.8	204	0.75	42
Среднонагряваща (средна)	71	2.0	145	0.45	32

Тип горелка	Знак на дюзата	Номинална мощност, kW	Номинален поток, g/h	Намалена мощност, kW	байпас
Спомагателна (малка)	50	1.0	73	0.33	28

Табелка с основни данни

MODEL 000.000.00 21552 Made In Italy © Inter IKEA Systems B.V. 2021	IKEA of Sweden AB SE - 34381 Älmhult PI-000000-0	      	 000000000000000000
		MOD: G2X CXX mbar = XXkW G3X CXX mbar = XXXg/h Max Power = 6W 220-240 V ~ 50-60 Hz	
TYPE H0000-0/0 S.N.: 00000000	PNC. 0000000000 00		

Горната фигура представлява табелката с данни на уреда (без серийния номер, който се образува динамично по време на производствения процес), която се намира на долната повърхност на неговия корпус.

найлонов плик, поставен вътре в опаковката на плочата. Това ще ни позволи да ви помогнем по-добре, за да установим точно вашата плоча, в случай че имате нужда в бъдеще от нашата помощ. Благодарим ви за помощта!

Уважаеми купувач, постави тук отстрани стикера, който ще намериш в съответния



Електрическа връзка

⚠ ВНИМАНИЕ! Вж. глава "Безопасност".

⚠ ВНИМАНИЕ! Опасност от нараняване вследствие на електрически ток.

Свързващ кабел

⚠ ПРЕДУПРЕЖДЕНИЕ! Информация само от оторизирано лице.

⚠ ВНИМАНИЕ! Уредът трябва да е заземен.

- Клемата на захранването е под напрежение.
- Уверете се, че сте спрели захранването на клемата.
- Разхлабени и неподходящи връзки за щепселни и гнезда. Терминалът може да прегрее.

- Уверете се, че съединителните скоби са инсталирани правилно.
- Закрепете кабела със скобата за освобождаване на напрежението.

Преди свързване проверете дали номиналното напрежение на уреда, отбелязано на табелката с основните данни, отговаря на наличното напрежение. Също така проверете точността на уреда и се уверете, че кабелът е подходящо оразмерен, така че да съответства на номиналната мощност на уреда. Вижте глава Технически спецификации.

Табелката с основните данни е разположена под повърхността на капака.

Уредът е снабден със захранващ кабел. Кабелът трябва да е снабден и с подходящ щепсел, който да поддържа натоварването, показано на табелката с данни. Вижте глава Технически спецификации.

Щепселът трябва да се постави в подходящ контакт. Ако свържете уреда направо в електрическата мрежа, е необходимо да инсталирате двуполусен превключвател между уреда и мрежата, с минимално разстояние 3 мм между контактите на превключвателя. Двойният полюс, трябва да бъде от подходящ вид за изисканото натоварване, в съответствие с действащите правила.

Захранващият кабел трябва да бъде поставен така, че във всяка част да не може да се достигне температура, по-висока от 90°C. Синият неутрален кабел, трябва да бъде свързан към клеморедата, отбелязан с "N". Кафявият или черен фазов кабел (който е поставен в клеморедата, маркиран с "L", трябва да бъде винаги свързан с мрежовата фаза.

Изисквания за електрическо свързване

 Можете да проверите параметрите на настройките за настройка на този уред на табелката с данни. Вижте глава Технически спецификации.

 Производителят не носи отговорност, ако тези мерки за безопасност не бъдат спазвани.

Тази плоча е предназначена за свързване към електрозахранване 220 – 240 V 50 – 60 Hz AC.

Преди уредът да се свърже към електрозахранващата мрежа, проверете дали напрежението и честотата на захранването на табелката с данни отговарят на вашето електрозахранване. Табелката с основните данни е разположена под повърхността на капака.

Плочата е снабдена с еластичен 3-жилен захранващ кабел.

След приключване не трябва да има разрези или нишки от кабела и скобата на кабела трябва да бъде поставена сигурно над външната обвивка.

Смяна на свързващия кабел

 **ВНИМАНИЕ!** За да смени свързващия кабел, техникът трябва да има специално оборудване.

В този случай трябва да бъде използван само кабел тип H03V2V2-F T90 . Сечението на кабела трябва да е подходящо за напрежението и работната температура. Жълтият и зеленият заземителен проводник **2** трябва да бъде приблизително с 2 см по-дълъг от кафявия или черен проводник на фазата

1

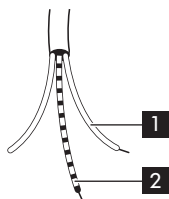

Свързване към газ

⚠ ВНИМАНИЕ! Вж. глава "Безопасност".

⚠ ПРЕДУПРЕЖДЕНИЕ!
Информация само от оторизирано лице.

Връзка с главна тръба

⚠ ВНИМАНИЕ! Този уред не е свързан към устройство за отвеждане на продуктите от горенето.

Инсталацията трябва да е съвместима с местните разпоредби. Свързването на плочата за готвене към газопровода или газовата бутилка трябва да се извърши посредством твърда медна или стоманена тръба с фитинги или посредством маркуч от неръждаема стомана с непрекъсната повърхност, съответстващ на местната нормативна уредба.

i Ако има проблем с тръбата не го поправяйте сам. Обърнете се към местния център за следпродажбено обслужване. Вижте глава Поддръжка.

Връзката трябва да се инсталира правилно и фиксира в съединителната тръба на плочата. В противен случай газта може да пропуска от свързващата тръба.

⚠ ВНИМАНИЕ! След като завършите инсталацията, проверете уплътнението и фиксирането на тръбата. За да проверите инсталацията, използвайте сапунена вода. Не използвайте пламък.

Настройка за смяна на вида газ

i Може да използвате този модел с природен газ. Можете обаче да го конвертирате за употреба с други типове газ, като осигурите правилните инжектори.

За повече информация относно смяната на инжекторите, вижте глава "Технически данни".

⚠ ВНИМАНИЕ! Конвертирането или замяната, може да се извърши само от сертифициран техник.

За да се заменят дюзите:

1. Свалете опората за поставяне на съдове.
2. Свалете капачето на горелката и короната.
3. Използвайте гаечен ключ 7 развентете и свалете дюзите, и ги заменете с подходящи такива за типа газ, който се използва.

- Сглобете отново частите, като изпълните същата процедура в обратен ред.

i Преди да запечатате уреда, поставете етикета със съответната информация за новия тип газ в близост до газоснабдителната тръба. Ако уредът е вече запечатан, залепете го в книжката с ръководството за потребителя след главата за технически данни, до чертежа на табелката с данни

i Можете да намерите този етикет в опаковката, доставена с уреда.

i Ако налягането на хранящия газ е различно от необходимото или променливо, трябва да инсталирате подходящ регулатор на налягането, който не се доставя с продукта. Ако е необходимо, трябва да се поръча отделно от местния доставчик на следпродажбени услуги, вижте глава "Услуги". Регулатора на налягане трябва да е постави на газоснабдителната тръба, в съответствие с действащите правила.

Табелката с основните данни е разположена под повърхността на капака.

Настройка на нивото на пламъка

Когато инсталирате плочата, е необходимо да се провери настройката на минималния пламък:

- Завъртете кранчето за газ на максимална позиция и запалете.

- Регулирайте кранчето за газ на позиция за минимален пламък и завъртете регулиращото копче от минимална до максимална настройка, няколко пъти. Ако пламъкът е непостоянен или изгасва, изпълнете следната процедура.
- Запалете отново горелката и регулирайте на минимум.
- Извадете контролния бутон и уплътнението.

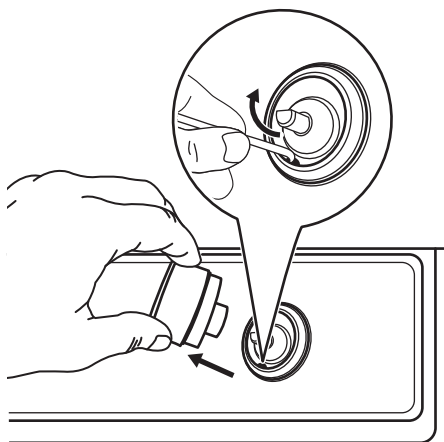

⚠ ВНИМАНИЕ! Внимавайте да не повредите уплътнението. Не използвайте остри инструменти за отстраняването му.

- За да регулирате, използвайте отверка с тънко острие и завъртете регулиращият винт, докато пламъкът стане стабилен и не изгасва, когато копчето се завърти от минимална на максимална позиция и обратно (вижте следващата снимка).

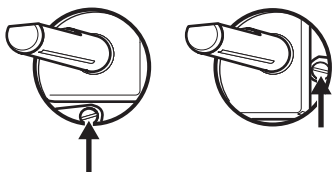

6. Повторете тази процедура за всички горелки.
7. Сглобете отново уплътнението и копчетата.

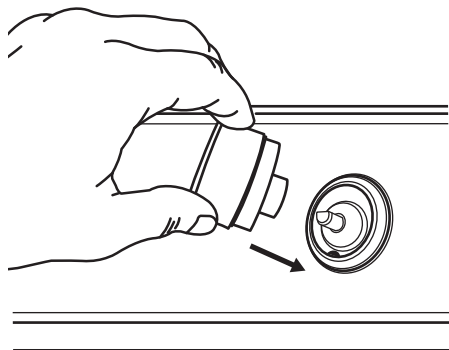

⚠ ВНИМАНИЕ! Поставете уплътнението в първоначалната позиция.

⚠ ВНИМАНИЕ! Ако уредът е свързан към течен газ (пропан G31 или бутан G30), винтът за регулиране трябва да се затегне възможно по-здраво.

i Ако уплътнението е повредено, то трябва да бъде поръчано от доставчика на следпродажбени услуги.

Енергийна ефективност

Продуктова информация в съответствие с регламент (ЕС) № 66/2014

Идентификация на модела		LAGAN 305.221.21
Вид на плота		Вградена плоча
Брой газови горелки		4
Енергийна ефективност на газова горелка (EE gas burner)	Задна средна - Среднонагриваща	62,1%
	Задна дясна - Среднонагриваща	59,4%
	Предна лява - Бързонагриваща	57,1%
	Предна дясна - Допълнителна	не е приложимо
Енергийна ефективност за газовия плот (EE gas hob)		59.5%

Уредът е тестван в съответствие с: EN 30-2-1.

Съвети за пестене на енергия

- Преди употреба се уверете, че горелките и поставките за съдове са сглобени правилно.
- Използвайте съдове за готвене с диаметри, отговарящи на размера на горелките.
- Центрирайте тенджерата върху горелката.

- Когато загревате вода, използвайте само необходимото количество.
- При възможност винаги поставяйте капак върху съда, в който готвите.
- Когато течността започне да кипи, намалете пламъка, за да започне течността да къкри.
- Ако е възможно, използвайте тенджерата под налягане. Вижте ръководството за употреба на уреда.

Изисквания за информация съгласно (ЕС) № 2023/826

Потребление на енергия в режим Изкл.	0,3 W
Максималното време, необходимо на оборудването за автоматично достигане на приложимия режим на ниска мощност	2 мин

Уредът е тестван в съответствие с: EN 50564.

Опазване на околната среда

Рециклирайте материалите със символа . Поставяйте опаковките в съответните контейнери, за да ги рециклирате. Помогнете за опазването на околната среда и човешкото здраве чрез рециклирането на отпадъци от

електрически и електронни уреди. Не изхвърляйте уреди, маркирани със символа  с битовите отпадъци. Върнете продукта в местното депо за рециклиране или се свържете с общинската служба.

ГАРАНЦИЯ НА ИКЕА

За какъв срок е валидна гаранцията на ИКЕА?

Тази гаранция е валидна в продължение на 5 години от датата на първоначалната покупка на уреда от ИКЕА. Като доказателство за покупката се изисква оригиналната касова бележка. Ако сервизната работа е извършена в периода на гаранцията, това няма да удължи гаранционния срок на уреда.

Кои уреди LAGAN не са обхванати от 5-годишната гаранция на ИКЕА?

Уредите LAGAN, закупени от ИКЕА преди 1 май 2026 г., имат 2-годишна гаранция, считано от датата на първоначалната покупка.

Кой извършва сервизното обслужване?

Доставчикът на сервизно обслужване на ИКЕА извършва обслужване посредством свои собствени сервизи или мрежа от упълномощени сервизни партньори.

Какво покрива тази гаранция?

Гаранцията покрива дефекти на уреда, които са предизвикани от дефектна конструкция или дефекти в материалите, настъпили след датата на покупка от ИКЕА. Тази гаранция важи само при домашна употреба. Изключенията са посочени под заглавие "Какво не се покрива от тази гаранция?". В рамките на гаранционния срок се покриват разходите за отстраняване на дефекта, като ремонти, части, труд и пътуване, при условие че уредът е достъпен за ремонт без специални разноски и че дефектът е свързан с неизправна конструкция или

дефект в материалите, покриван от гаранцията. При тези условия се прилагат Директивите на ЕС (№ 99/44/ЕО) и съответната местна нормативна уредба. Сменените части стават собственост на IKEA.

Какво ще направи IKEA, за да отстрани проблема?

Определеният сервизен доставчик на IKEA ще провери продукта и ще реши по свое усмотрение дали той се покрива от тази гаранция. Ако се установи, че се покрива, сервизният доставчик на IKEA или негов упълномощен сервизен партньор чрез своя собствен сервиз по свое усмотрение или ще ремонтира дефектния продукт, или ще го смени със същия или сравним такъв.

Какво не се покрива от тази гаранция?

- Нормално износване и изхабяване
- Умишлена или предизвикана от небрежност повреда, повреда, предизвикана от неспазване на инструкциите за работа, от неправилно инсталиране или от свързване към неподходящо напрежение, повреда, предизвикана от химична или електрохимична реакция, ръжда, корозия или повреда от вода, включително, но не само повреда, предизвикана от прекомерно количество варовик в подаваната вода, повреда, предизвикана от ненормални условия на околната среда.
- Консумативи, включително батерии и електрически крушки.
- Нефункционални и декоративни части, от които не зависи нормалното използване на уреда, включително драскотини и възможни разлики в цветовете.
- Случайна повреда, предизвикана от чужди тела или материи, както и почистване и отпушване на филтри, системи за оттичане или чекмеджета за сапун.
- Повреда на следните части: стъклокерамика, принадлежности, кошници за съдове и прибори, тръби

за подаване и оттичане, уплътнения, електрически крушки и плафони на крушки, ключове, корпуси и части на корпуси. С изключение на случаите, когато такива повреди могат да се докажат като предизвикани от дефекти в производството.

- Случаи, в които не е установен дефект при посещението на техник.
- Ремонт, които не са извършени от посочените от нас сервизни доставчици и/или упълномощени сервизни партньори или при които са използвани неоригинални части.
- Ремонт, предизвикани от инсталация, която е дефектна или не отговаря на спецификациите.
- Употреба на уреда в среда, която не е домашна, т. е. професионална употреба.
- Повреди от транспортиране. Ако клиентът сам транспортира продукта до дома си или друг адрес, IKEA не носи отговорност за повреди, които могат да възникнат при транспортирането. Ако обаче IKEA доставя продукта до адреса за доставка на клиента, то повреда на продукта, която възникне при такава доставка, се покрива от тази гаранция.
- Цена за извършване на първоначално инсталиране на уреда на IKEA. Ако обаче доставчик на услуги на IKEA или негов оторизиран сервизен партньор ремонтира или замени уреда при условията на тази гаранция, то доставчикът на услуги или неговият оторизиран сервизен партньор ще инсталират повторно ремонтирания уред или заменящия уред, ако това е необходимо.

Това ограничение не важи за работата без дефекти, извършена от квалифициран специалист с използване на наши оригинални части с цел да се пригоди уредът към спецификациите за техническа безопасност на друга страна от ЕС.

Как се прилага законодателството на страната

Гаранцията на IKEA ви дава определени законови права, които отговарят на или превишават всички местни законови изисквания, които може да са различни за различните страни.

Област на валидност

За уреди, закупени в една страна от ЕС и пренесени в друга страна от ЕС, сервиз се осигурява в рамките на гаранционните условия, нормални за новата страна. Задължение за извършване на сервиз в рамките на гаранцията съществува само ако:

- уредът отговаря на и е инсталиран в съответствие с техническите спецификации на страната, в която е направен гаранционният иск;
- уредът отговаря на и е инсталиран в съответствие с Инструкциите за инсталиране и Информацията за безопасност в Ръководството за потребителя.

Специализиран сервиз за поддръжка на уреди на IKEA:

Не се колебайте да се обърнете към сервиза за поддръжка на IKEA за следното:

1. иск при условията на тази гаранция;
2. въпроси за разясняване на инсталирането на уред на IKEA в специализираните кухненски мебели на IKEA. Сервизът не може да дава разяснения, свързани с:
 - общото инсталиране на кухни IKEA;
 - свързване към електроинсталацията (ако уредът е предоставен без щепсел и кабел), към водопровод и газова инсталация, тъй като то трябва да се извърши от упълномощен сервизен техник.
3. въпроси за разясняване по съдържанието на ръководство за потребителя и спецификации на уреда на IKEA.

За да се осигури предоставянето на най-добрата помощ за вас, прочетете внимателно Инструкциите за

инсталиране и/или раздела "Ръководство за потребителя" в тази книжка, преди да се обърнете към нас.

Как да ни намерите, ако се нуждаете от нашия сервиз



Проверете на последната страница на това ръководство за пълния списък на лица за контакт, определени от IKEA, и телефонните номера в съответната страна.

- i** За да ви предоставим по-бързо обслужване, препоръчваме да използвате определените телефонни номера от списъка накрая на това ръководство. Използвайте винаги номерата от списъка в книжката, предназначена за уреда, за който се нуждаете от помощ. Преди да ни се обадите, уверете се, че разполагате с номера на артикул на IKEA (8-цифрен код) и със серийния номер (8-цифрен код, който се намира на табелката с технически данни) на уреда, за който се нуждаете от нашата помощ.

- i** **ЗАПАЗЕТЕ КАСОВАТА БЕЛЕЖКА ОТ ПРОДАЖБАТА!** Това е вашето доказателство за покупка и е необходимо, за да бъде гаранцията в сила. Обърнете внимание, че на касовата бележка е даден и номерът на артикул на IKEA (8-цифрен код) за всеки от уредите, които сте закупили.

Необходима ли ви е допълнителна помощ?

За всички допълнителни въпроси, които не са свързани със сервизно обслужване, се обръщайте към центъра за обслужване

в нашия най-близък магазин на ИКЕА.
Препоръчваме внимателно да прочетете
документацията на уреда, преди да се
обърнете към нас.

Cuprins

Informații privind siguranța	45	Date tehnice	56
Instrucțiuni de siguranță	47	Conexiunea electrică	58
Instalarea	50	Racordul la gaz	59
Descrierea produsului	53	Eficiență energetică	61
Utilizarea zilnică	53	Informații privind mediul	62
Informații și sfaturi	54	GARANȚIA IKEA	62
Îngrijirea și curățarea	55		
Depanare	56		

Ne rezervăm dreptul asupra efectuării de modificări.

Informații privind siguranța

Înainte de instalarea și de utilizarea aparatului, citiți cu atenție instrucțiunile furnizate. Producătorul nu este responsabil dacă instalarea și utilizarea incorectă a aparatului provoacă vătămări și daune. Păstrați întotdeauna instrucțiunile împreună cu aparatul pentru consultare ulterioară.

Siguranța copiilor și a persoanelor vulnerabile

- Acest aparat poate fi utilizat de copiii cu vârsta mai mare de 8 ani, de persoanele cu capacități fizice, senzoriale sau mentale reduse sau de persoanele ne-experimentate doar sub supraveghere sau după o scurtă instruire care să le ofere informațiile necesare despre utilizarea sigură a aparatului și să le permită să înțeleagă pericolele la care se expun. Copiii cu vârsta mai mică de 8 ani și persoanele cu dizabilități profunde și complexe nu trebuie lăsate să se apropie de aparat dacă nu sunt supravegheate permanent.
- Copiii trebuie supravegheați pentru a vă asigura că nu se joacă cu aparatul.
- Nu lăsați ambalajele la îndemâna copiilor și aruncați-le conform reglementărilor.
- AVERTISMENT: Aparatul și piesele accesibile ale acestuia devin fierbinți pe durata utilizării. Nu lăsați copiii și

animalele de companie în apropierea aparatului atunci când funcționează și se răcește.

- Dacă aparatul are un dispozitiv de siguranță pentru copii, acesta trebuie activat.
- Copiii nu vor realiza operațiunile de curățare sau de întreținere care revin utilizatorului aparatului fără a fi supravegheați.

Informații generale privind siguranța

- Acest aparat poate fi utilizat numai pentru gătire.
- Acest aparat este proiectat pentru uz casnic individual într-un mediu interior.
- Acest aparat electrocasnic poate fi utilizat în birouri, camere de oaspeți, camere de oaspeți cu paturi și mic dejun, case de oaspeți în cadrul fermelor și alte spații de cazare similare, în care această utilizare nu depășește (media) nivelurile de utilizare domestică.
- **AVERTISMENT:** Aparatul și piesele accesibile ale acestuia devin fierbinți pe durata utilizării. Aveți grijă să nu atingeți elementele de încălzire.
- Aparatul nu trebuie să fie pus în funcțiune cu ajutorul unui cronometru extern sau al unui sistem separat de telecomandă.
- **AVERTISMENT:** Gătirea neasistată la plită folosind grăsimi sau ulei poate fi periculoasă și poate provoca un incendiu.
- Nu folosiți niciodată apă pentru stingerea focului de gătire. Opriți aparatul și acoperiți flăcările cu o pătură ignifugă sau un capac.
- **ATENȚIE:** Procesul de gătire trebuie supravegheat. Un proces de gătire pe termen scurt trebuie supravegheat permanent.
- **AVERTISMENT:** Pericol de incendiu: Nu depozitați nimic pe suprafețele de gătit.

- Obiectele de metal, de ex. cuțitele, furculițele, lingurile și capacele nu trebuie puse pe suprafața plitei, deoarece se pot înfierbânta.
- Nu folosiți aparatul înainte de a-l instala în structura încastrată.
- Deconectați aparatul de la rețeaua electrică înainte de a efectua operații de întreținere.
- Nu folosiți un aparat de curățat cu abur pentru a curăța aparatul.
- În cazul în care cablul de alimentare este deteriorat, acesta trebuie înlocuit de producător, centrul de service autorizat sau persoane cu o calificare similară pentru a se evita orice pericol.
- Când aparatul este conectat direct la sursa de alimentare electrică, este obligatorie utilizarea unui comutator cu izolație la toți polii și cu contacte distanțate. Trebuie garantată deconectarea completă în conformitate cu condițiile specificate în categoria III pentru supratensiune. Cablul de împământare este exclus.
- Când alegeți traseul cablului de alimentare, asigurați-vă că acesta nu intră în contact direct (spre exemplu folosind manșonul de izolare) cu piese care pot atinge temperaturi cu peste 50°C mai mari decât temperatura camerei.
- AVERTISMENT: Folosiți doar opritoare realizate de producătorul aparatului de gătit sau indicate de producătorul aparatului în instrucțiunile de utilizare ca fiind adecvate sau opritoare incluse în aparat. Utilizarea unor opritoare neadecvate poate produce accidente.

Instrucțiuni de siguranță

Instalarea

⚠️ AVERTISMENT! Aparatul trebuie instalat de către un instalator autorizat.

- Îndepărtați toate ambalajele.
 - Dacă aparatul este deteriorat, nu îl instalați sau utilizați.
 - Urmați instrucțiunile de instalare furnizate împreună cu aparatul.
 - Respectați distanțele minime față de alte aparate și corpuri de mobilier.
 - Aveți întotdeauna grijă când mutați aparatul deoarece acesta este greu. Folosiți întotdeauna mănuși de protecție și încălțăminte închisă.
 - Închideți etanș suprafețele tăiate cu un agent de etanșare pentru ca umezeala să nu umfle materialul.
 - Protejați partea de jos a aparatului de abur și umezeală.
 - Nu așezați aparatul lângă o ușă sau sub o fereastră. Astfel, vasele fierbinți de pe aparat nu vor cădea atunci când ușa sau fereastra va fi deschisă.
 - Dacă aparatul este așezat deasupra unor sertare, verificați dacă spațiul dintre partea de jos a aparatului și sertarul de sus este suficient pentru a permite circulația aerului.
 - Baza aparatului poate deveni fierbinte. Instalați sub aparat un panou de separare ignifug pentru a preveni accesarea bazei acestuia.
- Consultați Instrucțiunile de montare.

Conexiunea la rețeaua electrică

⚠️ AVERTISMENT! Pericol de incendiu și electrocutare.

- Toate racordurile electrice trebuie realizate de către un instalator autorizat.
- Aparatul trebuie legat la o priză cu împământare.
- Înainte de a efectua orice tip de operație, asigurați-vă că ați deconectat aparatul de la sursa de curent.
- Asigurați-vă că parametrii de pe plăcuța cu date tehnice sunt compatibili cu

valorile nominale ale sursei de alimentare.

- Asigurați-vă că aparatul a fost instalat corect. Cablurile de alimentare electrică și ștechererele (dacă există) slăbite sau încordate pot să provoace încălzirea terminalului.
- Utilizați cablul de alimentare electrică corect.
- Nu permiteți încălzirea cablului de alimentare electrică.
- Asigurați-vă că este instalată o protecție împotriva șocurilor.
- Utilizați clema de detensionare de pe cablu.
- Nu lăsați cablul de alimentare sau ștecherul (dacă există) să atingă aparatul fierbinte sau vase fierbinți atunci când conectați aparatul la prizele din vecinătate.
- Nu folosiți prize multiple și cabluri prelungitoare.
- Procedați cu atenție pentru a nu deteriora ștecherul (dacă este cazul) sau cablul de alimentare electrică. Contactați Centrul nostru de service autorizat sau un electrician pentru a schimba un cablu de alimentare deteriorat.
- Protecția la electrocutare a pieselor aflate sub tensiune și izolate trebuie fixată astfel încât să nu permită scoaterea ei fără folosirea unor unelte.
- Introduceți ștecherul în priză numai după încheierea procedurii de instalare. Asigurați accesul la priză după instalare.
- Dacă priza de curent prezintă jocuri, nu conectați ștecherul.
- Nu trageți de cablul de alimentare pentru a scoate din priză aparatul. Trageți întotdeauna de ștecher.
- Folosiți doar dispozitive de izolare adecvate: întrerupătoare pentru protecția liniei, siguranțe (siguranțe înfiletabile scoase din suport), contactori și declanșatori la protecția de împământare.
- Instalația electrică trebuie să fie prevăzută cu un dispozitiv de izolare care să vă permită să deconectați aparatul de la rețea la toți polii. Dispozitivul izolator

trebuie să aibă o deschidere între contacte de cel puțin 3 mm.

Racordul la gaz

⚠️ AVERTISMENT! Pericol de incendiu și explozie

- Toate racordurile la gaz trebuie realizate de către un instalator autorizat.
- Înainte de instalare, verificați dacă condițiile din rețeaua locală de distribuție a gazului (tipul și presiunea gazului) și reglajele aparatului sunt compatibile.
- Verificați dacă aerul circulă în jurul aparatului.
- Informațiile despre alimentarea cu gaz se găsesc pe plăcuța cu date tehnice.
- Acest aparat nu este conectat la un dispozitiv care să evacueze produsele rezultate în urma combustiei. Aparatul se racordează în conformitate cu reglementările în vigoare privind instalarea. Respectați cerințele privind ventilarea adecvată.

Utilizarea

⚠️ AVERTISMENT! Pericol de accidentare, arsuri și electrocutare.

⚠️ ATENȚIE! Utilizarea unui aparat de gătit pe gaz are ca rezultat producerea de căldură, umezeală și produse de combustie în camera în care este instalat. Asigurați-vă că bucătăria este bine aerisită, în special atunci când aparatul este în uz. Utilizarea îndelungată a aparatului poate necesita o ventilare suplimentară, de exemplu creșterea ventilației mecanice acolo unde există, ventilație suplimentară pentru a îndepărta în siguranță produsele de combustie în aerul exterior (extern), asigurând în același timp și schimbări de aer din încăperea cu ventilație suplimentară. Consultați o persoană calificată înainte de instalarea ventilației suplimentare.

- Nu modificați specificațiile acestui aparat.
- Îndepărtați toate ambalajele, etichetele și foliile protectoare (dacă este cazul) înainte de prima utilizare.
- Verificați dacă orificiile de ventilație nu sunt blocate.
- Nu lăsați aparatul nesupravegheat în timpul funcționării.
- Setați zona de gătit la „Off” (Oprit) după fiecare utilizare.
- Nu puneți tacâmuri sau capace pentru oale pe zonele de gătit. Acestea pot deveni fierbinți.
- Nu acționați aparatul având mâinile umede sau când acesta este în contact cu apa.
- Nu utilizați aparatul ca suprafață de lucru sau ca loc de depozitare.
- Când puneți alimente în ulei fierbinte, uleiul poate să sară.

⚠️ AVERTISMENT! Pericol de incendiu și explozie

- Grăsimile și uleiul, când sunt încălzite, pot elibera vapori inflamabili. Nu apropiați flăcări sau obiecte încălzite de grăsimi și uleiuri când gătiți.

- Vaporii pe care uleiul foarte fierbinte îi eliberează pot să se aprindă spontan.
- Uleiul folosit, care conține resturi de mâncare, poate lua foc la temperaturi mai mici decât uleiul care este utilizat pentru prima dată.
- Produsele inflamabile sau obiectele umezite cu produse inflamabile nu trebuie introduse în aparat, nici puse alături sau deasupra acestuia.

⚠ AVERTISMENT! Pericol de deteriorare a aparatului.

- Nu țineți vase de gătit fierbinți pe panoul de comandă.
- Aveți grijă să nu se evaporeze tot lichidul din vas.
- Procedați cu atenție pentru a nu lăsa obiecte sau vase să cadă pe aparat. Suprafața se poate deteriora.
- Nu lăsați niciodată un arzător aprins cu un vas gol deasupra sau fără niciun vas.
- Nu puneți folie de aluminiu pe aparat.
- Folosiți doar vase stabile cu forma corectă și diametrul mai mare decât dimensiunile arzătoarelor.
- Asigurați-vă că vasele sunt poziționate central pe arzătoare.
- Nu utilizați vase mari care depășesc marginile aparatului. Acest lucru poate cauza deteriorarea suprafeței de lucru.
- Asigurați-vă că flacăra nu se stinge atunci când rotiți brusc butonul de la poziția maxim la poziția minim.
- Utilizați doar accesoriile furnizate împreună cu aparatul.
- Nu instalați un difuzor de flacăra pe arzător.
- Nu permiteți lichidelor acide, precum oțetul, suc de lămâie sau agenții detartranți să intre în contact cu plita. Acestea pot cauza pete mate.

- Decolorarea emailului sau a oțelului inoxidabil nu are niciun efect asupra funcționării aparatului.

Îngrijirea și curățarea

⚠ AVERTISMENT! Nu scoateți butoanele, butoanele de selectare sau garniturile din panoul de comandă. Ar putea intra apă în aparat și să provoace daune.

- Curățați regulat aparatul pentru a preveni deteriorarea materialului de la suprafață.
- Înainte de curățare, opriți cuptorul și lăsați-l să se răcească.
- Nu folosiți apă pulverizată și abur pentru curățarea aparatului.
- Curățați aparatul cu o lavetă moale, umedă. Utilizați numai detergenți neutri. Nu folosiți produse abrazive, bureți abrazivi, solvenți sau obiecte metalice.
- Nu curățați arzătoarele în mașina de spălat vase.

Serviciul de asistență tehnică

- Pentru a repara aparatul contactați Centrul de service autorizat. Utilizați doar piese de schimb originale.

Eliminare

⚠ AVERTISMENT! Pericol de vătămare sau sufocare.

- Contactați autoritatea locală pentru informații privind eliminarea aparatului.
- Deconectați aparatul de la sursa de alimentare electrică.
- Tăiați cablul de alimentare electrică chiar de lângă aparat și aruncați-l.
- Coborâți țevile externe de gaz.

Instalarea

⚠ AVERTISMENT! Consultați capitolele privind siguranța.

Informații cu caracter general

-  **AVERTISMENT!** Acest aparat trebuie instalat, conectat sau reparat numai de către o persoană competentă, conform standardului de gaz relevant. Utilizați numai piese furnizate împreună cu produsul. Utilizați doar piese de schimb originale.

Producătorul nu este responsabil pentru vătămarea persoanelor sau animalelor sau pentru distrugerea bunurilor ca urmare a nerespectării următoarelor cerințe.

-  **ATENȚIE!** Consultați Instrucțiunile de montaj pe durata instalării.

-  **AVERTISMENT!** Procesul de instalare trebuie să respecte legile, ordonanțele, directivele și standardele, reglementările și regulile privind siguranța electrică, reciclarea corectă în conformitate cu reglementările în vigoare în țara de utilizare.

-  Înainte de instalare, verificați dacă condițiile locale de distribuție (gaz/presiune a gazului) și reglarea aparatului sunt compatibile.

-  Parametrii pentru reglarea acestui aparat sunt menționați pe plăcuța cu date tehnice (consultați capitolul Date tehnice).

-  **AVERTISMENT!** Aparatul trebuie legat la pământ.

-  **AVERTISMENT!** Risc de vătămare din cauza curentului electric.

-  Trebuie să respectați distanțele minime față de alte aparate și dulapuri de mobilier sau alte unități în conformitate cu Instrucțiunile de asamblare.

Distanța minimă care trebuie menținută între marginea separării și peretele lateral trebuie să fie de 100 mm.

Suprafețele decupate ale blatului de lucru trebuie să fie protejate împotriva umezelii folosindu-se un agent de etanșare adecvat furnizat în pungă suplimentară a produsului. Etanșați aparatul de suprafața de lucru, fără a lăsa niciun spațiu liber. Nu utilizați silicon ca agent de etanșare între aparat și blat. Nu instalați aparatul lângă uși sau sub ferestre. În caz contrar, vasele fierbinți pot cădea de pe suporturile de vase.

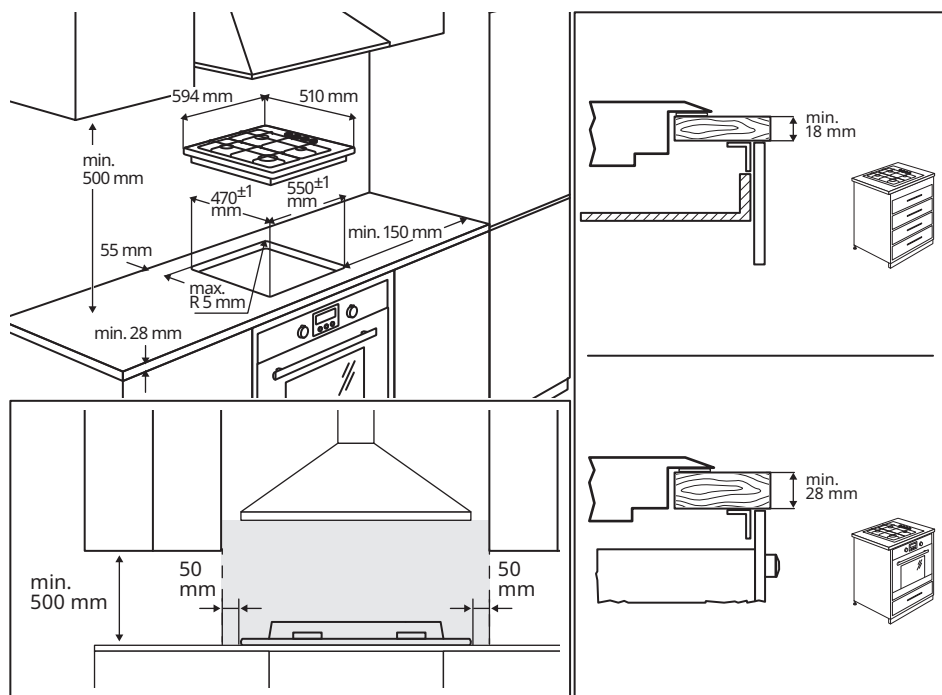

Pentru mai multe informații privind instalarea, consultați Instrucțiunile pentru montare.

Descrierea produsului

Configurația plitei de gătit

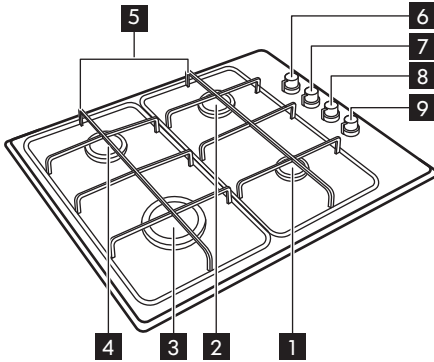

- 1 Arzător auxiliar
- 2 Arzător semi-rapid
- 3 Arzător rapid
- 4 Arzător semi-rapid
- 5 Suporturi detașabile pentru vase
- 6 Butonul de control al arzătorului semi-rapid
- 7 Butonul de control al arzătorului semi-rapid
- 8 Buton de comandă arzător rapid
- 9 Butonul de control al arzătorului auxiliar

Buton de comandă a arzătorului

Butoanele de comandă pentru plită se află pe partea dreaptă a plitei.

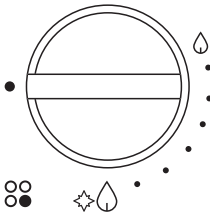

Simbol	Descriere
●	nu există alimentare cu gaz / poziția oprit
⬠ 🔥	alimentarea cu gaz este maximă / setare aprindere
🔥	alimentarea cu gaz este minimă
⬠ ●	pentru a indica poziția arzătorului

Utilizarea zilnică

⚠️ AVERTISMENT! Consultați capitolele privind siguranța.

Aprinderea arzătorului

i Întotdeauna aprindeți arzătorul înainte de a pune vasele de gătit.

Pentru a aprinde arzătorul:

1. Apăsați butonul de comandă și rotiți-l spre stânga la poziția de maxim marcată cu 🔥.
2. Țineți apăsat butonul de comandă timp de circa 5 s. Astfel, termocuplul se încălzește și dispozitivul de siguranță se dezactivează. Dacă nu apăsați butonul de comandă, alimentarea cu gaz este întreruptă.
3. Flacăra se poate regla după aprindere.

- i** Dacă după câteva încercări arzătorul nu se aprinde, verificați dacă sunt corecte pozițiile coroanei și ale capacului arzătorului.

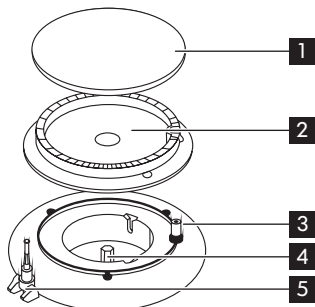

- 1** Capac arzător
2 Coroană arzător
3 Bujie de aprindere
4 Injector
5 Termocuplu

- ⚠** **AVERTISMENT!** Nu țineți apăsat butonul de control pentru mai mult de 15 secunde. Dacă arzătorul nu se aprinde nici după 15 secunde, eliberați butonul de control, rotiți-l pe poziția oprit și așteptați cel puțin 1 minut înainte de a încerca să aprindeți din nou arzătorul.

- i** În lipsa curentului electric, aprinderea se poate face și fără dispozitivul electric. În acest caz, apropiați o flacără de arzător, apăsați butonul respectiv și rotiți-l în sens antiorar până când ajunge pe poziția de maxim.

- ⚠** **AVERTISMENT!** Procedați cu atenție atunci când utilizați flacără deschisă în bucătărie. Producătorul nu își asumă nicio responsabilitate în cazul utilizării necorespunzătoare a flăcării.

- i** Dacă arzătorul se stinge din întâmplare, rotiți butonul de control pe poziția oprit și așteptați cel puțin 1 minut înainte de a încerca să-l aprindeți din nou.
- i** Atunci când porniți alimentarea după instalare sau după o pană de curent, generatorul de scânteie se activează automat.
- i** Plita este furnizată cu supape progresive. Acestea fac mai exactă reglarea nivelului flăcării.

Stingerea arzătorului

Pentru a stinge flacăra, rotiți butonul de control relevant în sensul acelor de ceasornic pe simbolul ●.

- ⚠** **AVERTISMENT!** Micșorați întotdeauna flacăra sau stingeți-o înainte de a lua vasele de pe arzător.

Informații și sfaturi

- ⚠** **AVERTISMENT!** Consultați capitolele privind siguranța.

Diametrele vaselor

- i** Țineți vasul centrat pe suporturile pentru vase.

- i** Utilizați numai oale și cratițe cu fundul potrivit mărimii arzătorului folosit.

Arzător	Diametrul minim al vaselor	Diametrul maxim al vaselor
Stânga față (Rapid)	180	260
Dreapta față (Auxiliar)	80	180

Arzător	Diametrul minim al vaselor	Diametrul maxim al vaselor
Stânga spate (Semi-rapid)	120	220
Dreapta spate (Semi-rapid)	120	220

Baza vasului ar trebui să fie cât mai groasă și cât mai plată posibil.

Îngrijirea și curățarea

- ⚠** **AVERTISMENT!** Consultați capitolele privind siguranța.

Informații cu caracter general

- ⚠** **AVERTISMENT!** Înainte de curățare, opriți cuptorul și lăsați-l să se răcească.
- ⚠** **AVERTISMENT!** Nu curățați aparatul cu aparate de curățat cu jet de abur sau cu presiune mare.
- ⚠** **AVERTISMENT!** Nu utilizați substanțe de curățare abrazive, bureți de sârmă sau acizi. Acestea deteriorează aparatul.
- ⚠** **AVERTISMENT!** Nu curățați capacul și coroana arzătorului în mașina de spălat vase. Risc de coroziune.

Pentru a îndepărta toate alimentele rămase spălați elementele emailate, capacele și arzătoarele cu apă caldă cu săpun.

- i** Îndepărtați imediat petele de grăsime sau zahăr. Nu le lăsați pe suprafața plitei în timpul gătirii.

Spălați elementele din oțel inoxidabil cu apă și uscați-le cu o lavetă moale.

Acest model este echipat cu aprindere electrică. Pentru a evita problemele de la aprindere, păstrați curată „lumânarea” ceramică cu electrod.

- i** Nu puneți suporturile de vase într-o mașină de spălat vase. Spălați-le manual și uscați-le cu o lavetă moale. După curățare, verificați dacă suporturile de vase sunt poziționate corect.
- i** Pentru a verifica starea țevii de alimentare cu gaz și a regulatorului de presiune, contactați Furnizorul de servicii post-vânzare. Serviciul nu este gratuit.

După curățare, uscați cu o cârpă uscată și moale.

Depanare

 **AVERTISMENT!** Consultați capitolele privind siguranța.

Ce trebuie făcut dacă...

Problemă	Cauză posibilă	Soluție
Nu se produce scânteie la aprinderea gazului.	Nu există alimentare cu energie electrică.	Verificați dacă unitatea este conectată și dacă alimentarea cu energie electrică este pornită.
	Nu există alimentare cu energie electrică.	Verificați siguranța instalației electrice a casei.
	Capacul și coroana arzătorului sunt poziționate incorect.	Verificați dacă capacul și coroana arzătorului sunt aliniate corect.
Flacăra se stinge imediat după aprindere.	Termocuplul nu încălzește suficient.	După aprinderea flăcării, țineți apăsat butonul timp de aproximativ 5 secunde.
Flacăra arde inegal pe circumferința arzătorului.	Coroana arzătorului este blocată cu resturi de alimente.	Verificați dacă injectorul principal și coroana arzătorului sunt blocate cu resturi de alimente.

Dacă apare o eroare, încercați mai întâi să găsiți chiar dvs. o soluție. Dacă nu puteți găsi singur o soluție la problemă, contactați centrul de contact telefonic al magazinului IKEA. Găsiți o listă completă de puncte de contact IKEA la finalul acestui manual.



Dacă aparatul este folosit incorect sau nu este instalat de un tehnician autorizat, serviciul nu este gratuit, chiar și în perioada de garanție.

Date tehnice

Dimensiunile plitei

Lățime	594 mm
Adâncime	510 mm
Înălțime de încastrare	44 mm

Categoria aparatului: I12H3B/P

Alimentarea cu gaz a aparatului: Gaz natural G20 (2H) 20 mbar

Acest aparat este proiectat pentru a fi utilizat cu gaz natural, dar poate fi transformat pentru utilizarea unui alt tip de gaz, în conformitate cu tabelul de mai jos.









Alte date tehnice

Clasa aparatului: 3

PUTERE TOTALĂ	
Gaz inițial:	G20 (2H) 20 mbar = 8.0 kW
Înlocuirea tipului de gaz:	G30/G31 (3B/P) 30/30 mbar = 567 g/h
Racordul la gaz:	G 1/2"

Tip de arzător	Marcă injector	Putere nominală kW	Debit nominal g/h	Putere redusă kW	by-pass
G20 20 mbar					
Rapid (mare)	119	3.0	-	0.75	42
Semi-rapid (mediu)	96	2.0	-	0.45	32
Auxiliar (mic)	70	1.0	-	0.33	28
G30/G31 30/30 mbar					
Rapid (mare)	86	2.8	204	0.75	42
Semi-rapid (mediu)	71	2.0	145	0.45	32
Auxiliar (mic)	50	1.0	73	0.33	28

Plăcuță cu date tehnice

MODEL 000.000.00 21552 Made in Italy © Inter IKEA Systems B.V. 2021	IKEA of Sweden AB SE - 34381 Älmhult PI-000000-0  2122	     	MOD: G2X CXX mbar = XXkW G3X CXX mbar = XXXg/h Max Power = 6W 220-240 V ~ 50-60 Hz	 000000000000000000000000
TYPE H0000-0/0 S.N.: 00000000	PNC. 000000000 00			

Imaginea de mai sus prezintă plăcuța cu datele tehnice ale aparatului (fără numărul de serie care este generat dinamic pe durata procesului de producție), care se găsește în partea de jos a carcasei.

Stimați clienți, aplicați aici în lateral eticheta pe care o găsiți în punga de plastic specială,

din ambalajul plitei. Acest lucru vă va fi de ajutor la identificarea precisă a modelului plitei, în cazul în care veți avea nevoie de asistență. Vă mulțumim pentru ajutor!

Conexiunea electrică

⚠️ AVERTISMENT! Consultați capitolele privind siguranța.

Cablul electric de legătură între unități

⚠️ ATENȚIE! Informații exclusiv pentru instalatorul autorizat.

⚠️ AVERTISMENT! Aparatul trebuie legat la o priză cu împământare.

⚠️ AVERTISMENT! Pericol de vătămare prin electrocutare.

- Borna de racordare la rețea este sub tensiune.
- Scoateți de sub tensiune borna de racordare la rețea.
- Conexiunile slăbite și inadecvate la fișă și priză, pot supraîncălzi borna.
- Conexiunile cu clemă trebuie instalate corect.
- Fixați cablul cu o clemă de detensionare. Înainte de conectare, verificați dacă tensiunea nominală a aparatului specificată pe plăcuța cu datele tehnice coincide cu tensiunea de alimentare a rețelei electrice disponibile. Verificați, de asemenea, puterea nominală a aparatului și asigurați-vă că firul este dimensionat corect la puterea nominală a aparatului. Consultați capitolul Date tehnice.

Plăcuța cu datele tehnice se află sub suprafața carcasei.

Aparatul este furnizat cu un cablu de conexiune. Cablul trebuie să fie dotat cu un ștecher adecvat, care susține voltajul indicat pe plăcuța de identificare. Consultați capitolul Date tehnice.

Ștecherul trebuie introdus într-o priză corespunzătoare. Dacă aparatul va fi racordat direct la sistemul electric, trebuie să instalați un întrerupător bipolar între aparat și sursa de alimentare cu energie electrică, cu o deschidere minimă de 3 mm între contactele întrerupătorului. Întrerupătorul bipolar trebuie să fie de tipul potrivit pentru sarcina necesară, în conformitate cu reglementările în vigoare.

Cablul de conexiune trebuie plasat astfel încât, în fiecare parte, să nu atingă temperatura de 90°C. Cablul neutru albastru trebuie conectat la blocul de conexiuni marcat cu „N”. Cablul de culoare maro sau negru pentru fază montat în contactul marcat cu „L” din cutia de joncțiune trebuie să fie conectat întotdeauna la faza rețelei.

Specificații electrice

i Puteți consulta parametrii de reglare ai acestui aparat pe plăcuța cu date tehnice. Consultați capitolul Date tehnice.

i Producătorul nu își asumă nicio responsabilitate dacă aceste măsuri de siguranță nu sunt respectate.

Această plită este proiectată pentru a fi conectată la o sursă de electricitate de 220-240 V 50-60 Hz CA.

Înainte de a conecta aparatul la sursa de alimentare cu electricitate, asigurați-vă că tensiunea menționată pe plăcuța cu datele tehnice corespunde cu tensiunea sursei. Plăcuța cu datele tehnice se află sub suprafața carcasei.

Această plită este furnizată cu un cablu de alimentare flexibil cu 3 fire.

La terminare nu trebuie să existe nicio tăietură sau fire libere, iar clema de cablu trebuie fixată peste învelișul exterior.

Înlocuirea cablului de conectare

⚠ AVERTISMENT! Pentru a înlocui cablul de conexiune tehnicianul are nevoie de echipament dedicat.

În acest caz, trebuie folosit numai cablu de tipul H03V2V2-F T90. Secțiunea cablului trebuie să fie adecvată pentru tensiunea și temperatura de lucru. Firul galben și verde de împământare **2** trebuie să fie cu aproximativ 2 cm mai lung decât firul de fază maro sau negru **1**.

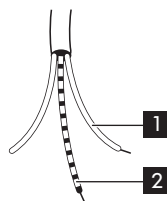

Racordul la gaz

⚠ AVERTISMENT! Consultați capitolele privind siguranța.

⚠ ATENȚIE! Informații exclusiv pentru instalatorul autorizat.

Conexiunea la rețea

⚠ AVERTISMENT! Acest aparat nu este conectat la un dispozitiv de evacuare a produselor de combustie a gazelor arse.

Instalarea trebuie să respecte reglementările locale în vigoare. Conform reglementărilor locale, racordarea suprafeței de gătit la rețeaua de alimentare cu gaz sau la butelia de gaz trebuie efectuată prin intermediul unei țevi rigide din cupru sau oțel cu fittinguri sau prin intermediul unui furtun din oțel inoxidabil cu suprafață continuă.

i Dacă apare o problemă cu țeava, nu o reparați singur. Contactați Furnizorul de servicii post-vânzare. Consultați capitolul Service.

Racordul trebuie efectuat corect și fixat în țeava de racordare a plitei. În caz contrar, pot exista scurgeri de gaz pe la racord.

⚠ AVERTISMENT! După ce terminați instalarea, verificați etanșeitățile și fixarea țevii. Pentru verificarea instalației folosiți apă cu săpun. Nu folosiți flacăra.

Conversia setării de gaz

i Puteți folosi acest model cu gaz natural (de la rețea). Însă, puteți face conversia pentru a-l utiliza cu alte gaze dacă folosiți injectoarele corecte.

Pentru mai multe informații cu privire la înlocuirea injectoarelor, consultați capitolul Date tehnice.

⚠ AVERTISMENT! Conversia sau înlocuirea pot fi efectuate numai de un tehnician autorizat.

Pentru a înlocui injectoarele:

1. Îndepărtați suportul tăvii.
2. Îndepărtați capacul și coroana arzătorului.
3. Folosind o cheie tubulară de 7, deșurubați și scoateți injectoarele, și înlocuiți-le cu cele necesare pentru tipul de gaz utilizat.
4. Montați la loc piesele, urmând aceeași procedură în ordine inversă.

i Înainte de a sigila aparatul, puneți eticheta cu informațiile relevante despre noul tip de gaz aproape de țeava de alimentare. Dacă aparatul este deja sigilat, vă rugăm să o lipiți direct pe broșura cu manualul de utilizare după capitolul Date tehnice, aproape de desenul cu plăcuța cu datele tehnice.

i Această etichetă se găsește în pachetul livrat împreună cu aparatul.

i Dacă presiunea de alimentare cu gaz diferă sau variază față de cea necesară, trebuie să instalați un regulator de presiune adecvat care nu este furnizat împreună cu produsul. Dacă este necesar, acesta poate fi comandat separat de la Furnizorul de servicii post-vânzare, consultați capitolul Service. Regulator de presiune trebuie montat pe țeava de alimentare cu gaz, în conformitate cu reglementările în vigoare.

Plăcuța cu datele tehnice se află sub suprafața carcasei.

Reglarea nivelului flăcării

Atunci instalați plita, va fi necesară verificarea setării flăcării minime:

1. Rotiți robinetul de gaz la maxim și aprindeți.
2. Setări robinetul de gaz în poziția minimă a flăcării și apoi rotiți butonul de control de la minim la maxim de câteva ori. Dacă flacăra este instabilă sau se stinge, efectuați procedura de mai jos.
3. Reaprindeți arzătorul și setați-l în poziția de minim.
4. Scoateți butonul de comandă și garnitura.

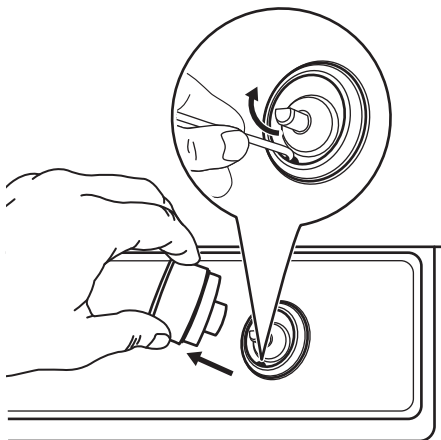

⚠ AVERTISMENT! Procedați cu atenție pentru a nu deteriora garnitura. Nu folosiți o unealtă ascuțită pentru îndepărtare.

5. Pentru ajustare, folosiți o șurubelniță subțire și rotiți șurubul de reglare până când flacăra este constantă și nu se stinge când butonul este rotit de la minim la maxim și vice versa (vedeți următoarea imagine).

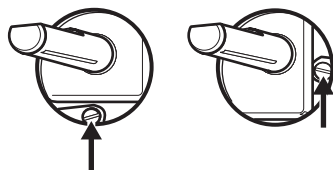

6. Repetați procedura pentru toate arzătoarele.
7. Montați la loc garnitura și butoanele de comandă.

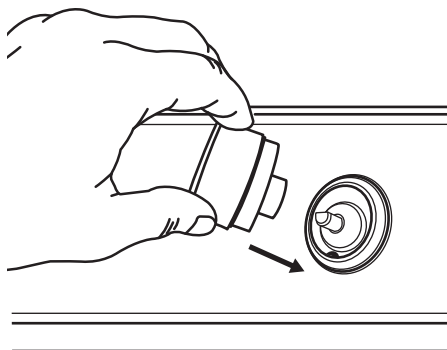

⚠ AVERTISMENT! Asigurați-vă că puneți garnitura exact în poziția originală.

⚠ AVERTISMENT! Dacă aparatul este conectat la gaz lichid (G31 propan sau G30 butan), șurubul de reglare trebuie strâns cât de mult posibil.

i Dacă garnitura este deteriorată, aceasta trebuie comandată de la Furnizorul de servicii post-vânzare.

Eficiență energetică

Informații despre produs în conformitate cu UE nr. 66/2014

Identificarea modelului		LAGAN 305.221.21
Tipul plitei		Plită încorporată
Numărul de arzătoare cu gaz		4

Eficiență energetică pe arzător cu gaz (EE gas burner)	Stânga spate - Semi Rapid	62,1%
	Dreapta spate - Semi Rapid	59,4%
	Stânga față - Rapid	57,1%
	Dreapta față - Auxiliar	nu este aplicabil
Eficiența energetică pentru plita cu gaz (EE gas hob)		59.5%

Aparatul a fost testat în conformitate cu: EN 30-2-1.

Sfaturi pentru economisirea energiei

- Înainte de utilizare, asigurați-vă că arzătoarele și suporturile pentru oală sunt corect asamblate.
- Folosiți vase cu diametre adaptate dimensiunii arzătoarelor.
- Centrați oala pe arzător.
- Pentru încălzirea apei, utilizați numai cantitatea de care aveți nevoie.
- Dacă este posibil, puneți întotdeauna capacul pe vas.
- Când lichidul începe să fiarbă, reglați flacăra pentru fierberea lichidului la foc mic.
- Dacă este posibil, folosiți o oală sub presiune. Consultați manualul de utilizare al acesteia.

Cerințe de informare conform (UE) nr. 2023/826

Consumul de curent în modul oprit	0.3 W
Timul maxim necesar pentru ca echipamentul să atingă automat modul de putere scăzută aplicabil	2 min

Aparatul a fost testat în conformitate cu: EN 50564.

Informații privind mediul

Reciclați materialele marcate cu simbolul . Pentru a recicla ambalajele, acestea trebuie puse în containerele corespunzătoare. Ajutați la protejarea mediului înconjurător și a sănătății umane reciclând deșeurile de aparate electrice și electronice. Nu aruncați

aparatele marcate cu simbolul  împreună cu deșeurile menajere. Returnați produsul la unitatea locală de reciclare sau contactați administrația locală.

GARANȚIA IKEA

Cât timp este valabilă garanția IKEA?

Această garanție este valabilă timp de 5 ani de la data originală de achiziție a aparatului

dumneavoastră de la IKEA. Ca dovadă a achiziției este necesară prezentarea facturii în original. Dacă lucrările de service sunt efectuate conform garanției, acest lucru nu

va prelungi perioada de garanție pentru aparatul respectiv.

Care aparate LAGAN nu sunt acoperite de garanția de 5 ani IKEA?

Aparatele LAGAN achiziționate de la IKEA înainte de 1 mai 2026 sunt acoperite de o garanție de 2 ani, începând de la data originală de achiziție.

Cine va executa reparațiile?

Furnizorul de asistență IKEA va furniza asistență prin centrele sale de asistență sau prin rețeaua de parteneri autorizați pentru asistență.

Ce anume acoperă această garanție?

Această garanție acoperă defecțiunile aparatului, care au fost cauzate de defecte din fabricație sau de defecțiuni ale materialului, apărute de la data cumpărării de la IKEA. Această garanție se aplică numai pentru uzul casnic. Excepțiile sunt specificate sub titlul "Ce anume nu este acoperit de această garanție?" În timpul perioadei de garanție, costurile pentru remedierea defecțiunilor, de ex. reparații, piese, manoperă și deplasare, vor fi acoperite, cu condiția ca aparatul să fie accesibil pentru reparații fără cheltuieli speciale, iar defecțiunea să fie cauzată de un defect din construcție sau de un defect al materialelor, acoperit de garanție. În aceste condiții sunt aplicabile liniile directe EU (Nr. 99/44/EG) și reglementările locale respective. Piesele înlocuite devin proprietatea firmei IKEA.

Ce va face IKEA pentru a corecta problema?

Furnizorul de asistență desemnat de IKEA va examina produsul și va hotărî, la discreția sa, dacă este acoperit de această garanție. Dacă se consideră că produsul este acoperit, furnizorul de asistență IKEA sau partenerii autorizați pentru asistență, prin centrele lor de asistență, la discreția lor, fie vor repara produsul defect, fie îl vor înlocui cu același produs sau cu altul comparabil.

Ce anume nu este acoperit de această garanție?

- Uzura normală.
- Deteriorările deliberate sau din neglijență, deteriorările cauzate de nerespectarea instrucțiunilor de funcționare, instalarea incorectă sau conectarea la o tensiune greșită, deteriorările cauzate de reacții chimice sau electro-chimice, deteriorările provocate de rugină, coroziune sau apă, inclusiv, dar nu limitat la acestea, deteriorările cauzate de conținutul excesiv de calcar din apa de alimentare, deteriorările cauzate de condițiile de mediu anormale.
- Piese consumabile, inclusiv bateriile și becurile.
- Piese nefuncționale și decorative, care nu afectează utilizarea normală a aparatului, inclusiv zgârieturile și posibilele diferențe de culoare.
- Deteriorările accidentale cauzate de obiecte sau substanțe străine și curățarea sau deblocarea filtrelor, a sistemelor de evacuare sau a sertarelor pentru detergent.
- Deteriorarea următoarelor piese: vitroceramică, accesorii, coșurile de vase și de tacâmuri, țevile de alimentare și de evacuare, garnituri de etanșare, becuri și capace de becuri, ecrane, butoane, carcase și piese ale carcaselor. Cu excepția cazurilor în care se demonstrează că aceste deteriorări au fost cauzate de defecte din fabricație.
- Cazurile în care nu s-a găsit nicio defecțiune în timpul vizitei tehnicianului.
- Reparațiile care nu au fost executate de furnizorii de asistență desemnați de noi și/sau de un partener contractual autorizat pentru asistență, sau pentru care s-au folosit piese de schimb neoriginale.
- Reparațiile cauzate de o instalare defectuoasă sau care nu este conformă cu specificațiile.
- Utilizarea aparatului în mediu non-casnic, de ex. utilizarea profesională.
- Deteriorările din cauza transportului. Dacă un client transportă produsul la domiciliul propriu sau la o altă adresă,

IKEA nu răspunde pentru nici un fel de deteriorare care poate apărea pe durata transportului. Totuși, dacă IKEA livrează produsul la adresa clientului, atunci deteriorarea produsului care apare pe durata acestei livrări va fi acoperită de această garanție.

- Costul pentru efectuarea instalării inițiale a aparatului IKEA. Pe de altă parte, dacă un furnizor de servicii IKEA sau partenerul său autorizat de service reparat sau înlocuiește aparatul în conformitate cu termenii acestei garanții, furnizorul de servicii sau partenerul său autorizat de service va reinstala aparatul reparat sau va instala piesa de schimb, dacă este necesar.

Această restricție nu se aplică operațiunilor corecte efectuate de un specialist calificat, care a folosit piesele noastre originale, pentru a adapta aparatul la specificațiile de siguranță tehnică din altă țară a UE.

Cum se aplică legea din țara de utilizare

Garanția IKEA vă acordă drepturi legale specifice, care acoperă sau depășesc cerințele legilor locale, care pot varia de la o țară la alta.

Zona de validitate

Pentru aparatele care sunt cumpărate într-o țară a UE și sunt duse în altă țară a UE, asistența va fi furnizată în cadrul condițiilor de garanție normale în noua țară. Obligația de a asigura asistență în cadrul garanției există doar dacă:

- aparatul respectă și este instalat în conformitate cu specificațiile tehnice din țara în care se solicită cererea de garanție;
- aparatul respectă și este instalat în conformitate cu Instrucțiunile de Asamblare și Informațiile privind siguranța din Manualul Utilizatorului;

Centrul de service autorizat pentru aparatele IKEA:

Vă rugăm nu ezitați să contactați centrul de service autorizat IKEA pentru:

1. a face o solicitare în condițiile acestei garanții;

2. a cere lămuriri despre instalarea aparatului IKEA în mobila de bucătărie specială IKEA. Asistența nu furnizează lămuriri legate de:
 - instalarea generală a bucătăriei IKEA;
 - racordările la electricitate (dacă mașina este livrată fără ștecher și cablu), la apă și la gaz, deoarece acestea trebuie efectuate de un tehnician specializat de la serviciul de asistență.
3. a cere lămuriri despre conținutul manualului utilizatorului și despre specificațiile aparatului IKEA.

Pentru a vă putea asigura cea mai bună asistență, vă rugăm să citiți cu atenție Instrucțiunile de Asamblare și/sau secțiunea din Manualul Utilizatorului din această broșură, înainte de a ne contacta.

Cum ne puteți contacta dacă aveți nevoie de asistența noastră



Vă rugăm consultați ultima pagină a acestui manual pentru lista completă de contact IKEA și numerele de telefon naționale corespunzătoare.



Entru a vă putea oferi un serviciu mai rapid, vă recomandăm să utilizați numerele de telefon speciale, din lista de la sfârșitul acestui manual. Consultați întotdeauna numerele indicate în broșura aparatului specific pentru care aveți nevoie de asistență. Înainte de a ne apela trebuie să aveți la îndemână numărul articolului IKEA (codul din 8 cifre) și numărul de serie (codul din 8 cifre care se găsește pe plăcuța cu caracteristicile tehnice) aferent aparatului pentru care solicitați asistență.

**PĂSTRAȚI BONUL DE CUMPĂRARE!**

Este dovada dv. de cumpărare și este necesar pentru aplicarea garanției. Atenție, pe chitanță se găsește atât numele articolului IKEA, cât și numărul (un cod de 8 cifre) pentru fiecare dintre aparatele cumpărate.

Mai aveți nevoie de ajutor?

Pentru orice întrebare care nu are legătură cu service-ul aparatelor dvs., vă rugăm contactați call center-ul celui mai apropiat magazin IKEA. Vă recomandăm să citiți cu atenție documentația aparatului înainte de a ne contacta.

Country	Phone number	Call Fee	Opening time
België	02/716.24.44	Binnenlandse gesprekskosten	8 tot 18.30 Weekdagen Zaterdag 9 tot 13u
Belgique		Tarif des appels nationaux	8 à 18.30 en semaine Samedi 9 à 13h
България	+359 2 492 9397	Според тарифата на оператора за обаждания към стационарен номер	От 8:30 до 17:30 ч в работни дни
Česká Republika	246 019721	Cena za místní hovor	8 až 20 v pracovních dnech
Danmark	70 15 09 09	Landstakst	man. - fre. 09.00 - 20.00 lør. - søn. 09.00 - 18.00
Deutschland	+49 (0)911 323 1016*	* 0,20 €/Verbindung aus dem Fest-netz max. 0,60 €/Verbindung aus dem Mobilfunknetz	Werktags von 8.00 bis 20.00
Ελλάδα	211 176 8276	Υπεραστική κλήση	8 έως 20 κατά τις εργάσιμες ημέρες
España	91 1875537	Tarifa de llamadas nacionales	De 8 a 20 en días laborables
France	0170 36 02 05	Tarif des appels nationaux	9 à 21. En semaine
Hrvatska	00385 1 6323 339	Cijena ovisi o pružatelju telefonske usluge korisnika	radnim danom od ponedjeljka do petka od 08:00 do 16:00
Ireland	0 14845915	National call rate	8 till 20 Weekdays
Ísland	+354 5852409	Innanlandsgjald fyrir síma	9 til 18. Virka daga
Italia	02 00620818	Tariffa applicata alle chiamate nazionali	dalle 8 alle 20 nei giorni feriali
Κυπρος	22 030 529	Υπεραστική κλήση	8.30 έως 16.30 κατά τις εργάσιμες ημέρες
Lietuva	5 230 06 99	Nacionalinių pokalbių tarifai	Pr. - Ketv.: 8:00 - 12:00; 12:45 - 17:00 Pnkt.: 8:00 - 12:00; 12:45 - 15:45
Luxembourg	35242431301	Tarif des appels nationaux	Lu-Ven 8:00-12:00/13:00-17:00
Magyarország	06-1-252-1773	Belföldi díjszabás	Hétköznap 8.00 és 17.00 óra között
Nederland	0172/468568	Geen extra kosten. Alleen lokaal tarief	ma-vr: 8:00 - 18:30 zat: 9:00 - 13:00
Norge	22 72 35 00	Takst innland	8 til 18 ukedager
Österreich	+43-1-2056356	max. 10 Cent/min.	Mo - Fr 8.00 - 20.00 Uhr
Polska	801 400 711 +48 22 749 60 99	Koszt zgodny z taryfą operatora	Od 8 do 20 w dni robocze
Portugal	211557985	Chamada Nacional	9 às 21. Dias de Semana *excepto feriados
România	021 211 08 88	Tarif apel național	8 - 20 în zilele lucrătoare
Россия	8 495 6662929	Действующие телефонные тарифы	с 8 до 20 по рабочим дням Время московское
Schweiz	031 5500 324	Tarif für Anrufe im Bundesgebiet	8 bis 20 Werktage
Suisse		Tarif des appels nationaux	8 à 20. En semaine
Svizzera		Tariffa applicata alle chiamate nazionali	dalle 8 alle 20 nei giorni feriali
Slovenija	+38618108621	lokálni strošek je običajna tržna vrednost, odvisna od ponudnika telefonije	8.00 - 16.00 ob delavnikih
Slovensko	(02) 3300 2554	Cena vnútroštátneho hovoru	8 až 20 v pracovných dňoch
Suomi	030 6005203	pvm/mpm	Ma - To 8:00 -18:00 Pe 9:00 -16:00
Sverige	0775 700 500	lokalsamtal (lokal taxa)	mån-fre 8.30 - 20.00 lör-sön 9.30 - 18.00
United Kingdom	020 3347 0044	National call rate	9 till 21. Weekdays
Србија	+381 11 7 555 444 (ако позивате изван Србије) 011 7 555 444 (ако позивате из Србије)	Цена позива у националном саобраћају	Понедељак - субота: 09 - 20 Недеља: 09 - 18
Eesti, Latvija, Ukraina		www.ikea.com	



867388890-A-092026

