

LAGAN

es

en



Design and Quality
IKEA of Sweden



El centro de atención al cliente posventa de IKEA te ayudará por teléfono con la solución de problemas básica de tus electrodomésticos en el momento de la solicitud de servicio. Consulte www.IKEA.com y seleccione su tienda local para conocer los números de teléfono y los horarios de apertura de las tiendas locales.



The IKEA after sales customer service center will assist you on the phone with basic Troubleshooting for your appliances at the time of service call request. Please refer to www.IKEA.com and select your local store for local store phone numbers and opening times.

ESPAÑOL ENGLISH

Índice

Información sobre seguridad	4	Qué hacer si ...	10
Uso	7	Datos técnicos	11
Descripción del aparato	8	Aspectos medioambientales	12
Panel de mandos	8	GARANTÍA IKEA	13
Limpieza y mantenimiento	8		

Información sobre seguridad

Antes de utilizar el aparato por primera vez

Su seguridad y la de terceros son muy importantes.

Retire las protecciones de cartón, la película protectora y las etiquetas adhesivas de los accesorios.

Compruebe si se ha dañado el aparato durante el transporte.

Para evitar daños, no coloque objetos pesados sobre la campana.

No exponga el aparato a los elementos atmosféricos.

Este manual y el propio aparato contienen advertencias de seguridad, que se deben leer y seguir en todo momento.

 Este símbolo de atención, relacionado con la seguridad, alerta a los usuarios sobre peligros potenciales para sí mismos y para los demás.

Todas las advertencias de seguridad van precedidas del símbolo de alerta y el texto siguiente:

 **PELIGRO:** indica una situación peligrosa que, si no se evita, provocará daños graves.

 **ADVERTENCIA:** Indica una situación peligrosa que, en caso de no evitarse, podría provocar lesiones graves. Todos los mensajes de advertencia proporcionan detalles específicos sobre peligros potenciales y avisos que indican cómo reducir el riesgo de lesiones, daños y descargas eléctricas resultantes de un uso inadecuado del aparato. Respete estrictamente las siguientes instrucciones.

Precauciones y recomendaciones generales

- La instalación y la conexión eléctricas tienen que ser realizadas por un técnico cualificado de acuerdo con las instrucciones del fabricante y respetando las normativas locales de seguridad. No realice reparaciones ni la sustitución de piezas del aparato que no se indiquen específicamente en el manual de instrucciones.
- El aparato tiene que ser desconectado del suministro eléctrico antes de realizar ninguna labor de instalación.

⚠ ADVERTENCIA: Si no se instalan los tornillos o no se fija el dispositivo como se indica en estas instrucciones podría existir peligro eléctrico.

- La puesta a tierra del aparato es obligatoria. (No es posible para campanas extractoras de clase II identificadas mediante el símbolo  en la placa de características).
- No tire del cable de alimentación para desenchufar el aparato.
- Los componentes eléctricos no tienen que estar accesibles para el usuario tras la instalación.
- No toque el aparato con ninguna parte húmeda del cuerpo y no lo accione con los pies descalzos.
- Los niños a partir de 8 años y las personas cuyas capacidades físicas, sensoriales o mentales estén disminuidas, o que carezcan de la experiencia y conocimientos necesarios, pueden utilizar este electrodoméstico con la supervisión o las instrucciones necesarias respecto al uso seguro del mismo, y siempre que se comprendan los riesgos que entraña su utilización. Los niños no deben jugar con el aparato. Los niños no deben realizar tareas de limpieza ni de mantenimiento sin supervisión.
- Todos los otros servicios de mantenimientos deben ser realizados por un técnico especializado.
- Al perforar la pared, se debe prestar atención a fin de no dañar las conexiones eléctricas ni las tuberías.
- Las salidas de aire, siempre tienen que descargar hacia el exterior.
- El fabricante declina toda responsabilidad por cualquier daño causado debido a un uso indebido o una configuración incorrecta.
- El mantenimiento y la limpieza adecuados garantizan el correcto funcionamiento y las mejores prestaciones de la campana. Limpie con regularidad toda la suciedad difícil de la superficie para evitar que se acumule grasa. Extraiga y limpie o cambie el filtro con regularidad. Esta operación debe realizarse siguiendo las instrucciones de «Limpieza y mantenimiento» que figuran en este manual.
- No flamee alimentos debajo de la campana. El uso de una llama libre puede provocar un incendio.
- Si no cumple las instrucciones de limpieza de la campana y cambio de filtros, puede provocar un incendio.

- El aire de salida no deberá ser expulsado mediante una salida de humos utilizada para extraer los humos producidos por los aparatos de combustión de gas u otros materiales combustibles, sino que tiene que tener una salida separada. Se deberán cumplir todas las normativas nacionales que rigen la extracción de humos.
- Deberá haber una ventilación adecuada si la campana se utiliza al mismo tiempo que otros aparatos a gas u otros materiales combustibles. La presión negativa de la habitación no deberá superar los 4 Pa (4x 10⁻⁵ bares). Por esta razón es necesario asegurarse de que el local esté bien ventilado. En caso de duda, consulte con un centro autorizado de servicios de asistencia o con un especialista de calificación similar.
- No deje las sartenes sin vigilancia mientras fríe alimentos, puesto que el aceite de la fritura puede incendiarse.
- Antes de tocar las bombillas, asegúrese de que estén frías.
- No use la campana ni la deje sin haber colocado correctamente la bombilla, puesto que podría producirse una descarga eléctrica.
- La campana no es una

superficie de trabajo, por lo que no hay que colocar ningún objeto sobre ella ni sobrecargarla.

- Durante toda la instalación y las operaciones de mantenimiento, lleve guantes de trabajo adecuados.
- Este aparato no es adecuado para usarlo en exteriores.

⚠ ADVERTENCIA: Cuando se esté usando la placa, las partes accesibles de la campana se pueden poner calientes.

Instalación y conexión

Si tiene algún problema, contacte con el centro autorizado de servicio. Para evitar daños, desembale el aparato únicamente en el momento de la instalación.

Preparación para la instalación

⚠ ADVERTENCIA: este es un producto pesado; la campana sólo debería ser levantada e instalada por dos o más personas. La distancia mínima entre la placa de cocción y la parte inferior de la campana no debe ser inferior a 65 cm en cocinas de gas y de 50 cm en cocinas eléctricas.

Antes de la instalación, compruebe también las distancias mínimas indicadas en el manual de la cocina. Si en las instrucciones de instalación de la placa de cocción se especifica una distancia mayor, es necesario respetarla.

Conexión eléctrica

Asegúrese de que el valor especificado en la placa de datos técnicos coincide con el voltaje de la red eléctrica.

Esta información puede encontrarse en la parte interior de la campana, bajo el filtro de la grasa.

La sustitución del cable eléctrico (tipo H05 VV-F) debe efectuarla un electricista cualificado. Póngase en contacto con un centro de mantenimiento autorizado.

Si la campana incluye un enchufe, conecte el enchufe a una toma que cumpla con la normativa vigente y que se encuentre en un lugar accesible.

⚠ WARNING: Si la campana está desprovista de clavija (conexión directa a la red) o la clavija queda en una zona inaccesible, un técnico deberá aplicar un interruptor bipolar según las normas que asegure la desconexión completa de la red en las condiciones establecidas por la categoría de sobretensión III, de conformidad con las normas de instalación.

Uso

La campana está diseñada para ser instalada y utilizada en su modalidad de «Extracción» o en su modalidad de «Recirculación».

Modelo de salida del aire (véase el símbolo  en el manual de instalación)

El humo de la cocción es succionado y conducido fuera de la casa mediante una tubería de salida (no suministrada), unida a la salida de humos de la campana.

Asegúrese de que el tubo de evacuación está acoplado correctamente a la salida de aire mediante un sistema de conexión adecuado.

Importante: Quite los filtros de carbón, si ya están instalados.

Modelo de recirculación (véase el símbolo  en el manual de instalación)

El aire es filtrado mediante uno o más filtros de carbón, y luego enviado de vuelta a la habitación.

Importante: Asegúrese de que el aire circula adecuadamente alrededor de la campana.

Importante: Si la campana se suministra sin filtros de carbón, es necesario colocarlos antes de usar la campana. Los filtros están disponibles en tiendas IKEA

La instalación de la campana deberá efectuarse lejos de áreas sucias, ventanas, puertas y fuentes de calor.

Los accesorios de fijación a la pared no están incluidos, porque distintos tipos de paredes requieren distintos accesorios de fijación.

Utilice sistemas de fijación aptos para las paredes de su casa y en función del peso del electrodoméstico. Para más información, póngase en contacto con el vendedor especializado.

Guarde este guía para futuras consultas.

Descripción del aparato

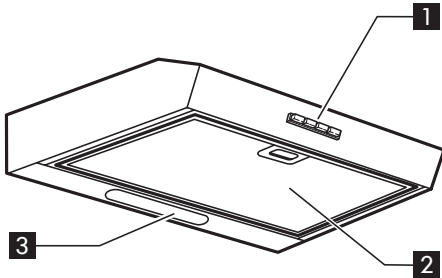

- 1** Panel de mandos.
- 2** Filtro antigrasa
- 3** Filtro antigrasa

Panel de mandos

- A** Para encender la luz, pulse el botón.
- B** Botón de encendido/apagado, botón de selección velocidad (potencia) de aspiración 1.
- C** Botón de selección de velocidad (potencia) de aspiración 2.
- D** Botón de selección de velocidad (potencia) de aspiración 3.

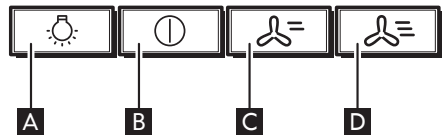

Limpieza y mantenimiento

⚠ ADVERTENCIA:

- No utilice nunca un equipo de limpieza con vapor.
- Desconecte la campana del suministro eléctrico.

IMPORTANTE: no utilice detergentes corrosivos o abrasivos. Si uno de esos productos entra accidentalmente en contacto con el aparato, límpielo de inmediato con un paño húmedo.

- Limpie las superficies con un paño húmedo. Si está muy sucio, utilice una solución de agua con unas gotas de lavavajillas. Termine la limpieza utilizando un paño seco.

IMPORTANTE: No utilice esponjas abrasivas ni estropajos metálicos o lijas. Con el tiempo podrían estropear la superficie.

- Use detergentes específicamente diseñados para limpiar el aparato y siga las instrucciones del fabricante.

IMPORTANTE: limpie los filtros de grasa como mínimo una vez al mes para eliminar los restos de aceite o grasa.

Para lavar el filtro antigrasa

El filtro antigrasa metálico tiene una vida útil limitada y tiene que ser lavado una vez al mes a mano o en el lavavajillas a temperatura baja, y con un ciclo corto. Al lavarlo en un lavavajillas, el filtro antigrasa puede ponerse mate; esto no afecta a su funcionamiento.

Mantenimiento del filtro antigrasa:

- 1.** Desconecte la campana de la red eléctrica.
- 2.** Quite los filtros antigrasa: tire de la manilla de desenganche con resorte y, luego, quite el filtro hacia abajo.
- 3.** Tras limpiar el filtro de grasa, vuelva a montarlo siguiendo el orden inverso, asegurándose de que se cubre toda la superficie de extracción.

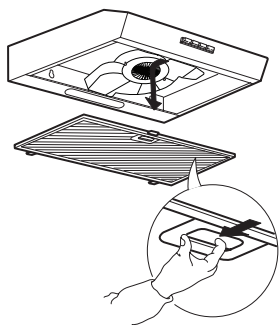

El elemento de protección del filtro de grasa debe desecharse como material PE-LD 04, de acuerdo con la normativa local.

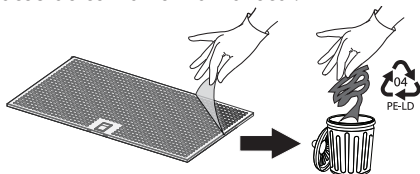

Mantenimiento del filtro de carbón (si la campana está instalada en la instalación de recirculación)

1. Extraiga el enchufe o desconecte la fuente de alimentación.
2. Retire el filtro de grasa
3. Si ya están instalados los filtros de carbón (dos filtros que cubren las rejillas protectoras del impulsor del motor) y es necesario sustituirlos, gire la manivela central en sentido antihorario para desbloquearlos.
4. Abra las dos cajas de los filtros
5. Extraiga los dos discos circulares
6. Repita el mismo proceso en orden inverso para montar los nuevos filtros.
7. Vuelva a montar el filtro de grasa.

Cuidado y limpieza del filtro de carbón de larga duración

- El filtro antiolor puede lavarse y reciclarse cada 3 o 4 meses (o con mayor frecuencia si la campana se utiliza de forma intensiva),

hasta un máximo de 8 reciclados (en caso de un uso particularmente intensivo, se recomienda no superar los 5 reciclados).

Procedimiento de reciclaje:

- Lave el filtro en el lavaplatos a una temperatura MÁXIMA de 70 °C o a mano en agua caliente sin utilizar esponjas abrasivas (¡no utilice detergentes!)
- Séquelo en el horno a una temperatura MÁXIMA de 70 °C durante dos horas o a temperatura ambiente colocando el filtro en posición vertical para facilitar su drenaje.

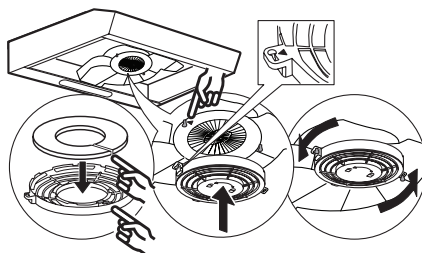

Mantenimiento de la lámpara

1. Desconecte la campana de la red eléctrica.
2. Abra la rejilla de aspiración o extraiga el filtro para grasas autoportante.
3. Sustituir la lámpara dañada. Utilizar solo lámparas LED E14 de 3W máx.
4. Vuelva a montar la rejilla de aspiración o el filtro para grasas.

IMPORTANTE: asegúrese de no tocar la lámpara con las manos.

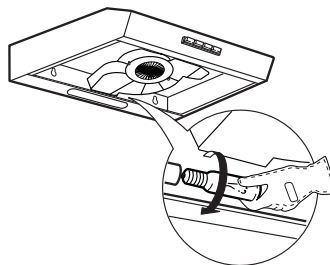

Qué hacer si ...

Problema	Causa posible	Solución
El aparato no funciona	No hay corriente eléctrica	Controle que haya corriente eléctrica en la red. Apague el aparato y vuelva a encenderlo para comprobar si se ha solucionado el problema.
	El aparato no está conectado al suministro eléctrico.	Compruebe si el aparato está conectado al suministro eléctrico. Apague el aparato y vuelva a encenderlo para comprobar si se ha solucionado el problema.
La potencia de aspiración de la campana no es suficiente.	La velocidad de aspiración es demasiado baja.	Compruebe la velocidad de aspiración y ajústela si es necesario.
	Los filtros de grasa están sucios 2	Compruebe que los filtros están limpios. Si no es así, limpie los filtros en el lavavajillas.
	Los filtros antiolor están sucios	Controle que los filtros antiolor estén bien lavados como se recomienda
	Los conductos de ventilación están obstruidos.	Compruebe si los conductos de aspiración están obstruidos y elimine la obstrucción si fuera necesario.
La luz no se enciende	El LED está fundido. 3	Para su sustitución, póngase en contacto con el Centro de servicio autorizado.

Datos técnicos

Tipo de producto		Campana de pared	
Dimensiones	Anchura	mm	599
	Fondo	mm	510
	Mínimo-máximo de altura total en la instalación de extracción	mm	132
	Mínimo-máximo de altura total en la instalación de recirculación	mm	132
Potencia total		W	126
Información de bombillas	Tipo		LED Bulb
	Número y potencia	W	2x3W
	Casquillo		E14
Altura mínima de instalación: cocina gas	mm		650
Altura mínima de instalación: cocina eléctrica	mm		500
Peso del producto		Kg	6,4
Identificador de modelo			LAGAN 80555637
Flujo de aire en modo de extracción a máxima velocidad		m3/h	205
Ruido en modo extracción a velocidad máxima		dbA	61

La información técnica está situada en la placa de características, en la parte interna del aparato.

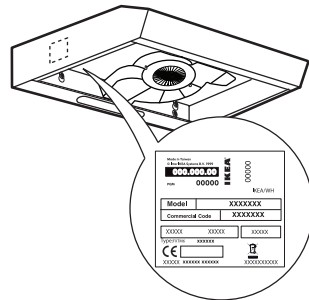

Aspectos medioambientales

Eliminación del embalaje

El material de embalaje es 100% reciclable, tal y como indica el símbolo de reciclaje .

No arroje el material de embalaje en el medio ambiente, elimínelo de acuerdo con la normativa local vigente.

Eliminación del producto

- Al asegurarse de que se desecha correctamente, contribuirá a evitar las posibles consecuencias negativas para el medioambiente y la salud pública que podría conllevar una gestión inadecuada de los residuos.



El símbolo  en el aparato o en la documentación que lo acompaña indica que no se puede tratar como desecho doméstico, sino que debe entregarse en un punto de recogida para el reciclaje de aparatos eléctricos y electrónicos.

Eliminación de electrodomésticos

- Este producto ha sido fabricado con material reciclable o reutilizable. Desguácelo de conformidad con las normas locales para la eliminación de residuos. Antes de desecharlo, corte el cable de alimentación.
- Para obtener información más detallada sobre el tratamiento, recuperación y reciclaje de aparatos eléctricos domésticos, póngase en contacto con las autoridades locales, con el servicio de recogida de residuos urbanos, o con la tienda en la que adquirió el aparato.

Consejos para ahorrar energía

- Ponga en marcha la campana con la potencia mínima cuando empiece a cocinar y déjela en marcha durante unos minutos después de que haya terminado de cocinar.
- Aumente la velocidad en caso de que haya mucho humo o vapor y utilice la potencia máxima (turbo) solo en situaciones extremas.
- Sustituya el filtro de carbón cuando sea necesario para mantener la eficiencia de eliminación de malos olores.
- Sustituya el filtro antigrasa cuando sea necesario para mantener su eficiencia.
- Utilice el diámetro máximo del sistema de canalización indicado en este manual para optimizar la eficiencia y reducir al máximo el ruido.

GARANTÍA IKEA

¿Cuánto dura la garantía IKEA?

Esta garantía es válida por 5 años a partir de la fecha compra/entrega de su electrodoméstico en un negocio IKEA.

Es necesario que exhiba el recibo original como documento comprobante de la compra. Eventuales intervenciones de asistencia efectuados dura

¿Qué electrodomésticos LAGAN no están cubiertos por la garantía de 5 años de IKEA?

Los electrodomésticos LAGAN comprados en IKEA antes del 1 de mayo de 2026 están cubiertos por una garantía de 2 años que entra en vigor en la fecha original de compra.

¿Qué cubre esta garantía?

La garantía cubre fallos del aparato provocados por defectos de construcción o de material a partir de la fecha de compra en IKEA. Esta garantía únicamente se aplica al uso doméstico. En el capítulo «¿Qué supuestos no cubre esta garantía?» se especifican las excepciones Durante el periodo de validez de la garantía, los costes para reparar el fallo, como reparaciones, piezas, mano de obra y transportes estarán cubiertos siempre que el acceso al aparato sea posible sin incurrir en costes especiales. En estas condiciones son aplicables las respectivas normativas locales. Las piezas sustituidas serán propiedad de IKEA.

¿Qué hará IKEA para solucionar el problema?

Un proveedor de servicios designado por IKEA examinará el producto y decidirá, exclusivamente bajo su criterio, si está cubierto por esta garantía. Si se considera cubierto, el proveedor de servicios de IKEA o un socio de servicio autorizado, con sus propios medios de servicio y exclusivamente bajo su criterio, reparará el producto defectuoso o lo sustituirá por un producto idéntico o similar.

¿Qué supuestos no cubre esta garantía?

- El desgaste normal.
- Los daños deliberados o por negligencia, los daños provocados por el incumplimiento

de las instrucciones de funcionamiento, la instalación incorrecta o con una conexión a la tensión incorrecta, los daños provocados por reacción química o electroquímica, los daños por óxido, corrosión o agua, incluyendo, entre otros, los daños provocados por excesos de incrustaciones de cal en el suministro de agua y los daños provocados por condiciones ambientales extraordinarias.

- Las piezas consumibles, como baterías y bombillas.
- Las piezas no funcionales y decorativas que no afectan al uso normal del aparato, incluyendo cualquier rayada y posibles diferencias de color.
- Los daños accidentales provocados por sustancias u objetos extraños y la limpieza o el desatascamiento de filtros, sistemas de drenaje o cajones de jabón.
- Los daños en las siguientes piezas: vitrocerámica, accesorios, cestas para la vajilla y los cubiertos, tuberías de llenado o vaciado, juntas, bombillas o sus cubiertas, pantallas, mandos, cajas o piezas de las cajas. Salvo que esos daños hayan sido provocados por fallos en la producción.
- Casos en los que no se detecte ningún fallo durante la visita de un técnico.
- Las reparaciones no realizadas por nuestros proveedores de servicios y/o un socio de servicios contractual, o cuando se utilicen piezas diferentes a las originales.
- Las reparaciones provocadas por una instalación defectuosa o que no cumpla con las especificaciones.
- El uso del aparato en un entorno que no sea doméstico, por ejemplo, para uso profesional.
- Los daños de transporte. Si un cliente transporta el producto a su casa o a otra dirección, IKEA no se responsabiliza de los daños que pueda sufrir en el trayecto. Sin embargo, si IKEA entrega el producto en la dirección de envío del cliente, los daños en el producto provocados durante esta entrega

serán cubiertos por IKEA.

- El coste de realización de la instalación inicial del aparato de IKEA.
- Sin embargo, si un proveedor de servicio designado por IKEA o un socio de servicio autorizado repara o sustituye el aparato de conformidad con los términos de esta garantía, el proveedor de servicios designado o su socio de servicio autorizado reinstalará el aparato reparado o el nuevo aparato, si es necesario.
- La instalación eléctrica y de plomería no es responsabilidad de IKEA, y el cliente debe realizar estos trabajos antes de la ejecución de la obra.

¿Cómo se aplica la ley nacional?

La garantía de IKEA le concede derechos legales específicos que cubren o superan todos los requisitos legales locales. Sin embargo, estas condiciones no limitan en modo alguno ningún derecho de consumidor establecido por la legislación local.

Válido solo para INDIA: Los tribunales de Nueva Delhi son los únicos competentes para resolver las reclamaciones, litigios o cuestiones derivadas de la presente garantía.

Área de validez

Esta garantía solo es válida en el país donde se ha comprado el producto; los servicios se prestarán en el marco de las condiciones de garantía. La obligación de realizar servicios en el marco de la garantía únicamente existe si el aparato cumple y está instalado de acuerdo con:

- las especificaciones técnicas del país en el que se solicita la garantía;
- las Instrucciones de montaje y la Información sobre seguridad del Manual de usuario.

EL SERVICIO POSTVENTA específico para aparatos de IKEA

No dude en ponerse en contacto con el Centro de servicio autorizado de IKEA para:

- solicitar un servicio previsto esta garantía;
- solicitar aclaraciones sobre la instalación del aparato de IKEA en los muebles de cocina específicos de IKEA;

- solicitar aclaraciones sobre las funciones de los aparatos de IKEA.
- Para que podamos ofrecerle la mejor asistencia posible, lea atentamente las Instrucciones de montaje y/o el Manual de usuario antes de ponerse en contacto con nosotros.

Cómo contactar con nosotros si necesita nuestros servicios



- i** El centro de atención al cliente de IKEA le asistirá por teléfono con la resolución de problemas básicos de sus electrodomésticos en el momento de solicitar el servicio.

Consulte el sitio web www.IKEA.com y seleccione su tienda local para ver los números de teléfono y los horarios de atención.

- i** Antes de contactarnos, asegúrese de tener a mano el número de artículo IKEA (código de 8 dígitos) y el número de serie (código de 8 dígitos que se encuentra en la placa de características) del aparato para el cual necesita nuestra asistencia.

- i** ¡GUARDE EL RECIBO DE COMPRA!
Es la prueba de la compra y lo necesitará para hacer uso de la garantía. El ticket de venta también informa el nombre y el número de artículo de IKEA (código de 8 dígitos) de cada uno de los aparatos que ha comprado.

¿Necesita más ayuda?

Si tiene alguna pregunta adicional que no esté relacionada con el Servicio Postventa de sus aparatos, póngase en contacto con el centro de atención telefónica de su tienda IKEA más cercana. Le recomendamos la documentación del aparato antes de ponerse en contacto con nosotros.

Contents

Safety Information	15	What to do if ...	21
Use	18	Technical data	22
Product description	19	Environmental concerns	23
Control panel	19	IKEA GUARANTEE	24
Cleaning and maintenance	19		

Safety Information

Before first use

Your safety and that of others is paramount.

Remove cardboard protection pieces, protective film and adhesive labels from accessories.

Check the appliance for any transport damage.

To avoid any damage do not place any weights on the appliance. Do not expose the appliance to atmospheric agents. This manual and the appliance itself provide important safety warnings, to be read and observed at all times.

 This is the attention symbol, pertaining to safety, which alerts users to potential risks to themselves and others.

All safety warnings are preceded by the attention symbol and the following terms:

 **DANGER:** indicates a hazardous situation which, if not avoided, will cause serious injury.

 **WARNING:** Indicates a hazardous situation which, if

not avoided, could cause serious injury.

All safety warnings give specific details of the potential danger/warning present and indicate how to reduce risk of injury, damage and electric shock resulting from improper use of the appliance. Carefully observe the following instructions.

Precautions and general recommendations

- The electrical installation and the electrical connection must be carried out by a qualified technician according to the manufacturer's instructions and in compliance with the local safety regulations. Do not repair or replace any part of the appliance unless specifically stated in the user manual.
- The appliance must be disconnected from the power supply before carrying out any installation work.

 **WARNING:** Failure to install the screws or fixing device in accordance with these instructions may result in electrical hazards.

- Earthing of the appliance is compulsory. (Not possible for class II hoods identified by the symbol  on the dataplate).
- Do not pull the power supply cable in order to unplug the appliance.
- The electrical components must not be accessible to the user after installation.
- Do not touch the appliance with any wet part of the body and do not operate it when barefoot.
- This appliance can be used by children aged from 8 years and above and persons with reduced physical, sensory or mental capabilities or lack of experience and knowledge if they have been given supervision or instruction concerning use of the appliance in a safe way and understand the hazards involved. Children shall not play with the appliance. Cleaning and user maintenance shall not be made by children without supervision.
- All other maintenance services must be carried out by a specialised technician.
- When drilling through the wall pay attention not to damage electric connections and/or pipes.
- Air vents must always discharge to the outside.
- The manufacturer rejects all responsibilities for any damage caused by improper use or wrong settings.
- Appropriate maintenance and cleaning ensure the good working order and the best performance of the appliance. Regularly clean all stubborn surface dirt to avoid grease build up. Remove and clean or change the filter regularly. This must be completed in accordance with the “Cleaning and maintenance” instructions provided.
- Never flame cook food (flambé) under the appliance. Using free flames might cause fire.
- Failure to observe the instructions for cleaning the hood and replacing the filters may result in a fire.
- Exhaust air must not be vented through a flue used for removal of fumes produced by gas combustion appliances or other combustible materials, but must have a separate outlet. All national regulations governing extraction of fumes must be observed.
- There shall be adequate ventilation if the hood is being used at the same time as other appliances using gas or other combustible materials. The negative pressure of the room

must not exceed 4 Pa (4x 10⁻⁵ bars). For this reason ensure that the room is well ventilated. In case of doubts, please consult an authorized service assistance center or similar qualified person.

- Do not leave frying pans unattended when frying, as the frying oil may catch fire.
- Before touching the light bulbs, ensure that they are cold.
- Do not use or leave the hood without the light bulb correctly fitted, as this may cause electric shock.
- The hood is not a work surface, therefore do not place any objects on top of it or overload it.
- During all installation and maintenance operations wear appropriate working gloves.
- This appliance is not suitable for outdoor use.

 **WARNING:** when the hob is in use, accessible parts of the hood may become hot.

Installation and connection

In the event of problems, contact the Authorized Service Centre. To prevent any damage, only remove the appliance from its packaging at the time of installation.

Preparing for installation

 **WARNING:** this is a heavy product; the hood should only be lifted and installed by two or more people.

The minimum distance between the hob and the bottom part of the hood must not be less than 65 cm for burning gas or other fuels and 50cm for electric cookers.

Before installation also check the minimum distances stated in the manual of the cooker.

If the installation instructions for the cooker specify a greater distance between cooker and hood, this distance must be observed.

Electrical connection

Make sure the power voltage specified on the appliance rating plate is the same as the mains voltage.

This information can be found on the inside of the hood, under the grease filter. Power cable replacement (type H05 VV-F) must be carried out by a qualified electrician. Contact an authorized service centre.

If the hood is fitted with an electric plug, connect the plug to a socket complying with current regulations, located in an accessible place.

⚠ WARNING: if no plug is fitted (direct wiring to the mains), or if the socket is not located in an accessible place, a qualified electrician should install a

standardised double pole power switch that will enable complete isolation from the mains in case of category III overvoltage conditions, in accordance with wiring rules.

Use

The hood has been designed to be installed and used either as a “Extraction installation”, or as a “Recirculation installation”.

Extraction installation (see symbol in installation booklet)

Cooking steam is sucked and channelled outside the house through a discharge duct (not supplied), fitted to the hood steam outlet.

Ensure that the discharge duct is correctly fitted to the air outlet, unit using an appropriate connection system.

Important: If already installed, remove the charcoal filter/s.

Recirculation installation

(see symbol  in installation booklet)

The air is filtered through one or more the charcoal filters, and then resent into room.

Important: Ensure appropriate air circulation around the hood.

Important: If the hood is supplied without charcoal filters, these must be fitted before the hood can be used. Filters are available in IKEA shops.

The hood should be installed away from particularly dirty areas, windows, doors and heat sources.

The accessories for wall fixing are not included because walls made of different materials require different types of fixing accessories. Use fixing systems suitable for the walls of your home and the weight of the appliance. For more details, contact a specialized dealer.

Keep this booklet for future consultation.

Product description

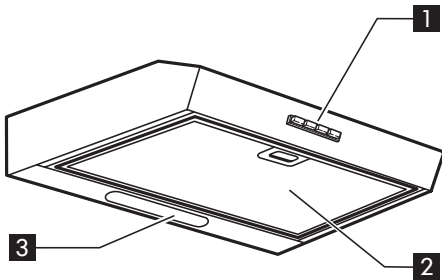

- 1** Control Panel.
- 2** Grease filter.
- 3** Lighting unit.

Control panel

- A** To switch ON the light, push the button
- B** ON/OFF button / Extraction power 1 selection button.
- C** Extraction power 2 selection button.
- D** Extraction power 3 selection button.

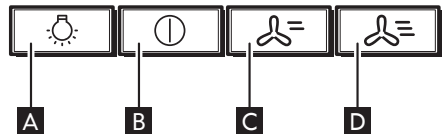

Cleaning and maintenance

- ⚠ WARNING:**
- Never use steam cleaning equipment.
 - Disconnect the appliance from the power supply.

- IMPORTANT:** do not use corrosive or abrasive detergents. If any of these products accidentally comes into contact with the appliance, clean immediately with a damp cloth.
- Clean the surfaces with a damp cloth. If it is very dirty, add a few drops of washing up detergent to the water. Finish off with a dry cloth.
- IMPORTANT:** do not use abrasive sponges or metallic scrapers or scourers. Over time, these can ruin the surface.
- Use detergents specifically designed for cleaning the appliance and follow the manufacturer instructions.

IMPORTANT: clean the filters at least monthly to remove any oil or grease residuals.

To clean the grease filter

The metal grease filter has an unlimited life and must be washed once a month by hand or dishwasher at low temperature and with a short cycle. With cleaning in a dishwasher the grease filter may become dull; this does not effect its filtering capacity.

Grease filter maintenance:

1. Unplug the appliance or disconnect the power supply.
2. Remove the grease filters: pull the spring release handle, then remove the filter downwards.
3. After cleaning the grease filter, remount in reverse order ensuring the entire extraction surface is covered.

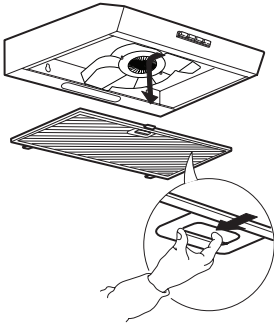

The grease filter protection element must be disposed of as PE-LD 04 material, in accordance with local regulations.

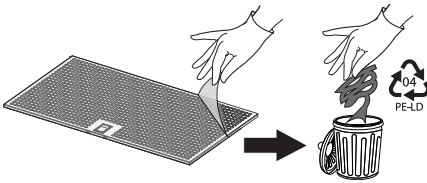

Charcoal filter maintenance (if the hood is installed in recirculation installation)

1. Pull out the plug or disconnect the power supply.
2. Remove the grease filter
3. If the carbon filters are already fitted (two filters that cover the protective grilles for the motor impeller) and have to be replaced, turn the central handle anti-clockwise to unlock them.
4. Open the two filter shells
5. Pull out the two circular mats
6. Proceed in reverse order to fit the new filters.
7. Refit the grease filters.

Unlike traditional charcoal filters, this charcoal filter can be washed and reactivated.

Care and cleaning long life Charcoal filter

- The anti-odour filter shall be washed and regenerated every 3-4 months (or more frequently if the hood is subject to intensive

use), up to a Max. of 8 regeneration cycles (in case of particularly intensive use it is recommended that you do not exceed 5 cycles).

Regeneration procedure:

- Wash in the dishwasher at a MAX temperature of 70° or hand wash in hot water without using abrasive sponges (do not use detergents!)
- Dry in the oven at a MAX temperature of 70° for 2 hours or dry at room temperature, standing the filter in a vertical position to facilitate drainage.

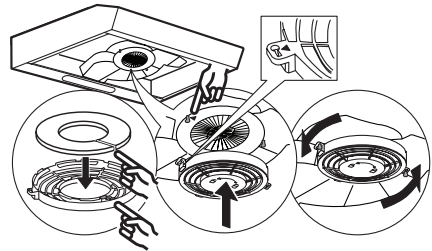

Lamp maintenance

Disconnect the hood from the power supply.

Open the extractor grille or remove the self-supporting grease filter.

Replace the damaged lamp. Use E14 3W max LED lamps only.

Refit the extractor grille or grease filter.

IMPORTANT: make sure you don't touch the lamp with your bare hands.

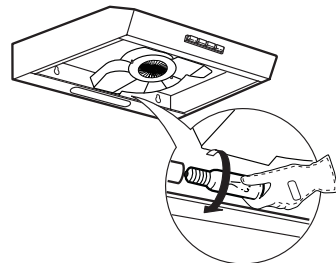

What to do if ...

Problem	Possible cause	Solution
The appliance does not work	There is no mains electrical power	Check for the presence of mains electrical power. Turn off the appliance and restart it to see if the faults persists.
	The appliance is not connected to the electrical supply	Check if the appliance is connected to the electrical supply. Turn off the appliance and restart it to see if the faults persists.
The hood's suction level is not enough	The suction speed is too low	Check the suction speed and adjust as necessary.
	The grease filters are dirty 2	Check that the filters are clean If not, clean the filters in the dishwasher.
	The anti-odors filters are dirty	Check that the anti-odour filters are properly washed as recommended
	The air vents are obstructed	Check the air vents for any obstructions and remove as necessary.
The light does not work	The LED is broken 3	For replacement, contact the Authorized Service Centre.

Technical data

Type of product		Wall mounted hood	
Dimensions	Width	mm	599
	Depth	mm	510
	Total height in extraction installation version min-max	mm	132
	Total height in recirculation installation version min-max	mm	132
Total power		W	126
Lamps info	Type		LED Bulb
	Number & Power	W	2x3W
	Socket		E14
Installation minimum height - gas hob		mm	650
Installation minimum height - elec hob		mm	500
Product Weight		Kg	6.4
Model identifier			LAGAN 80555637
Aiflow in extraction mode at max speed		m3/h	205
Noise in extraction mode at max speed		dbA	61

The technical information is situated in the rating plate on the internal side of the appliance.

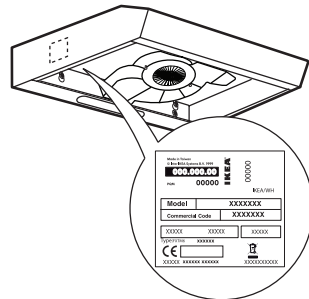

Environmental concerns

Disposal of packing

The packing material is 100% recyclable and is marked with the recycle symbol . The various parts of the packing must therefore be disposed of responsibly and in full compliance with local authority regulations governing waste disposal.

Scrapping the product

- By ensuring this product is disposed of correctly, you will help prevent potential negative consequences for the environment and human health, which could otherwise be caused by inappropriate waste handling of this product.

The symbol  on the product or on the accompanying documentation indicates that it should not be treated as domestic waste but must be taken to an appropriate collection centre for the recycling of electrical and electronic equipment.

Scrapping of household appliances

- This appliance is manufactured with recyclable or reusable materials. Dispose of it in accordance with local waste disposal regulations. Before scrapping, cut off the power supply cable.
- For further information on the treatment, recovery and recycling of household electrical appliances, contact your competent local authority, the collection service for household waste or the store where you purchased the appliance.

Energy saving tips

- Switch ON the hood at minimum speed when you start cooking and kept it running for few minutes after cooking is finished.
- Increase the speed only in case of large amount of smoke and vapour and use boost speed(s) only in extreme situations.
- Replace the charcoal filter(s) when necessary to maintain a good odour reduction efficiency.
- Clean the grease filter(s) when necessary to maintain a good grease filter efficiency.
- Use the maximum diameter of the ducting system indicated in this manual to optimize efficiency and minimize noise.

IKEA GUARANTEE

How long does the IKEA warranty last?

This warranty is valid for 5 years from the date of purchase/delivery of your appliance from an IKEA store. You will need to show your original receipt as proof of purchase.

Any servicing carried out during the warranty period does not extend the warranty period.

Which LAGAN domestic appliances are not covered by the IKEA 5-year warranty?

LAGAN appliances purchased from IKEA before 1st May 2026 are covered by a 2-year warranty that becomes active on the original date of purchase.

Who will execute the service?

IKEA service provider will provide the service through its own service operations or authorized service partner network.

What does this guarantee cover?

The guarantee covers faults of the appliance, which have been caused by faulty construction or material faults from the date of purchase from IKEA. This guarantee applies to domestic use only. The exceptions are specified under the headline "What is not covered under this guarantee?" Within the guarantee period, the costs to remedy the fault e.g. repairs, parts, labour and travel will be covered, provided that the appliance is accessible for repair without special expenditure. On these conditions the respective local regulations are applicable. Replaced parts become the property of IKEA.

What will IKEA do to correct the problem?

IKEA appointed Service Provider will examine the product and decide, at its sole discretion, if it is covered under this guarantee. If considered covered, IKEA Service Provider or its authorized service partner through its own service operations, will then, at its sole discretion, either repair the defective product or replace it with the same or a comparable product.

What is not covered under this guarantee?

- Normal wear and tear.
- Deliberate or negligent damage, damage caused by failure to observe operating instructions, incorrect installation or by connection to the wrong voltage, damage caused by chemical or electrochemical reaction, rust, corrosion or water damage including but not limited to damage caused by excessive lime in the water supply, damage caused by abnormal environmental conditions.
- Consumable parts including batteries and lamps.
- Non-functional and decorative parts which do not affect normal use of the appliance, including any scratches and possible color differences.
- Accidental damage caused by foreign objects or substances and cleaning or unblocking of filters, drainage systems or soap drawers.
- Damage to the following parts: ceramic glass, accessories, crockery and cutlery baskets, feed and drainage pipes, seals, lamps and lamp covers, screens, knobs, casings and parts of casings. Unless such damages can be proved to have been caused by production faults.
- Cases where no fault could be found during a technician's visit.
- Repairs not carried out by our appointed service providers and/or an authorized service contractual partner or where non-original parts have been used.
- Repairs caused by installation which is faulty or not according to specification.
- The use of the appliance in a non-domestic environment i.e. professional use.
- Transportation damages. If a customer transports the product to his home or another address, IKEA is not liable for any damage that may occur during transport. However, if IKEA delivers the product to the customer's delivery address, then damage

to the product that occurs during this delivery will be covered by IKEA.

- Cost for carrying out the initial installation of the IKEA appliance.
- However, if an IKEA appointed Service Provider or its authorized service partner repairs or replaces the appliance under the terms of this guarantee, the appointed Service Provider or its authorized service partner will reinstall the repaired appliance or install the replacement, if necessary.
- All plumbing and electrical installation, are not the responsibility of IKEA, and customer must complete these work before the execution work.

How country law applies

The IKEA guarantee gives you specific legal rights, which cover or exceed all the local legal demands. However these conditions do not limit in any way consumer rights described in the local legislation.

Valid for INDIA only: The courts at New Delhi have exclusive jurisdiction for setting the claims or disputes or matters arising out of present.

Area of validity

This warranty is valid only in the country where the product has been purchased; the services will be provided in the framework of the guarantee conditions. An obligation to carry out services in the framework of the guarantee exists only if the appliance complies and is installed in accordance with:

- the technical specifications of the country in which the guarantee claim is made;
- the Assembly Instructions and User Manual Safety Information.

The dedicated AFTER SALES for IKEA appliances

Please don't hesitate to contact IKEA appointed Authorized Service Centre to:

- make a service request under this guarantee;
- ask for clarifications on installation of the IKEA appliance in the dedicated IKEA kitchen furniture;

- ask for clarification on functions of IKEA appliances.



- **i** To ensure that we provide you with the best assistance, please read carefully the Assembly Instructions and/or the User Manual before contacting us.

How to reach us if you need our service

The IKEA after sales customer service center will assist you on the phone with basic trouble- shooting for your appliances at the time of service call request.

Please refer to www.IKEA.com and select your local store for local store phone numbers and opening times.

- **i** Before calling us, assure that You have to hand the IKEA article number (8 digit code) and the Serial Number (8 digit code that can be found on the rating plate) for the appliance of which you need our assistance.

- **i** **SAVE THE SALES RECEIPT!**
It is your proof of purchase and required for the guarantee to apply. The sales receipt also reports the IKEA name and article number (8 digit code) for each of the appliances you have purchased.

Do you need extra help?

For any additional questions not related to After Sales of your appliances please contact your nearest IKEA store call centre.

We recommend you read the appliance documentation carefully before contacting us.

