

# RULLBO

en

de

fr

it



Design and Quality  
IKEA of Sweden

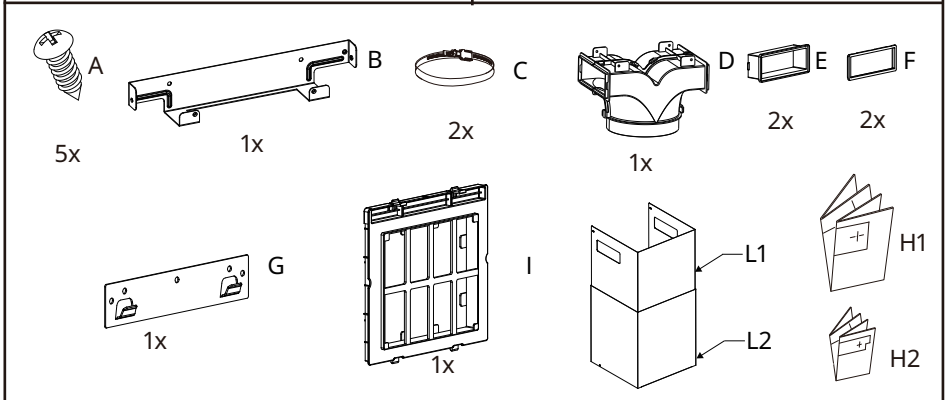
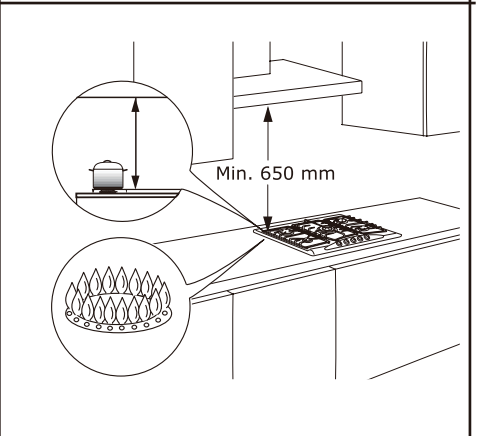
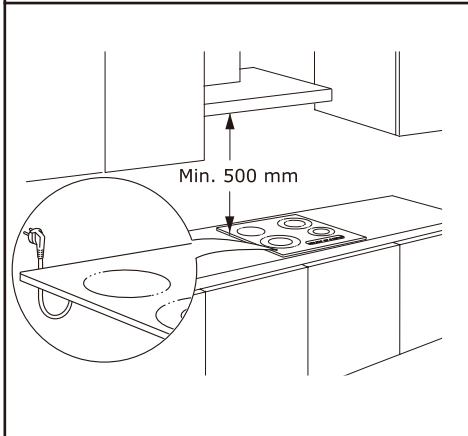
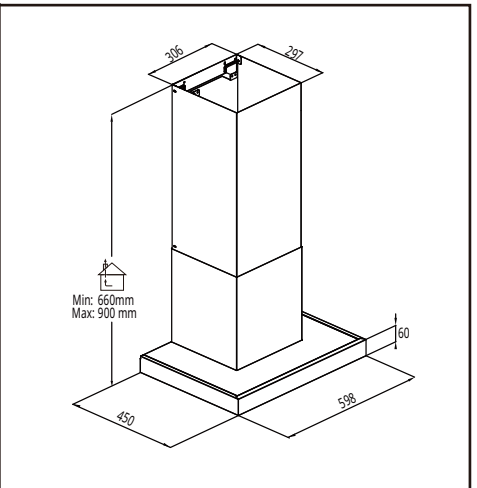
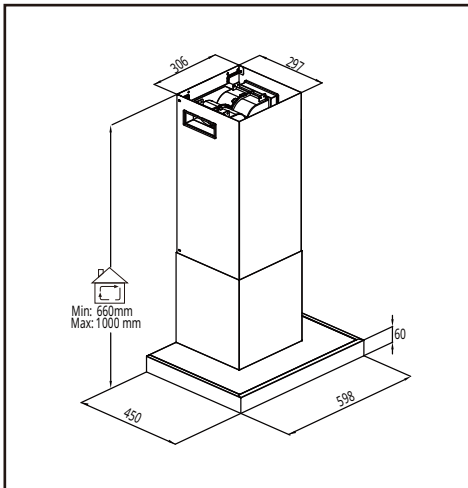

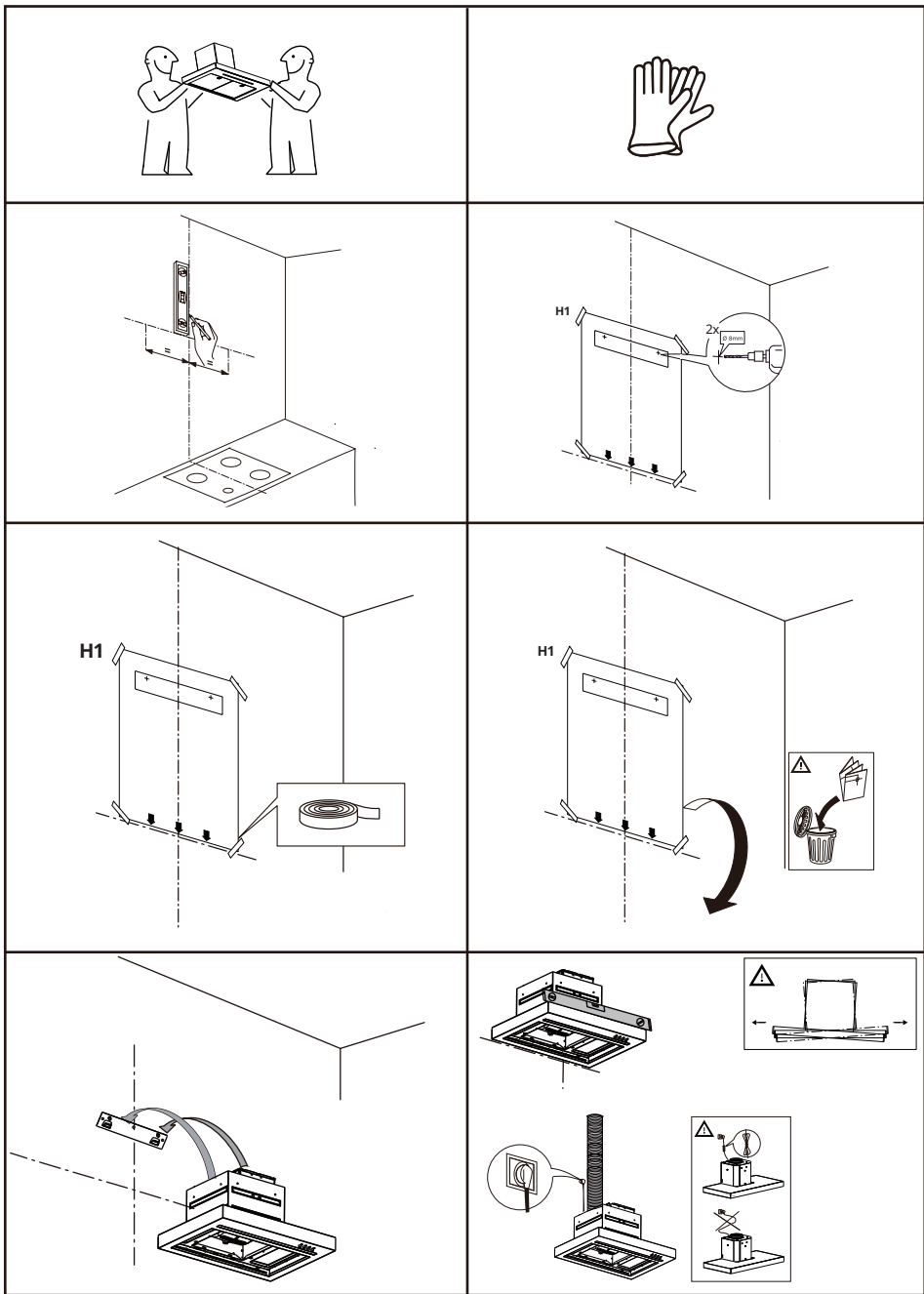

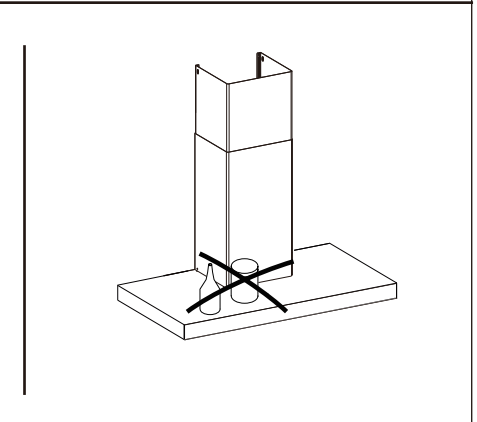
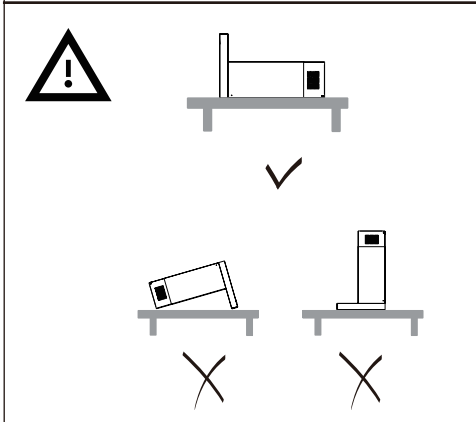
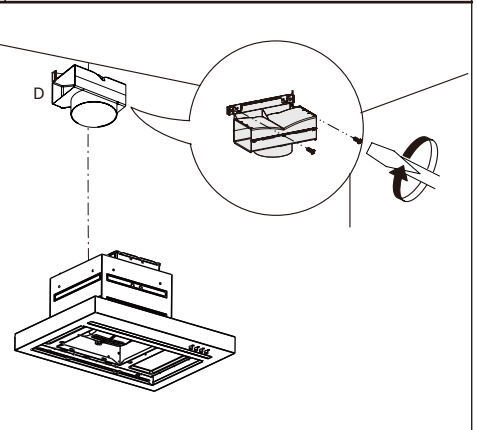
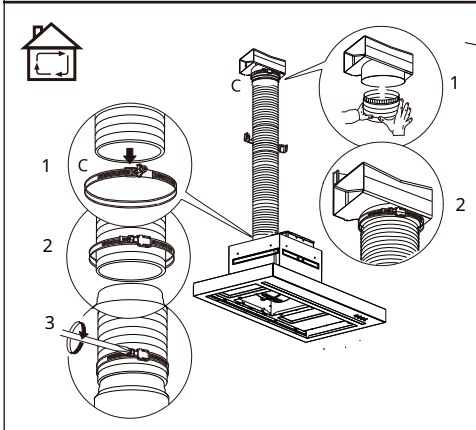
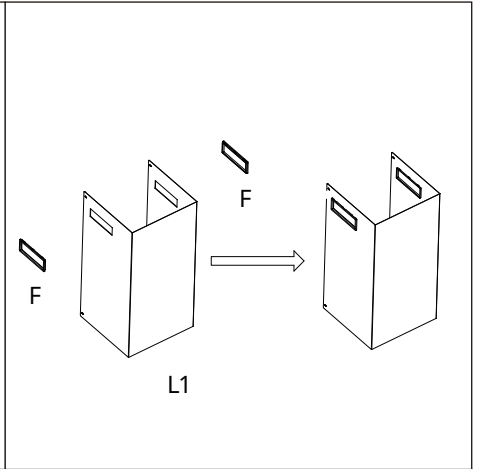
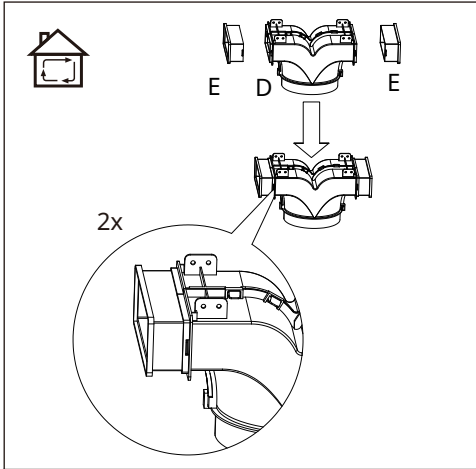





<b>ENGLISH</b>	<b>6</b>
<b>DEUTSCH</b>	<b>12</b>
<b>FRANÇAIS</b>	<b>19</b>
<b>ITALIANO</b>	<b>26</b>

## Safety information

-  For your safety and correct operation of the appliance, read this manual carefully before installation and use. Look carefully at the warning pictures at the beginning of this manual. For a correct and complete installation, refer to the specific installation manual provided with the product. Always keep these instructions with the appliance even if you move or sell it. Users must fully know the operation and safety features of the appliance.
-  The wire connection has to be done by specialized technician.
- The manufacturer will not be held liable for any damages resulting from incorrect or improper installation.
  - The minimum safety distance between the cooker top and the extractor hood is: for electrical hob 500mm and for gas hob 650mm.
  - If the instructions for installation for the gas hob specify a greater distance, this must be respected.
  - Check that the mains voltage corresponds to that indicated on the rating plate fixed to the inside of the hood.
  - Means for disconnection must be incorporated in the fixed wiring in accordance with the wiring rules.
  - For Class I appliances, check that the domestic power supply guarantees adequate earthing.
  - Connect the extractor to the exhaust flue through a pipe of minimum diameter 150mm. The route of the flue must be as short as possible.
  - Do not connect the extractor hood to exhaust ducts carrying combustion fumes (boilers, fireplaces, etc.).
  - If the extractor is used in conjunction with non-electrical appliances (e.g. gas burning appliances), a sufficient degree of aeration must be guaranteed in the room in order to prevent the backflow of exhaust gas. When the cooker hood is used in conjunction with appliances supplied with energy other than electric, the negative pressure in the room must not exceed 0.04 mbar to prevent fumes being drawn back into the room by the cooker hood.
  - The air must not be discharged into a flue that is used for exhausting fumes from appliances burning gas or other fuels.
  - If the supply cord is damaged, it must be replaced from the manufacturer or its service agent.
  - Connect the plug to a socket complying with current regulations, located in an accessible place.
  - With regards to the technical and safety measures to be adopted for fume discharging it is important to closely follow the regulations provided by the local authorities.
-  **WARNING:** Before installing the Hood, remove the protective films.
- Use only screws and small parts in support of the hood.
-  **WARNING:** Failure to install the screws or fixing device in accordance with these instructions may result in electrical hazards.

- Connect the hood to the power net by using a bipolar switch having a contact gap of at least 3 mm.
  - Do not look directly at the light through optical devices (binoculars, magnifying glasses...).
  - Do not flambe under the range hood; risk of fire.
  - This appliance can be used by children aged from 8 years and above and persons with reduced physical, sensory or mental capabilities or lack of experience and knowledge if they have been given supervision or instruction concerning use of the appliance in a safe way and understand the hazards involved. Children shall not play with the appliance. Cleaning and user maintenance shall not be made by children without supervision.
  - Children should be supervised to ensure that they do not play with the appliance.
  - The appliance is not to be used by persons (including children) with reduced physical, sensory or mental capabilities, or lack of experience and knowledge, unless they have been given supervision or instruction.
-  Accessible parts may become hot when used with cooking appliances.
- Clean and/or replace the Filters after the specified time period (Fire hazard).
  - There shall be adequate ventilation of the room when the range hood is used at the same time as appliances burning gas or other fuels (not applicable to appliances that only discharge the air back into the room)

## Installation

### Installation modes

The hood has been designed to be installed and used either as a "Exhaust mode", or as "Recirculation mode".

### Exhaust mode (see symbol in installation booklet)

Cooking steam is sucked and channelled outside the house through a discharge duct (not supplied), fitted to the hood steam outlet.

Ensure that the discharge duct is correctly fitted to the air outlet, unit using an appropriate connection system.

### Recirculation mode (see symbol in installation booklet)

The air is filtered through one or more the charcoal filters, and then resented in room.

**Important:** Ensure appropriate air circulation around the hood.

**Important:** If the hood is supplied without charcoal filters and installed on recirculation mode, these must be fitted before the hood can be used. Filters are available in shops.

The hood should be installed away from particularly dirty areas, windows, doors and heat sources.

The accessories for wall fixing are not included because wall made of different materials require different types of fixing accessories.

Use fixing systems suitable for the walls of your home and the weight of the appliance. For more details, contact a specialized dealer.

Keep this booklet for future consultation.

## Environmental aspects

### Instructions on disposal

#### Your old appliance is an electrical device.



This electrical or electronic equipment is marked with a crossed-out wheeled bin. The equipment may therefore only be collected and returned separately from unsorted municipal waste, i.e. it must not be disposed of with household waste. The equipment can be returned, for example, to a municipal collection point or, if applicable, to a distributor (see below for their take-back obligations in Germany). This also applies to all components, sub-assemblies and consumables of the old equipment to be disposed of.

Before the old equipment may be disposed of all old batteries and old accumulators that are not enclosed by the old equipment must be separated from the old equipment. The same applies to lamps that can be removed from the old equipment without destroying them. The end-user is also responsible for deleting personal data from the old equipment.

#### Notes on recycling



Help recycle all materials marked with this symbol. Do not dispose of such materials, especially packaging, in the household waste but via the relevant containers provided or the appropriate local collection systems.

Help to protect the environment and human health by recycling including waste of electrical and electronic appliances.

## Care and cleaning

### Use

- Switch off or unplug the appliance from the mains supply before carrying out any maintenance work.
- The top of the hood must not be used as a shelf.
- The extractor hood has been designed exclusively for domestic use to eliminate kitchen smells.
- Never use the hood for purposes other than for which it has been designed.
- Never leave high naked flames under the hood when it is in operation.
- Adjust the flame intensity to direct it onto the bottom of the pan only, making sure that it does not engulf the sides.
- Deep fat fryers must be continuously monitored during use: overheated oil can burst into flames.

### Care and cleaning

- Grease filters must be cleaned every 2 months of operation, or more frequently

for particularly heavy usage, in order to avoid a potential fire hazard, and can be washed in a dishwasher.

- Clean the hood using a damp cloth and a neutral liquid detergent.

### Care and cleaning long life Charcoal filter

- The odour filter should be washed and regenerated once a month. The filter will retain its odour-absorbing capacity for three years, after which it must be replaced.

### Regeneration procedure:

- Wash in the dishwasher at the maximum temperature using a normal dishwasher detergent. To prevent food particles or dirt from settling on the filter during washing and causing odours later, it is recommended to wash the filter on its own.
- Dry in an oven at a temperature of 100°C for 10 minutes.

### Replacing the lamps

For Replacement please contact an Authorized Service Center.

## Manufacturer

Ikea of Sweden AB - SE - 343 81 Älmhult, Sweden

## Electrical connection

**⚠ WARNING:** All electrical connections must be carried out by an authorised installer.

- Before making the connections, check that the rated voltage of the appliance indicated on the respective rating plate corresponds to the power supply voltage.

**⚠ Caution!** Do not weld any of the cables!

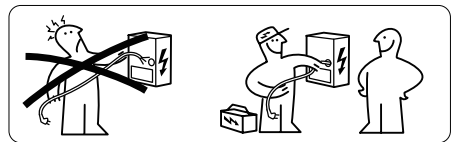

## Rating plate

The technical information is situated in the rating plate on the internal side of the appliance. The serial number is indicated on the rating plate.

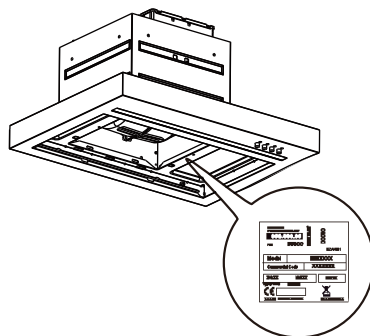

## IKEA GUARANTEE

### How long is the IKEA guarantee valid?

This guarantee is valid for five (5) years from the original date of purchase of your appliance at IKEA. The original sales receipt is required as proof of purchase. If service work is carried out under guarantee, this will not extend the guarantee period for the appliance.

### Who will execute the service?

IKEA service provider will provide the service through its own service operations or authorized service partner network.

### What does this guarantee cover?

The guarantee covers faults of the appliance, which have been caused by faulty construction or material faults from the date of purchase from IKEA. This guarantee applies to domestic use only. The exceptions are specified under the headline "What is not covered under this guarantee?" Within the guarantee period, the costs to remedy the fault e.g. repairs, parts, labor and travel will be covered, provided that the appliance is accessible for repair without special expenditure. On these conditions the EU guidelines (DIRECTIVE(EU)2019/771) and the respective local regulations are applicable. Replaced parts become the property of IKEA.

### What will IKEA do to correct the problem?

IKEA designated service provider will examine the product and decide, at its sole discretion, if it is covered under this guarantee. If considered covered, IKEA service provider or its authorized service partner through its own service operations, will then, at its sole discretion, either

repair the defective product or replace it with the same or a comparable product.

### What is not covered under this guarantee?

- Normal wear and tear.
- Deliberate or negligent damage, damage caused by failure to observe operating instructions, incorrect installation or by connection to the wrong voltage, damage caused by chemical or electro-chemical reaction, rust, corrosion or water damage including but not limited to damage caused by excessive lime in the water supply, damage caused by abnormal environmental conditions.
- Consumable parts including batteries and lamps.
- Non-functional and decorative parts which do not affect normal use of the appliance, including any scratches and possible color differences.
- Accidental damage caused by foreign objects or substances and cleaning or unblocking of filters, drainage systems or soap drawers.
- Damage to the following parts: ceramic glass, accessories, crockery and cutlery baskets, feed and drainage pipes, seals, lamps and lamp covers, screens, knobs, casings and parts of casings. Unless such damages can be proved to have been caused by production faults.
- Cases where no fault could be found during a technician's visit.
- Repairs not carried out by our appointed service providers and/or an authorized

service contractual partner or where non-original parts have been used.

- Repairs caused by installation which is faulty or not according to specification.
- The use of the appliance in a non-domestic environment, professional use.
- Transportation damages. If a customer transports the product to their home or other address, IKEA is not liable for any damage that may occur during transport. However, if IKEA delivers the product to the customer's delivery address, then damage to the product that occurs during this delivery will be covered by this guarantee.
- Cost for carrying out the initial installation of the IKEA appliance. However, if an IKEA service provider or its authorized service partner repairs or replaces the appliance under the terms of this guarantee, the service provider or its authorized service partner will re-install the repaired appliance or install the replacement, if necessary.

This restriction do not apply to fault-free work carried out by a qualified specialist using our original parts in order to adapt the appliance to the technical safety specifications of another EU country.

### How country law applies

The IKEA guarantee gives You specific legal rights which cover or exceed local demands. However these conditions do not limit in any way your rights described in the local legislation.

### Area of validity

This guarantee applies to appliances used in one EU country and taken to another EU country, the appliances will be repaired or replaced in the framework of the guarantee conditions normal in the new country. An obligation to carry out services in the framework of the guarantee exists only if the appliance complies and is installed in accordance with:

- the technical specifications of the country in which you claim your guarantee rights;
- the Assembly Instructions and User Manual Safety Information.

### The dedicated After Sales Service for IKEA appliances:

Please do not hesitate to contact IKEA After Sales Service to:

1. make a service request under this guarantee;

2. ask for clarification on installation of the IKEA appliance in the dedicated IKEA kitchen furniture. The service won't provide clarifications related to:
  - the overall IKEA kitchen installation;
  - connection to electricity (if machines do not have a cable), to water and to gas since these must be carried out by an authorized service engineer.
3. ask for clarification on user manual contents and specifications of the IKEA appliance.

To ensure that we provide you with the best assistance, please read carefully the Assembly Instructions and/or the User Manual section of this booklet before contacting us.

### How to reach us if You need our service



Please refer to the last page of this manual for the full list of IKEA appointed contacts and relative national phone numbers.

**Important!** In order to provide You with a quicker service, we recommend that You use the specific phone numbers listed at the end of this manual. Always refer to the numbers listed in the booklet of the specific appliance You need an assistance for. When calling us, ensure that You have to hand the IKEA article number (8 digit code) for the appliance of which you need our assistance.

**Important! SAVE THE SALES RECEIPT!** It is Your proof of purchase and required for the guarantee to apply. Note that the receipt reports also the IKEA article number number (8 digit code) for each of the appliances you have purchased.

### Do you need extra help?

For any additional questions not related to After Sales Service of appliances, please contact our nearest IKEA store call centre. We recommend you read the appliance documentation carefully before contacting us.

## Sicherheitshinweise

 Bitte lesen Sie diese Bedienungsanleitung vor der Installation und dem Gebrauch des Gerätes sorgfältig durch. Dies dient Ihrer eigenen Sicherheit und der ordnungsgemäßen Bedienung des Gerätes. Sehen Sie sich die Warnhinweise/-abbildungen am Anfang dieser Bedienungsanleitung genau an. Für eine korrekte und vollständige Installation beachten Sie bitte die im Lieferumfang des Produkts enthaltene spezifische Installationsanleitung. Bewahren Sie diese Anweisungen immer mit dem Gerät auf, auch wenn Sie das Gerät an einen anderen Ort bewegen oder verkaufen. Benutzer müssen die Bedienungs- und Sicherheitsfunktionen dieses Gerätes im vollen Umfang kennen.

 Der Anschluss der Kabel muss von einer Fachkraft durchgeführt werden.

- Der Hersteller haftet nicht für Schäden, die durch eine falsche oder unsachgemäße Installation entstehen.
- Der Mindestabstand zwischen Kochfeld und Dunstabzugshaube beträgt bei Elektroherden 500 mm und bei Gasherden 650 mm.
- Wenn in der Installationsanleitung für den Gasherd ein größerer Abstand angegeben ist, muss dieser beachtet werden.
- Überprüfen Sie, ob die Netzspannung mit der auf dem Typenschild an der Innenseite der Haube angegebenen Spannung übereinstimmt.
- Die Trennvorrichtungen müssen anhand der Verkabelungsvorschriften in die feste Verkabelung eingebaut werden.
- Bei Geräten der Klasse I ist zu überprüfen, ob die Hausstromversorgung eine angemessene Erdung sicherstellt.
- Schließen Sie die Dunstabzugshaube über ein Rohr mit einem Mindestdurchmesser von 150 mm an den Abluftkanal an. Der Abluftkanal muss so kurz wie möglich sein.
- Schließen Sie die Dunstabzugshaube nicht an Abluftkanäle an, in denen sich Verbrennungsgase (Heizkessel, Kamine usw.) befinden.
- Wenn die Dunstabzugshaube in Verbindung mit nicht elektrischen Geräten (z. B. Gasbrenner) verwendet wird, muss eine ausreichende Belüftung des Raumes gewährleistet sein, um ein Zurückströmen der Abgase zu verhindern. Werden Geräte, die mit einer anderen Energie als Strom betrieben werden, in Verbindung mit der Dunstabzugshaube verwendet, darf der Unterdruck im Raum 0,04 mbar nicht überschreiten. Andernfalls können Rauchgase durch die Dunstabzugshaube zurück in den Raum gesaugt werden.
- Die Luft darf nicht in einen Abluftkanal abgeleitet werden, der zum Abführen von Abgasen von Geräten verwendet wird, die Gas oder andere Brennstoffe verbrennen.

- Wenn das Netzkabel beschädigt ist, muss es vom Hersteller oder dessen Kundendienst ersetzt werden.
- Schließen Sie den Stecker an eine Steckdose an, die den geltenden Vorschriften entspricht und sich an einem leicht zugänglichen Ort befindet.
- Hinsichtlich der technischen und der Sicherheitsmaßnahmen, die für die Ableitung von Dämpfen zu treffen sind, ist es wichtig, die Vorschriften der örtlichen Behörden genau zu befolgen.

**⚠ ACHTUNG:** Entfernen Sie die Schutzfolien, bevor Sie die Haube installieren.

- Verwenden Sie zur Befestigung der Dunstabzugshaube ausschließlich Schrauben und Kleinteile.

**⚠ ACHTUNG:** Das Nichtbefolgen dieser Installationsanweisungen für Schrauben oder Befestigungselemente kann zu elektrischen Risiken oder Gefährdungen führen.

- Schließen Sie die Haube mit einem zweipoligen Schalter mit einem Kontaktabstand von mindestens 3 mm an das Stromnetz an.
- Schauen Sie nicht direkt durch optische Geräte (Ferngläser, Lupen...) in das Licht.
- Flambieren Sie nicht unter der Dunstabzugshaube, da sonst Brandgefahr besteht!
- Dieses Gerät ist zur Verwendung durch Kinder ab 8 Jahren, Personen mit eingeschränkten körperlichen, geistigen oder sensorischen Fähigkeiten und Personen ohne nötige Erfahrung oder ausreichende Kenntnisse vom Produkt geeignet, wenn diese dabei beaufsichtigt

werden. Sie müssen vorher in die sichere Verwendung des Gerätes eingewiesen worden sein und die damit verbundenen Gefahren verstehen. Kinder dürfen nicht mit dem Gerät spielen. Reinigungs- und Wartungsarbeiten dürfen von Kindern nicht unbeaufsichtigt durchgeführt werden.

- Um sicherzustellen, dass Kinder nicht mit dem Gerät spielen, sind diese zu beaufsichtigen.
- Das Gerät darf nicht von Personen (einschließlich Kindern) mit eingeschränkten körperlichen, sensorischen oder geistigen Fähigkeiten oder mangelnder Erfahrung und Kenntnis verwendet werden, es sei denn, sie werden beaufsichtigt oder haben eine Einweisung erhalten.

**⚠** Zugängliche Teile können beim Verwenden mit Kochgeräten heiß werden.

- Reinigen und/oder ersetzen Sie die Filter nach Ablauf der angegebenen Zeit (ansonsten besteht Brandgefahr).
- Der Raum muss ausreichend belüftet sein, wenn die Haube gleichzeitig mit Geräten verwendet wird, die Gas oder andere Brennstoffe verbrennen (gilt nicht für Geräte, die die Luft nur in den Raum zurückleiten).

## Installation

### Installationsmodi

Die Haube ist für die Installation und Verwendung entweder im „Abluftmodus“ oder im „Umluftmodus“ konzipiert.

#### Abluftmodus (siehe Symbol in der Installationsbroschüre)

Der Kochdampf wird angesaugt und über einen Abluftkanal (nicht im Lieferumfang enthalten), der am Dampfaustritt der Haube angebracht ist, nach außen abgeleitet.

Stellen Sie sicher, dass der Abluftkanal mit einem geeigneten Verbindungssystem korrekt am Luftaustritt des Geräts angebracht ist.

#### Umluftmodus (siehe Symbol in der Installationsbroschüre)

Die Luft wird durch einen oder mehrere Aktivkohlefilter gefiltert und dann in den Raum zurückgeführt.

**Wichtig:** Stellen Sie eine angemessene Luftzirkulation um die Dunstabzugshaube herum sicher.

**Wichtig:** Wenn die Dunstabzugshaube ohne Aktivkohlefilter geliefert und im Umluftmodus installiert wird, müssen diese vor der Inbetriebnahme der Dunstabzugshaube angebracht werden. Die Filter sind im Handel erhältlich.

Die Haube darf nicht in der Nähe von besonders schmutzigen Bereichen, Fenstern, Türen und Wärmequellen installiert werden.

Das Zubehör für die Wandbefestigung ist nicht im Lieferumfang enthalten, da Wände aus verschiedenen Materialien unterschiedliche Arten von Befestigungszubehör erfordern. Verwenden Sie Befestigungssysteme, die für die Wände in Ihrer Wohnung und das Gewicht des Geräts geeignet sind. Wenden Sie sich für weitere Einzelheiten an einen Fachhändler.

Bewahren Sie diese Broschüre zum Nachschlagen auf.

## Umweltaspekte

### Entsorgungshinweise

Bei Ihrem Altgerät handelt es sich um ein Elektrogerät.



Dieses Elektro- oder Elektronikgerät ist mit einer durchgestrichenen Mülltonne gekennzeichnet. Das Gerät darf daher nur getrennt vom unsortierten Siedlungsabfall gesammelt und zurückgegeben werden, d. h. es darf nicht mit dem Hausmüll entsorgt werden. Das Gerät kann beispielsweise an einer kommunalen Sammelstelle oder gegebenenfalls bei einem Vertreter/ Händler zurückgegeben werden (siehe unten deren Rücknahmepflichten in Deutschland). Dies gilt auch für alle Komponenten, Baugruppen und Verbrauchsmaterialien der zu entsorgenden Altgeräte.

Bevor das Altgerät entsorgt werden darf, müssen alle alten Batterien und Akkus, die nicht im Altgerät enthalten sind, vom Altgerät getrennt werden. Das Gleiche gilt für Lampen, die ohne Beschädigung aus dem Altgerät entfernt werden können. Der Endbenutzer ist auch für das Löschen personenbezogener Daten aus dem Altgerät verantwortlich.

### Hinweise zum Recycling



Helfen Sie dabei, alle mit diesem Symbol gekennzeichneten Materialien zu recyceln. Entsorgen Sie solche Materialien, insbesondere Verpackungen, nicht im Hausmüll, sondern über die dafür vorgesehenen Behälter oder die entsprechenden kommunalen Sammelsysteme.

Helfen Sie mit, die Umwelt und die menschliche Gesundheit zu schützen, indem Sie Elektro- und Elektronikaltgeräte dem Recycling zuführen.

## Reinigung und Pflege

### Gebrauch

- Schalten Sie das Gerät aus oder ziehen Sie den Netzstecker, bevor Sie Wartungsarbeiten durchführen.
- Die Oberseite der Haube darf nicht als Ablage verwendet werden.
- Die Dunstabzugshaube wurde ausschließlich für den Hausgebrauch zur Beseitigung von Küchengerüchen konzipiert.
- Verwenden Sie die Haube niemals für andere Zwecke als die, für die sie konzipiert wurde.
- Lassen Sie niemals hohe, offene Flammen unter der Haube, wenn diese in Betrieb ist.
- Stellen Sie die Flammenintensität so ein, dass sie nur auf den Boden der Pfanne gerichtet ist, und stellen Sie sicher, dass die Flammen nicht über die Seiten herausragen.
- Fritteusen müssen während der Verwendung ständig beaufsichtigt werden: Überhitztes Öl kann in Flammen aufgehen.

### Reinigung und Pflege

- Fettfilter müssen alle 2 Monate oder bei besonders starker Beanspruchung auch öfter gereinigt werden, um eine mögliche Brandgefahr zu vermeiden. Sie können in

einer Spülmaschine gereinigt werden.

- Reinigen Sie die Haube mit einem feuchten Tuch und einem neutralen Flüssigreiniger.

### Pflege und Reinigung des langlebigen Aktivkohlefilters

- Der Geruchsfilter sollte einmal im Monat gewaschen und regeneriert werden. Der Filter behält seine Fähigkeit zur Geruchsabsorption über einen Zeitraum von drei Jahren, danach muss er ersetzt werden.

### Regenerationsverfahren:

- In der Spülmaschine bei maximaler Temperatur mit einem normalen Geschirrspülmittel waschen. Um zu verhindern, dass sich während des Waschens Speisereste oder Schmutz auf dem Filter ablagern und später Gerüche verursachen, wird empfohlen, den Filter separat zu waschen.
- Den Filter bei 100 °C zehn Minuten lang im Backofen trocknen.

### Ersetzen der LED-Lichter

Wenden Sie sich für das Ersetzen bitte an einen autorisierten Kundendienst.

## Hersteller

Ikea of Sweden AB - SE - 343 81 Älmhult, Sweden

## Elektrischer Anschluss

**⚠ ACHTUNG:** Alle elektrischen Anschlüsse müssen von einem autorisierten Fachinstallateur durchgeführt werden.

- Überprüfen Sie vor dem Anschließen, dass die auf dem Typenschild angegebene Nennspannung des Gerätes der Versorgungsspannung entspricht.

**⚠ Vorsicht!** Schweißen Sie keines der Kabel!

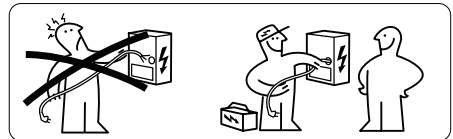

## Typenschild

Die technischen Informationen finden Sie auf dem Typenschild an der Innenseite des Geräts. Die Seriennummer ist auf dem Typenschild angegeben.

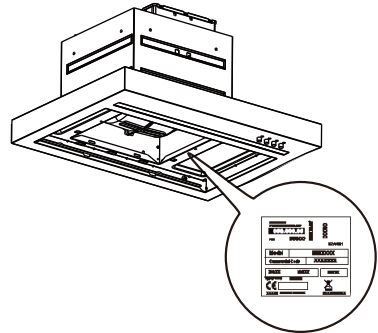

## IKEA GARANTIE

### Wie lange ist die IKEA-Garantie gültig?

Diese Garantie ist fünf (5) Jahre ab Datum des Erstkaufs Ihres Geräts bei IKEA gültig. Als Kaufnachweis ist das Original des Einkaufsbelegs erforderlich. Werden im Rahmen der Garantie Arbeiten ausgeführt, verlängert sich dadurch nicht die Garantiezeit für das Gerät.

### Wer übernimmt den Kundendienst?

Der IKEA-Kundendienstpartner stellt den Kundendienst über seinen eigenen Betrieb oder ein autorisiertes Kundendienstpartnernetzwerk zur Verfügung.

### Was deckt diese Garantie ab?

Die Garantie deckt Gerätefehler, die aufgrund einer fehlerhaften Konstruktion oder aufgrund von Materialfehlern nach dem Datum des Einkaufs bei IKEA entstanden sind. Die Garantie gilt nur für den Hausgebrauch des entsprechenden Geräts. Ausnahmen sind unter der Überschrift „Was deckt diese Garantie nicht ab?“ erläutert. Innerhalb der Garantiezeit werden die Kosten zur Behebung des Mangels wie z. B. Reparaturen, Teile, Arbeits- und Fahrtkosten übernommen, sofern das Gerät ohne besonderen Aufwand für eine Reparatur zugänglich ist. Auf diese Bedingungen sind die EU-Richtlinien (RICHTLINIE (EU) 2019/771) sowie die jeweilig geltenden örtlichen Vorschriften anzuwenden. Ersetzte Teile gehen in das Eigentum von IKEA über.

### Was unternimmt IKEA, um das Problem zu beheben?

Der von IKEA beauftragte Kundendienstpartner prüft das Produkt und entscheidet nach eigenem Ermessen, ob es unter diese Garantie fällt. Wenn es als unter diese Garantie fallend erachtet wird, wird der IKEA-Kundendienstpartner oder sein autorisierter Kundendienstpartner durch seinen eigenen Kundendienstbetrieb das defekte Produkt nach eigenem Ermessen entweder reparieren oder durch dasselbe oder ein vergleichbares Produkt ersetzen.

### Was deckt diese Garantie nicht ab?

- Normalen Verschleiß.
- Vorsätzliche oder fahrlässig herbeigeführte Schäden, Beschädigungen infolge Missachtung der Bedienungsanleitung, unsachgemäße Installation, falschen Stromanschluss, Beschädigung durch chemische oder elektrochemische Reaktionen, Rost, Korrosion oder Wasserschäden, einschließlich, aber nicht darauf beschränkt, Schäden durch ungewöhnlich hohen Kalkgehalt des Wassers, Beschädigungen durch außergewöhnliche Umweltbedingungen.
- Verbrauchs- und Verschleißteile wie Batterien und Lampen.

- Nicht funktionelle und dekorative Teile, die den normalen Gebrauch des Gerätes nicht beeinflussen, sowie Kratzer und mögliche Farbabweichungen.
- Zufallsschäden durch Fremdkörper, Substanzen oder Reinigungsarbeiten an Filtern, Abflüssen oder Wasch-/Spülmittelfächern.
- Schäden an folgenden Teilen: Glaskeramik, Zubehör, Geschirr- und Besteckkörbe, Zu- und Ablaufschläuche, Dichtungen, Glühlampen und deren Abdeckungen, Siebe, Knöpfe, Gehäuse und Gehäuseteile. Soweit nicht nachgewiesen wird, dass solche Schäden auf Herstellungsmängel zurückzuführen sind.
- Fälle, in denen beim Besuch eines Technikers kein Fehler gefunden werden konnte.
- Reparaturen, die nicht von unserem eigenen Kundendienst oder einem autorisierten Kundendienstpartner ausgeführt wurden oder bei denen keine Originalteile verwendet wurden.
- Durch fehlerhafte oder unvorschriftsmäßige Installation erforderliche Reparaturen.
- Die Verwendung des Geräts in einer nicht häuslichen Umgebung, d. h. die gewerbliche Nutzung des Geräts.
- Transportschäden. Wenn ein Kunde das Produkt zu seiner Wohnung oder einer anderen Adresse transportiert, haftet IKEA nicht für Schäden, die gegebenenfalls während des Transports entstehen. Wenn IKEA das Produkt jedoch an die Lieferadresse des Kunden liefert, sind Schäden am Produkt, die während dieser Lieferung auftreten, durch diese Garantie gedeckt.
- Kosten für die Erstinstallation des IKEA-Geräts. Sollte jedoch ein IKEA-Kundendienstpartner oder sein autorisierter Kundendienstpartner das Gerät im Rahmen dieser Garantiebedingungen reparieren oder durch ein neues Gerät ersetzen, übernimmt der Kundendienstpartner oder sein autorisierter Kundendienstpartner auf Wunsch den Wiedereinbau und/oder den Anschluss des reparierten bzw. neuen Geräts.

Diese Einschränkung gilt nicht für fehlerfreie Arbeiten, die von einem qualifizierten Fachmann unter Verwendung unserer Originalteile durchgeführt werden, um das Gerät an die technischen Sicherheitsvorschriften eines anderen EU-Landes anzupassen.

### **Gültigkeit der länderspezifischen Bestimmungen**

Die IKEA-Garantie gewährt Ihnen bestimmte gesetzliche Rechte, die örtliche Anforderungen abdecken oder sogar übertreffen. Allerdings schränken diese Bedingungen in keiner Weise die landesweit geltenden Verbraucherrechte ein.

### **Gültigkeitsbereich**

Diese Garantie gilt für Geräte, die in einem EU-Land verwendet und in ein anderes EU-Land verbracht werden. Die Geräte werden im Rahmen der im neuen Land üblichen Garantiebedingungen repariert oder ersetzt. Eine Verpflichtung zur Durchführung von Leistungen im Rahmen der Garantie besteht nur dann, wenn das Gerät in Übereinstimmung mit und gemäß den folgenden Bedingungen installiert wurde:

- die technischen Regeln und Vorschriften des Landes, in dem Sie Ihre Garantieansprüche geltend machen;
- der Montageanleitung und den Sicherheitshinweisen im Benutzerhandbuch.

### **Spezieller Kundendienst für IKEA-Geräte:**

Bitte zögern Sie nicht, sich mit dem IKEA-Kundendienst in Verbindung zu setzen, um:

1. Eine Reparaturanfrage gemäß dieser Garantie zu stellen;
2. Klarstellung zum Einbau des IKEA-Geräts in die speziellen IKEA-Küchenmöbel zu ersuchen. Der Kundendienst bietet keine Klarstellungen in Bezug auf:
  - die gesamte IKEA-Kücheninstallation;
  - den Anschluss an Strom (bei Geräten ohne Kabel), Wasser und Gas, da dieser von einer autorisierten Fachkraft für diese Art von Arbeiten durchgeführt werden muss.
3. Klarstellung zum Inhalt des Benutzerhandbuchs und zu den Spezifikationen des IKEA-Geräts zu erfragen.

Um zu gewährleisten, dass wir Ihnen die bestmögliche Unterstützung bieten, lesen Sie bitte die Montageanleitung und/oder den Abschnitt Bedienungsanleitung in diesem Handbuch aufmerksam durch, bevor Sie sich an uns wenden.

### So erreichen Sie unseren Kundendienst



Die vollständige Liste der von IKEA benannten Ansprechpartner und die entsprechenden nationalen Telefonnummern finden Sie auf der letzten Seite dieses Handbuchs.



**Wichtig!** Damit unser Kundendienst Ihnen schneller mit Rat und Tat zur Seite steht, empfehlen wir Ihnen, stets die am Ende dieser Bedienungsanleitung aufgeführten spezifischen Rufnummern zu verwenden. Beziehen Sie sich immer auf die Nummern, die in der Broschüre des spezifischen Geräts aufgeführt sind, für das Sie Hilfe benötigen. Wenn Sie uns anrufen, stellen Sie sicher, dass Sie die IKEA-Artikelnummer (8-stelliger Code) für das Gerät vor sich haben, für das Sie unsere Hilfe benötigen.

**Wichtig! BEWAHREN SIE DEN KAUFBELEG AUF!** Dieser dient als Kaufnachweis und ist für Garantiefälle erforderlich. Auf der Quittung ist außerdem die achtstellige IKEA-Artikelnummer für jedes der von Ihnen gekauften Geräte vermerkt.

### Benötigen Sie weiteren Rat und Unterstützung?

Für alle weiteren Fragen, die nicht den Kundendienst für Ihre Geräte betreffen, wenden Sie sich bitte an unser nächstgelegenes IKEA-Callcenter. Wir empfehlen Ihnen, sich vor einer Kontaktaufnahme mit uns die dem Gerät beiliegenden Dokumentationen gut durchzulesen.

## Informations de sécurité

-  Pour votre sécurité et un usage correct de l'appareil, veuillez lire attentivement ce manuel avant son installation et son utilisation. Observez attentivement les images d'avertissement au début de ce manuel. Pour une installation correcte et complète, veuillez vous reporter au manuel d'installation spécifique fourni avec le produit. Ce manuel doit accompagner l'appareil même lorsque vous déménagez ou le vendez. Les utilisateurs de cet appareil doivent connaître parfaitement son mode d'emploi et les consignes de sécurité.
-  Le branchement des câbles doit être effectué par un technicien spécialisé.
- Le fabricant ne saurait être tenu responsable des dommages résultant d'une installation incorrecte ou inappropriée.
  - La distance minimale de sécurité entre la table de cuisson et la hotte aspirante est de : 500 mm pour les plaques électriques et 650 mm pour les plaques à gaz.
  - Si les instructions d'installation de la table de cuisson à gaz spécifient une distance supérieure, respectez cette distance.
  - Vérifiez que la tension secteur correspond à celle indiquée sur la plaque signalétique fixée à l'intérieur de la hotte.
  - Les moyens de déconnexion doivent être intégrés dans le câblage fixe conformément aux règles de câblage.
  - Pour les appareils de classe I, vérifiez que l'alimentation électrique domestique garantit une mise à la terre adéquate.
  - Raccordez la hotte aspirante au conduit d'évacuation à l'aide d'un tuyau d'un diamètre minimum de 150 mm. Le trajet du conduit d'évacuation doit être aussi court que possible.
  - Ne raccordez pas la hotte aspirante à des conduits d'évacuation transportant des gaz de combustion (chaudières, cheminées, etc.).
  - Si la hotte aspirante est utilisée avec des appareils non électriques (par exemple, des appareils à gaz), une ventilation suffisante doit être assurée dans la pièce afin d'éviter le refoulement des gaz évacués. Si la hotte aspirante est utilisée avec des appareils fonctionnant avec une énergie autre que l'électricité, la pression négative dans la pièce ne doit pas dépasser 0,04 mbar afin d'éviter que les fumées ne soient aspirées dans la pièce par la hotte aspirante.
  - L'air ne doit pas être évacué dans un conduit utilisé pour évacuer les fumées provenant d'appareils fonctionnant au gaz ou à d'autres combustibles.
  - Si le cordon d'alimentation est endommagé, il doit être remplacé par le fabricant ou son agent de service.
  - Branchez la fiche à une prise conforme aux normes en vigueur, placée dans un endroit accessible.
  - En ce qui concerne les mesures techniques et de sécurité à adopter pour l'évacuation des fumées, il est important de respecter scrupuleusement les réglementations fournies par les autorités locales.

**⚠ AVERTISSEMENT :** Avant d'installer la hotte, retirez les films de protection.

- Utilisez uniquement des vis et des petites pièces pour soutenir la hotte.

**⚠ AVERTISSEMENT :** Le non-respect des instructions pour l'installation des vis ou du dispositif de fixation peut entraîner des risques électriques.

- Connectez la hotte au réseau électrique à l'aide d'un interrupteur bipolaire dont l'écartement des contacts est d'au moins 3 mm.
- Ne regardez pas directement la lumière à travers des appareils optiques (jumelles, loupes, etc.).
- Ne flambez rien sous la hotte aspirante. Risque d'incendie !
- Cet appareil peut être utilisé par les enfants âgés de 8 ans et plus et les personnes aux capacités physiques, sensorielles ou mentales réduites ou ne disposant pas de l'expérience ou de la connaissance nécessaire, s'ils sont sous surveillance ou ont reçu les instructions nécessaires concernant l'utilisation de l'appareil et s'ils en comprennent les dangers. Veillez à ce que les enfants ne jouent pas avec l'appareil. Les opérations de nettoyage et d'entretien ne doivent pas être effectuées par des enfants sans surveillance.
- Les enfants doivent être surveillés afin qu'ils ne puissent pas jouer avec cet appareil.

- L'appareil ne doit pas être utilisé par des personnes (y compris les enfants) ayant des capacités physiques, sensorielles ou mentales réduites, ou manquant d'expérience et de connaissances, sauf si elles sont surveillées ou ont reçu les instructions nécessaires.

**⚠** Les éléments accessibles peuvent devenir chauds lorsqu'ils sont utilisés avec des appareils de cuisson.

- Nettoyez ou remplacez les filtres après la période spécifiée (risque d'incendie).
- La pièce doit être suffisamment ventilée lorsque la hotte aspirante est utilisée en même temps que des appareils fonctionnant au gaz ou à d'autres combustibles (cela ne s'applique pas aux appareils qui renvoient l'air dans la pièce).

## Installation

### Modes d'installation

La hotte a été conçue pour être installée et utilisée soit en « Mode évacuation », soit en « Mode recyclage ».

### Mode évacuation (se reporter au symbole dans le livret d'installation)

La vapeur de cuisson est aspirée et évacuée à l'extérieur de la maison par un conduit d'évacuation (non fourni), fixé à la sortie de vapeur de la hotte.

Assurez-vous que le conduit d'évacuation est correctement raccordé à la sortie d'air de l'appareil à l'aide d'un système de raccordement approprié.

### Mode recyclage (se reporter au symbole dans le livret d'installation)

L'air est filtré à travers un ou plusieurs filtres à charbon, puis renvoyé dans la pièce.

**Important :** Assurez-vous que l'air circule correctement autour de la hotte.

**Important :** Si la hotte est fournie sans filtres à charbon et installée en mode recyclage, ces filtres doivent être installés avant d'utiliser la hotte. Les filtres sont disponibles en magasin. La hotte doit être installée loin des zones particulièrement sales, des fenêtres, des portes et des sources de chaleur.

Les accessoires de fixation murale ne sont pas inclus, car les murs constitués de matériaux différents demandent des accessoires de fixation différents. Utilisez des systèmes de fixation adaptés aux murs de votre habitation et au poids de l'appareil. Pour plus de détails, contactez un revendeur spécialisé.

Conservez ce livret pour le consulter par la suite.

## Aspects environnementaux

### Instructions concernant la mise au rebut Votre ancien appareil est un appareil électrique.



Cet équipement électrique ou électronique est marqué d'une poubelle barrée d'une croix. Par conséquent, ces équipements ne peuvent être collectés et retournés que séparément des déchets municipaux non triés, c'est-à-dire qu'ils ne doivent pas être jetés avec les déchets ménagers. L'équipement peut être remis, par exemple, à un point de collecte municipal ou, le cas échéant, à un distributeur (voir ci-dessous leurs obligations de reprise en Allemagne). Cela s'applique également à tous les composants, sous-ensembles et consommables de l'ancien équipement à mettre au rebut.

Avant de mettre au rebut l'ancien équipement, toutes les piles et tous les accumulateurs usagés qui ne sont pas intégrés à l'ancien équipement doivent être séparés de celui-ci. Il en va de même pour les lampes qui peuvent être retirées de l'ancien équipement sans les détruire. L'utilisateur final est également responsable de la suppression des données personnelles sur l'ancien équipement.

### Remarques sur le recyclage



Contribuez au recyclage de tous les matériaux marqués de ce symbole. Ne jetez pas ces matériaux, en particulier les emballages, avec les ordures ménagères, mais dans les conteneurs prévus à cet effet ou dans les systèmes de collecte locaux appropriés.

Aidez à protéger l'environnement et la santé humaine en recyclant les déchets d'appareils électriques et électroniques.

## Entretien et nettoyage

### Utilisation

- Éteignez ou débranchez l'appareil de l'alimentation électrique avant d'effectuer toute opération d'entretien.
- Le dessus de la hotte ne doit pas être utilisé comme étagère.
- La hotte aspirante a été conçue exclusivement pour un usage domestique afin d'éliminer les odeurs de cuisine.
- N'utilisez jamais la hotte à des fins autres que celles pour lesquelles elle a été conçue.
- Ne laissez jamais de flammes nues sous la hotte lorsqu'elle est en fonctionnement.
- Réglez l'intensité de la flamme pour qu'elle ne touche que le fond de la poêle, en faisant attention à ce qu'elle n'atteigne pas les côtés.
- Les friteuses doivent être surveillées en permanence pendant leur utilisation : l'huile surchauffée peut s'enflammer.

### Entretien et nettoyage

- Les filtres à graisse doivent être nettoyés tous les 2 mois d'utilisation, ou plus fréquemment en cas d'utilisation intensive, afin d'éviter tout risque d'incendie. Ils peuvent être lavés au lave-vaisselle.

- Nettoyez la hotte à l'aide d'un chiffon humide et d'un détergent liquide neutre.

### Entretien et nettoyage du filtre à charbon longue durée

- Le filtre anti-odeurs doit être lavé et régénéré une fois par mois. Le filtre conservera sa capacité d'absorption des odeurs pendant trois ans, période après laquelle il devra être remplacé.

### Procédure de régénération :

- Lavez au lave-vaisselle à la température maximale en utilisant un détergent normal pour lave-vaisselle. Pour éviter que des résidus alimentaires ou des saletés ne se déposent sur le filtre pendant le lavage et ne provoquent des odeurs par la suite, il est recommandé de laver le filtre séparément.
- Séchez au four à une température de 100 °C pendant 10 minutes.

### Remplacement des lampes

Pour tout remplacement, veuillez contacter un centre de service agréé.

## Fabricant

Ikea of Sweden AB - SE - 343 81 Älmhult, Sweden

## Branchement électrique

**⚠ AVERTISSEMENT :** Toutes les connexions électriques doivent être effectuées par un installateur agréé.

- Avant d'effectuer les branchements, vérifiez que la tension nominale de l'appareil indiquée sur la plaque signalétique correspond à la tension d'alimentation.

**⚠ Attention !** Ne soudez aucun des câbles !

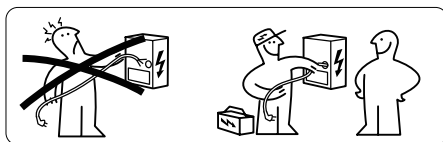

## Plaque signalétique

Les caractéristiques techniques se trouvent sur la plaque signalétique située à l'intérieur de l'appareil. Le numéro de série est indiqué sur la plaque signalétique.

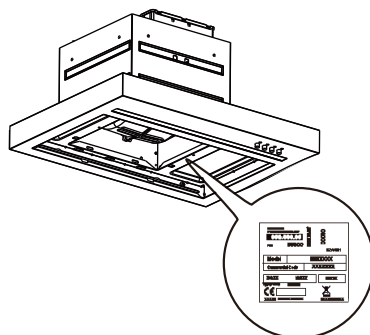

## GARANTIE IKEA

### Quelle est la durée de validité de la garantie IKEA ?

Cette garantie est valable pendant cinq (5) ans à compter de la date d'achat initiale de votre appareil chez IKEA. La preuve d'achat originale est requise. Les réparations effectuées sous garantie ne prolongent pas la période de garantie de l'appareil.

### Qui effectuera la réparation ?

Le prestataire de services IKEA fournira le service par le biais de ses propres opérations de service ou d'un réseau de partenaires de service autorisés.

### Que couvre la garantie ?

La garantie couvre les défauts de l'appareil dus à des vices de matière ou de fabrication à compter de la date d'achat chez IKEA. Cette garantie ne s'applique que dans le cas d'un usage domestique. Les exceptions sont spécifiées à la section « Qu'est-ce qui n'est

pas couvert par cette garantie ? ». Pendant la période de garantie, les coûts engagés pour remédier au problème, p. ex. les réparations, les pièces, la main-d'œuvre et les déplacements sont pris en charge à condition que l'appareil soit accessible à des fins de réparation sans dépenses particulières. Dans ces conditions, les directives de l'UE [DIRECTIVE (UE) 2019/771] et les réglementations locales respectives sont applicables. Les pièces remplacées deviendront propriété d'IKEA.

### Que fera IKEA pour régler le problème ?

Le prestataire de services désigné par IKEA examinera le produit et décidera, à sa seule discrétion, s'il est couvert par cette garantie. S'il est considéré comme couvert, le prestataire de services IKEA ou son partenaire de service agréé, par le biais de ses propres opérations de service, réparera alors, à sa seule discrétion, le produit défectueux ou le remplacera par un produit identique ou comparable.

### Qu'est-ce qui n'est pas couvert par cette garantie ?

- L'usure normale.
- Les dommages occasionnés sciemment ou par négligence, les dommages résultant du non-respect des instructions d'utilisation, d'une installation inadéquate ou d'une alimentation électrique inadéquate, les dommages causés par des réactions chimiques ou électrochimiques, la rouille, la corrosion ou un dégât des eaux, y compris, sans toutefois s'y limiter, les dommages causés par un excès de calcaire dans l'eau et les dommages causés par des conditions environnementales anormales.
- Les consommables, y compris les ampoules et les piles.
- Les éléments non fonctionnels et décoratifs qui n'affectent pas l'usage normal de l'appareil, y compris les rayures et les éventuelles différences de couleur.
- Les dommages accidentels causés par des corps étrangers ou des substances, et le nettoyage et le débouchage des filtres, des systèmes de vidange ou des compartiments à savon.
- Les dommages occasionnés aux éléments suivants : vitrocéramique, accessoires, paniers à vaisselle et à couverts, tuyaux d'alimentation et de vidange, joints, ampoules et diffuseurs, écrans, boutons, revêtements et parties de revêtements. Sauf s'il est prouvé que ces dommages sont dus à des vices de fabrication.
- Les cas où aucun défaut n'a pu être constaté lors de la visite d'un technicien.
- Les réparations qui ne sont pas effectuées par nos réparateurs désignés ou un partenaire contractuel autorisé ou en cas d'utilisation de pièces non d'origine.
- Les réparations consécutives à une installation inadéquate ou non conforme aux spécifications.
- L'utilisation de l'appareil dans un environnement non domestique (p. ex. professionnel).
- Les dommages occasionnés par ou durant le transport. Si un client transporte le produit à son domicile ou à une autre adresse, IKEA n'est pas responsable des dommages qui pourraient survenir pendant le transport. Toutefois, si IKEA livre le produit à l'adresse de livraison du client, les dommages subis par le produit lors de cette livraison seront couverts par cette garantie.
- Les frais liés à l'installation initiale de

l'appareil IKEA. Toutefois, si un prestataire de services IKEA ou son partenaire de service agréé répare ou remplace l'appareil selon les termes de cette garantie, le prestataire de services ou son partenaire de service agréé réinstallera l'appareil réparé ou installera l'appareil de rechange, si nécessaire.

Cette restriction ne s'applique pas aux travaux sans défaut effectués par un spécialiste qualifié utilisant nos pièces d'origine afin d'adapter l'appareil aux spécifications techniques de sécurité d'un autre pays de l'UE.

### Loi nationale applicable

La garantie IKEA vous donne des droits légaux spécifiques, qui couvrent ou dépassent les dispositions locales. Cependant, ces conditions ne limitent en aucun cas les droits des consommateurs décrits dans la législation locale.

### Zone de validité

Cette garantie s'applique aux appareils utilisés dans un pays de l'UE et transportés dans un autre pays de l'UE. Les appareils seront réparés ou remplacés dans le cadre des conditions de garantie normales du nouveau pays. L'obligation de réparation dans le cadre de la garantie n'est effective que si l'appareil est conforme et installé conformément aux :

- les spécifications techniques du pays dans lequel vous faites valoir vos droits à la garantie ;
- instructions de montage et aux informations relatives aux consignes de sécurité figurant dans le manuel d'utilisation.

### Le service après-vente dédié aux appareils IKEA :

N'hésitez pas à contacter le service après-vente IKEA pour :

1. faire une demande d'intervention sous garantie ;
2. demander des précisions sur l'installation de l'appareil IKEA dans le meuble de cuisine IKEA dédié. Les services ne fourniront pas de précisions à ce sujet :
  - l'installation générale de la cuisine IKEA ;
  - les connexions électriques (si les machines ne sont pas équipées d'un câble), à l'eau et au gaz, car ces opérations doivent être effectuées par un technicien agréé.
3. des précisions sur le contenu du manuel d'utilisation et les spécifications de l'appareil IKEA.

Afin que nous puissions vous fournir la meilleure assistance possible, veuillez lire attentivement les instructions de montage ou la section du manuel d'utilisation de cette brochure avant de nous contacter.

### Comment nous joindre en cas de besoin



Veuillez vous reporter à la dernière page de ce manuel pour obtenir la liste complète des contacts désignés par IKEA et les numéros de téléphone nationaux correspondants.

**Important !** Afin de vous fournir un service plus rapide, nous vous recommandons d'utiliser les numéros de téléphone spécifiques indiqués à la fin de ce manuel. Reportez-vous toujours aux numéros indiqués dans la brochure de l'appareil spécifique pour lequel vous avez besoin d'une assistance. Lorsque vous nous contactez, assurez-vous d'avoir à portée de main le numéro d'article IKEA (code à 8 chiffres) de l'appareil pour lequel vous avez besoin de notre aide.



### **Important ! GARDEZ LE TICKET DE CAISSE !**

La preuve de votre achat est nécessaire pour l'application de la garantie. Notez que le reçu indique également le nom et le numéro de l'article IKEA (code à 8 chiffres) pour chacun des appareils que vous avez achetés.

### **Besoin d'aide supplémentaire ?**

Pour toute question supplémentaire non liée au service après-vente des appareils, veuillez contacter le centre d'appel du magasin IKEA le plus proche. Nous vous recommandons de lire attentivement toute la documentation fournie avec l'appareil avant de nous contacter.

## Informazioni per la sicurezza

-  Per la sicurezza dell'utente e il corretto funzionamento dell'apparecchio, leggere il presente manuale con estrema attenzione prima dell'installazione e dell'uso. Osservare attentamente le avvertenze riportate all'inizio di questo manuale. Per un'installazione corretta e completa, consultare il manuale di installazione specifico fornito con il prodotto. Conservare sempre queste istruzioni assieme all'apparecchio, anche in caso di trasferimento o vendita. L'utente deve acquisire dimestichezza con il funzionamento e le dotazioni di sicurezza dell'apparecchio.
-  Il collegamento dei cavi deve essere eseguito da un tecnico specializzato.
- Il produttore non sarà responsabile per eventuali danni derivanti da un'installazione non corretta.
  - La distanza minima di sicurezza tra il piano cottura e la cappa aspirante è di 500 mm per i piani elettrici e di 650 mm per i piani a gas.
  - Se le istruzioni per l'installazione del piano cottura a gas prevedono una distanza maggiore, è necessario rispettarla.
  - Verificare che la tensione di rete corrisponda a quella indicata sulla targa dati fissata all'interno della cappa.
  - I dispositivi di disconnessione devono essere integrati nel cablaggio fisso, in conformità con le normative di cablaggio applicabili.
  - Per gli apparecchi di Classe I, verificare che l'alimentazione domestica garantisca una messa a terra adeguata.
  - Collegare la cappa aspirante alla canna fumaria con un tubo con un diametro minimo di 150 mm. Il percorso della canna fumaria deve essere il più breve possibile.
  - Non collegare la cappa aspirante a condotti di scarico che trasportano fumi di combustione (caldaie, caminetti, ecc).
  - Se la cappa aspirante viene utilizzata in combinazione con apparecchi non elettrici (ad es. apparecchi a gas), è necessario garantire un grado di aerazione sufficiente nel locale, in modo da evitare il riflusso del gas di scarico. Se la cappa viene utilizzata in combinazione con apparecchi alimentati con energia non elettrica, la pressione negativa nel locale non deve essere superiore a 0,04 mbar, per evitare che i fumi vengano reimmessi nel locale dalla cappa.
  - L'aria non deve essere scaricata in una canna fumaria utilizzata per lo scarico dei fumi di apparecchi a gas o altri combustibili.
  - Se il cavo di alimentazione è danneggiato, deve essere sostituito rivolgendosi al produttore o al tecnico dell'assistenza.
  - Collegare la spina a una presa conforme alle norme vigenti, assicurandosi che si trovi in una posizione accessibile.
  - Per quanto riguarda le misure tecniche e di sicurezza da adottare per lo scarico dei fumi, è importante rispettare rigorosamente le normative previste dalle autorità locali.

- ⚠ **AVVERTENZA:** Prima di installare la cappa, rimuovere le pellicole protettive.
- Utilizzare solo le viti e le piccole parti previste per sostenere la cappa.
- ⚠ **AVVERTENZA:** La mancata installazione delle viti o dei dispositivi di fissaggio in conformità con le presenti istruzioni può comportare pericoli elettrici.
- Collegare la cappa alla rete elettrica utilizzando un interruttore bipolare con una distanza di contatto di almeno 3 mm.
- Non guardare direttamente la luce attraverso dispositivi ottici (binocoli, lenti di ingrandimento...).
- Non cuocere alla fiamma sotto alla cappa, poiché vi è il rischio di incendio.
- Questo apparecchio può essere utilizzato da bambini dagli 8 anni in su e da persone con ridotte capacità fisiche, sensoriali o mentali, o prive dell'esperienza e delle conoscenze necessarie, a condizione che siano supervisionati o siano stati istruiti sull'uso dell'apparecchio in modo sicuro e ne abbiano compreso i pericoli. I bambini non devono giocare con l'apparecchio. La pulizia e gli interventi di manutenzione non devono essere eseguiti dai bambini senza supervisione.
- I bambini devono essere sorvegliati per sincerarsi che non giochino con l'apparecchio.
- Questo apparecchio non deve essere utilizzato da persone (compresi bambini) con ridotte capacità fisiche, sensoriali o mentali, o non dotate dell'esperienza e delle conoscenze necessarie, a meno che non siano sorvegliate o abbiano ricevuto tutte le istruzioni per l'uso necessarie.
- ⚠ Le parti accessibili possono scaldarsi se utilizzate con apparecchi di cottura.
- Pulire e/o sostituire i filtri dopo il periodo di tempo specificato (pericolo di incendio).
- La ventilazione del locale deve essere adeguata quando la cappa viene utilizzata contemporaneamente ad apparecchi a gas o alimentati da altri combustibili (ciò non si applica agli apparecchi che scaricano solo aria nel locale).

## Installazione

### Modalità di installazione

La cappa è stata progettata per essere installata e utilizzata in "Modalità di scarico" o in "Modalità di ricircolo".

### Modalità di scarico (vedere il simbolo nel libretto di installazione)

Il vapore di cottura viene aspirato e convogliato all'esterno dell'abitazione attraverso un condotto di scarico (non fornito), montato sull'uscita del vapore della cappa.

Assicurarsi che il condotto di scarico sia montato correttamente sull'uscita dell'aria, utilizzando un sistema di collegamento appropriato.

### Modalità di ricircolo (vedere il simbolo nel libretto di installazione)

L'aria viene filtrata attraverso uno più filtri a carbone e poi reimpressa nell'ambiente.

**Importante:** Garantire un'adeguata circolazione dell'aria intorno alla cappa.

**Importante:** Se la cappa viene fornita senza filtri a carbone e installata in modalità di ricircolo, è necessario montarli prima di poterla utilizzare. I filtri sono disponibili nei vari negozi.

La cappa deve essere installata lontano da aree particolarmente sporche, finestre, porte e fonti di calore.

Gli accessori per il fissaggio a parete non sono inclusi, perché i diversi materiali delle pareti richiedono l'uso di tipi diversi di accessori di fissaggio. Utilizzare sistemi di fissaggio adatti alle pareti della propria abitazione e al peso dell'apparecchio. Per maggiori dettagli, contattare un rivenditore specializzato.

Conservare il presente libretto come riferimento futuro.

## Aspetti ambientali

### Istruzioni per lo smaltimento

#### Trattare il vecchio apparecchio come un dispositivo elettrico.



Su questa apparecchiatura elettrica o elettronica è riportato il simbolo del bidone barrato. Ciò significa che l'apparecchiatura non può essere raccolta e restituita con i normali rifiuti urbani indifferenziati, ossia non deve essere smaltita insieme ai rifiuti domestici. L'apparecchiatura può essere restituita, ad esempio, a un centro di raccolta comunale o, se del caso, a un distributore (fare riferimento a quanto riportato di seguito per gli obblighi di ritiro in Germania). Ciò vale anche per tutti i componenti, i sottogruppi e i materiali di consumo della vecchia apparecchiatura da smaltire.

Prima che la vecchia apparecchiatura possa essere smaltita, le batterie e gli accumulatori non integrati in essa devono essere separati dalla stessa. Lo stesso vale per le lampadine, che possono essere rimosse dalla vecchia apparecchiatura senza distruggerle. L'utente finale è inoltre responsabile della cancellazione dei dati personali forniti in relazione alla vecchia apparecchiatura.

#### Note per un corretto riciclo



Impegnarsi a riciclare correttamente tutti i materiali contrassegnati con questo simbolo. Non smaltire tali materiali, in particolare gli imballaggi, con i normali rifiuti domestici, ma utilizzare gli appositi contenitori forniti o i sistemi di raccolta locali appropriati.

Si raccomanda di riciclare correttamente i rifiuti da apparecchiature elettriche ed elettroniche, al fine di contribuire alla tutela dell'ambiente e della salute umana.

## Manutenzione e pulizia

### Utilizzo

- Prima di effettuare qualsiasi intervento di manutenzione, spegnere o scollegare l'apparecchio dalla rete elettrica.
- La parte superiore della cappa non deve essere utilizzata come ripiano.
- La cappa aspirante è stata progettata esclusivamente per uso domestico, per eliminare gli odori della cucina.
- Non utilizzare mai la cappa per scopi diversi da quelli per cui è stata progettata.
- Non accendere fiamme alte sotto la cappa quando è in funzione.
- Regolare l'intensità della fiamma in modo da indirizzarla solo sul fondo della padella, facendo attenzione che non fuoriesca dai lati.
- Le friggitorici devono essere costantemente monitorate durante l'uso: l'olio surriscaldato può prendere fuoco.

### Manutenzione e pulizia

- I filtri del grasso devono essere puliti ogni 2 mesi, o più di frequente in caso di utilizzo particolarmente intenso, per evitare un

potenziale rischio di incendio e possono essere lavati in lavastoviglie.

- Pulire la cappa con un panno umido e un detergente liquido neutro.

### Cura e pulizia del filtro a carbone di lunga durata

- Il filtro antiodore deve essere lavato e rigenerato una volta al mese. Il filtro mantiene la sua capacità di assorbire gli odori per tre anni, dopodiché deve essere sostituito.

### Procedura di rigenerazione:

- Lavare in lavastoviglie alla massima temperatura con un normale detersivo per lavastoviglie. Per evitare che particelle di cibo o sporco si depositino sul filtro durante il lavaggio e causino la formazione di cattivi odori, si consiglia di lavare il filtro da solo.
- Asciugare in forno a una temperatura di 100 °C per 10 minuti.

### Sostituzione delle lampadine

Per la sostituzione rivolgersi a un centro di assistenza autorizzato.

## Produttore

**Ikea of Sweden AB - SE - 343 81 Älmhult, Sweden**

## Collegamento elettrico

**⚠ AVVERTENZA:** Tutti i collegamenti elettrici devono essere eseguiti da un installatore autorizzato.

- Prima di collegare l'apparecchio, verificare che la tensione nominale riportata sulla targhetta identificativa corrisponda alla tensione di alimentazione di rete.

**⚠ Attenzione!** Non saldare i cavi.

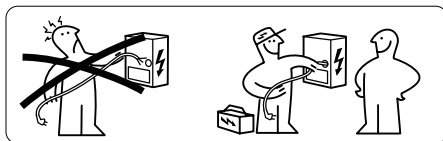

## Targa dati

Le informazioni tecniche sono riportate sulla targa dati collocata all'interno dell'apparecchio. Il numero di serie è indicato sulla targa dati.

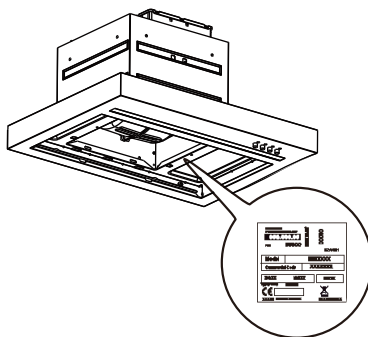

## GARANZIA IKEA

### Quanto dura la garanzia IKEA?

La garanzia è valida per cinque (5) anni a partire dalla data di acquisto originale dell'apparecchio presso un punto vendita IKEA. È necessario esibire lo scontrino originale come documento comprovante l'acquisto. Eventuali interventi di assistenza effettuati durante la garanzia non ne estenderanno la validità.

### Chi fornisce il servizio?

Il fornitore di servizi IKEA fornirà questo servizio attraverso il proprio servizio assistenza o una rete di partner autorizzati.

### Cosa copre questa garanzia?

La garanzia copre eventuali guasti dell'apparecchio causati da difetti di fabbricazione o materiali difettosi a partire dalla data di acquisto dell'apparecchio presso IKEA. Questa garanzia è applicabile solo all'uso domestico. Eventuali eccezioni sono descritte alla voce "Cosa non è coperto dalla garanzia?" Durante il periodo di validità della garanzia, saranno coperti tutti i costi di riparazione,

inclusi pezzi di ricambio, manodopera e trasferte del personale tecnico, a condizione che l'apparecchio sia accessibile per l'intervento di riparazione senza spese particolari. In simili condizioni, si applicano le linee guida UE (DIRETTIVA (UE) 2019/771) e le rispettive normative locali. I componenti sostituiti diventano proprietà di IKEA.

### Come interverrà IKEA per risolvere il problema?

Il fornitore di servizi nominato da IKEA esaminerà il prodotto e deciderà, a sua sola discrezione, se è coperto dalla garanzia. Se l'apparecchio è coperto dalla garanzia, il fornitore di servizi IKEA deciderà a sua sola discrezione se riparare il prodotto difettoso o sostituirlo con un altro prodotto uguale o con uno simile.

### Cosa non è coperto dalla garanzia?

- Normale usura.
- Danni provocati deliberatamente o danni provocati dalla mancata osservanza

delle istruzioni di funzionamento, da un'installazione non corretta o in seguito al collegamento ad una tensione errata; danni provocati da reazioni chimiche o elettrochimiche, ruggine, corrosione o danni causati da acqua, inclusi, in via esemplificativa, i danni causati da una quantità eccessiva di calcare nelle condutture idriche; infine, danni causati da eventi atmosferici e naturali.

- Le parti soggette ad usura, incluse batterie e lampadine.
- Danni a parti non funzionali e decorative che non influiscono sul normale uso dell'apparecchio, inclusi graffi e differenze di colore.
- Danni accidentali causati da corpi o sostanze estranee e danni causati da pulizia o eliminazione di ostruzioni da filtri, sistemi di scarico o cassette del detersivo.
- Danni ai seguenti componenti: vetroceramica, accessori, cestelli per posate e stoviglie, tubi di alimentazione e di scarico, griglia, manopole, rivestimenti e parti del rivestimento. A meno che non si possa provare che tali danni siano stati causati da errori di fabbricazione.
- Casi in cui non è stato riscontrato alcun guasto durante l'intervento del tecnico.
- Riparazioni non eseguite dal nostro servizio assistenza autorizzato e/o da un partner contrattuale di assistenza autorizzato o in caso di uso di ricambi non originali.
- Riparazioni necessarie in seguito ad un'installazione non corretta o non conforme alle specifiche.
- Casi di uso improprio e/o non domestico dell'apparecchio, ad es. uso professionale.
- Danni derivanti dal trasporto. In caso di trasporto del prodotto da parte del cliente presso il proprio domicilio o ad un altro indirizzo, IKEA non sarà in alcun modo responsabile per eventuali danni generati durante il trasporto. Tuttavia, in caso di trasporto del prodotto da parte di IKEA all'indirizzo di consegna del cliente, eventuali danni derivanti dal trasporto saranno coperti dalla garanzia.
- Costi inerenti la prima installazione dell'apparecchio IKEA. Tuttavia, se un fornitore di servizi IKEA o un suo partner di assistenza autorizzato ripara o sostituisce l'apparecchio in base ai termini della presente garanzia, lo stesso fornitore di

servizi o il partner di assistenza autorizzato dovrà reinstallare l'apparecchio riparato o installare un apparecchio sostitutivo, se necessario.

Questa limitazione non si applica ai lavori eseguiti correttamente da uno specialista qualificato che utilizza i nostri pezzi di ricambio originali per adattare l'apparecchio alle specifiche tecniche di sicurezza di un altro paese dell'UE.

### **Applicazione delle leggi nazionali**

La garanzia IKEA definisce diritti legali specifici, che coprono o sostituiscono i requisiti locali. Tali condizioni non limitano tuttavia in alcun modo i diritti dell'utente definiti dalla legislazione locale.

### **Ambito di validità**

La presente garanzia si applica alle apparecchiature utilizzate in un paese dell'Unione Europea e trasportate in un altro paese all'interno dell'Unione Europea; tali apparecchiature dovranno essere riparate o sostituite secondo le normali condizioni di garanzia in vigore nel nuovo paese. L'obbligo di fornire il servizio in base alle condizioni della garanzia esiste solo se l'apparecchio è conforme ed è installato secondo:

- le specifiche tecniche del paese in cui vengono rivendicati i diritti di garanzia;
- le informazioni sulla sicurezza contenute nelle istruzioni di assemblaggio e nel manuale dell'utente.

### **Servizio assistenza dedicato per gli elettrodomestici IKEA:**

Non esitare a contattare il servizio assistenza IKEA per:

1. richiedere assistenza tecnica ai sensi della garanzia;
2. chiedere chiarimenti in merito all'installazione di un elettrodomestico come parte di una cucina dedicata IKEA. Il servizio assistenza non fornirà chiarimenti in merito a:
  - l'installazione generale di una cucina IKEA;
  - i collegamenti alla linea elettrica (se l'elettrodomestico non è dotato di un cavo), alla rete idrica e al gas, poiché tali operazioni devono essere eseguite da un tecnico dell'assistenza autorizzato.
3. chiedere chiarimenti sul contenuto del manuale dell'utente e sulle specifiche dell'elettrodomestico IKEA.

Per assicurarvi la migliore assistenza, vi preghiamo di leggere attentamente le istruzioni di assemblaggio e/o la sezione corrispondente del manuale dell'utente, prima di contattarci.

### **Come contattarci se avete bisogno di assistenza**



Fare riferimento all'ultima pagina del presente manuale per un elenco completo dei fornitori autorizzati IKEA e i relativi numeri di telefono nazionali.

**Importante!** Al fine di fornirvi un servizio più rapido, vi chiediamo di utilizzare i numeri di telefono specifici elencati alla fine di questo manuale. Fare sempre riferimento ai numeri elencati nel libretto specifico dell'apparecchio per il quale si richiede l'assistenza. Quando si contatta l'assistenza, assicurarsi di avere a portata di mano il codice prodotto IKEA (codice a 8 cifre) dell'apparecchio per cui si richiede assistenza.

**Importante! CONSERVARE LO SCONTRINO FISCALE!** Lo scontrino è la prova del vostro acquisto ed è necessario esibirlo affinché la garanzia sia valida. Sullo scontrino è riportato anche il codice prodotto IKEA (codice di 8 cifre) per ogni apparecchio da voi acquistato.

### **Avete bisogno di ulteriore aiuto?**

Per ulteriori domande non inerenti all'assistenza degli elettrodomestici, contattare il call center del punto vendita IKEA a voi più vicino. Leggere attentamente la documentazione tecnica dell'apparecchio prima di contattarci.

Country	Phone Number	Call Fee	Opening Time (Mon-Fri)
Deutschland	08007242420	Kostenlos	8am - 5pm
France	0805543333	Gratuit	8.30 am - 7.00 pm (lun-ven) 8.30 am - 1.00 pm (sam)
Italia	800130373	Gratuito	9am-6pm
España	900822398	Gratis	9am-6pm
Ελλάδα	0080044146128	Χωρίς χρέωση	9am-6pm
България	0 700 10 218	Безплатно	9.00 - 18.00 ч. (пон. - пет.)
Nederland	Local(within NL): 050-7111267 International: +31 507111267	Gratis	Ma-Vr 8-20, Za 9-20
Sverige	0775700500	Kostnadsfritt	mån-fre 8.30 - 20.00 lör-sön 9.30 - 18.00
Österreich	0800909626	Kostenlos	9am-5pm
België	080080159	Gratis	9am-5pm
Belgique		Gratuit	9am-5pm
Luxembourg		Gratuit	9am-5pm
Danmark	70 15 09 09	Gratis	man. - fre. 09.00 - 20.00 lør. - søn. 09.00 - 18.00
Norge	80031407	Gratis	9.00 am - 4.00 pm
Polska	800012088	Bezpłatne	9am-5pm
Portugal	800210151	Gratuita	9am-6pm
Česká republika	800050717	Zdarma	9am-5pm
Suomi	0800302588	Maksuton	9.00 am - 4.00 pm
Magyarország	0680984517	Ingyenes	9am-5pm
Россия	88005510448	Бесплатно	9am-6pm
Slovensko	0800160182	Bezpłatne	9.00 - 18.00 (pondelok - piatok)
Latvija	80000037	Bezmaksas	9.00 - 18.00 (P - Pk)
Eesti	8000044841	Tasuta	9.00 - 18.00 (E-R)
Lietuva	880030167	Nemokamai	9.00 - 18.00 (Pr-Pn)
United Kingdom	08009175827	free	9am till 5pm
Ireland		free	9am till 5pm
Schweiz	0800110344	Kostenlos	8am - 5pm
Suisse		Gratuit	8am - 5pm
Svizzera		Gratuito	8am - 5pm
Србија	IKEA.com	Besplatno	
Ísland	IKEA.com	Ókeypis	
România	IKEA.com	Gratuit	
Hrvatska	IKEA.com	Ne naplaćuje se	
Slovenija	IKEA.com	Brezplačno	
Tenerife	IKEA.com	Gratis	





