

ÖRMINGE

en

es

fr

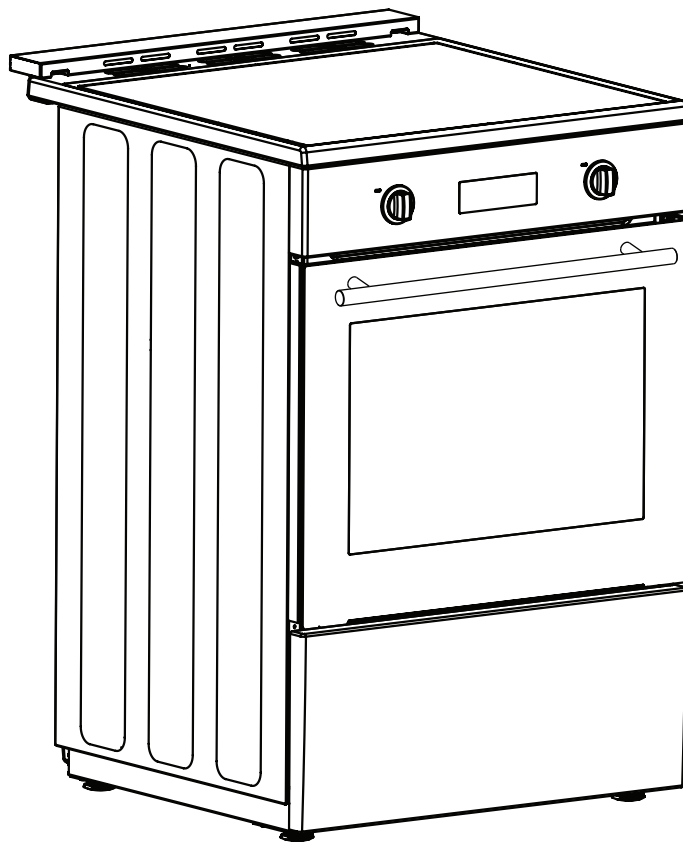

IMPORTANT

Installer should leave these instructions with appliance.

Customer should read these instructions before using the appliance and should retain them for future reference.

IMPORTANTE

El instalador debe dejarle estas instrucciones con el electrodoméstico.

El Consumidor debe leer estas instrucciones antes de usar el electrodoméstico y debe guardarlas para futura referencia.

IMPORTANT

L'installateur devrait remettre ces instructions au propriétaire de l'appareil.

Le propriétaire pour sa part devrait le lire avant toute utilisation de l'appareil et penser à conserver le document pour utilisation ultérieure.



Design and Quality
IKEA of Sweden

IMPORTANT SAFETY INSTRUCTIONS

READ AND SAVE THESE INSTRUCTIONS

 **WARNING:** Read all safety instructions before using the product.

 **WARNING:** If the information in this manual is not followed exactly, a fire or explosion may result causing property damage, personal injury or death.

WARNING

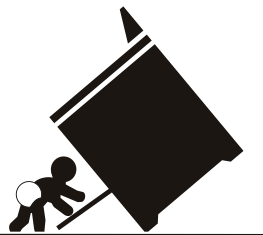

Tip-Over Hazard

- A child or adult can tip the range and be killed.
- Install the anti-tip bracket packed with range to the structure wall or floor.
- Ensure the anti-tip bracket is re-engaged when the range is moved to floor or wall.
- Re-engage the anti-tip bracket if the range is moved.
- See installation instructions for details.
- Failure to follow these instructions can result in death or serious burns to children or adults.

WARNING



DO NOT OPERATE THE RANGE WITHOUT ANTI-TIP BRACKET IN PLACE AND ENGAGED

"After installation cautiously grip the rear of the range to ensure the anti-tip bracket is engaging the rear foot of range."
Check for proper installation and use of the anti-tip bracket. Carefully tip the range forward pulling from the back to ensure that the anti-tip bracket engages the range leg and prevents tip-over. Range should not move more than 1" (25 mm).

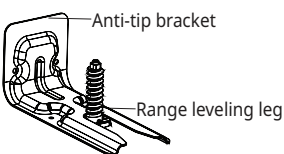

WARNING: This appliance is intended for normal household use only. It is not approved for outdoor or other non-household uses (including sea or air-going vessels). See the Statement of Limited Warranty. If you have any questions, contact the manufacturer.

Do not repair or replace any part of the appliance unless specifically recommended in this manual. Refer all servicing to a factory authorized service center.

Your product has been manufactured in modern facilities and has passed strict quality control procedures.

To obtain the best performance, we request that you read through this user manual carefully, especially the safety instructions, before using your product and that you keep it for future reference. If this product is given to another consumer, please give them this manual for their reference.

WARNING: Save these instructions for the local electrical inspectors use.

The instructions will help you to operate the appliance properly and safely.

- Upon delivery, please check that the appliance is not damaged. If you note any transport damage, please contact the shipping company or company where you purchased the appliance immediately and do not connect and operate the appliance!
- When you pass on the appliance to another person, please provide all documents including original sales receipt which should show the date of purchasing. Warranty is not valid if the product is sold second hand.
- If you should decide not to use this appliance any longer (or decide to substitute an older model), before disposing of it, it is recommended that it be made inoperative in an appropriate manner in accordance with health and environmental protection regulations, ensuring in particular that all potentially hazardous parts be made harmless, especially in relation to children who could play with old appliances. Remove the door and the warming drawer before disposal to prevent entrapment.

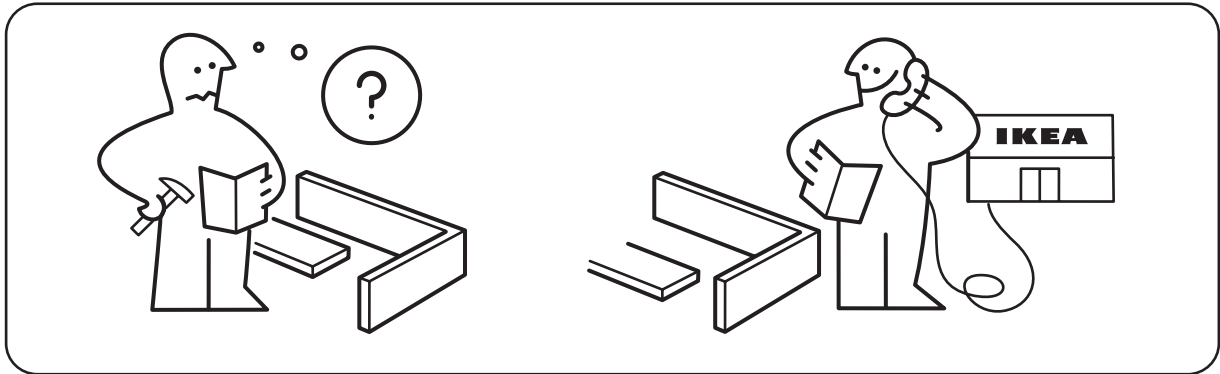

If you need help contact the authorized Service Center.

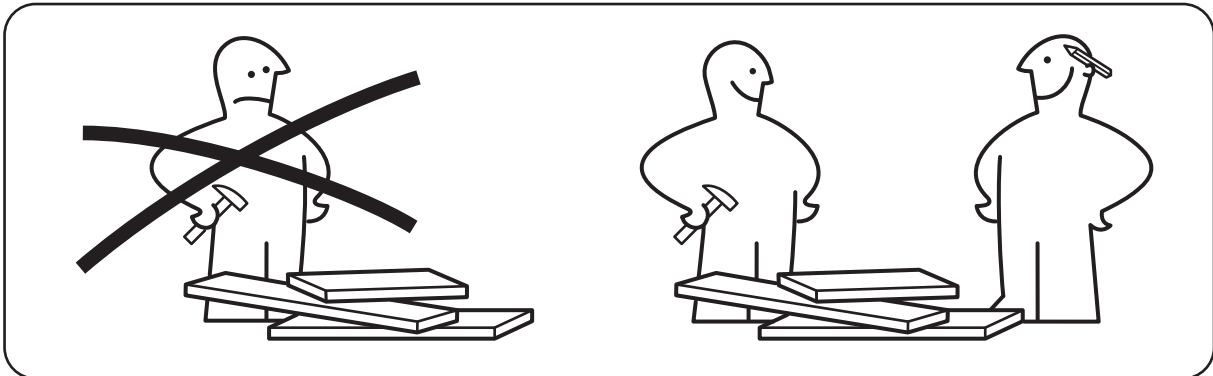

Do not install the appliance alone.

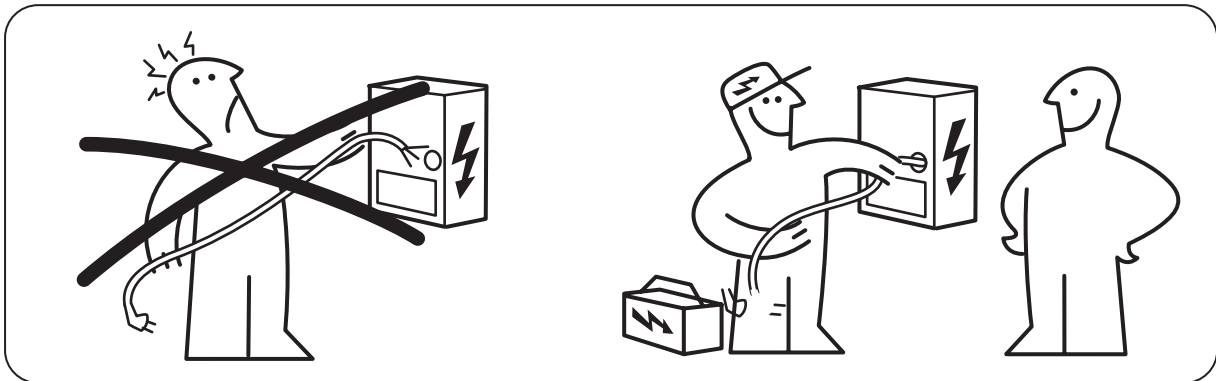

Be sure your appliance is properly installed and grounded by a qualified technician. Ask your dealer to recommend a qualified technician or an authorized repair service.

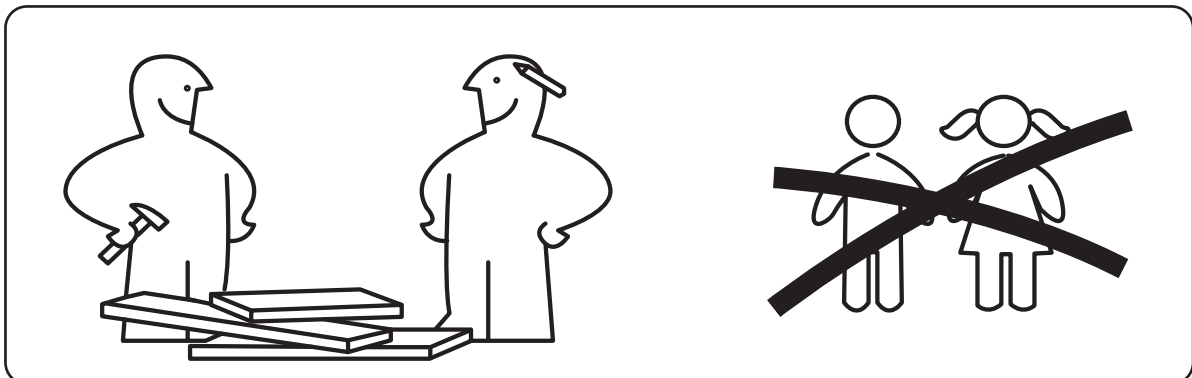

Children should be kept away during assembly.

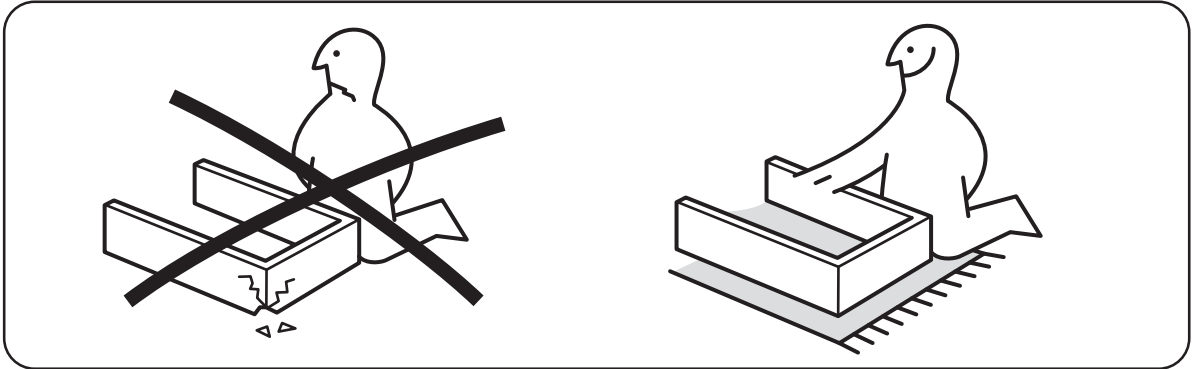

Protect the parts during the installation.



Protect the floor during the installation.

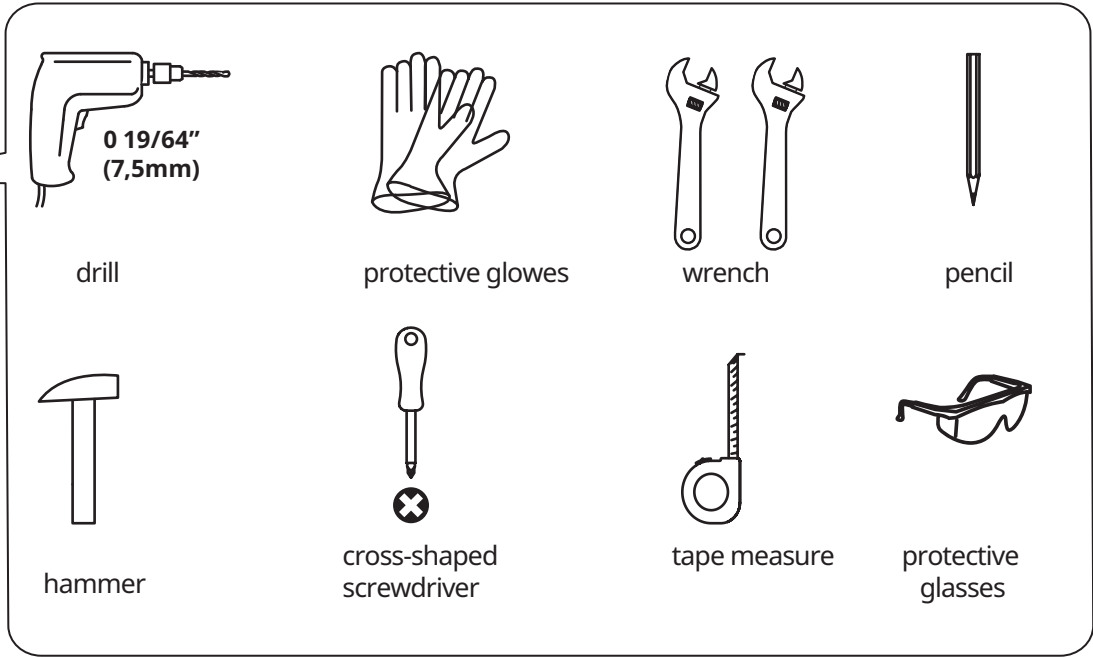
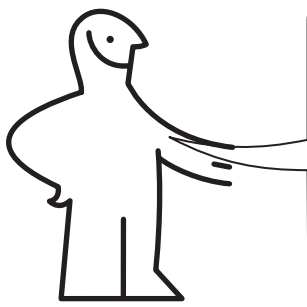

These components are available with the oven.

A



1x

installation template

B

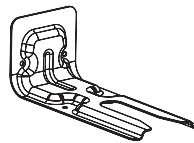

2x

bracket

C



8x

dowel

D

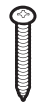

8x

bracket screw

E

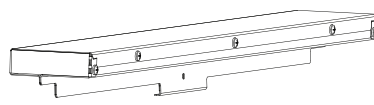

1x

Island trim

F



1x

Island trim screw

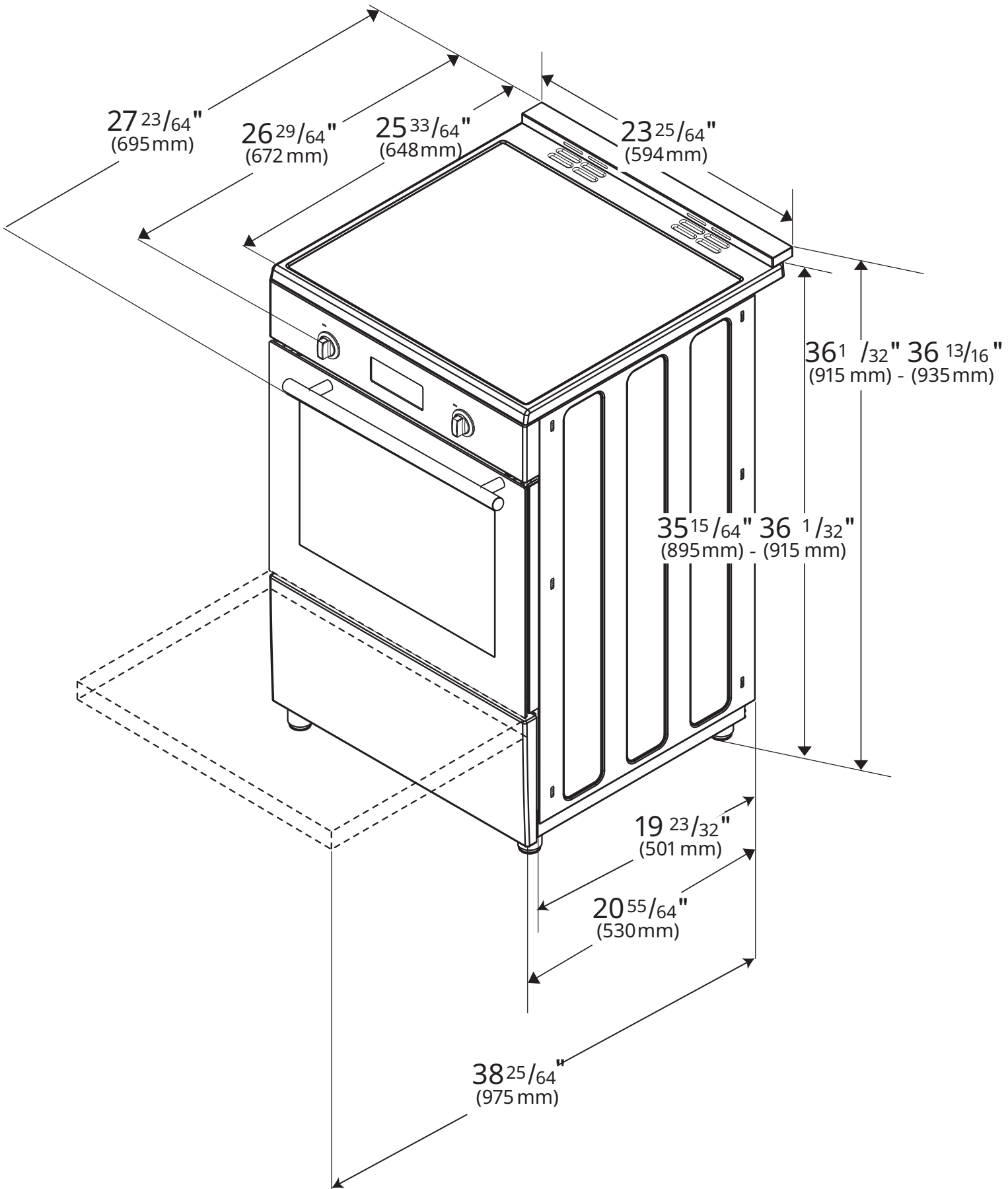

Clearances & Dimensions

Dimensions that are shown in figure 1 must be used. Given dimensions provide minimum clearance. There needs to be a 30-inch minimum clearance between the top of the cooking surface and the bottom of unprotected wood or metal cabinets or a 24-inch minimum when bottom of wood or metal cabinets are protected by not less than a 1/4-inch flame retardant millboard covered with not less than no. 29 msg sheet-steel, 0.015-inch stainless steel, 0.024-inch aluminum or 0.020-inch copper. To eliminate the risk of burns or fire by reaching over heated surface units, cabinet storage space located above the surface units should be avoided. If cabinet storage is to be provided, the risk can be reduced by installing a range hood that projects horizontally a minimum of 5 inches beyond the bottom of the cabinets.

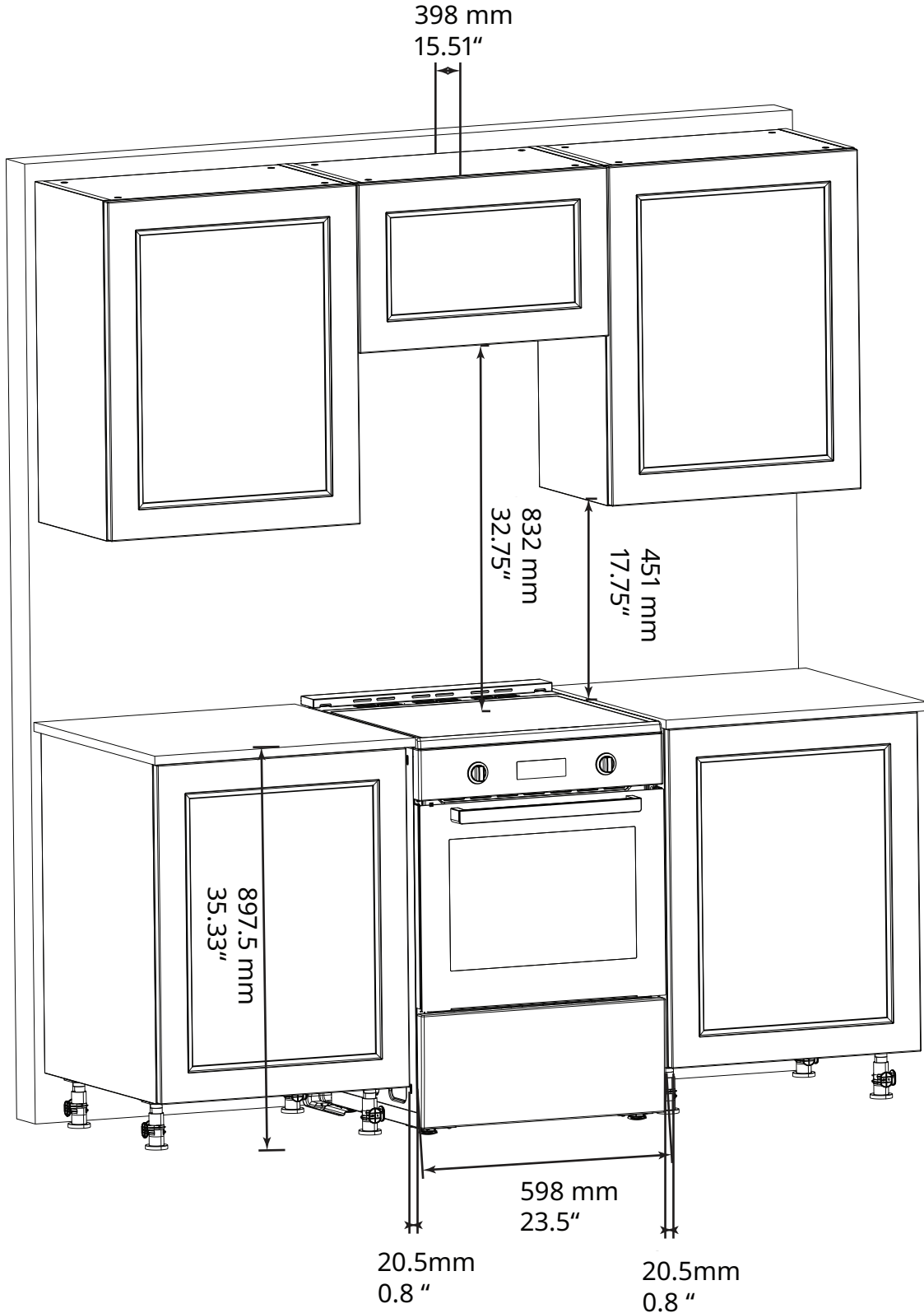

Figure 1

Installation

To ensure that critical air gaps are maintained under the appliance, we recommend that this appliance is mounted on a solid base and that the feet do not sink into any carpet or soft flooring.

The kitchen floor must be able to carry the weight of the appliance plus the additional weight of cookware and bake ware and food.

- If an appliance hood is to be fitted, refer to the manufacturer's instructions regarding fixing height.
- The appliance corresponds to device class 1, i.e. it may be placed with the rear and one side to kitchen walls, kitchen furniture or equipment of any size. The kitchen furniture or equipment on the other side may only be of the same size or smaller.
- Any kitchen furniture next to the appliance must be heat-resistant (212 °F min.).

Important notes to the consumer

Keep this manual for future reference.

- As when using any range generating heat, there are certain safety precautions you should follow. These are listed in the front of this manual. Read and follow carefully.
- Be sure your range is installed and grounded properly by a qualified installer or service technician.
- To eliminate the need to reach over the cooktop, cabinet storage space above the cooktop should be avoided.

Important notes to the installer

Read manual before installing the cooker.

Observe all governing codes and ordinances.

Be sure to leave these instructions with the consumer.

Be sure your range is installed and grounded properly by a qualified installer or service technician.

IMPORTANT: Before installing the range in an area covered with linoleum or any other synthetic floor covering, make sure the floor covering can withstand heat at least 90°F (32.2°C) above room temperature without shrinking, warping or discoloring. Do not install the range over carpeting unless you place an insulating pad or sheet of 1/44 inch (0.64cm) thick plywood between the unit and carpeting.

Installation and connection

IMPORTANT: Do not install the appliance next to refrigerators or freezers. The heat emitted by the appliance will lead to an increased energy consumption of cooling appliances.

- For installation the appliance must be connected in accordance with all local electrical regulations.

CAUTION: Unit is heavy and requires a least two persons or proper equipment to move.

NOTICE: Material damage!

Do not place other items on the top of the appliance. The appliance must be transported upright. The door and/or handle must not be used for lifting or moving the appliance. Take care not to touch the oven heating element also located at the top of the oven cavity, just behind the ridged area. It is recommended to wear gloves and long sleeves to protect hands and forearms from abrasion and potential scratches during the lifting process. It is also recommended to take off watches and jewelry and to wear work shoes during installation for foot protection. Remove the oven door for easier handling and installation.

- The appliance must be placed directly on the floor. It must not be placed onto a base or a pedestal.



Island trim Installation

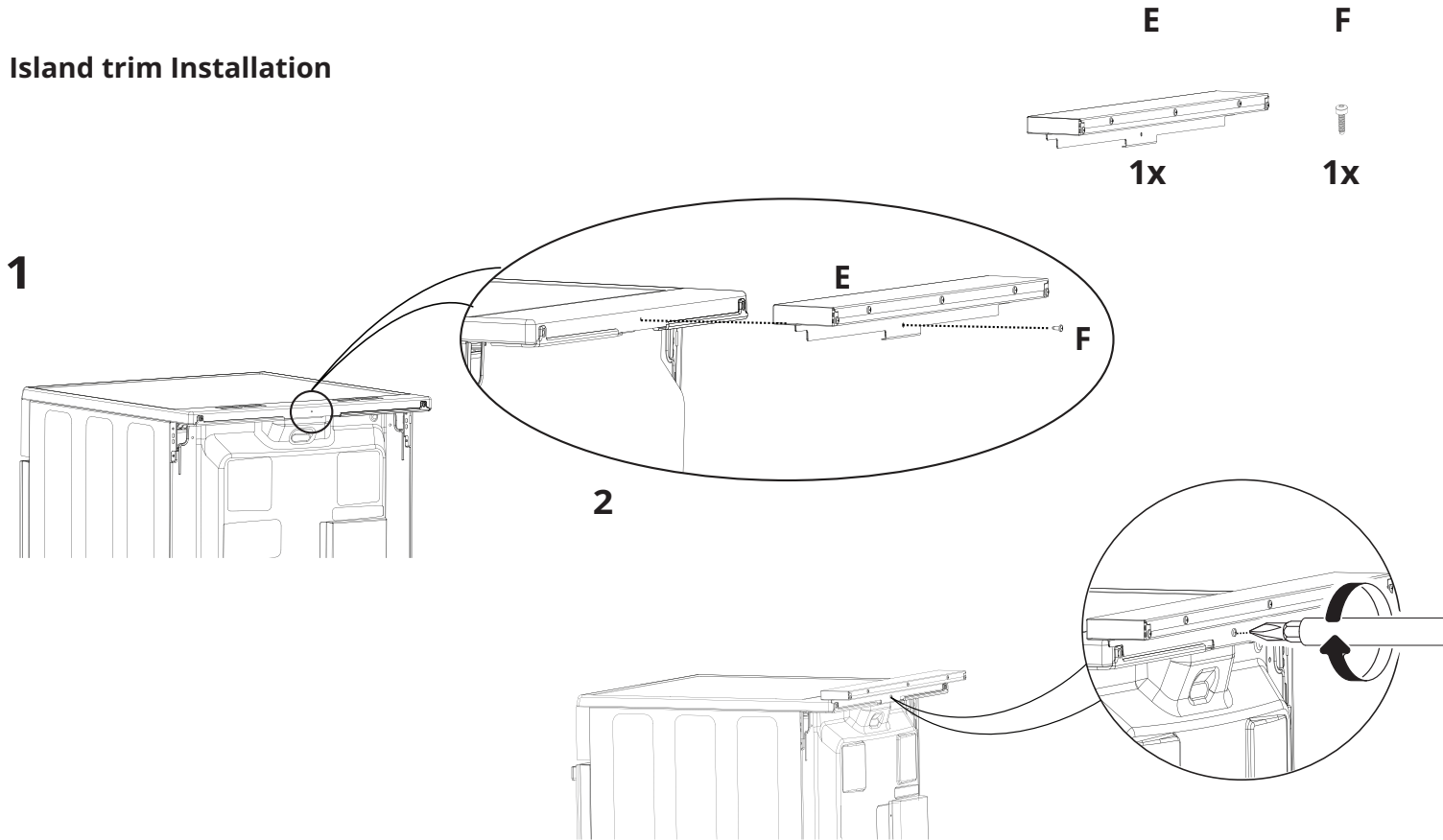

Position the island trim assembly as indicated. Secure the island trim assembly to the appliance with the screw provided. Do not over tighten in order to avoid any damages to the product or island trim.

Anti-Tip stability bracket installation instructions

WARNING: All ranges can tip and injury to persons could result.

- A child or adult can tip the range and be killed.
- Install the anti-tip bracket packed with range to the structure wall of floor.
- Engage the range to the anti-tip bracket by sliding range so that the rear foot of range into the bracket as shown in figures.
- Re-Engage the anti-tip bracket if the range is moved.
- See installation instructions below.
- Failure to follow these instructions can result in death or serious burns to children or adults.

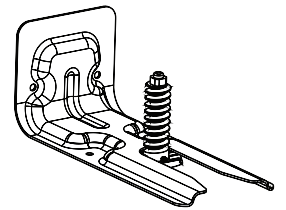

A package of anti-tip bracket is supplied with product. Anti-tip bracket, screws, fixing plugs and anti-tip installation template is provided in this package.

Anti-tip brackets must be secured to or / both wall and floor and must be used for the both rear feet.

1

A

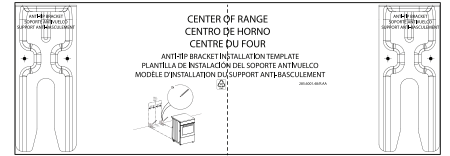
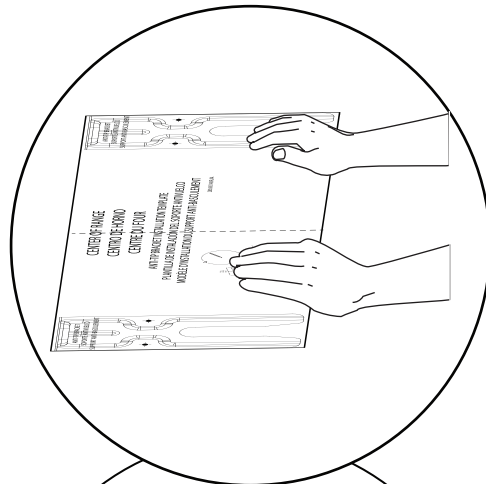

1x

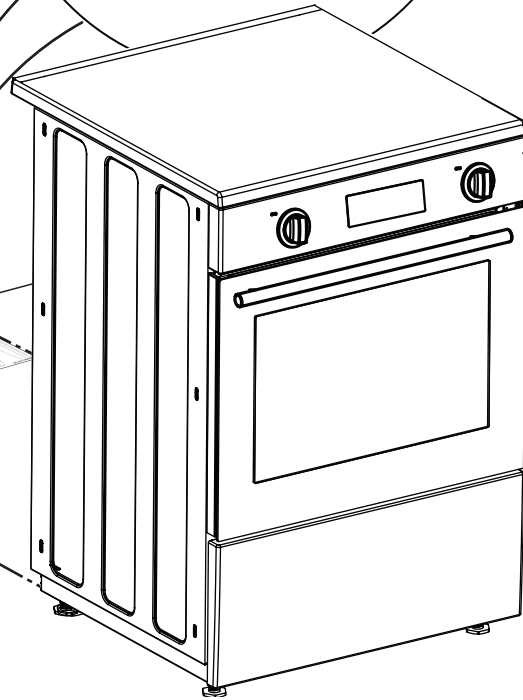
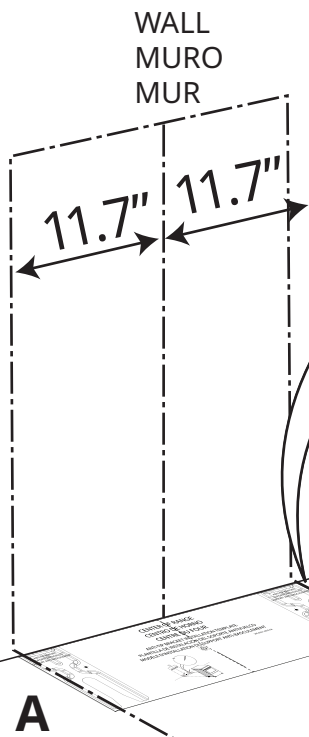
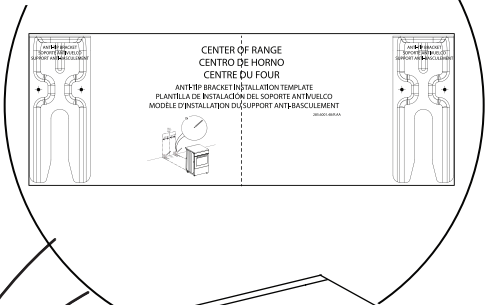

Place the back edge of the template against the wall behind the range.

2

A

B

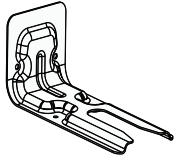
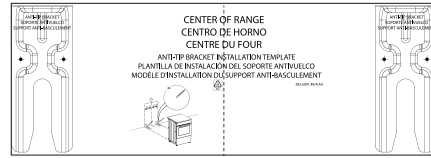

2x

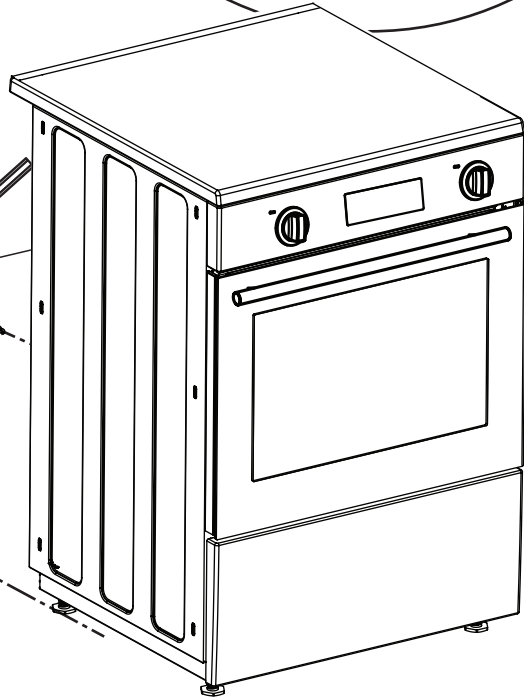
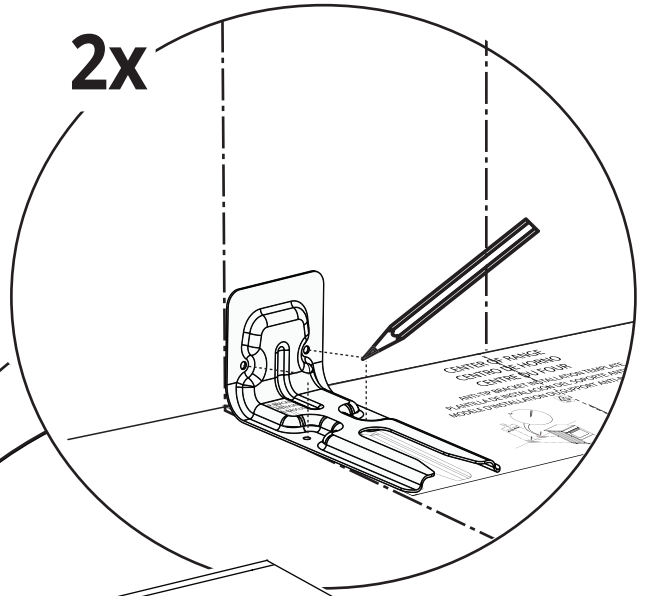
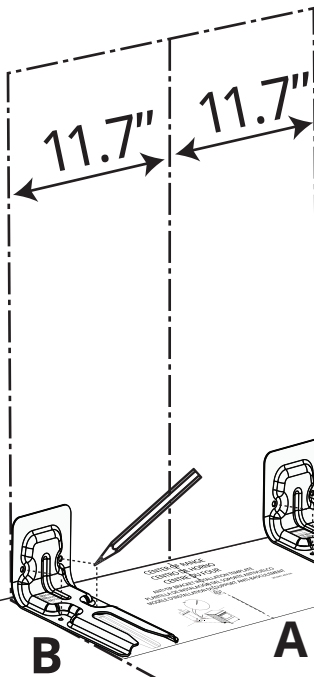

Center the template in the gap in where the range will be installed. Place anti-tip brackets on the template and mark locations of the screw holes on the floor and wall (4 marks for 4 screws).

3

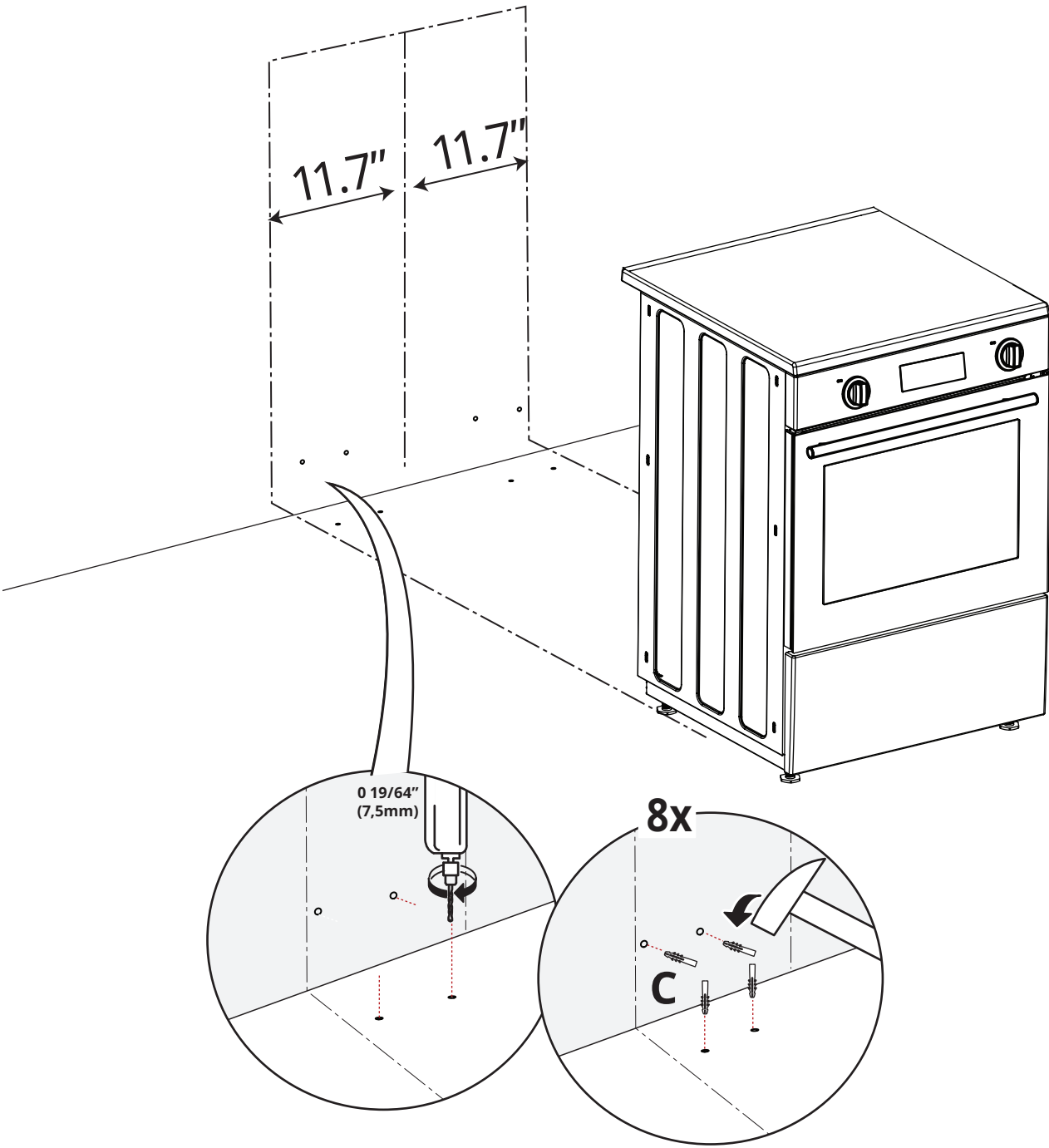
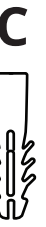

Remove the brackets and templates. Drill to 1/ 8" (3,0 mm) holes on the marks. Insert the dowels into the holes and hammer them in.

4

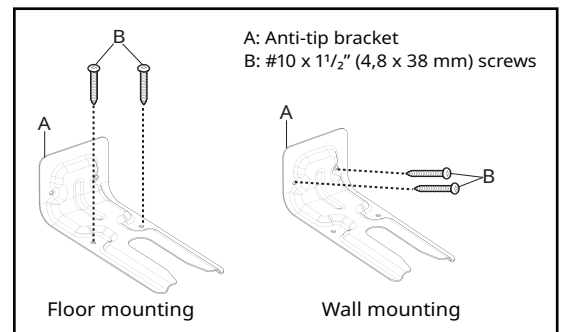
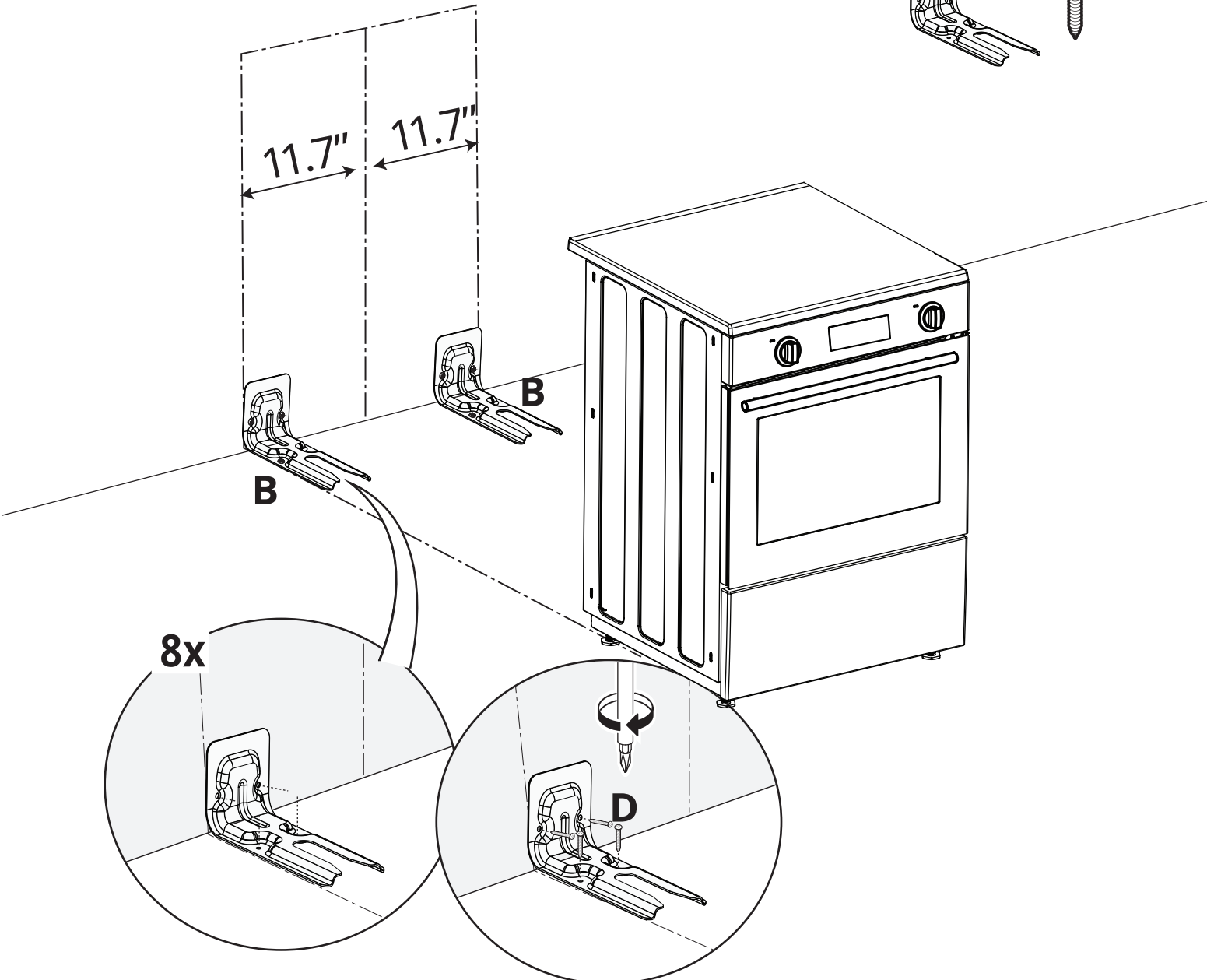
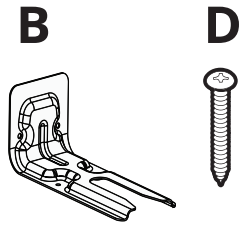

Screw and secure the anti-tip brackets to the floor with screws.

5

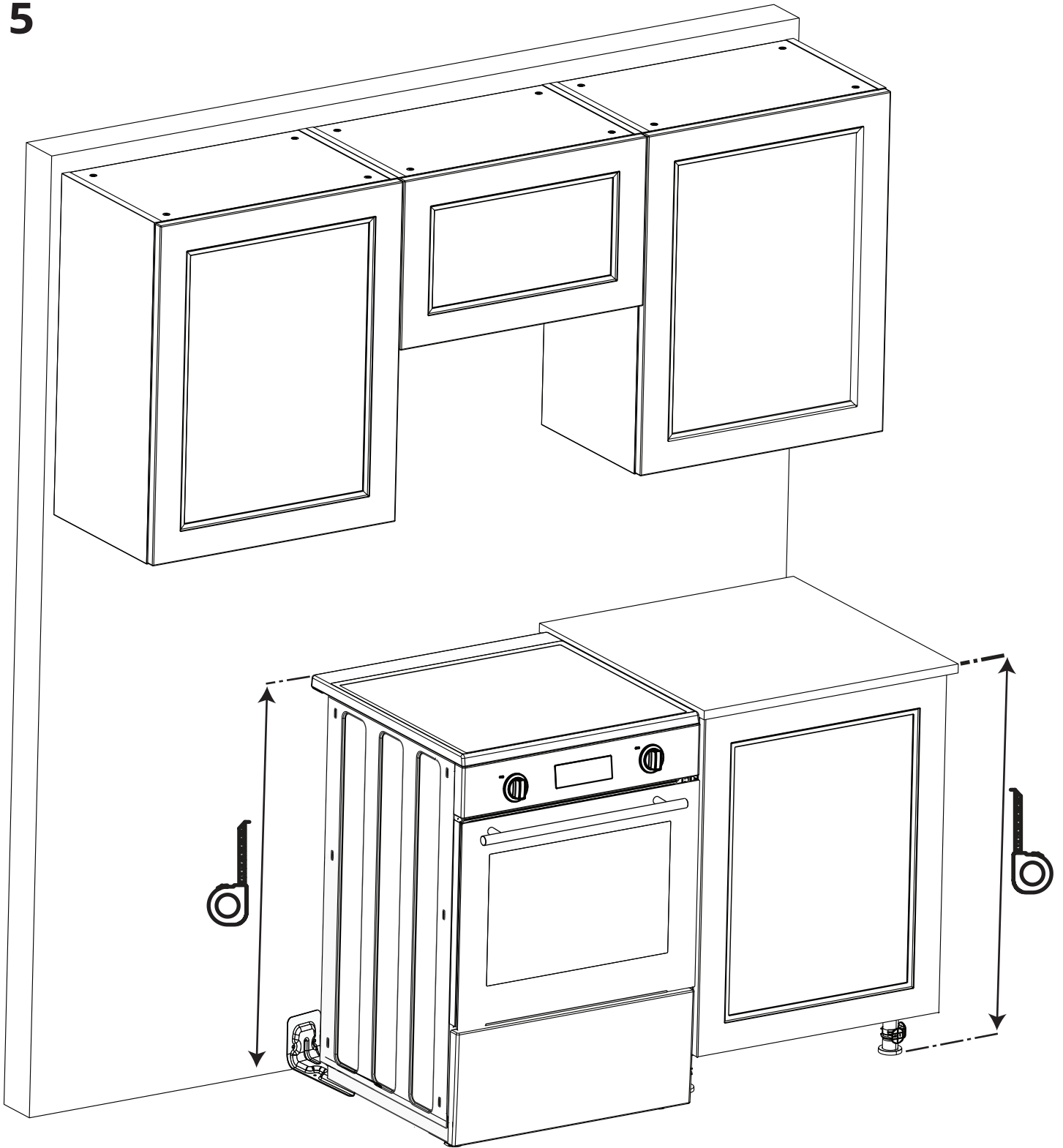

Measure and align the countertop and oven.

6

- 1 - nut
- 2 - foot

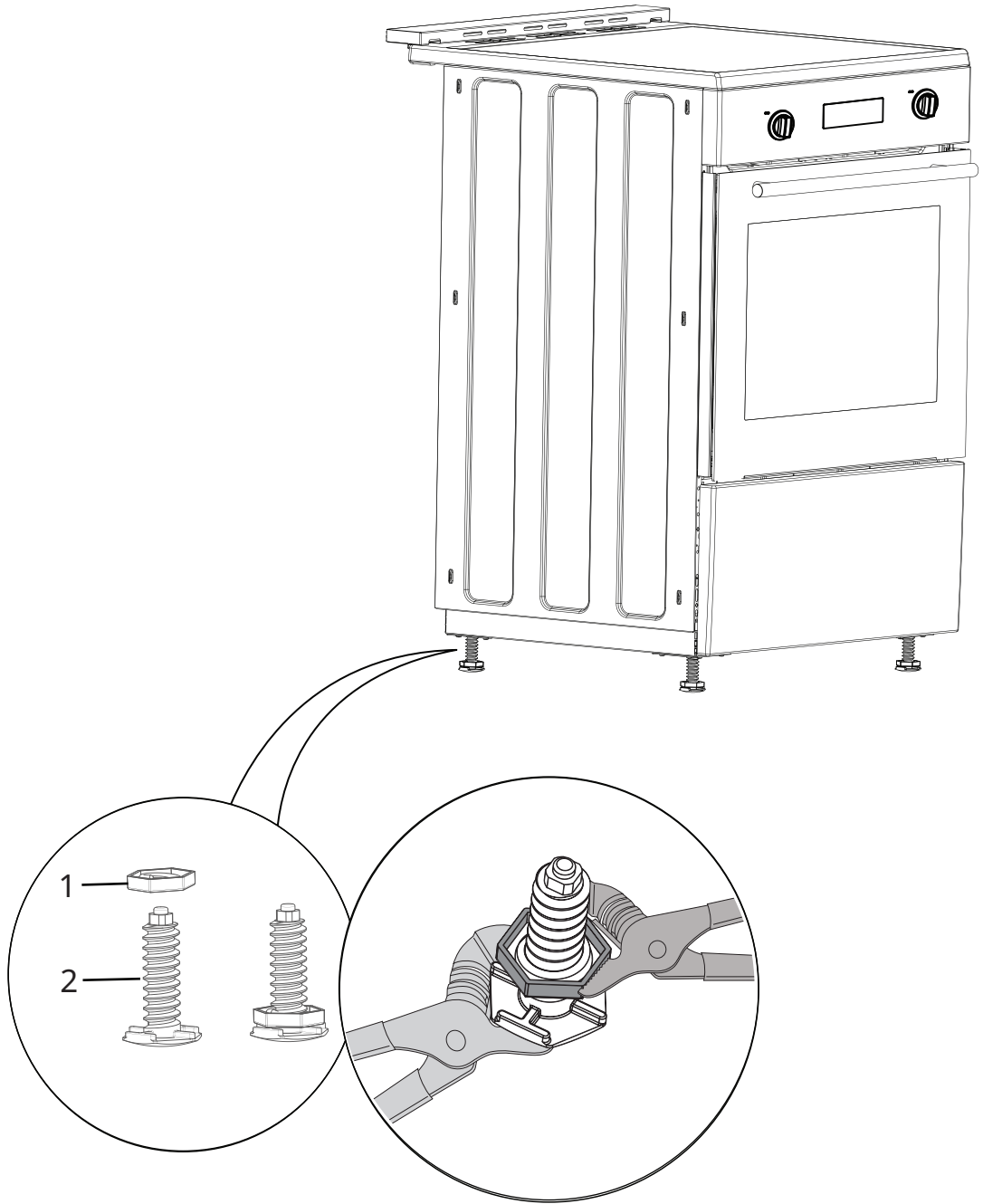

The product has adjustable feet. Adjust the height of your product according to worktop height by tightening or loosening the foot then tighten the nut to lock it.

CAUTION: The height of the product cannot exceed 36 1/32 " (915mm) when making foot adjustments.

7

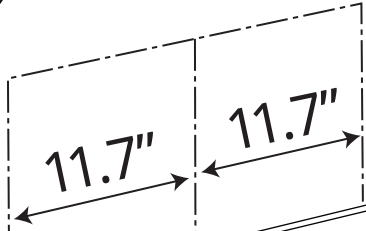
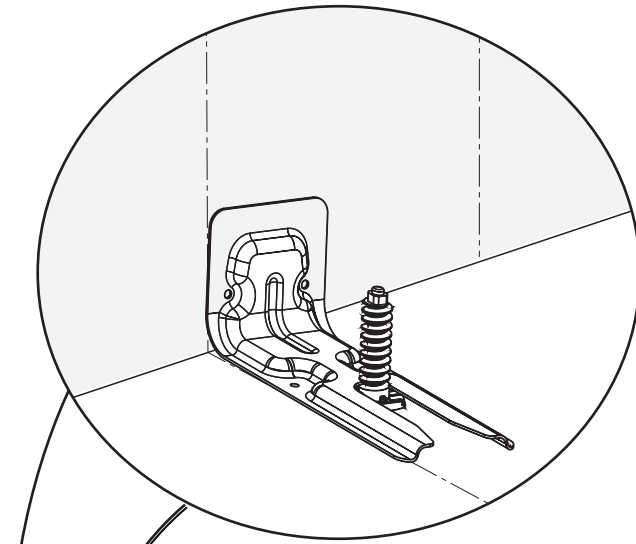

B

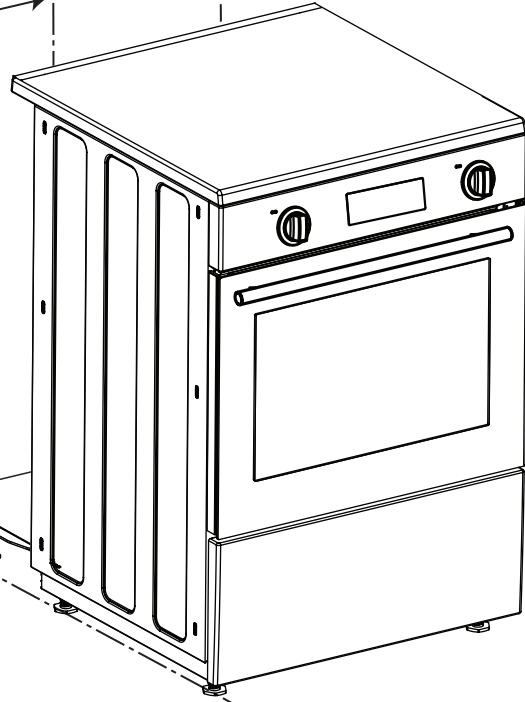

Please ensure the product is level by adjusting the four feet at the bottom by turning left or right and align level with the work top. Slide range into place making sure the anti-tip device engages the foot at rear of range.



After installation cautiously grip the rear of the range to ensure the anti-tip bracket is engaging the rear foot of range.

WARNING: Tip Over Hazard

A child or adult can tip the range and be killed. Connect anti-tip bracket to anti-tip hole at the back of the range. Reconnect the anti-tip bracket, if the range is moved. Failure to follow these instructions can result in death or serious burns to children and adults.

WARNING: Electrical shock hazard!

- Use extreme caution when drilling holes into the wall or floor. There may be concealed electrical wires located behind the wall or under the floor.
- Identify the electrical circuits that could be affected by the installation of the Anti Tip Device, then turn off power to these circuits.

Failure to follow these instructions may result in electrical shock or other personal injury.

Connection to the main supply

WARNING:Risk of electric shock! Before starting any work on the electrical installation, the electrical power to the range must be shut off while line connections are being made.

Failure to follow these instructions can result in death, fire, or electrical shock.

IMPORTANT:Electrical installation should comply with national and local codes.

IMPORTANT:This appliance must be properly grounded to avoid shock hazard!

Our company shall not be held responsible for any damage caused by using the appliance without grounded receptacle.

This range must be electrically grounded in accordance with local codes, or in their absence, with the National Electrical Code ANSI/NFPA No. 70-latest edition in United States. Installation should be made by a Licensed electrician.

WARNING:Risk of electric shock, short circuit or fire by damage of the main power supply! The main power supply lead must not be clamped, bent or trapped or come into contact with hot parts of the appliance.

If the main power cable is damaged, it must be replaced by a qualified electrician.

Disconnect power before servicing. Use 8 gauge copper for 6 gauge aluminium wire. Electrically ground range.

Failure to follow these instructions can result in death, fire, or electrical shock.

Be sure that electrical connection and wire size adequate and in conformance with CSA standard C22.1, Canadian electrical code part.1-latest edition and all local codes and ordinances a time delay min 40 A fuse or circuit breaker is recommended.

The range is equipped with a CSA International Certified Power Cord intended to be plugged into a standard 14-50 R wall receptacle. Be sure the wall receptacle is within reach of range's final location.

- Do not use an extension cord.
- To align the appliance with the worktop, adjust the feet turning right or left hand as required.

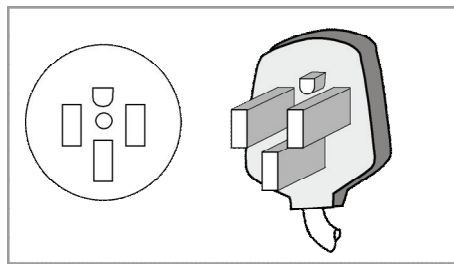

The main supply data must correspond to the data specified on the rating plate of the appliance. The rating plate is either seen when the door or the lower cover is opened.

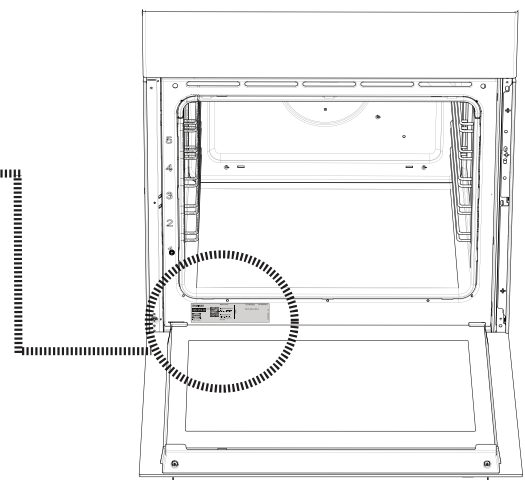
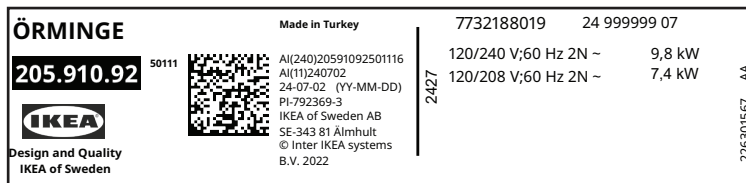





The rating plate is the official representation. Please pay attention to the label on the product.

INSTRUCCIONES IMPORTANTES SOBRE SEGURIDAD LEA Y GUARDE ESTAS INSTRUCCIONES

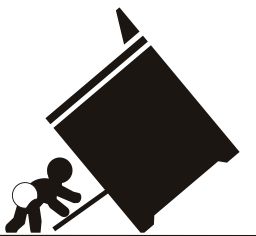
 **ADVERTENCIA:** Lea todas las instrucciones de seguridad antes de usar el aparato.

 **ADVERTENCIA:** Si la información en este manual no se sigue exactamente, puede ocurrir una explosión o producir fuego causando daño en la propiedad, lesiones personales o la muerte.

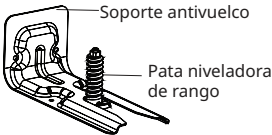
	 ADVERTENCIA
	<p style="text-align: center;">Peligro de vuelco</p> <ul style="list-style-type: none">•Un niño o un adulto puede inclinar la balanza y morir.•Instale el soporte antivuelco lleno de rango en la pared o el piso de la estructura.•Asegúrese de que el soporte antivuelco se vuelva a acoplar cuando la estufa se mueva al suelo o a la pared.•Vuelva a enganchar el soporte antivuelco si se mueve la estufa.•Consulte las instrucciones de instalación para obtener más información. <p>El incumplimiento de estas instrucciones puede provocar la muerte o quemaduras graves en niños o adultos.</p>

 	 ADVERTENCIA
	<p style="text-align: center;">NO UTILICE EL HORNO SIN EL DISPOSITIVO ANTIVUELCO EN SU LUGAR Y AJUSTADO</p> <p>“Luego de la instalación agarre con cuidado la parte trasera del horno para asegurarse que el soporte antivuelco se está engançando a la parte trasera de la estufa.”</p> <p>Compruebe que la instalación y el uso del soporte antivuelco se hayan hecho correctamente. Incline con cuidado la estufa hacia adelante, empujándola desde atrás para asegurarse que el soporte antivuelco se enganche al pie de la estufa y así se evite el vuelco. La estufa no debería moverse más de 1” (25 mm).</p>

IMPORTANTE: Este aparato solamente está destinado para uso doméstico normal. No está aprobado para usos en exteriores u otros usos no domésticos (incluidas embarcaciones marinas o aéreas). Consulte la Declaración de Garantía Limitada. Si tiene alguna pregunta, comuníquese con el fabricante.

No repare, ni reemplace ninguna parte del aparato, a menos que se le recomiende específicamente en este manual. Envíe todas las reparaciones a un centro de servicio autorizado de fábrica.

Su producto se fabricó en instalaciones modernas y pasó estrictos procedimientos de control de calidad.

Para obtener el mejor funcionamiento le aconsejamos que lea atentamente este manual del usuario antes de usar su producto, especialmente las instrucciones de seguridad y que lo guarde para referencia futura. Si este producto se pasa a otro consumidor, por favor dele este manual para su referencia.

IMPORTANTE: Guarde estas instrucciones para que las utilicen los inspectores eléctricos locales.

Las instrucciones le ayudarán a utilizar el aparato de forma rápida y segura.

- Al recibirlo, revise que el aparato no esté dañado. Si nota algún daño de transporte, comuníquese de inmediato con la compañía de transporte o la compañía donde adquirió su electrodoméstico y no conecte ni opere el aparato!
- Cuando transfiera el aparato a otra persona, proporciónese todos los documentos incluyendo el recibo original de venta, el cual debe mostrar la fecha de compra. La garantía no es válida si el producto se vende como segunda mano.
- En caso de que decida no usar más el aparato (o decida sustituir un modelo antiguo), antes de desecharlo, se recomienda que le dé de baja de manera adecuada de acuerdo con las regulaciones de protección del medio ambiente y salud, asegurándose en particular que todas las piezas potencialmente peligrosas no causen ningún daño, especialmente con relación a los niños que podrían jugar con estos dispositivos usados. Retire la puerta y la gaveta calentadora antes de desecharlo para evitar el riesgo de que los niños queden atrapados.

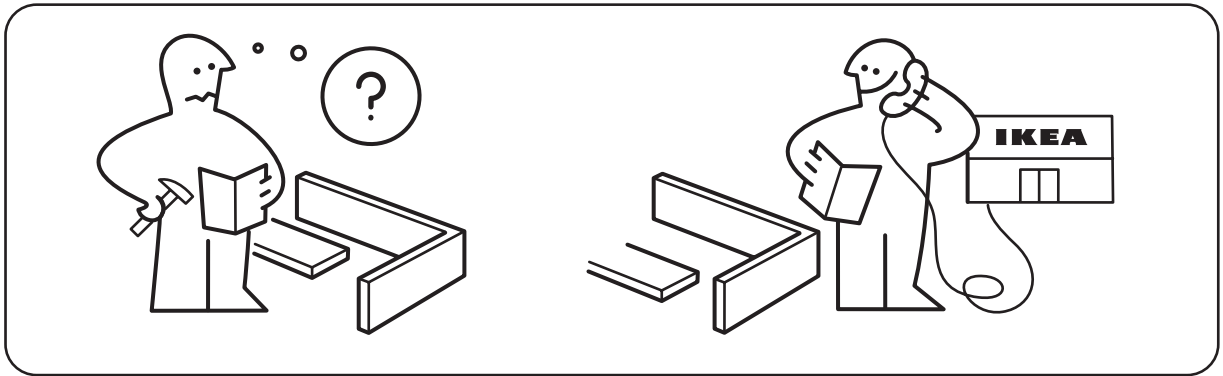

Si necesita ayuda, póngase en contacto con el Centro de Servicio Autorizado.

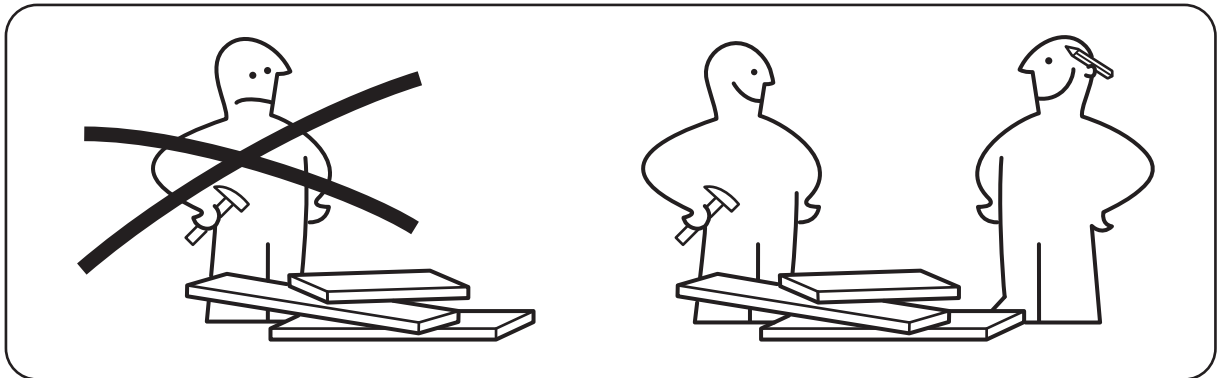

No instale el aparato solo.

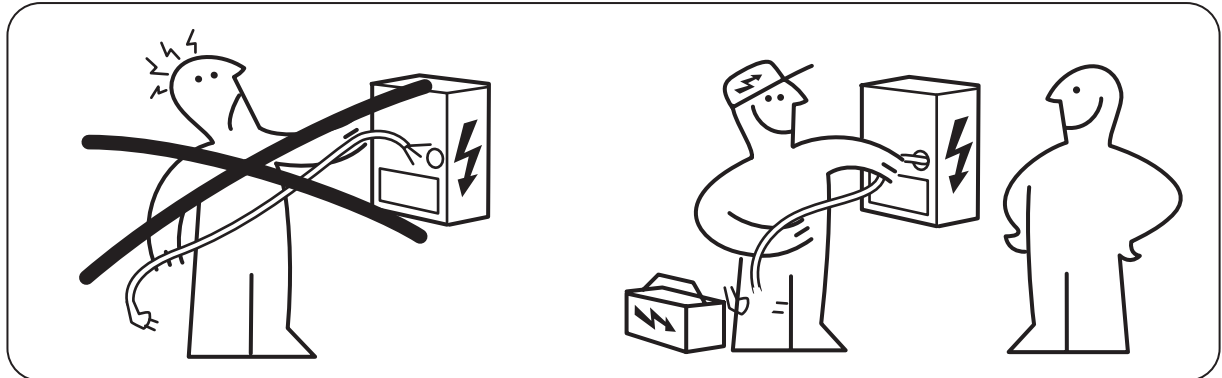

Asegúrese de que su aparato esté correctamente instalado y conectado a tierra por un técnico cualificado. Pída-le a su distribuidor que le recomiende un técnico cualificado o un servicio de reparación autorizado.

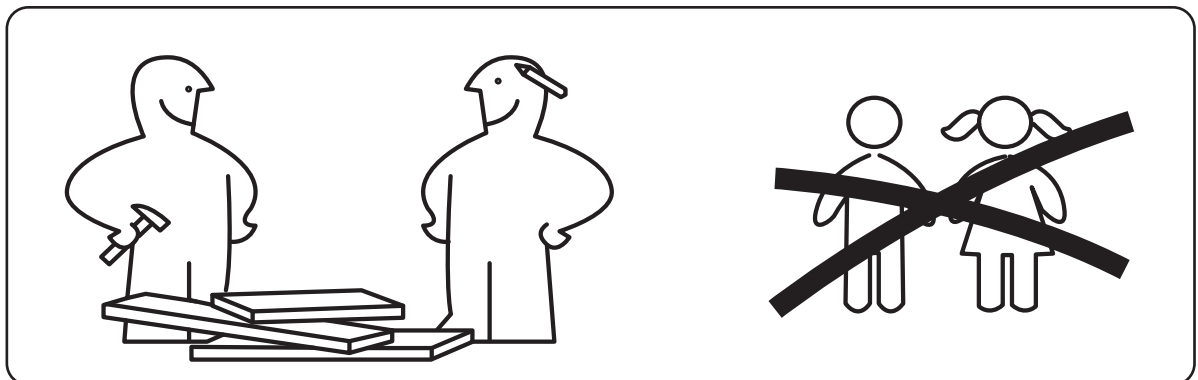

Los niños deben mantenerse alejados durante el montaje.

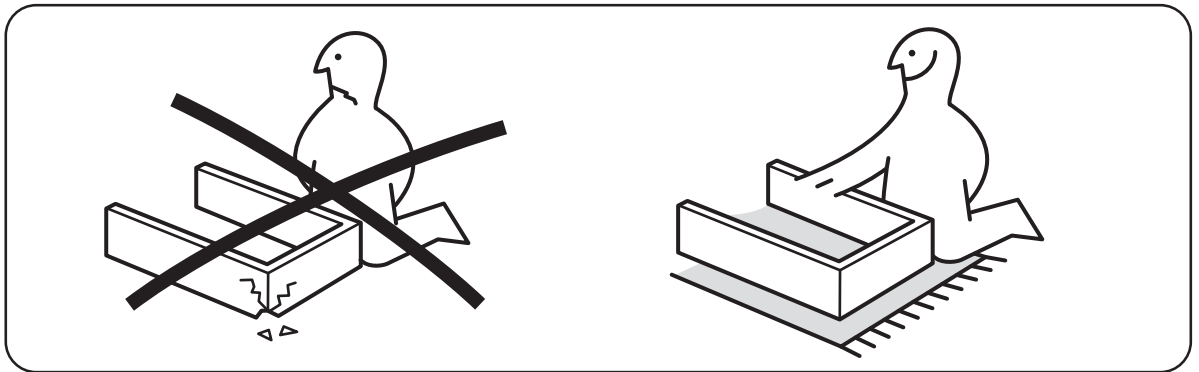





Proteja las piezas durante la instalación.



Proteja el suelo durante la instalación.

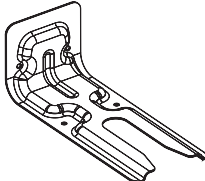

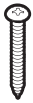
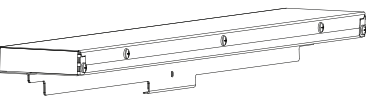
Estos componentes están disponibles con el horno.

A	B	C	D	E	F
					
1x	2x	8x	8x	1x	1x
plantilla de instalación	soporte	clavija	tornillo de soporte	Ajuste de isla	Tornillo de ajuste de isla

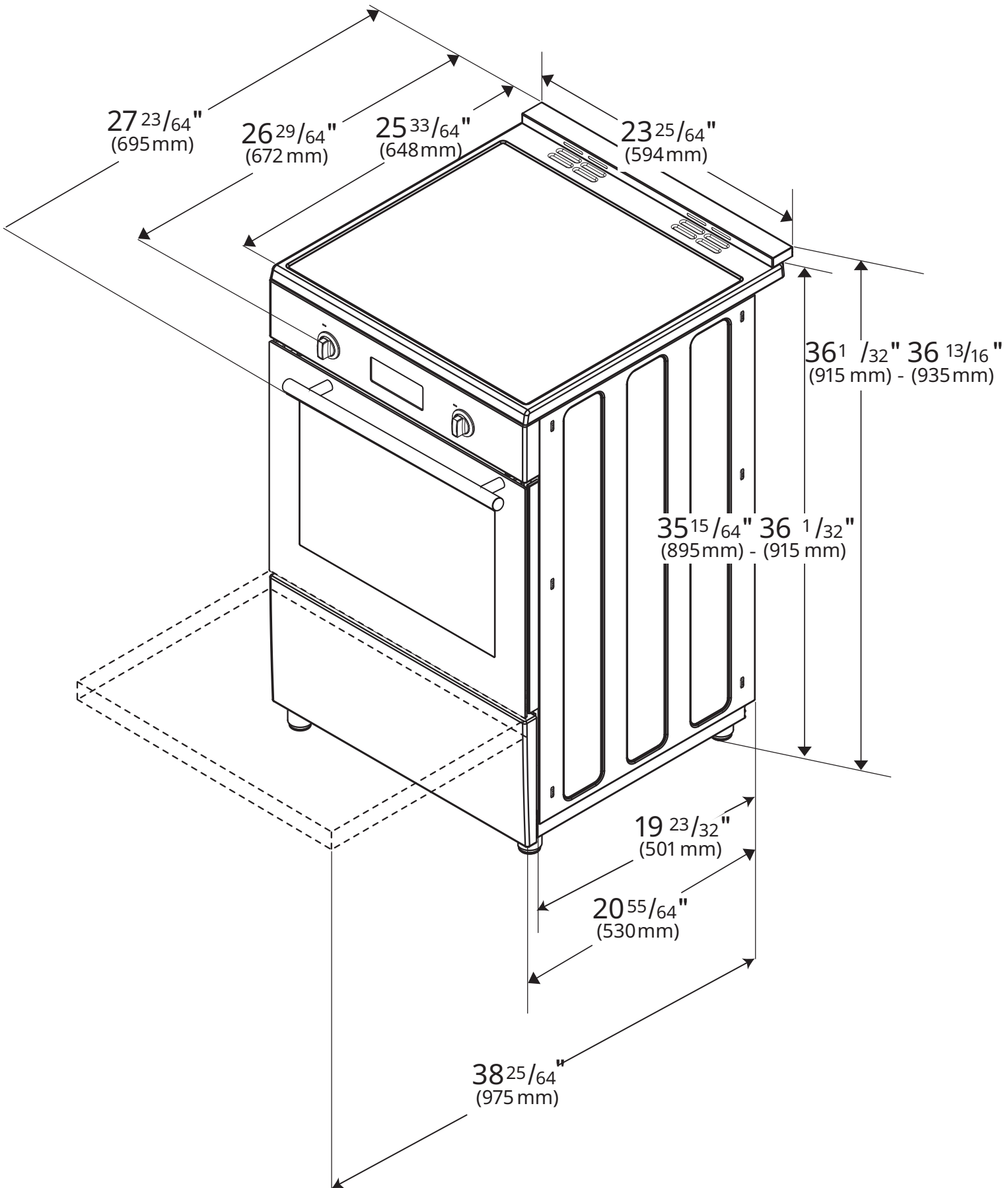

Espacios y dimensiones

Se deben usar las dimensiones que se muestran en las figuras 1 y 1A. Las dimensiones dadas proporcionan un espacio libre mínimo. Se necesita una distancia mínima de 30 pulgadas entre la parte superior de la superficie de cocción y la parte inferior de la madera no protegida o los gabinetes metálicos o mínimo 24 pulgadas cuando la parte inferior de la madera o los gabinetes metálicos están protegidos por un cartón con retardador de llamas de no menos de 1/4 pulgadas cubierto con una hoja de acero de no menos de 29 msg, acero inoxidable de 0,015 pulgadas, aluminio de 0,024 pulgadas o cobre de 0,020 pulgadas. Para eliminar el riesgo de quemaduras o incendio al tender los brazos por encima de las superficies de calentamiento, se debe evitar poner gabinetes de almacenamiento en el espacio sobre estas. Si se usan gabinetes de almacenamiento, el riesgo se puede reducir al instalar una campana extractora que sobre-salga horizontalmente un mínimo de 5 pulgadas más allá del fondo de los gabinetes.



Figura 1

Instalación

Para garantizar la importancia de dejar un espacio para el aire debajo del aparato, recomendamos que este aparato se coloque sobre una base sólida y que los patas no se hundan en ningún tipo de alfombra o piso suave.

El piso de la cocina debe soportar el peso del aparato, más el peso adicional de los utensilios de cocina, los moldes para el horno y la comida que se va a preparar.

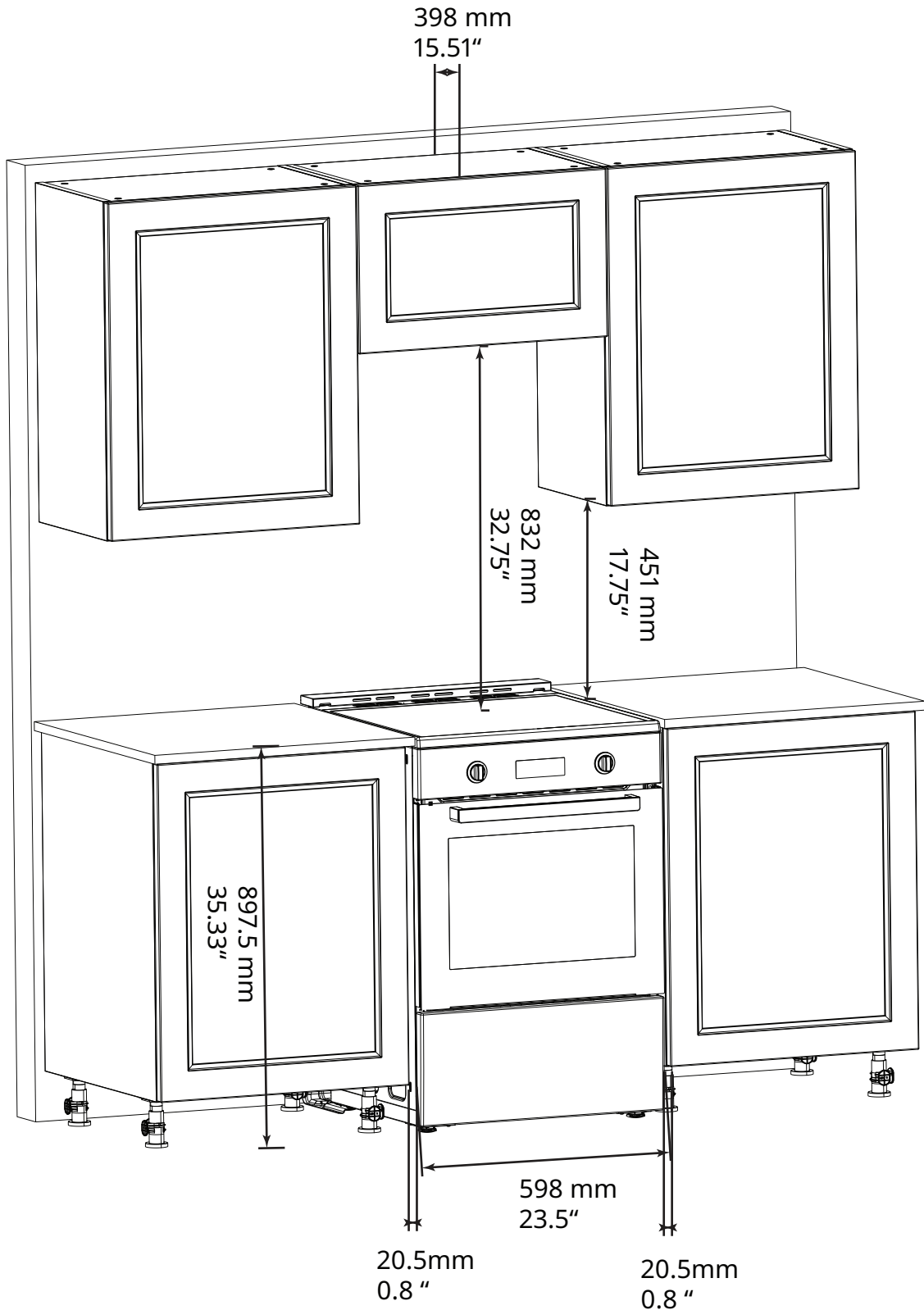
- Si se va a instalar una campana extractora, consulte las instrucciones del fabricante sobre la altura para su colocación.
- Este aparato corresponde a un dispositivo clase 1, es decir que se puede colocar con la parte trasera y uno de sus lados hacia las paredes de la cocina, un mueble de cocina o un equipo de cualquier tamaño. El mueble de cocina o el equipo en el otro lado solo puede ser del mismo tamaño o más pequeño.
- Cualquier mueble de cocina al lado del aparato debe ser resistente al calor (212° F min).

Notas importantes para el consumidor

Guarde este manual para referencia futura.

- Al usar cualquier horno que genere calor, hay ciertas precauciones de seguridad que se deben seguir. Estas son mencionadas en la parte frontal de este manual. Léalas y sígales con atención.
- Asegúrese que su estufa sea instalada y que le hagan una descarga a tierra adecuada, por parte de un instalador o técnico de servicio calificado.
- Para eliminar la necesidad de tender los brazos por encima del mesón, se debe evitar poner gabinetes de almacenamiento en el espacio sobre este.

Notas importantes para el instalador

Lea el manual antes de instalar la cocina.

Cumpla con todos los códigos y disposiciones vigentes.

Asegúrese de dejarle estas instrucciones al usuario.

Asegúrese que su estufa sea instalada y que le hagan una descarga a tierra adecuada, por parte de un instalador o técnico de servicio calificado.

IMPORTANTE: Antes de instalar la estufa en un área cubierta con linóleo u otra cubierta de piso sintético, asegúrese de que la cubierta del piso sea resistente al calor, sin que se encoja, doble o decolore, al menos 90°F (32.2°C) por encima de la temperatura ambiente. No instale la estufa sobre una alfombra a menos que coloque una almohadilla aislante o una hoja de madera chapada de 1/44 pulgadas (0,64 cm) de espesor entre la unidad y la alfombra.

Instalación y conexión

IMPORTANTE: No instale el aparato al lado de refrigeradores o congeladores. El calor emitido por el aparato causará un mayor consumo de energía en los aparatos de refrigeración.

• Al instalarse, el aparato debe conectarse de acuerdo con todas las regulaciones eléctricas locales.

PRECAUCIÓN: La unidad es pesada y requiere al menos dos personas o equipo adecuado para moverla.

AVISO: Daño del material!

No coloque otros artículos en la parte superior del aparato. El aparato se debe transportar de forma vertical. La puerta o la manija no se deben usar para levantar o mover el aparato. Tenga cuidado de no tocar la resistencia del horno que también se encuentra en la parte superior de la cámara del horno, justo detrás de la zona estriada. Se recomienda el uso de guantes y mangas largas para proteger las manos y los antebrazos contra la abrasión y los rasguños potenciales durante el proceso de levantarla. Durante la instalación, también se recomienda quitarse relojes y joyas y ponerse zapatos de trabajo para protegerse los pies. Retire la puerta del horno para facilitar su manejo e instalación.

• El aparato se debe colocar directamente sobre el piso. No se debe colocar sobre una base o pedestal.



Protector de ventilación para la estufa

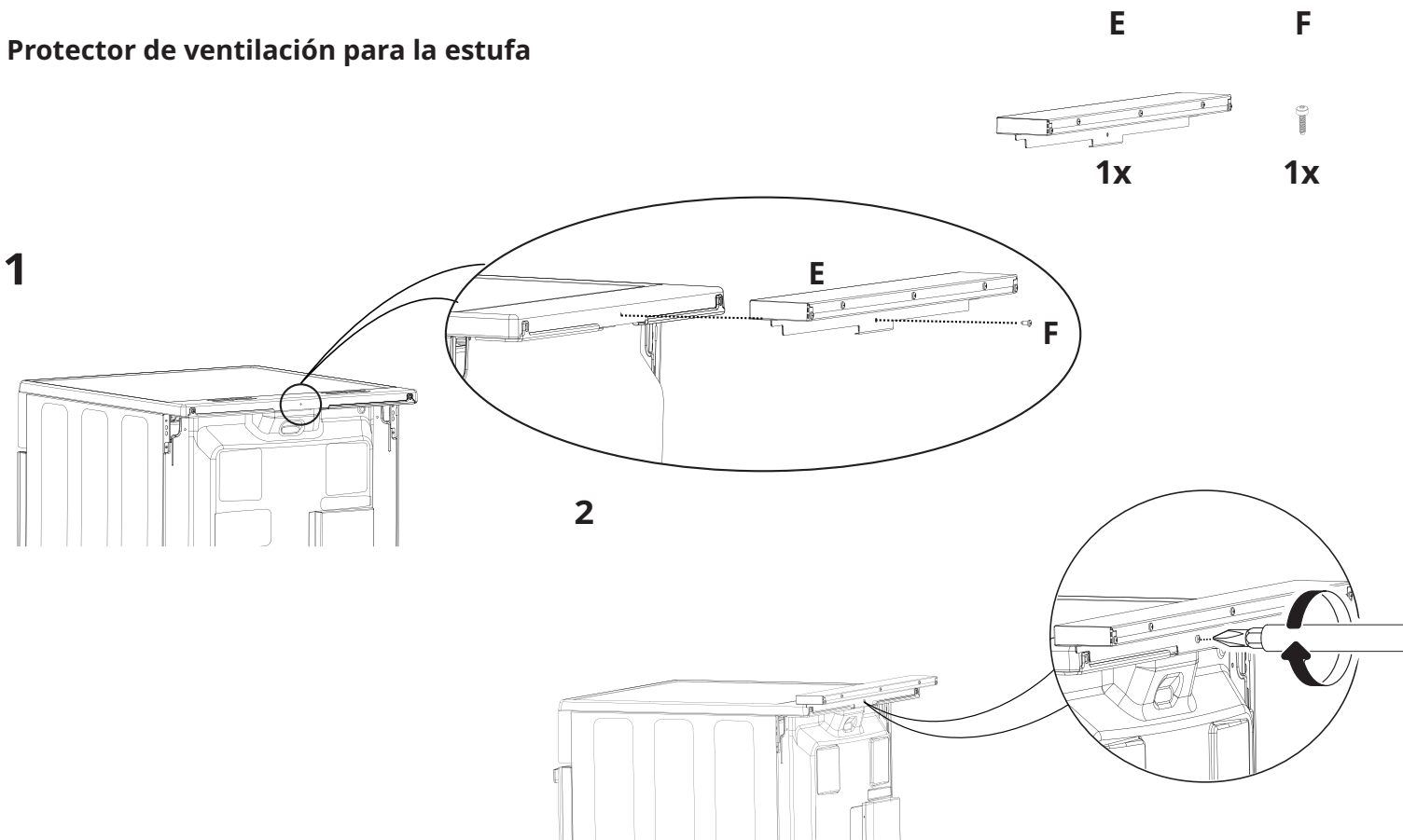

Coloque el conjunto de moldura de la isla como se indica. Asegure el conjunto de moldura de la isla al electrodoméstico con el tornillo provisto. No apriete demasiado para evitar daños al producto o al borde de la isla.

Instrucciones de instalación del soporte de estabilidad antivuelco

ADVERTENCIA: Todos los rangos pueden inclinarse y provocar lesiones a las personas.

- Un niño o un adulto puede inclinar la balanza y morir.
- Instale el soporte antivuelco lleno de rango en la pared de la estructura del piso.
- Enganche el rango al soporte antivuelco deslizando el rango de modo que el pie trasero del rango entre en el soporte como se muestra en las figuras.
- Vuelva a colocar el soporte antivuelco si se mueve la estufa.
- Consulte las instrucciones de instalación a continuación.
- El incumplimiento de estas instrucciones puede provocar la muerte o quemaduras graves en niños o adultos.

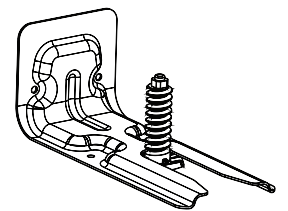

Se suministra un paquete de soporte antivuelco con el producto. El soporte antivuelco, los tornillos, los tapones de fijación y la plantilla de instalación antivuelco se proporcionan en este paquete.

Los soportes antivuelco deben fijarse tanto a la pared como al suelo y deben utilizarse para ambos pies traseros.

1

A

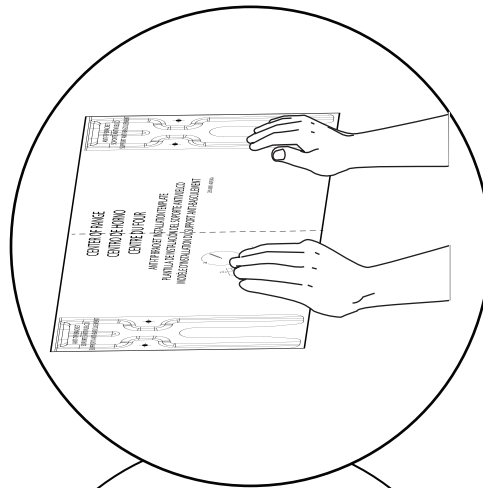
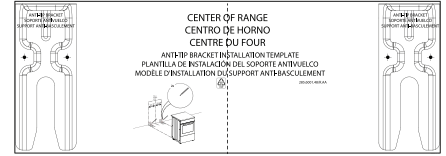

1x

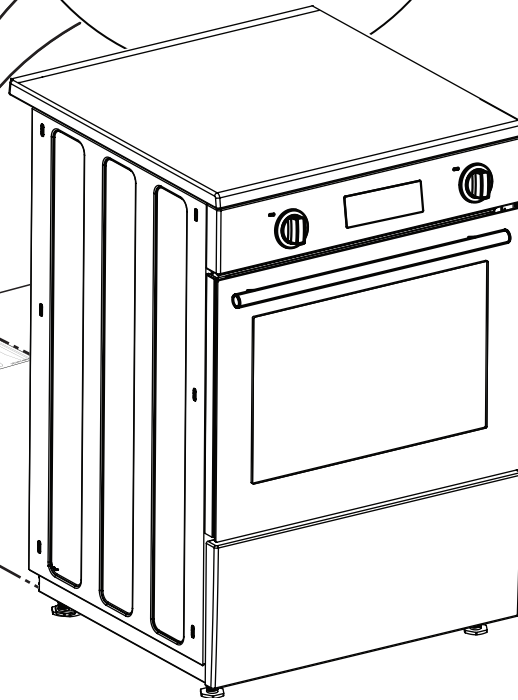
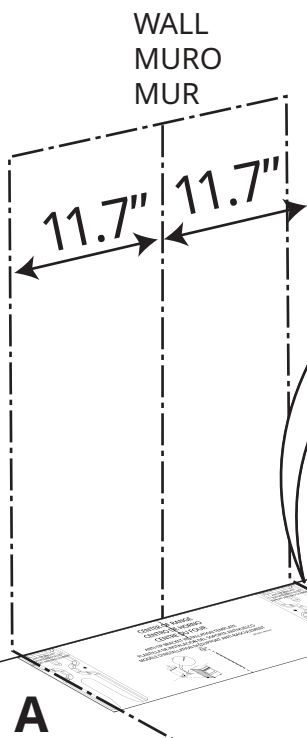
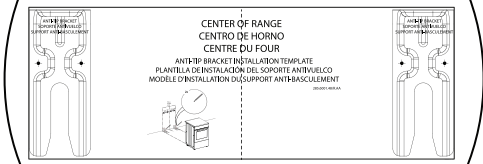

Coloque el borde posterior de la plantilla contra la pared detrás de la estufa.

2

A

B

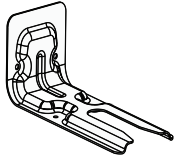
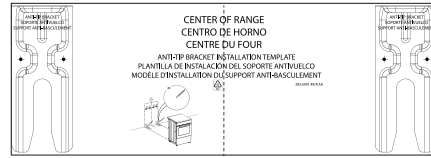

2x

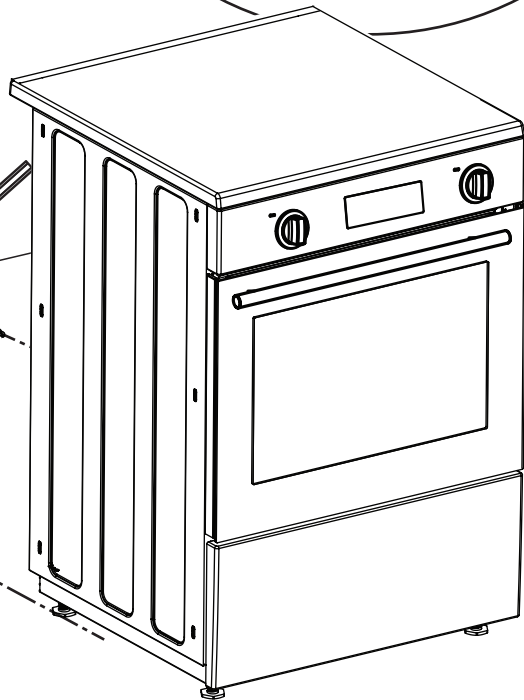
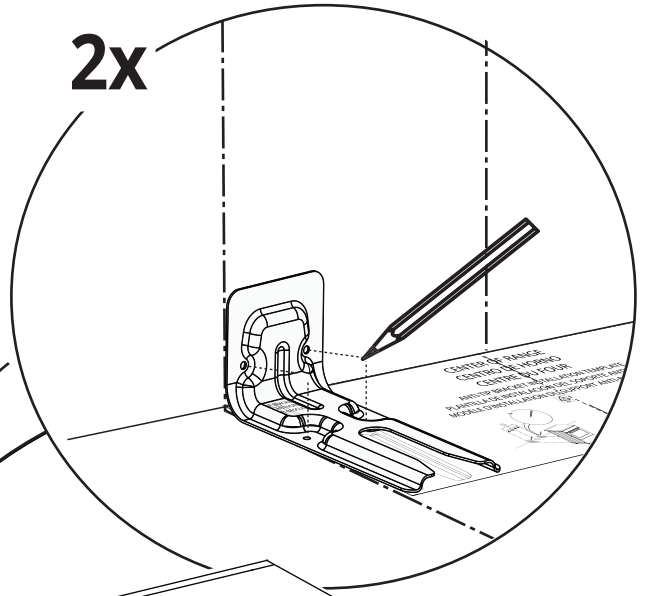
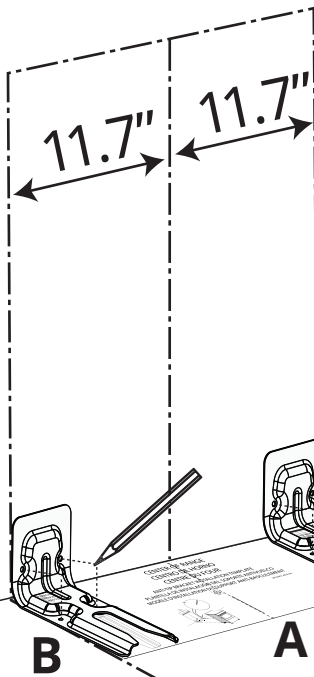

Centre la plantilla en el espacio donde se instalará la estufa. Coloque soportes antivuelco en la plantilla y marque las ubicaciones de los orificios para tornillos en el piso y la pared (4 marcas para 4 tornillos).

3



C

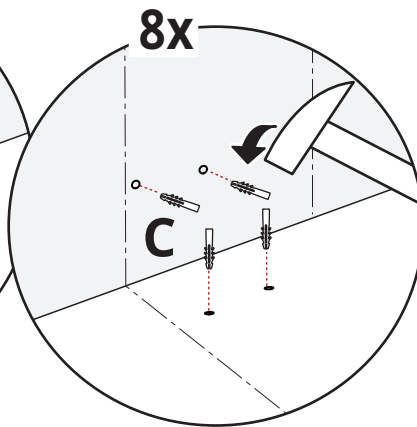
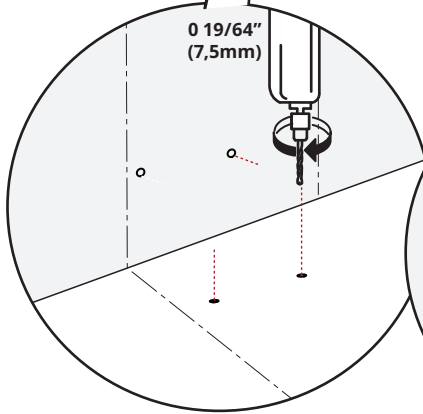
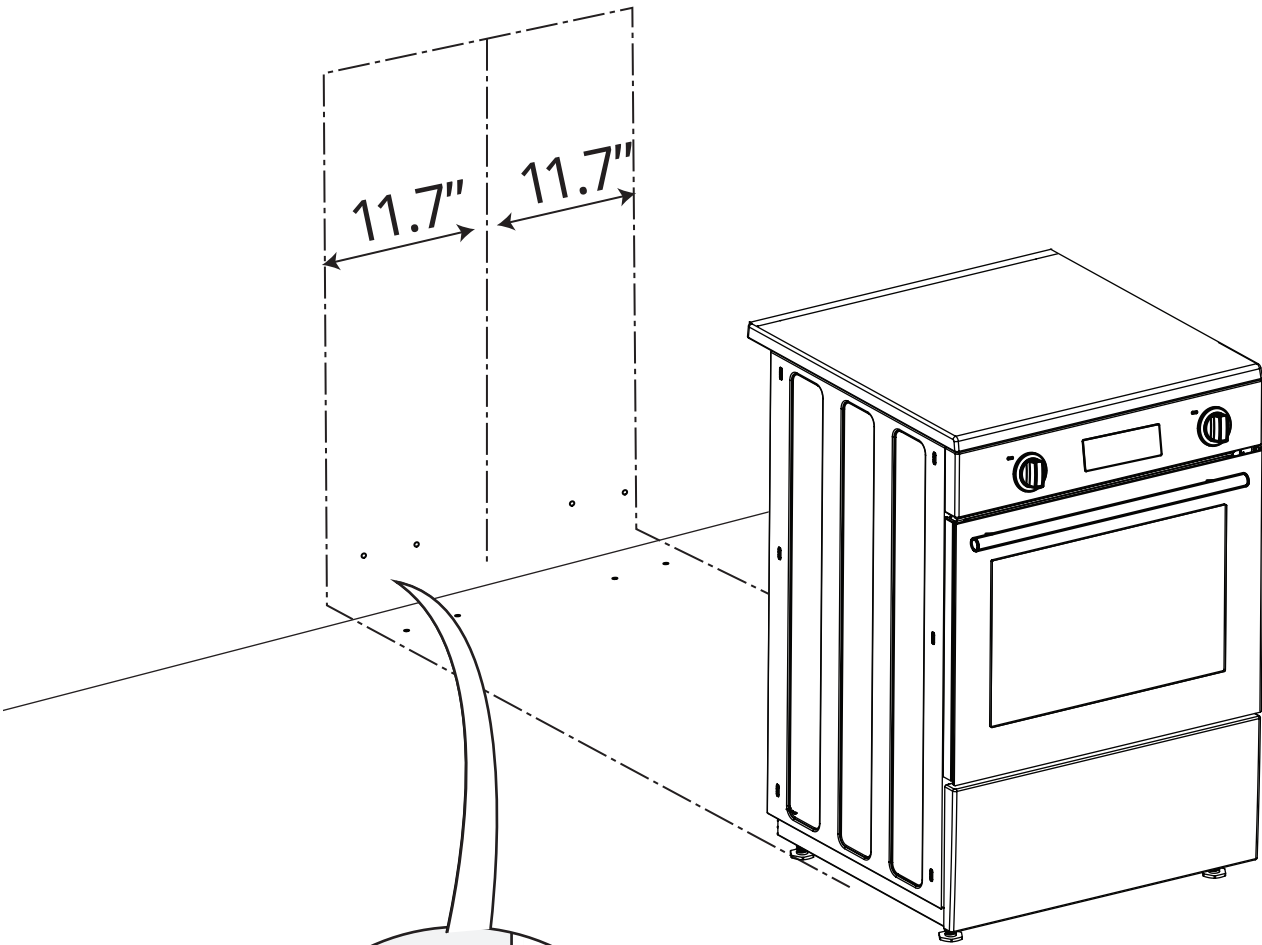

Obtenga los soportes y las plantillas. Taladre los orificios adecuados para los tamaños de tacos y tornillos en las marcas. Inserta los tacos en los agujeros y golpéalos.

4

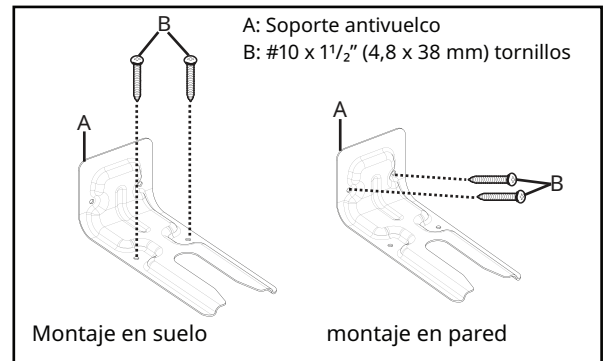
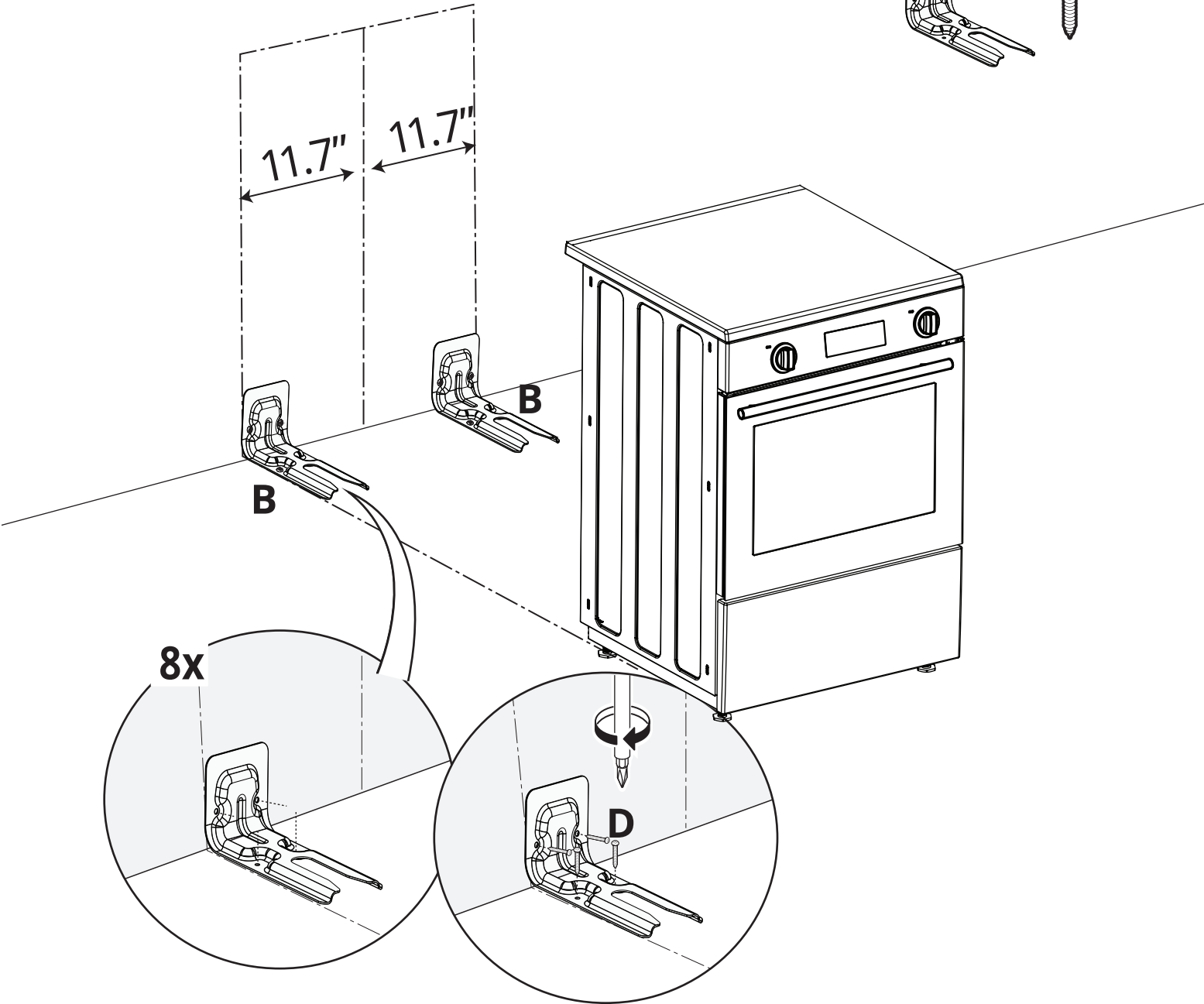
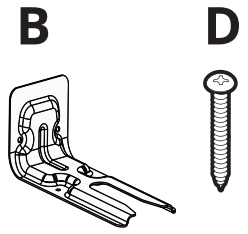

Atornille y fije los soportes antivuelco al suelo con tornillos.

5

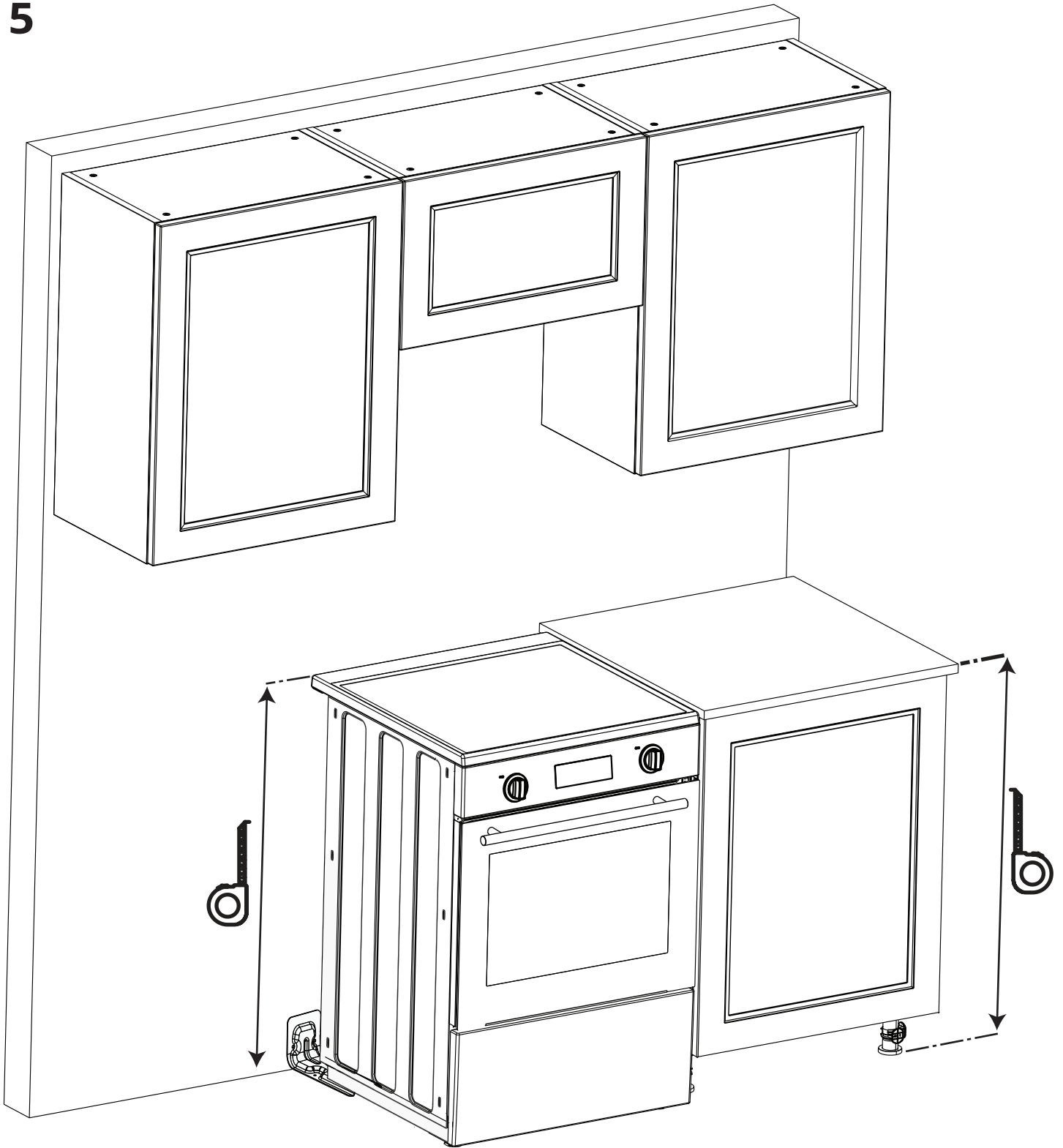

Mida y alinee la encimera y el horno.

6

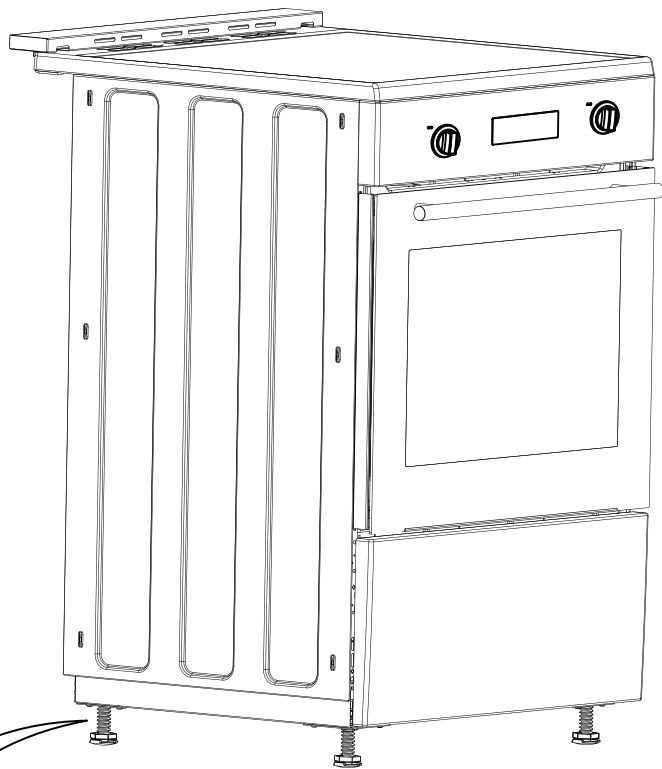

- 1 - nuez
- 2 - pie

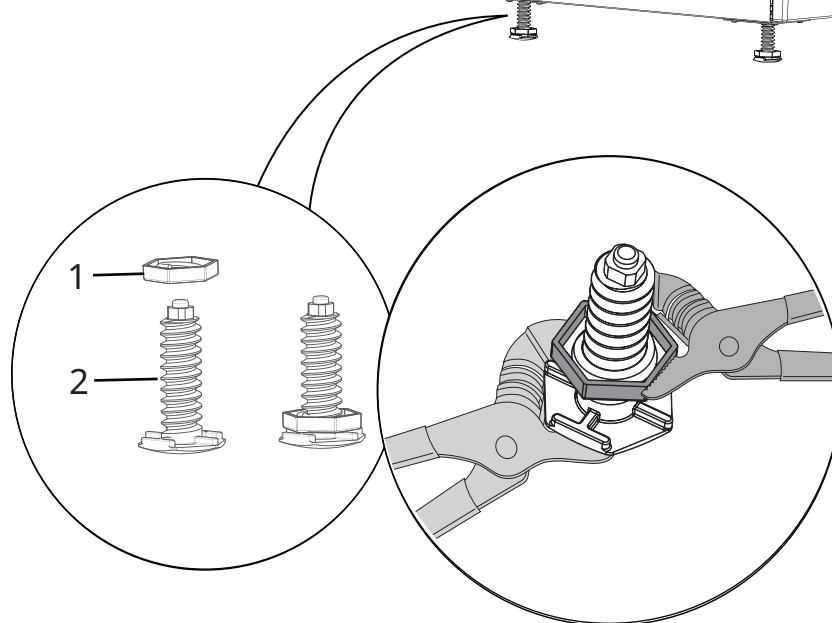

El producto tiene pies ajustables. Ajuste la altura de su producto de acuerdo con la altura de la encimera apretando o aflojando la tuerca y luego apriétela para bloquearla.

PRECAUCIÓN: La altura del producto no puede exceder las 36 1/32 " (915 mm) al realizar ajustes en las patas.

7

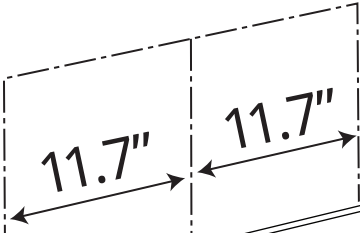
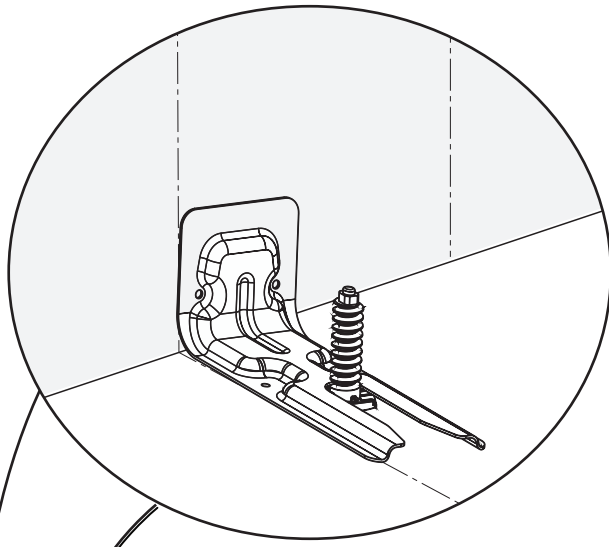

B

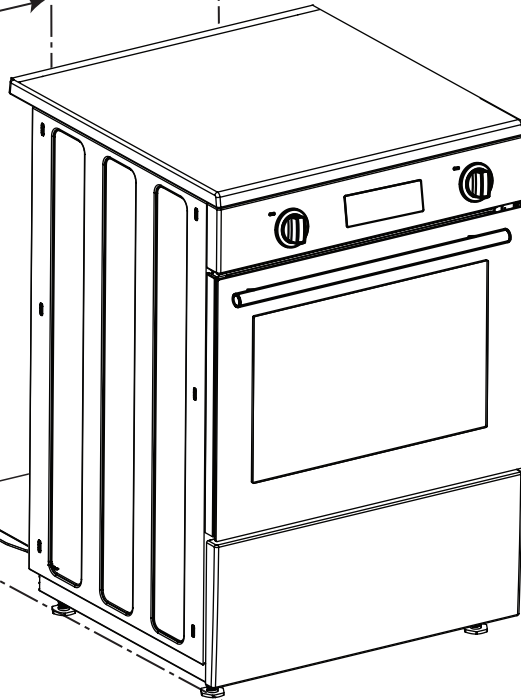

Asegúrese de que el producto esté nivelado ajustando las cuatro patas en la parte inferior girándolas hacia la izquierda o hacia la derecha y alinee el nivel con la superficie de trabajo. Deslice la estufa en su lugar asegurándose de que el dispositivo antivuelco encaje en el pie en la parte trasera de la estufa.



Después de la instalación, agarre con cuidado la parte trasera de la estufa para asegurarse de que el soporte antivuelco encaje en la pata trasera de la estufa.

ADVERTENCIA: Riesgo de vuelco

Un niño o un adulto pueden inclinar el horno y morir a causa de un accidente. Conecte el soporte anti-vuelco al orificio antivuelco en la parte posterior de la estufa. Vuelva a sujetar el soporte antivuelco, si la estufa es movida. Si no se siguen estas instrucciones se puede ocasionar la muerte o quemaduras severas en niños y adultos.

ADVERTENCIA: ¡Riesgo de descarga eléctrica!

- Tenga mucho cuidado al perforar orificios en la pared o el piso. Puede haber cables eléctricos ocultos ubicados detrás de la pared o debajo del piso.
- Identifique los circuitos eléctricos que se pueden afectar con la instalación del dispositivo antivuelco, luego apague la alimentación de estos circuitos.

Si no sigue estas instrucciones puede ocurrir una descarga eléctrica u otra lesión personal.

Conexión a la alimentación eléctrica principal

ADVERTENCIA: ¡Riesgo de descarga eléctrica! Antes de comenzar cualquier trabajo de instalación eléctrica, la alimentación eléctrica a la estufa se debe apagar mientras se realizan las conexiones eléctricas.

Si no se siguen estas instrucciones se puede causar la muerte, un incendio o una descarga eléctrica.

IMPORTANTE: La instalación eléctrica debe cumplir con los códigos locales y nacionales.

IMPORTANTE: ¡Este aparato debe tener una descarga a tierra adecuada para evitar un riesgo de electrocución eléctrica! Nuestra empresa no se hace responsable por los daños causados al usar el aparato sin un toma con descarga a tierra. Este horno debe tener una descarga a tierra de acuerdo con los códigos locales, o en su ausencia, con el Código Eléctrico Nacional Estadounidense ANSI/NFPA N.º 70 en su última edición. La instalación debe ser realizada por un electricista con licencia.

Desconecte la alimentación antes de reparar el producto. Utilice un cable cobre de calibre 8 por aluminio de calibre 6. Estufa eléctricamente conectada a tierra.

Si no se siguen estas instrucciones se puede causar la muerte, un incendio o una descarga eléctrica.

ADVERTENCIA: ¡Riesgo de descarga eléctrica, corto circuito o incendio por daño en la alimentación eléctrica principal! El cable de la alimentación principal no debe estar prensado, doblado o atrapado, ni debe estar en contacto con partes calientes del aparato. Si el cable de alimentación principal está dañado, debe ser reemplazado por un electricista calificado.

Asegúrese que la conexión eléctrica y el tamaño del cable sean adecuados y en conformidad con el estándar C22.1 de la CSA (Asociación de Estándares Canadienses), parte 1 del código eléctrico Canadiense en su última edición y con todos los códigos y disposiciones locales. Se recomienda instalar un fusible o disyuntor con relé de retraso de mínimo 40 A.

La estufa está equipada con un Cable de Alimentación Certificado Internacionalmente por la CSA (Asociación de Estándares Canadienses) diseñado para ser conectado a un toma de pared 14-50 R estándar. Asegúrese que el toma de pared esté dentro del alcance del sitio donde va a quedar la estufa.

- No use un cable de extensión.
- Para alinear el aparato con el mesón, ajuste los pies girándolos hacia la derecha o izquierda según se requiera.

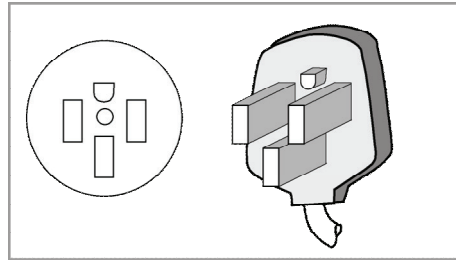

Los datos de la alimentación principal deben corresponder con los datos especificados en la placa de clasificación del aparato. La placa de clasificación se puede observar ya sea cuando abra la puerta o cuando abra la cubierta inferior.

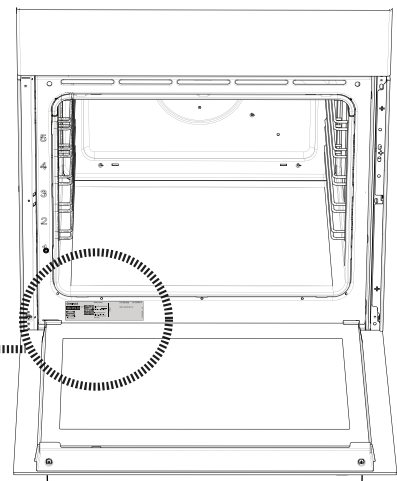
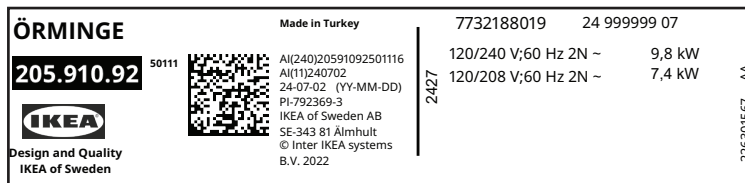



La placa de características es la representación oficial. Preste atención a la etiqueta del producto.

CONSIGNES DE SÉCURITÉ IMPORTANTES LISEZ ET CONSERVEZ CES INSTRUCTIONS

 **AVERTISSEMENT:** Lisez toutes les consignes de sécurité avant d'utiliser l'appareil.

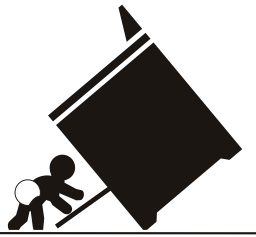
 **AVERTISSEMENT:** Le non-respect des instructions contenues dans le présent manuel est susceptible de causer un incendie ou une explosion, pouvant entraîner des dommages matériels, des blessures ou la mort.

	 AVERTISSEMENT
	<p style="text-align: center;">Risque de basculement</p> <ul style="list-style-type: none">• Un enfant ou un adulte peut faire basculer la cuisinière et être tué.• Installez le support anti-basculement rempli de portée sur le mur ou le sol de la structure.• Assurez-vous que le support anti-basculement est réengagé lorsque la cuisinière est déplacée vers le sol ou le mur.• Réengagez le support anti-basculement si la plage est déplacée.• Voir les instructions d'installation pour plus de détails.• Le non-respect de ces instructions peut entraîner la mort ou des brûlures graves chez les enfants ou les adultes.

 	 AVERTISSEMENT
	<p style="text-align: center;">ÉVITEZ DE FAIRE FONCTIONNER VOTRE CUISINIÈRE SANS DISPOSITIF ANTI-BASCULEMENT MIS EN PLACE ET ENCLENCHÉ</p> <p>« Après l'installation, attrapez prudemment l'arrière de la cuisinière pour vous assurer que le support anti-basculement est bien accroché à l'arrière de la cuisinière. »</p> <p>Assurez-vous que l'installation a été correctement effectuée et utilisez le support anti-basculement. Inclinez la cuisinière soigneusement vers l'avant en la tenant par l'arrière, pour assurer l'enclenchement du support anti-basculement au niveau des pieds de la cuisinière qui empêche cette dernière de basculer. Assurez-vous que la cuisinière ne bascule pas de plus de 1 po (25 mm).</p>

IMPORTANT: Cet appareil est uniquement destiné à une utilisation domestique normale. Il n'est pas conçu pour un usage en extérieur ou non-domestique (y compris les bateaux et avions). Consultez la déclaration de garantie limitée. Pour toute question, consultez le fabricant.

Ne réparez ou ne remplacez aucune pièce de l'appareil à moins que ce manuel ne le recommande spécifiquement. Confiez toutes les interventions d'entretien à un centre de service autorisé.

Votre appareil a été fabriqué dans des installations modernes et a fait l'objet de rigoureux contrôles de qualité.

Toutefois, nous vous recommandons de lire attentivement ce manuel d'utilisateur avant d'utiliser votre appareil et de le garder pour référence ultérieure. Si vous donnez ou vendez cet appareil à un autre utilisateur, veuillez également lui remettre le manuel pour référence.

WARNING: Conservez ces instructions pour que l'inspecteur en électricité puisse les consulter.

Les instructions vous aideront à utiliser l'appareil correctement et en toute sécurité.

- Lors de la livraison, vérifiez que l'appareil n'est pas endommagé. Si vous remarquez tout dommage de transport, veuillez contacter votre entreprise d'expédition ou le point de vente immédiatement et ne connectez ni ne mettez l'appareil en marche!
- Lorsque vous donnez votre appareil à une autre personne, veuillez lui fournir tous les documents, y compris les reçus de vente d'origine sur lesquels figure la date d'achat. La garantie n'est plus valide si le produit est vendu en seconde main.
- Si vous décidez de ne plus utiliser cet appareil (ou de remplacer un modèle plus ancien), avant de le mettre au rebut, il est recommandé de le mettre hors service de manière appropriée, en conformité avec les règlements de protection environnementale et d'hygiène, en vous assurant en particulier que toutes les pièces potentiellement dangereuses ont été rendues non nocives, en particulier pour les enfants qui pourraient jouer avec les vieux appareils. Retirez la porte et le tiroir chauffe-plat avant la mise au rebut pour éviter qu'il ne représente un piège.

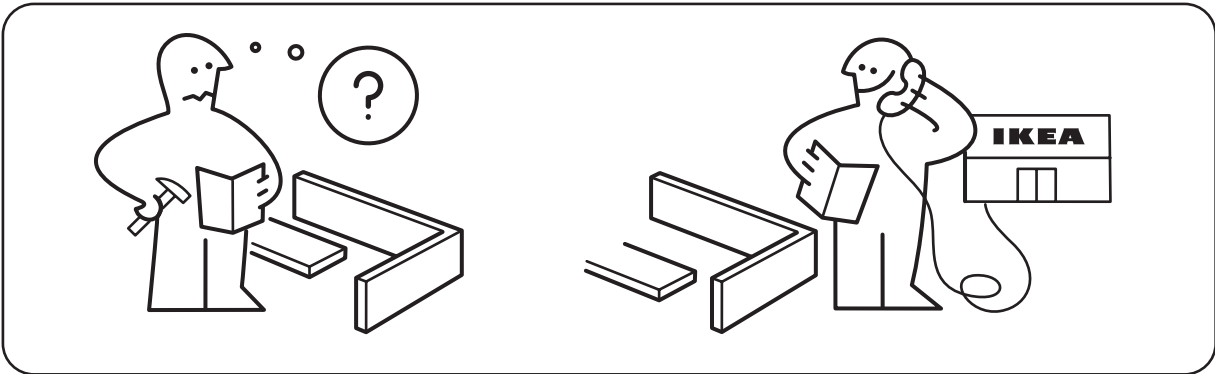

Si vous avez besoin d'aide contactez le service après-vente agréé.

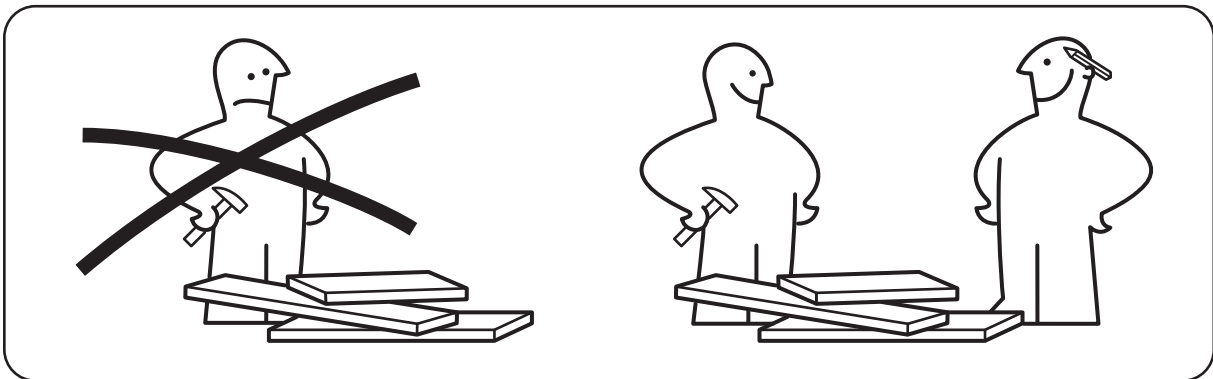

N'installez pas l'appareil à vous seul.

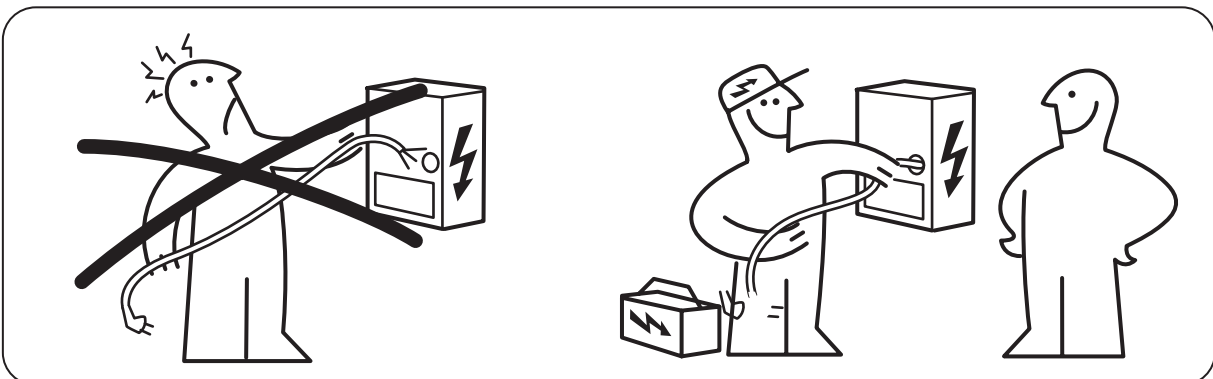

Assurez-vous que votre appareil est installé et mis à la terre correctement par un électricien qualifié. Demandez à votre marchand de vous recommander un technicien qualifié ou un service de réparation autorisé.

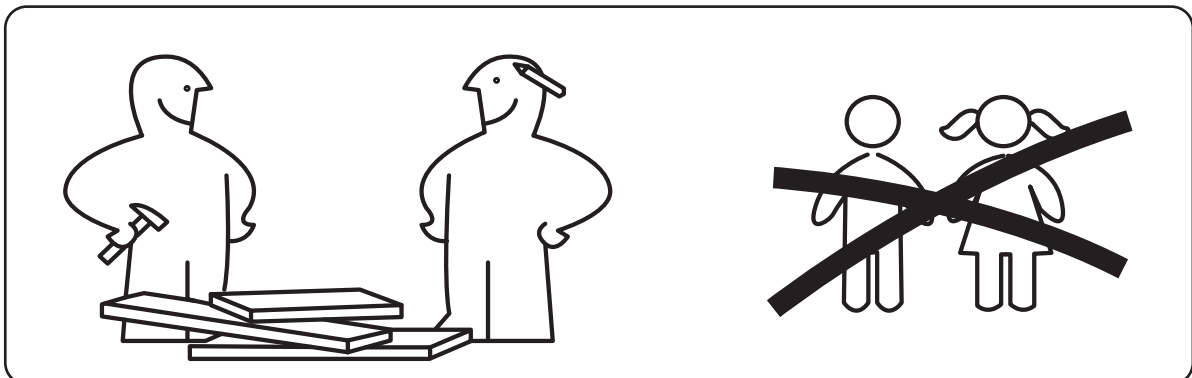

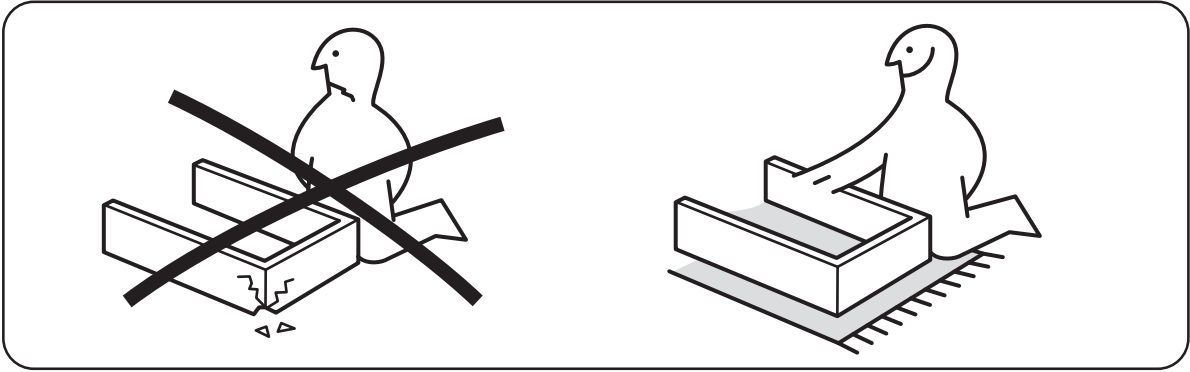

Protégez les pièces pendant l'installation.



Protégez le sol lors de l'installation.

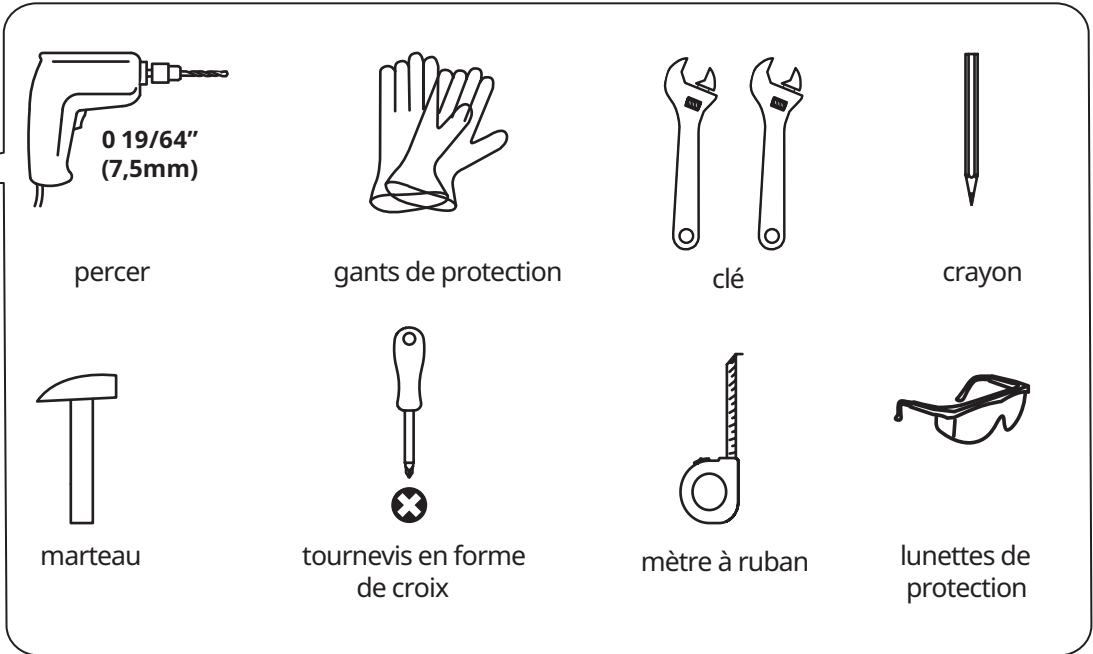
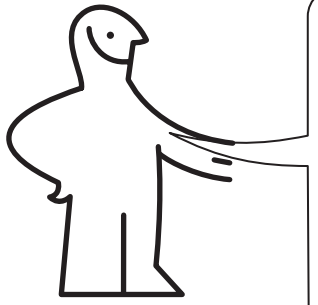

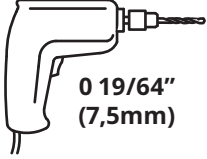

0 19/64"
(7,5mm)

percer

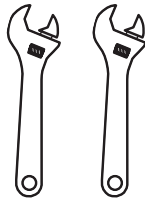

gants de protection



clé



crayon

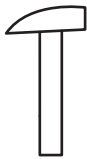

marteau



tournevis en forme
de croix



mètre à ruban



lunettes de
protection

Ces composants sont disponibles avec le four.

A



1x

modèle d'installation

B

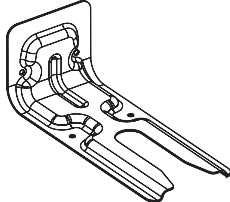

2x

support

C



8x

goujon

D



8x

vis de support

E

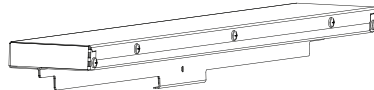

1x

îlot de cuisine

F



1x

îlot de cuisine
support

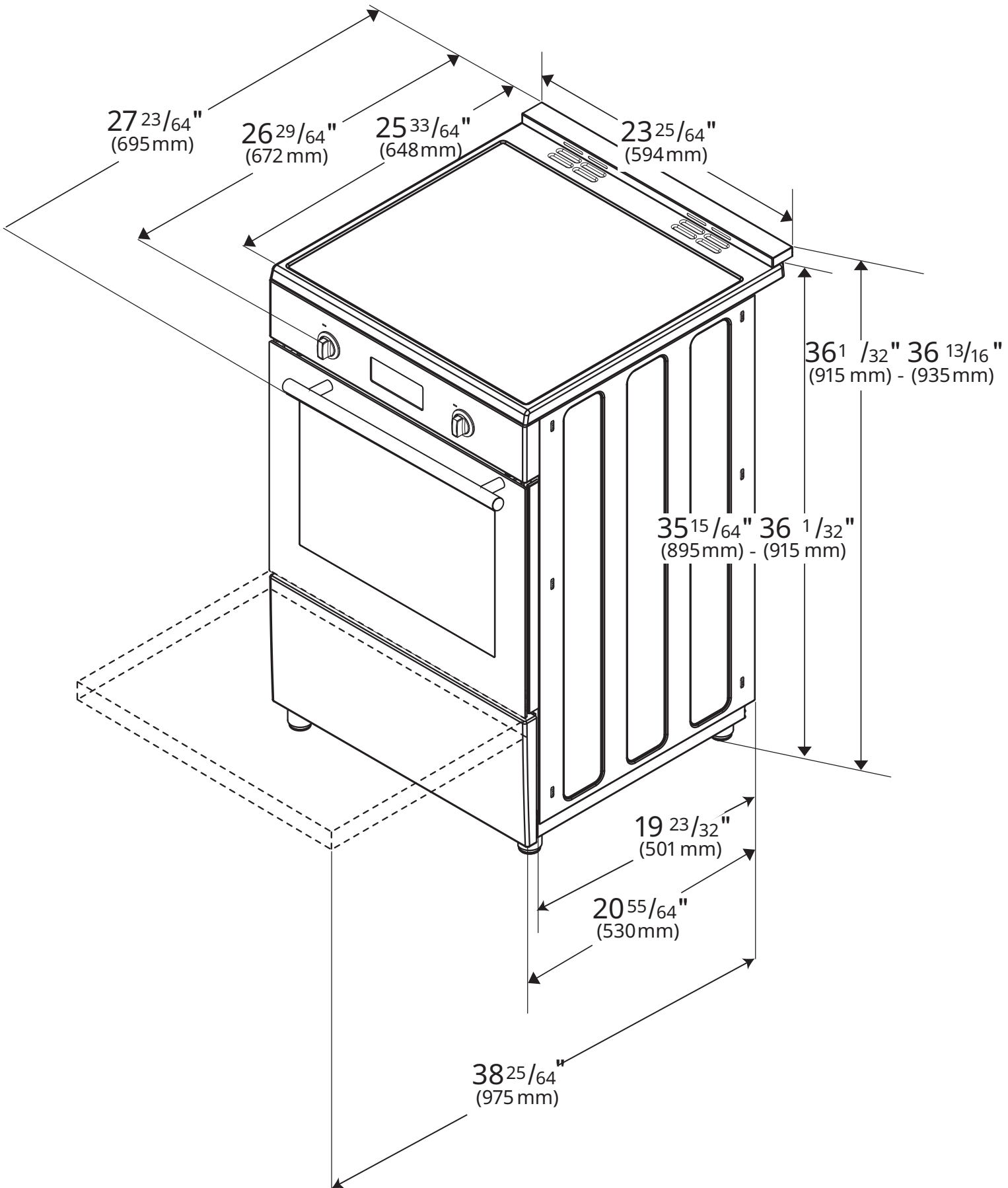

Dégagements et dimensions

Les dimensions données dans les figures 1 et 1A doivent être utilisées. Les dimensions données four-nissent le dégagement minimum. Il doit y avoir un minimum de 30 pouces de dégagement entre le dessus de la surface de cuisson et le fond du bois non-protégé ou le cabinet de métal ou un minimum de 24 pouces lorsque le fond des cabinets de bois ou de métal sont protégés mais pas moins de 1/4 de pouce de carton de retardement de la flamme avec une feuille d'acier d'au moins 29 mcg, 0.015 pouce d'acier inoxydable, 0.024 pouce d'aluminium ou 0.020 pouce de cuivre.

Pour éliminer les risques de brûlures ou d'incendie en touchant aux unités surchauffées, évitez d'installer/placer des armoires de rangement au-dessus des unités de surface. Si une armoire d'entreposage doit être fournie, le risque peut être réduit en installant une hotte de l'appareil qui propulse horizontalement un minimum de 5 pouces au-delà du fond des armoires.

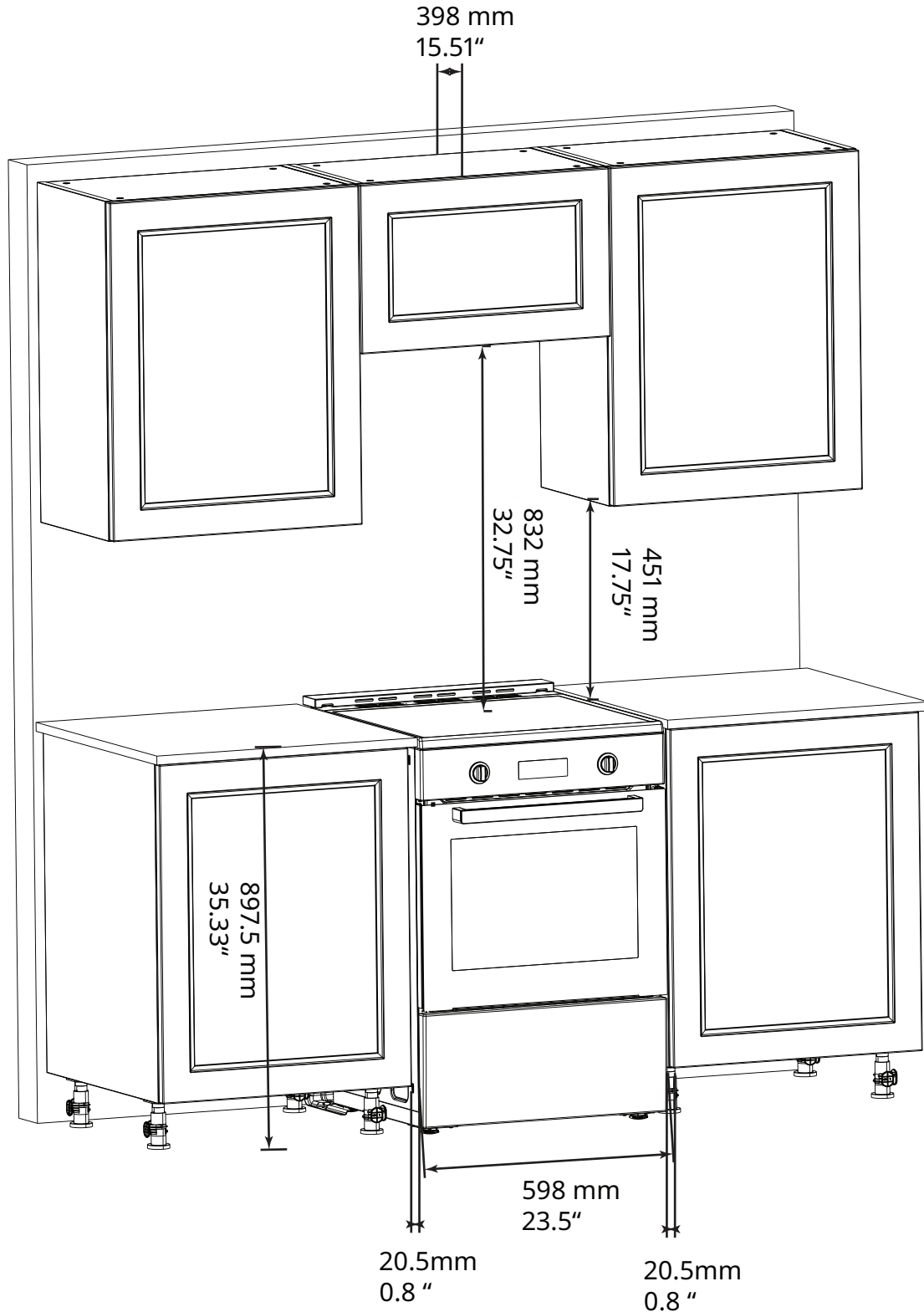

Figure 1

Installation

Pour veiller à ce qu'une distance libre soit conservée sous l'appareil, nous vous recommandons que cet appareil soit monté sur une base solide et que les pieds ne s'enfoncent pas dans un tapis ou tout autre revêtement de sol.

Le sol de la cuisine doit pouvoir supporter le poids de l'appareil, outre celui des ustensiles de cuisine, des plats de cuisson et des aliments.

- Si vous souhaitez encastrer la hotte d'un appareil, référez-vous aux consignes du fabricant relatives la hauteur de fixation.
- L'appareil correspond à un appareil de classe 1. En d'autres termes, il peut être placé avec le côté arrière et un côté contre les murs de la cuisine, des meubles ou des équipements de toute dimension. Le meuble ou l'équipement de cuisine de l'autre côté peut uniquement être de la même taille ou plus petit.
- Tout meuble de cuisine près de l'appareil doit être résistant à la chaleur (212°F min.)

Remarques importantes à l'attention du consommateur

Gardez ce manuel pour une utilisation ultérieure.

- L'utilisation de tout appareil produisant de la chaleur nécessite le respect d'un certain nombre de mesures de sécurité. Elles sont énoncées au début de ce manuel. Veuillez les lire et les respecter scrupuleusement.
- Assurez-vous que cet appareil est installé et mis à la terre correctement par un installateur ou un technicien de service qualifié.
- Pour éliminer tout besoin d'aller au-delà de la table de cuisson, l'espace de stockage au-dessus de celle-ci devrait être évité

Remarques importantes à l'attention de l'installateur

Veillez lire le manuel avant d'installer la cuisinière.

Respectez tous les codes et règlements en vigueur.

Assurez-vous de fournir ces instructions au consommateur.

Assurez-vous que cet appareil est installé et mis à la terre correctement par un installateur ou un technicien de service qualifié.

IMPORTANT: Avant l'installation de l'appareil dans un endroit couvert par du linoléum ou toute autre protection de plancher, assurez-vous que la protection de plancher peut résister à la chaleur d'au moins 90 °F (32,2 °C) au-dessus de la température ambiante sans se contracter, gauchir ou décolorer. N'installez pas l'appareil sur un tapis à moins de placer un coussinet isolé ou une feuille de 1/44 pouce (0,64 cm) de contreplaqué épais entre l'appareil et le tapis.

Installation et branchement

IMPORTANT : N'installez pas l'appareil à proximité des réfrigérateurs ou congélateurs. La chaleur émise par l'appareil entraînera une hausse de la consommation d'énergie des appareils de réfrigération.

- Pour être installé, l'appareil doit être connecté conformément aux règlements locaux sur les installations électriques.

ATTENTION : L'appareil est lourd et nécessite au moins deux personnes ou un équipement adéquat pour le déplacer.

REMARQUE : Dégâts matériels !

Ne posez pas d'autres objets sur l'appareil. L'appareil doit être transporté en position verticale. La porte et/ou la poignée ne doivent pas être utilisées pour soulever ou bouger l'appareil. Évitez de toucher les éléments chauffants du four situés au-dessus de la cavité du four, juste à l'arrière de la zone rugueuse. Il est recommandé de porter des gants et des longues manches pour protéger les mains et les avant-bras de toute écorchure et d'éventuelles égratignures lors du processus de levage. Il est également recommandé de retirer les montres et les bijoux, et de porter des chaussures de travail lors de l'installation pour la protection des pieds. Pour une manipulation et une installation aisées, retirez la porte du four.

- L'appareil doit être placé directement au sol. Il ne doit pas être placé sur une base ou un piédestal.



Îlot de cuisine Installation

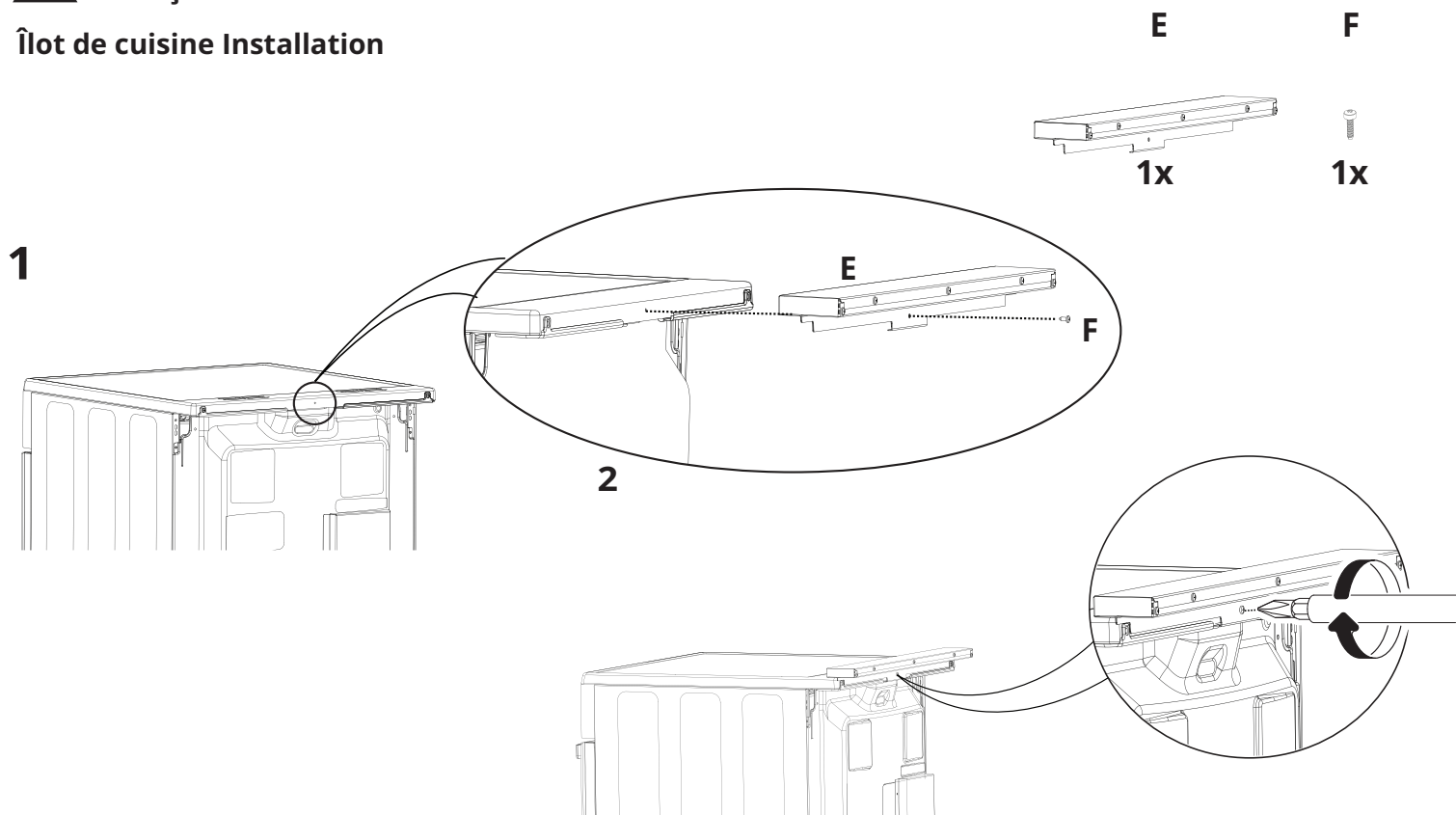

Positionnez l'ensemble de garniture de l'îlot comme indiqué. Fixez l'ensemble de garniture de l'îlot à l'appareil avec la vis fournie. Ne serrez pas trop afin d'éviter tout dommage au produit ou à la garniture de l'îlot.

Instructions d'installation du support de stabilité anti-basculement

AVERTISSEMENT : Toutes les gammes peuvent basculer et des blessures peuvent en résulter.

- Un enfant ou un adulte peut faire basculer la cuisinière et être tué.
- Installez le support anti-basculement emballé avec la portée sur le mur de la structure du sol.
- Engagez la plage sur le support anti-basculement en faisant glisser la plage de sorte que le pied arrière de la plage dans le support comme indiqué sur les figures.
- Réengagez le support anti-basculement si la gamme est déplacée.
- Voir les instructions d'installation ci-dessous.
- Le non-respect de ces instructions peut entraîner la mort ou des brûlures graves chez les enfants ou les adultes.

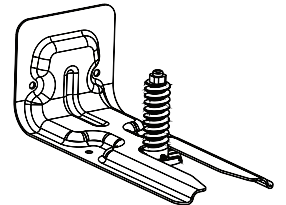

Un ensemble de support anti-basculement est fourni avec le produit. Le support anti-basculement, les vis, les fiches de fixation et le gabarit d'installation anti-basculement sont fournis dans ce paquet.

Les supports anti-basculement doivent être fixés au mur et/ou au sol et doivent être utilisés pour les deux pieds arrière.

1

A

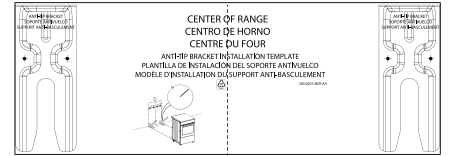
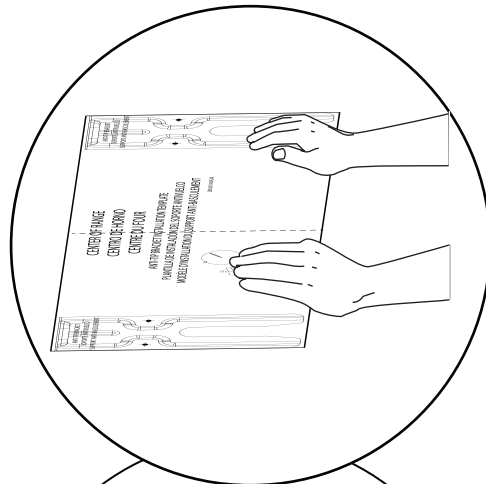

1x

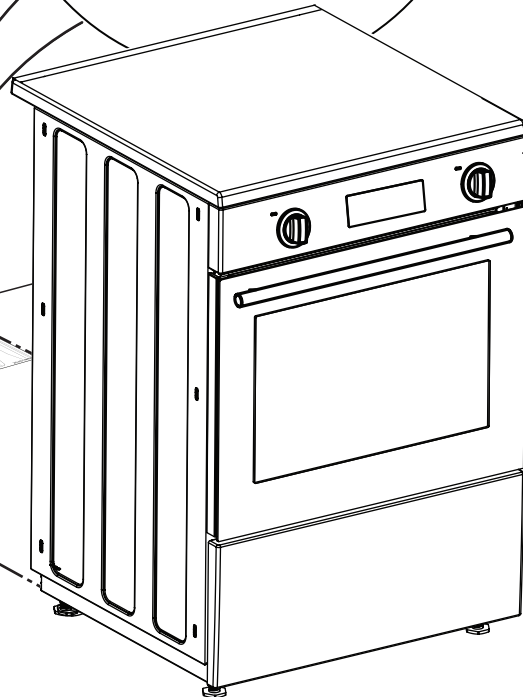
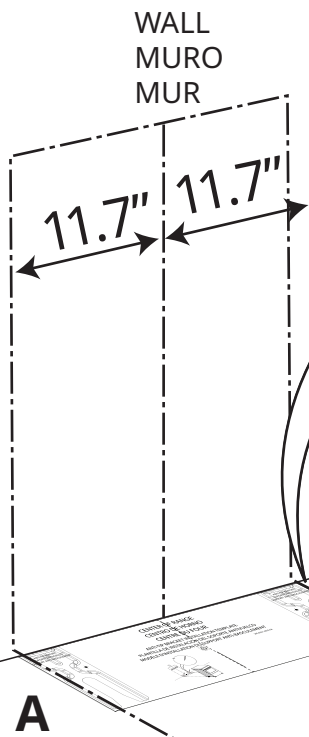
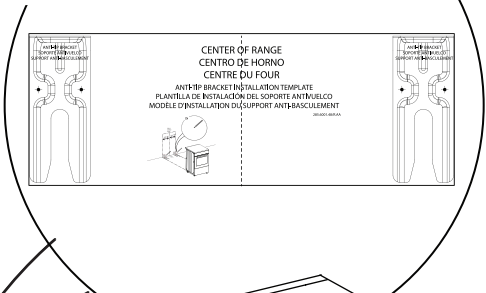

Placez le bord arrière du gabarit contre le mur derrière la cuisinière.

2

A

B

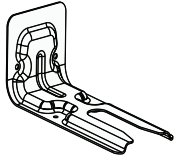
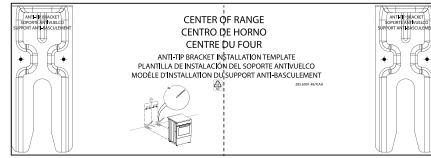

2x

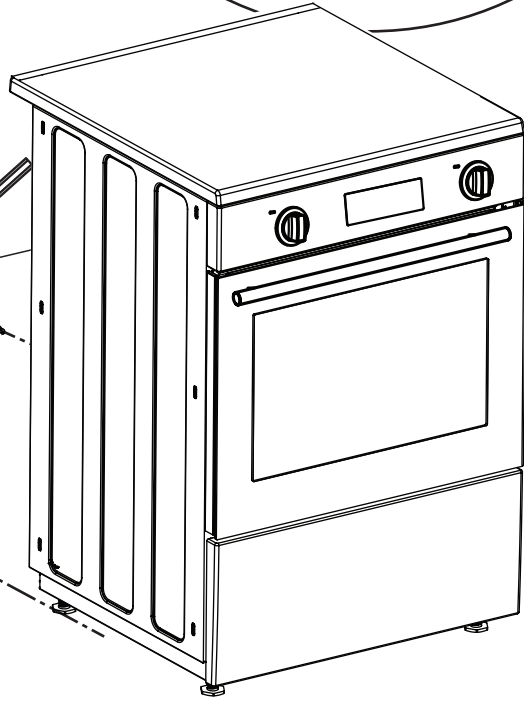
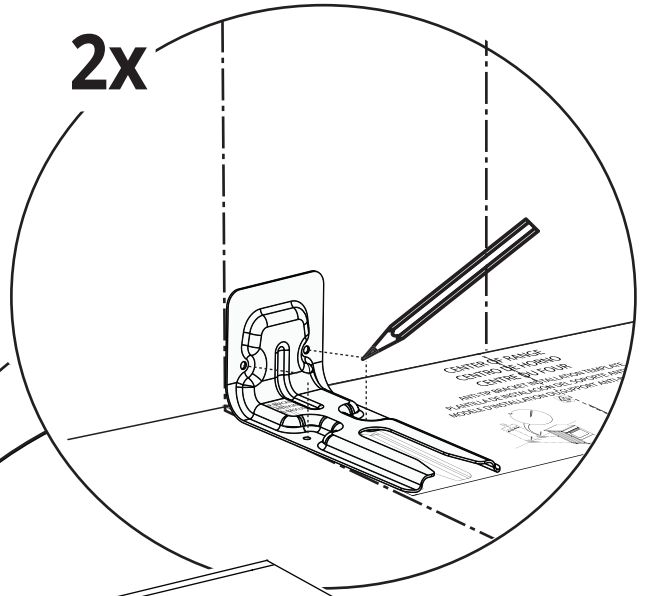
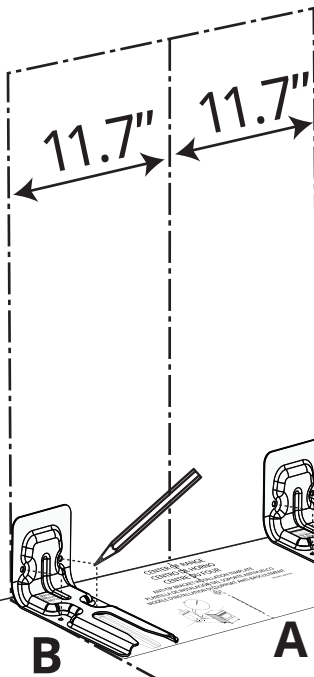

Centrez le gabarit dans l'espace où la cuisinière sera installée. Placez les supports anti-basculément sur le gabarit et marquez les emplacements des trous de vis sur le sol et le mur (4 repères pour 4 vis).

3



C

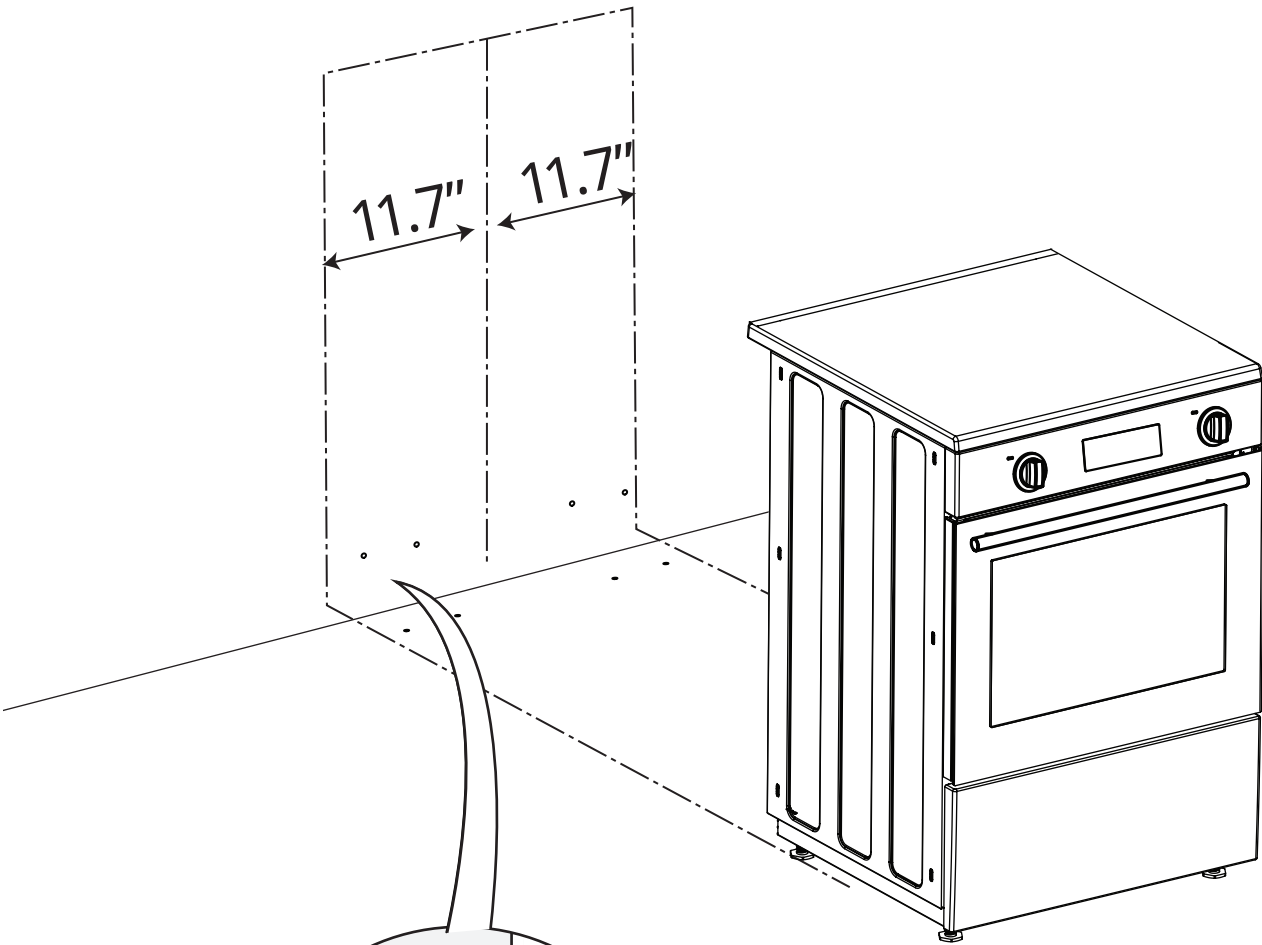

0 19/64"
(7,5mm)

8x

C

Obtenez les supports et les modèles. Percez des trous appropriés pour la cheville et vissez les tailles sur les marques. Insérez les chevilles dans les trous et martelezles.

4

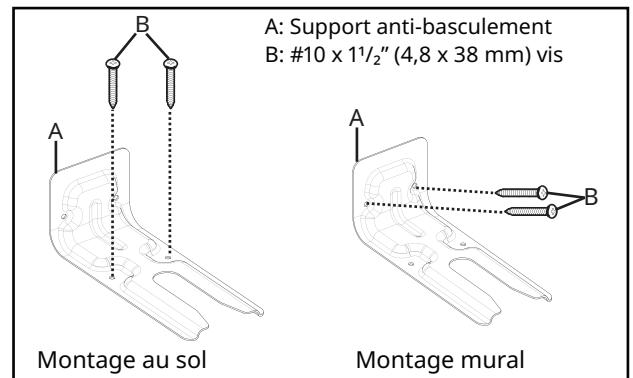
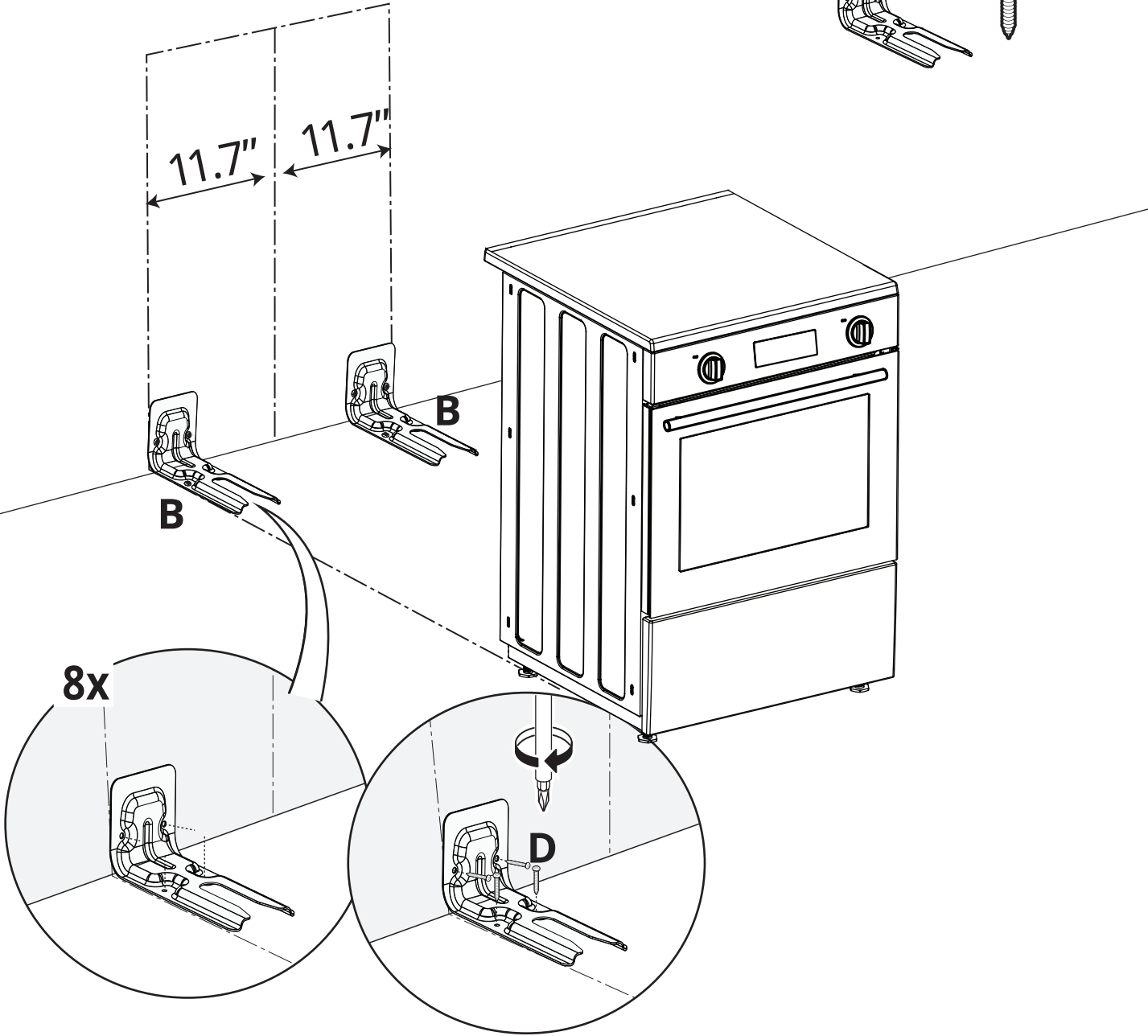
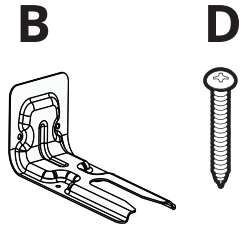

Vissez et fixez les supports anti-basculement au sol avec des vis.

5

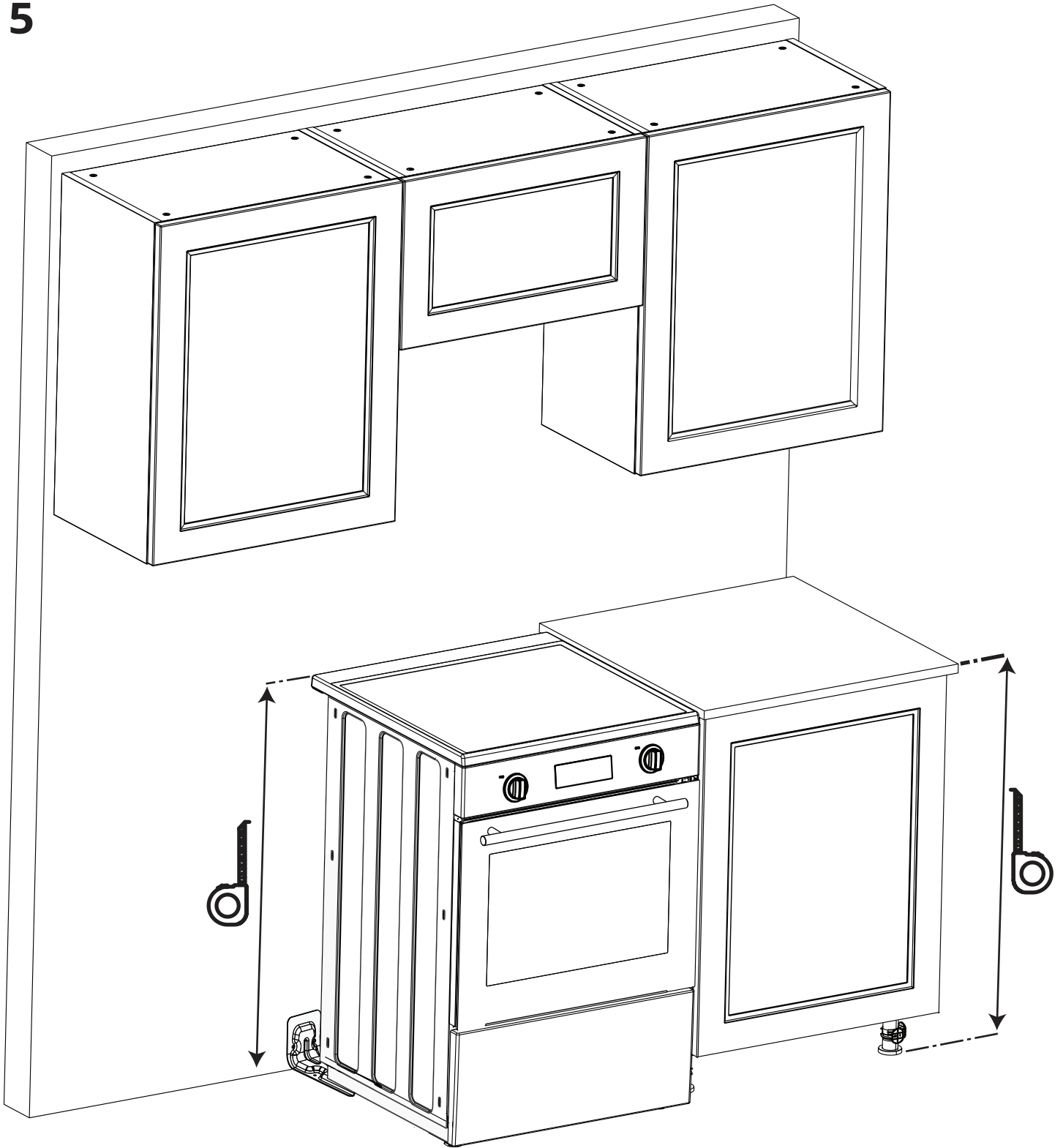

Mesurez et alignez le comptoir et le four.

6

- 1 - écrou
- 2 - pied

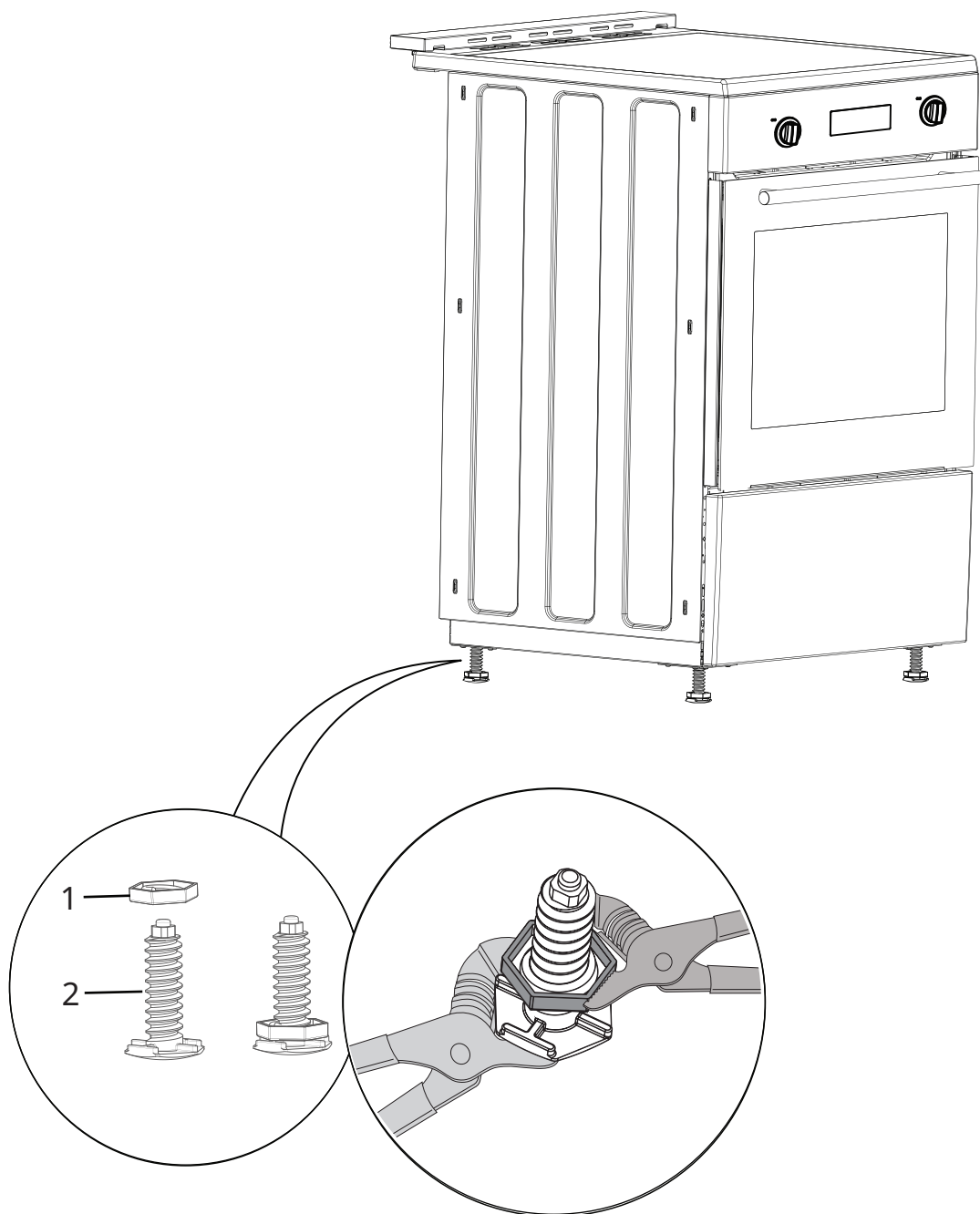

Le produit a des pieds réglables. Ajustez la hauteur de votre produit en fonction de la hauteur du plan de travail en serrant ou desserrant le pied puis serrez l'écrou pour le verrouiller.

ATTENTION : La hauteur du produit ne peut pas dépasser 36 1/32 " (915 mm) lors des réglages des pieds.

7

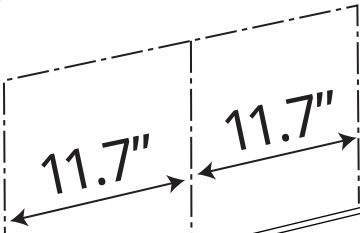
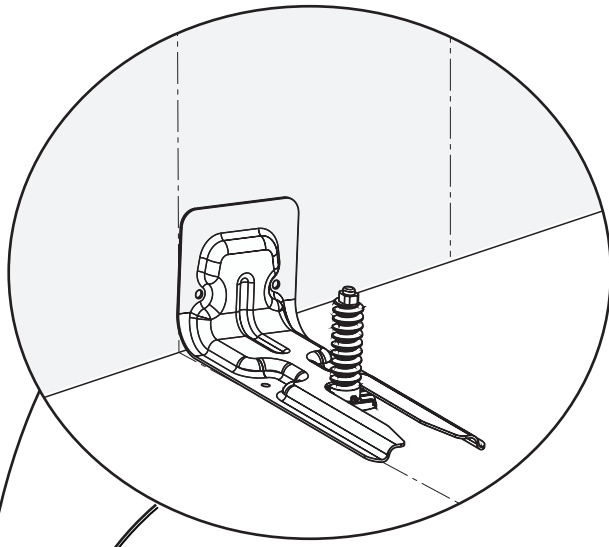

B

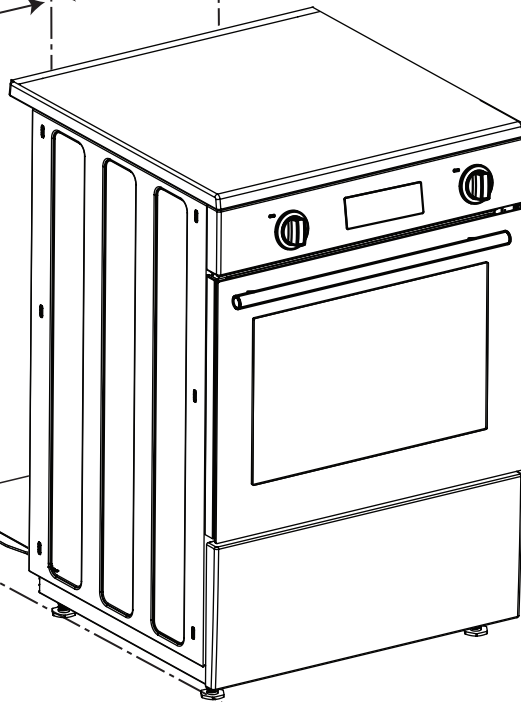

Veillez vous assurer que le produit est de niveau en ajustant les quatre pieds en bas en tournant à gauche ou à droite et en alignant le produit avec le plan de travail. Faites glisser la cuisinière en place en vous assurant que le dispositif anti-basculement engage le pied à l'arrière de la cuisinière.



Après l'installation, saisissez soigneusement l'arrière de la cuisinière pour vous assurer que le support anti-basculement engage le pied arrière de la cuisinière.

AVERTISSEMENT: Risque de basculement

Un niño o un adulto pueden inclinar el horno y morir a causa de un accidente. Conecte el soporte anti-vuelco al orificio antivuelco en la parte posterior de la estufa. Vuelva a sujetar el soporte antivuelco, si la estufa es movida. Si no se siguen estas instrucciones se puede ocasionar la muerte o quemaduras severas en niños y adultos.

AVERTISSEMENT: Risque de choc électrique !

- Soyez particulièrement prudent lorsque vous percez des trous dans un mur ou dans le sol. Il peut y avoir des câbles électriques dissimulés à l'arrière du mur ou sous le sol.
- Identifiez les circuits électriques qui pourraient être affectés par l'installation du dispositif anti-basculement, puis mettez-les hors tension.

Le non-respect de ces instructions peut provoquer un choc électrique ou toute autre blessure corporelle.

Raccordement au réseau électrique

AVERTISSEMENT: Risque d'électrocution! Avant tout travail sur l'installation électrique, le courant électrique de l'appareil doit être coupé pendant les connexions.

Le non-respect de ces instructions peut entraîner des décès, un incendie ou un choc électrique.

IMPORTANT : L'installation électrique doit être conforme aux codes locaux et nationaux.

IMPORTANT : Cet appareil doit être correctement mis à la terre pour éviter tout risque d'électrocution!

Notre société n'est pas responsable des dommages causés lorsque vous utilisez l'appareil sans un réceptacle de mise à la terre.

Cet appareil doit être mis à la terre conformément aux codes locaux, ou en leur absence, au Code national d'électricité ANSI/NFPA No. 70 de l'édition la plus récente des États-Unis. L'installation devrait être faite par un électricien certifié.

Avant d'effectuer l'entretien, couper l'alimentation électrique. Utilisez un conducteur de terre en cuivre de calibre 8 pour un fil aluminium de calibre 6. Reliez électriquement la cuisinière à la terre.

Le non-respect de ces instructions peut entraîner des décès, un incendie ou un choc électrique

AVERTISSEMENT: Un câble d'alimentation endommagé présente un risque d'électrocution, de court-circuit ou d'incendie! Le câble d'alimentation ne doit pas être serré, plié ou pincé ou entrer en contact avec des pièces chaudes de l'appareil.

Si le câble d'alimentation principal est endommagé, il doit être remplacé par un électricien agréé.

Assurez-vous que la connexion électrique et le câble électrique adéquat sont conformes à la première partie de la dernière édition du Code canadien de l'électricité, CSA C22.1 et à tous les codes et règlements locaux. Un fusible de 40 A de temporisation d'une minute ou un disjoncteur est recommandé.

L'appareil est équipé d'un cordon d'alimentation certifié CSA International destiné à être branché à une prise murale standard 14-50 R. Assurez-vous que la prise murale est proche de la cuisinière lorsque cette dernière est à son emplacement définitif.

- N'utilisez pas de rallonge.
- Pour aligner l'appareil avec le plan de travail, réglez les pieds en tournant la poignée droite ou gauche tel que requis.

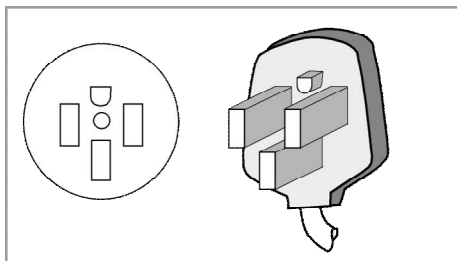

Les données de l'alimentation principale doivent correspondre aux données spécifiées sur la plaque signalétique de l'appareil. La plaque signalétique se voit d'ailleurs à l'ouverture de la porte ou du couvercle inférieur.

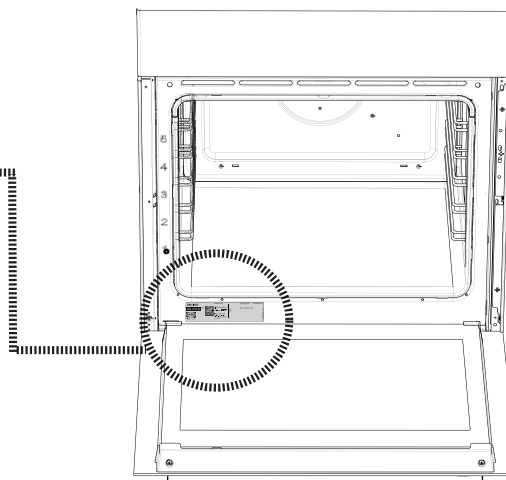
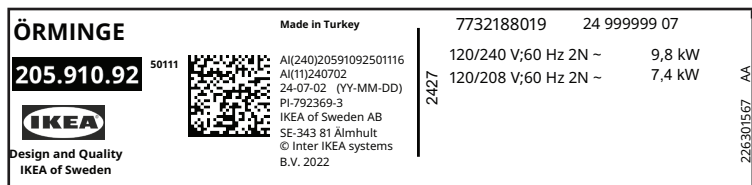

La plaque signalétique est la représentation officielle. Veuillez faire attention à l'étiquette sur le produit.

