

TILLREDA

en
de
fr
nl
da
is
no
fi
sv
cs
es
it
hu



Design and Quality
IKEA of Sweden

- en** Scan the QR code to access all product information and warranty information.
- de** Scannen Sie den QR- Code, um auf die vollständigen Produktinformationen zuzugreifen.
- fr** Scannez le code QR pour accéder aux informations complètes sur le produit.
- nl** Scan de QR- code voor volledige productinformatie.
- da** Scan QR- koden for at få adgang til alle produktoplysninger.
- is** Skannaðu QR kóðann til að fá aðgang að öllum vöruupplýsingum.
- no** Skann QR- koden for å få tilgang til fullstendig produktinformasjon.
- fi** Skannaa QR- koodi nähdäksesi kaikki tuotetiedot.
- sv** Skanna QR- koden för att få tillgång till fullständig produktinformation.
- cs** Naskenujte QR kód pro zobrazení všech informací o produktu.
- es** Escanee el código QR para acceder a la información completa del producto.
- it** Scansiona il codice QR per accedere alle informazioni complete sul prodotto.
- hu** A QR- kód beolvasásával megtekintheti a teljes termékinformációkat.



Safety information

Before use of the appliance, carefully read and familiarize with the operating instructions for safe use. Incorrect usage may lead to injuries and damages. Always keep the instructions with the appliance for future reference.

- This appliance is intended for cooking purposes only.
- This appliance is designed for domestic indoor use only.
- This appliance can be used or cleaned by children aged 8 years and above and persons with reduced physical, sensory or mental capabilities if they are given supervision and instruction concerning the safe use of the appliance and understand the hazards. Children of less than 8 years of age and persons with severe disabilities shall be kept away from the appliance unless continuously supervised.
- Ensure the appliance is placed on a dry stable surface during use and ventilation openings are not blocked.
- Ensure food do not block the steam ventilation openings before or during usage.

WARNING

Do not let children play with this appliance. This appliance is not a toy. Unsupervised usage of electrical products may lead to exposure of risks resulting in severe injury or death.

Keep the appliance out of reach from young children, particularly during use and cool down.

CAUTION

Keep hands and face away from the steam vent during use.



CAUTION

When opening the lid during cooking steam may be released and be hot. Use caution when opening the lid.



CAUTION

Avoid touching the inner pot during or soon after usage as it can be hot.

- DO NOT shake the appliance when in use.
- DO NOT use this appliance for purposes other than cooking.
- DO NOT overfill the appliance.
- DO NOT use this appliance for submerged oil frying.

ATTENTION

Clean the appliance regularly to prevent the deterioration of the surface material.

CAUTION

Ensure the appliance is de-energised and cooled down before cleaning. Not doing so may result in exposure to electrical shock and burns.

- Allow the appliance to dry fully after cleaning before storing or next use.
- DO NOT use abrasive products, abrasive cleaning pads, solvents or metal objects when cleaning the appliance.
- Ensure an electrical outlet with suitable voltage and grounding is used.

WARNING

In the event of fire, switch off the appliance and then cover flame e.g. with a fire blanket. DO NOT attempt to extinguish the fire with water.

- DO NOT operate the appliance by means of an external timer or separate remote-control system.
 - DO NOT operate the appliance with wet hands or when it has contact with water.
 - DO NOT operate the appliance with any pot other than the one provided.
 - DO NOT operate the appliance with an empty pot.
 - DO NOT use the appliance if damaged.
 - This appliance operates effectively at altitudes between 0-2000m.
 - Clicking or fizzing sounds during operation are normal.
 - Contact an authorized service center for repair or replacement parts.
 - Misuse may cause potential injury.
 - Avoid spillage on the connector.
- Staff kitchen areas in shops, office and other working environments;
 - Farm houses;
 - By clients in hotels, motels and other residential type environments;
 - In bed and breakfast type environments;
- This appliance shall not be used by children from 0 year to 8 years. This appliance can be used by children aged from 8 years and above if they are continuously supervised. This appliance can be used by people with reduced physical, sensory or mental capabilities or lack of experience and knowledge if they have been given supervision or instruction concerning use of the appliance in a safe way and understand the hazards involved. Keep the appliance and its cord out of reach of children aged less than 8 years. Cleaning and user maintenance shall not be made by children.

ATTENTION

Dispose of this appliance responsibly at a designated collection point for electrical products.

ATTENTION

Only authorized personnel may repair or disassemble the appliance to avoid fire, electric shock, or injury. Improper repair or unauthorized changes to crucial parts can impair safety of the appliance. This may cause malfunction, overheating or fire.

- DO NOT use the appliance outdoors or at heights below 850 mm from the floor.

This appliance is intended to be used in household and similar applications such as:

- Cooking appliances should be positioned in a stable situation with the handles positioned to avoid spillage of the hot liquids.
- If the cord set is damaged, it must be replaced by a special cord set available from the manufacturer or its service agent.
- The appliance must not be immersed.
- The heating element surface is subject to residual heat after use.
- Versions of software or firmware and hardware affecting compliance with essential requirements

Environmental concerns

Disposal of household appliances



The symbol  on the product or on its packaging indicates that this product may not be treated as household waste. Instead it should be taken to the appropriate collection point for the recycling of electrical and electronic

equipment. By ensuring this product is disposed of correctly, you will help prevent potential negative consequences for the environment and human health, which could otherwise be caused by inappropriate waste handling of this

product. For more detailed information about recycling of this product, please contact your local council, your household waste disposal service or the shop where you purchased the product.

Disposal of packaging materials

The materials with the symbol  are recyclable. Dispose the packaging in a suitable collection container to recycle it.

Product description

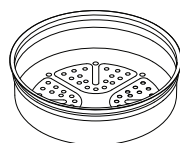
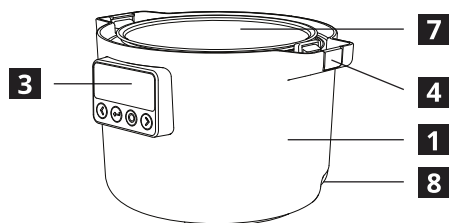
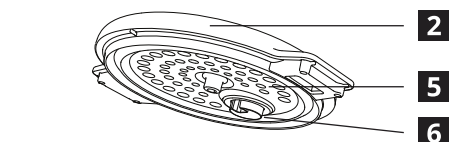

Steamer x1



Power cord x1

- 1** Main body
- 2** Lid
- 3** User interface
- 4** Lid lock button
- 5** Inner cover plate
- 6** Steam valve
- 7** Inner pot
- 8** Power cord socket

User interface

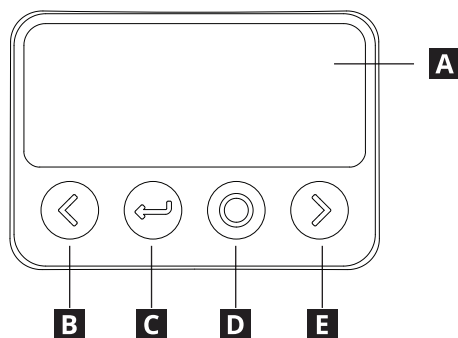

- A** Display
- B** Left / Decrease
- C** Back / Return
- D** Confirm / Standby
- E** Right / Increase

Getting started

Before first use, read the safety information. Ensure all packaging materials and protective films are removed and clean the device to ensure no contaminants. See the Clean and Care section for more information.

The appliance will power on in standby mode when connected to the electricity. Press the "Standby" button to wake up.

Add ingredients and close the lid. Press "Confirm" to start the program or press "Right" to select delay start.

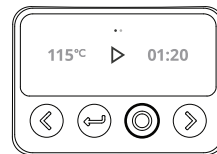

Use the "Left" and "Right" buttons to navigate between the programs. Press the "Confirm" button to select a program.

During the cooking process the display will show the temperature and the remaining time.

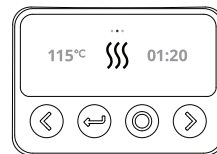



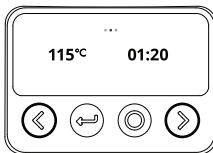

Use the "Left" and "Right" buttons to adjust the temperature and/or time if needed. Certain programs do not support adjustment. Press "Confirm" to proceed.

When the program finishes there will be a sound. The appliance will then automatically proceed to keep warm function.



After use, unplug the appliance, clean and store in a secure location when dry.

Programs

Symbol	Name	Description	Time, h:min (default)	Temperature, °C (default)
	Keep Warm	Keeps cooked food warm.	24:00	68°C
	Manual Mode	Allows custom control of time and temperature.	00:30	100°C
	Slow Cook	Cooks food slowly at a low, steady temperature.	08:00	100°C
	Rice	Cooks rice evenly and thoroughly.	00:50	120°C
	Fry/Saute	Cooks food quickly over medium to high heat.	00:30	130°C
	Steam	Cooks food using steam for even cooking.	00:30	110°C
	Bake	Bakes food using consistent even heat.	00:50	130°C
	Boil	Cooks food in boiling water.	00:30	110°C
	Yogurt	Ferments milk at consistent low temperature.	08:00	40°C
	Soup	Cooks soup at a slow gentle temperature.	02:00	110°C
	Stew	Cooks food in liquid at a slow gentle temperature.	02:00	110°C
	Porridge	Speciality program for porridge.	01:30	110°C
	Oatmeal	speciality program for oatmeal.	00:30	100°C
	Bread Rise	A consistent warm temperature for a set time.	01:00	40°C

Care and cleaning



**CLEAN THE APPLIANCE AFTER EACH USE AND BEFORE STORAGE
DO NOT PUT ANY PARTS OF THE APPLIANCE IN THE DISHWASHER.
ALLOW ALL CLEANED PARTS TO DRY FULLY BEFORE STORAGE OR USE.**

Before cleaning the appliance, ensure it is disconnected from the main electrical supply.

Cleaning the lid

Remove the lid from the product. Remove the inner plate by pinching the grip and pulling away from the lid.

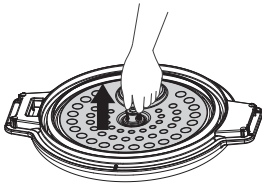

Remove the steam valve by rotating it anticlockwise to unlock it. Note the indents on the lid and steam valve.

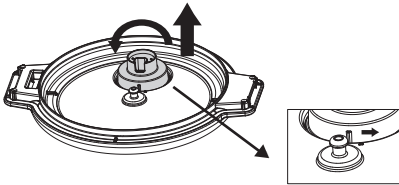

Rinse the separated parts with warm water and soap. **DO NOT** submerge the lid. **DO NOT** wash any parts in a dishwasher.

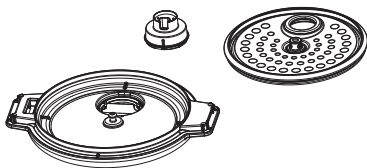

Cleaning the pot

Remove the lid. Remove the internal pot from the cooker.

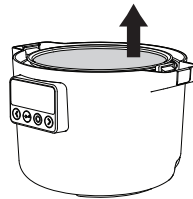

Soak the pot in soapy water and wipe away residues. Tougher residue can be scrubbed away using a sponge. **DO NOT** use abrasive cleaning devices to clean the inner pot to avoid scratching the coating.

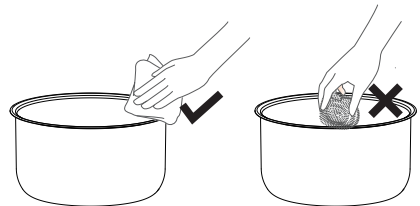

Wipe the exterior of the cooker with a damp cloth. **DO NOT** submerge the cooker in water.

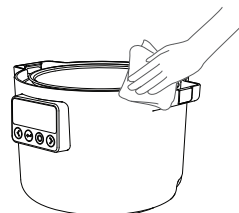

Allow parts to air dry before reassembly. For reassembly follow these steps in reverse.

Troubleshooting

Screen display	Fault type	Treatment method
	The lid has been removed during a cooking program that does not allow this.	Return the lid to the cooker and press the "Confirm" button After unplugging the power cord and reconnecting it, if the machine still shows the error code, please take it to your local after-sales service center for repair.
	Faulty top cover sensor	
E1	Open circuit with bottom sensor	
E2	The bottom sensor is shorted	
EU	Communication reception failure	
EU (flashing)	Communication transmission failure	

Technical data

Model Type	81MC302601
Rated Voltage	220-240V~
Rated Frequency	50/60Hz
Rated Power	605-720W
Capacity	3.0L
Usable capacity	2.0L
Product Size	303x250x216mm
Net Weight	2.8kg

- Frequency range (13.56MHz).
- Maximum RF output power of the product 19.896 dBuA/m @3m.
- Power consumption on low power mode: 0.8W.
- The maximum time needed to reach low power mode: 20 minutes.

Serial Number (start with SN, 22-digit code)

Article Number (8-digit code)

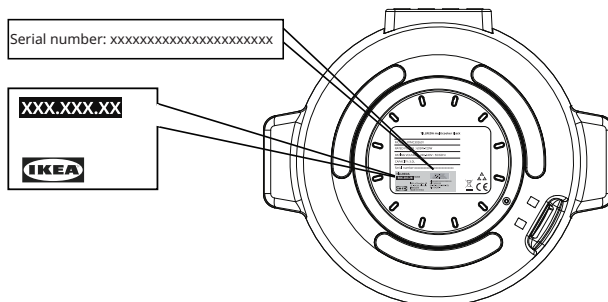

Picture for reference only

Sicherheitshinweise

Lesen Sie vor der Verwendung des Geräts die Bedienungsanleitung sorgfältig durch und machen Sie sich mit ihr vertraut, um eine sichere Handhabung zu gewährleisten. Eine unsachgemäße Verwendung kann zu Verletzungen und Schäden führen. Bewahren Sie diese Bedienungsanleitung zur späteren Verwendung immer in der Nähe des Geräts auf.

- Dieses Gerät ist ausschließlich zum Garen bestimmt.
- Dieses Gerät ist nur für den häuslichen Gebrauch in Innenräumen vorgesehen.
- Dieses Gerät kann von Kindern ab 8 Jahren sowie von Personen mit eingeschränkten physischen, sensorischen oder geistigen Fähigkeiten benutzt oder gereinigt werden, sofern sie beaufsichtigt werden und in die sichere Verwendung des Geräts eingewiesen wurden und die damit verbundenen Gefahren verstehen. Kinder unter 8 Jahren und Personen mit schweren Behinderungen sind vom Gerät fernzuhalten, es sei denn, sie werden ständig beaufsichtigt.
- Stellen Sie sicher, dass das Gerät während des Betriebs auf einer trockenen, stabilen Oberfläche steht und die Belüftungsöffnungen nicht blockiert sind.
- Achten Sie darauf, dass Lebensmittel vor oder während des Betriebs nicht die Dampfaustrittsöffnungen blockieren.

ACHTUNG

Lassen Sie Kinder nicht mit diesem Gerät spielen. Dieses Gerät ist kein Spielzeug. Die unbeaufsichtigte Verwendung von Elektrogeräten kann zu Risiken führen, die schwere Verletzungen oder Tod zur Folge haben können.

Bewahren Sie das Gerät außerhalb der Reichweite von Kleinkindern auf, insbesondere während des Betriebs und der Abkühlphase.

VORSICHT

Halten Sie Hände und Gesicht während des Betriebs von der Dampfaustrittsöffnung fern.



VORSICHT

Beim Öffnen des Deckels während des Garens kann heißer Dampf austreten. Öffnen Sie den Deckel mit Vorsicht.



VORSICHT

Vermeiden Sie es, den Innentopf während oder kurz nach der Verwendung zu berühren, da dieser heiß sein kann.

- Schütteln Sie das Gerät NICHT während des Betriebs.
- Verwenden Sie dieses Gerät NICHT für andere Zwecke als zum Garen.
- Befüllen Sie das Gerät NICHT über die maximale Füllmenge hinaus.
- Verwenden Sie dieses Gerät NICHT zum Frittieren in heißem Öl.

ZU BEACHTEN

Reinigen Sie das Gerät regelmäßig, um eine Beschädigung des Oberflächenmaterials zu vermeiden.

⚠ VORSICHT

Stellen Sie sicher, dass das Gerät vor der Reinigung vom Stromnetz getrennt und abgekühlt ist. Anderenfalls besteht die Gefahr eines Stromschlags und von Verbrennungen.

- Lassen Sie das Gerät nach der Reinigung vollständig trocknen, bevor Sie es aufbewahren oder erneut verwenden.
- Verwenden Sie das Gerät zur Reinigung NICHT mit Scheuermitteln, scheuernden Reinigungsschwämmen, Lösungsmitteln oder Metallgegenständen.
- Stellen Sie sicher, dass eine Steckdose mit geeigneter Spannung und Erdung verwendet wird.

⚠ ACHTUNG

Schalten Sie im Brandfall das Gerät aus und ersticken Sie die Flammen anschließend z. B. mit einer Löschdecke. Versuchen Sie NICHT, das Feuer mit Wasser zu löschen.

- Betreiben Sie das Gerät NICHT über eine externe Zeitschaltuhr oder ein separates Fernbedienungssystem.
- Bedienen Sie das Gerät NICHT mit nassen Händen oder wenn es mit Wasser in Kontakt gekommen ist.
- Betreiben Sie das Gerät NICHT mit einem anderen Topf als dem mitgelieferten.
- Betreiben Sie das Gerät NICHT mit leerem Topf.
- Verwenden Sie das Gerät NICHT, wenn es beschädigt ist.
- Dieses Gerät funktioniert effektiv in Höhenlagen zwischen 0 und 2000 m.
- Klick- oder Zischgeräusche während des Betriebs sind normal.
- Wenden Sie sich für Reparaturen oder Ersatzteile an ein autorisiertes Servicecenter.

- Unsachgemäße Verwendung kann zu Verletzungen führen.
- Vermeiden Sie das Verschütten von Flüssigkeiten auf dem Anschluss.

ZU BEACHTEN

Entsorgen Sie dieses Gerät fachgerecht an einer ausgewiesenen Sammelstelle für Elektrogeräte.

ZU BEACHTEN

Nur autorisiertes Fachpersonal darf das Gerät reparieren oder zerlegen, um Brand, Stromschlag oder Verletzungen zu vermeiden. Unsachgemäße Reparaturen oder nicht autorisierte Änderungen an wichtigen Bauteilen können die Sicherheit des Geräts beeinträchtigen. Dies kann zu Fehlfunktionen, Überhitzung oder Brand führen.

- Verwenden Sie das Gerät NICHT im Freien oder in einer Höhe unter 850 mm über dem Boden.

Dieses Gerät ist für die Benutzung im Haushalt und ähnlichen Anwendungen bestimmt, wie beispielsweise:

- Personalküchen in Geschäften, Büros und anderen Arbeitsumgebungen;
- Bauernhäusern;
- Für Gäste in Hotels, Motels, Frühstückspensionen und anderen Wohnumgebungen;
- In einem Bed & Breakfast ähnlichen Umgebungen;
- Dieses Gerät darf nicht von Kindern im Alter von 0 bis 8 Jahren benutzt werden. Dieses Gerät kann von Kindern ab 8 Jahren benutzt werden, wenn sie dabei ständig beaufsichtigt werden. Dieses Gerät kann von Personen mit eingeschränkten physischen, sensorischen oder geistigen Fähigkeiten oder mangelnder Erfahrung und Kenntnis benutzt werden, sofern sie

- beaufsichtigt werden oder in die sichere Verwendung des Geräts eingewiesen wurden und die damit verbundenen Gefahren verstehen. Bewahren Sie das Gerät und sein Kabel außerhalb der Reichweite von Kindern unter 8 Jahren auf. Reinigung und Wartung durch den Benutzer dürfen nicht von Kindern durchgeführt werden.
- Gargeräte sollten so aufgestellt werden, dass sie einen sicheren Stand haben und die Griffe so positioniert sind, dass ein Verschütten heißer Flüssigkeiten vermieden wird.
 - Wenn das Netzkabel beschädigt ist, muss es durch ein Spezialkabel ersetzt werden, das beim Hersteller oder dessen Kundendienst erhältlich ist.
 - Das Gerät darf nicht in Wasser getaucht werden.
 - Die Oberfläche des Heizelements kann nach der Verwendung noch Restwärme aufweisen.
 - Versionen von Software oder Firmware und Hardware, die die Einhaltung der wesentlichen Anforderungen betreffen

Hinweise zum Umweltschutz

Ihre Pflichten als Endnutzer



Dieses Elektro- bzw. Elektronikgerät ist mit einer durchgestrichenen Abfalltonne auf Rädern gekennzeichnet.

Das Gerät darf deshalb nur getrennt vom unsortierten Siedlungsabfall gesammelt und zurückgenommen werden, es darf also nicht in den Hausmüll gegeben werden. Das Gerät kann z. B. bei einer kommunalen Sammelstelle oder ggf. bei einem Verteiler (siehe zu deren Rücknahmepflichten in Deutschland unten) abgegeben werden. Das gilt auch für alle Bauteile, Unterbaugruppen und Verbrauchsmaterialien des zu entsorgenden Altgeräts. Bevor das Altgerät entsorgt werden darf, müssen alle Altbatterien und Akkumulatoren vom Altgerät getrennt werden, die nicht vom

Altgerät umschlossen sind. Das gleiche gilt für Lampen, die zerstörungsfrei aus dem Altgerät entnommen werden können. Der Endnutzer ist zudem selbst dafür verantwortlich, personenbezogene Daten auf dem Altgerät zu löschen.

Elektronik- Altgeräten in Deutschland



Das Symbol der durchgestrichenen Mülltonne auf dem Gerät bzw. auf dem beiliegenden  Informationsmaterial weist darauf hin, dass dieses Gerät kein normaler Hausabfall ist, sondern in einer geeigneten Sammelstelle für Elektro- und Elektronik-Altgeräte entsorgt werden muss.

Altgeräte können kostenfrei im lokalen Wertstoff- oder Recyclinghof abgegeben werden.

Hinweise zum Recycling



Helfen Sie mit, alle Materialien zu recyceln, die mit diesem Symbol gekennzeichnet sind. Entsorgen Sie solche

Materialien, insbesondere Verpackungen, nicht im Hausmüll sondern über die bereitgestellten Recyclingbehälter oder die entsprechenden örtlichen Sammelsysteme.

Recyceln Sie zum Umwelt- und Gesundheitsschutz elektrische und elektronische Geräte.

Rücknahmepflichten der Vertreiber

Wer auf mindestens 400 m² Verkaufsfläche Elektro- und Elektronikgeräte vertreibt oder sonst geschäftlich an Endnutzer abgibt, ist verpflichtet, bei Abgabe eines neuen Geräts ein Altgerät des Endnutzers der gleichen Geräteart, das im Wesentlichen

die gleichen Funktionen wie das neue Gerät erfüllt, am Ort der Abgabe oder in unmittelbarer Nähe hierzu unentgeltlich zurückzunehmen. Das gilt auch für Vertreiber von Lebensmitteln mit einer Gesamtverkaufsfläche von mindestens 800 m², die mehrmals im Kalenderjahr oder dauerhaft Elektro- und Elektronikgeräte anbieten und auf dem Markt bereitstellen. Solche Vertreiber müssen zudem auf Verlangen des Endnutzers Altgeräte, die in keiner äußeren Abmessung größer als 25 cm sind (kleine Elektrogeräte), im Einzelhandelsgeschäft oder in unmittelbarer Nähe hierzu unentgeltlich zurückzunehmen; die Rücknahme darf in diesem Fall nicht an den Kauf eines Elektro- oder Elektronikgerätes geknüpft, kann aber auf drei Altgeräte pro Geräteart beschränkt werden.

Produktbeschreibung

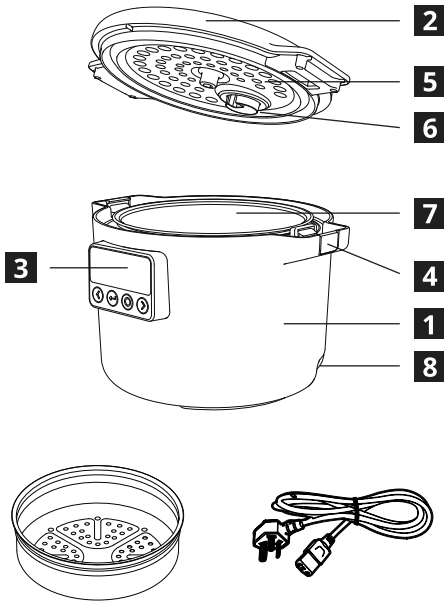

Dampfgarer x 1

Netzkabel x 1

- 1** Hauptgehäuse
- 2** Deckel
- 3** Benutzeroberfläche
- 4** Deckelverriegelungstaste
- 5** Innere Abdeckplatte
- 6** Dampfventil
- 7** Innentopf
- 8** Netzkabelbuchse

Benutzeroberfläche

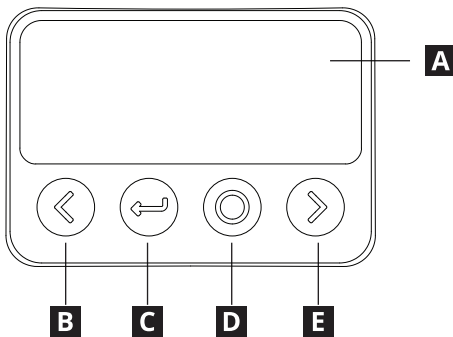

- A** Display
- B** Links / Verringern
- C** Zurück / Zurückkehren
- D** Bestätigen / Standby
- E** Rechts / Erhöhen

Erste Schritte

Lesen Sie vor der ersten Inbetriebnahme die Sicherheitshinweise. Stellen Sie sicher, dass alle Verpackungsmaterialien und Schutzfolien entfernt wurden und reinigen Sie das Gerät, um sicherzustellen, dass keine Verunreinigungen vorhanden sind. Weitere Informationen finden Sie im Abschnitt Reinigung und Pflege.

Das Gerät schaltet sich beim Anschließen an das Stromnetz im Standby-Modus ein. Drücken Sie die Taste „Standby“, um das Gerät zu aktivieren.



Verwenden Sie die Tasten „Links“ und „Rechts“, um zwischen den Programmen zu navigieren. Drücken Sie die Taste „Bestätigen“, um ein Programm auszuwählen.

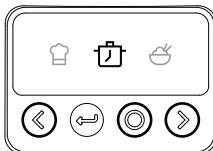

Verwenden Sie bei Bedarf die Tasten „Links“ und „Rechts“, um Temperatur und/oder Zeit anzupassen. Bei bestimmten Programmen ist keine Anpassung möglich. Drücken Sie „Bestätigen“, um fortzufahren.

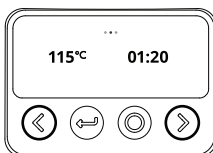

Ziehen Sie nach der Verwendung den Netzstecker, reinigen Sie das Gerät und bewahren Sie es nach dem Trocknen an einem sicheren Ort auf.

Geben Sie die Zutaten hinzu und schließen Sie den Deckel. Drücken Sie „Bestätigen“, um das Programm zu starten, oder drücken Sie „Rechts“, um den verzögerten Start auszuwählen.

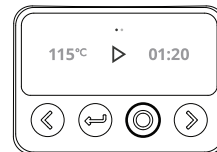

Während des Garens zeigt das Display die Temperatur und die verbleibende Zeit an.

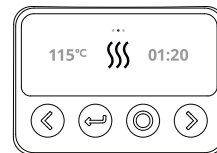

Nach Abschluss des Programms ertönt ein Signal. Das Gerät wechselt anschließend automatisch in die Warmhaltefunktion.

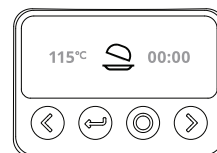

Programme

Symbol	Name	Beschreibung	Zeit, Std:min (Standard)	Temperatur, °C (Standard)
	Warmhalten	Hält gegarte Speisen warm.	24:00	68 °C
	Manueller Modus	Ermöglicht die individuelle Einstellung von Zeit und Temperatur.	00:30	100 °C
	Schongaren	Gart Speisen langsam bei niedriger, gleichmäßiger Temperatur.	08:00	100 °C
	Reis	Gart Reis gleichmäßig und vollständig.	00:50	120 °C
	Braten/ Anbraten	Gart Speisen schnell bei mittlerer bis hoher Hitze.	00:30	130 °C
	Dampf	Gart Speisen mit Dampf für gleichmäßiges Garen.	00:30	110 °C
	Backen	Backt Speisen mit gleichmäßiger, konstanter Hitze.	00:50	130 °C
	Kochen	Gart Speisen in kochendem Wasser.	00:30	110 °C
	Joghurt	Fermentiert Milch bei konstant niedriger Temperatur.	08:00	40 °C
	Suppe	Gart Suppe bei niedriger, schonender Temperatur.	02:00	110 °C
	Eintopf	Gart Speisen in Flüssigkeit bei niedriger, schonender Temperatur.	02:00	110 °C
	Haferbrei	Spezialprogramm für Haferbrei.	01:30	110 °C
	Haferflocken	Spezialprogramm für Haferflocken.	00:30	100 °C
	Gehenlassen von Brotteig	Gleichmäßig warme Temperatur für eine festgelegte Zeit.	01:00	40 °C

Reinigung und Pflege



REINIGEN SIE DAS GERÄT NACH JEDEM GEBRAUCH UND VOR DER LAGERUNG GEBEN SIE KEINE TEILE DES GERÄTS IN DIE SPÜLMASCHINE. LASSEN SIE ALLE GEREINIGTEN TEILE VOR DER LAGERUNG ODER VERWENDUNG VOLLSTÄNDIG TROCKNEN.

Stellen Sie vor der Reinigung des Geräts sicher, dass es vom Stromnetz getrennt ist.

Reinigung des Deckels

Nehmen Sie den Deckel vom Gerät ab. Entfernen Sie die innere Abdeckplatte, indem Sie den Griff zusammendrücken und von dem Deckel wegziehen.

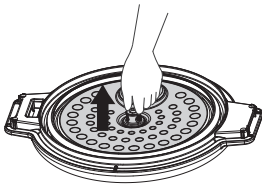

Entfernen Sie das Dampfventil, indem Sie es gegen den Uhrzeigersinn drehen, um es zu entriegeln. Beachten Sie die Aussparungen am Deckel und am Dampfventil.

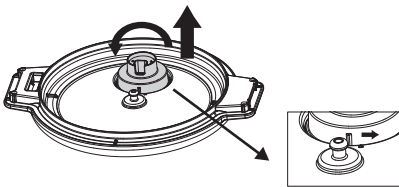

Spülen Sie die getrennten Teile mit warmem Wasser und Seife ab. Tauchen Sie den Deckel NICHT ein. Reinigen Sie Teile NICHT in der Spülmaschine.

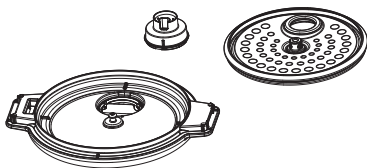

Reinigung des Topfes

Nehmen Sie den Deckel ab. Entnehmen Sie den Innentopf aus dem Garer.

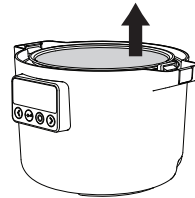

Weichen Sie den Topf in Seifenwasser ein und wischen Sie Rückstände ab. Hartnäckigere Rückstände können mit einem Schwamm entfernt werden. Reinigen Sie den Innentopf NICHT mit scheuernden Reinigungsmitteln, um ein Zerkratzen der Beschichtung zu vermeiden.

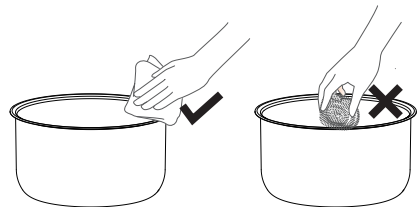

Wischen Sie die Außenseite des Garers mit einem feuchten Tuch ab. Tauchen Sie den Garer NICHT in Wasser ein.

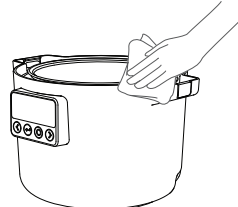

Lassen Sie die Teile an der Luft trocknen, bevor Sie sie wieder zusammenbauen. Befolgen Sie für den Zusammenbau diese Schritte in umgekehrter Reihenfolge.

Fehlerbehebung

Anzeige im Display	Fehlertyp	Wie man damit umgeht
	Der Deckel wurde während eines Garprogramms entfernt, das dies nicht zulässt.	Setzen Sie den Deckel wieder auf den Garer und drücken Sie die Taste „Bestätigen“
	Fehlerhafter Deckelsensor	
E1	Unterbrechung des unteren Sensors	Ziehen Sie das Netzkabel ab und schließen Sie es wieder an. Wenn das Gerät weiterhin den Fehlercode anzeigt, bringen Sie es bitte zu Ihrem örtlichen Kundendienstzentrum zur Reparatur.
E2	Kurzschluss des unteren Sensors	
EU	Kommunikationsempfangsfehler	
EU (blinkend)	Kommunikationsübertragungsfehler	

Technische Daten

Modelltyp	81MC302601
Nennspannung	220 - 240 V~
Nennfrequenz	50/60 Hz
Nennleistung	605 - 720 W
Fassungsvermögen	3,0 L
Verwendbare Kapazität	2,0 L
Produktabmessungen	303 x 250 x 216 mm
Eigengewicht	2,8 kg

- Frequenzbereich (13,56 MHz).
- Maximale HF-Ausgangsleistung des Produkts 19.896 dBuA/m @3m.
- Leistungsaufnahme im Energiesparmodus: 0,8 W.
- Maximale Zeit bis zum Erreichen des Energiesparmodus: 20 Minuten.

Seriennummer
(beginnt mit SN,
22-stelliger Code)

Artikelnummer
(8-stelliger Code)



Abbildung dient nur als Referenz

Informations de sécurité

Avant d'utiliser l'appareil, lisez attentivement et familiarisez-vous avec le mode d'emploi afin de garantir une utilisation en toute sécurité. Une utilisation incorrecte peut entraîner des blessures et des dommages. Conservez toujours les instructions avec l'appareil pour pouvoir les consulter ultérieurement.

- Cet appareil est destiné uniquement à la cuisson.
- Cet appareil est conçu pour un usage domestique en intérieur uniquement.
- Cet appareil peut être utilisé ou nettoyé par des enfants âgés de 8 ans et plus et par des personnes ayant des capacités physiques, sensorielles ou mentales réduites, à condition qu'ils soient surveillés et aient reçu des instructions concernant l'utilisation de l'appareil en toute sécurité et qu'ils comprennent les dangers encourus. Les enfants âgés de moins de 8 ans et les personnes souffrant d'un handicap grave doivent être tenus à l'écart de l'appareil, sauf s'ils sont surveillés en permanence.
- Assurez-vous que l'appareil est placé sur une surface sèche et stable pendant son utilisation et que les ouvertures de ventilation ne sont pas obstruées.
- Assurez-vous que les aliments ne bloquent pas les ouvertures de sortie de vapeur avant ou pendant l'utilisation.

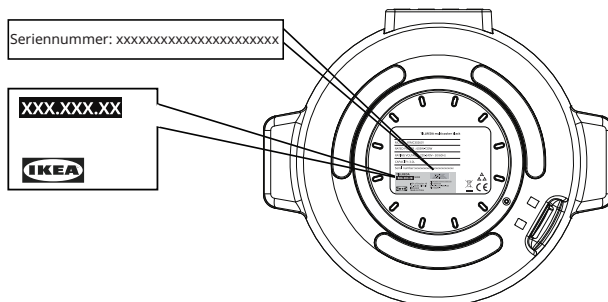
AVERTISSEMENT

Ne laissez pas les enfants jouer avec cet appareil. Cet appareil n'est pas un jouet. L'utilisation sans surveillance de produits électriques peut entraîner des risques pouvant causer des blessures graves, voire mortelles.

Gardez l'appareil hors de portée des jeunes enfants, en particulier pendant son utilisation et son refroidissement.

MISE EN GARDE

Ne pas approcher les mains et le visage de la sortie de vapeur pendant l'utilisation.



MISE EN GARDE

À l'ouverture du couvercle au cours de la cuisson, de la vapeur chaude peut s'échapper. Faites preuve de prudence lorsque vous ouvrez le couvercle.



MISE EN GARDE

Ne touchez pas le récipient intérieur pendant ou immédiatement après son utilisation, car il peut être chaud.

- NE secouez PAS l'appareil pendant son utilisation.
- N'utilisez PAS cet appareil à d'autres fins que la cuisson.
- NE remplissez PAS excessivement l'appareil.
- N'utilisez PAS cet appareil pour la friture en huile.

ATTENTION

Nettoyez régulièrement l'appareil pour éviter la détérioration du matériau de la surface.

MISE EN GARDE

Assurez-vous que l'appareil est hors tension et refroidi avant de le nettoyer. Tout manquement à cette consigne peut entraîner un risque d'électrocution et de brûlures.

- Laissez l'appareil sécher complètement après le nettoyage avant de le ranger ou de l'utiliser à nouveau.
- N'utilisez PAS de produits abrasifs, de tampons abrasifs, de solvants ou d'objets métalliques pour nettoyer l'appareil.
- Assurez-vous d'utiliser une prise électrique avec une tension et une mise à la terre appropriées.

AVERTISSEMENT

En cas d'incendie, éteignez l'appareil puis couvrez les flammes, p. ex. à l'aide d'une couverture anti-feu. Ne tentez PAS d'éteindre les flammes avec de l'eau.

- Ne faites PAS fonctionner l'appareil à l'aide d'une minuterie externe ou d'un système de commande à distance séparé.
- N'utilisez PAS l'appareil avec des mains mouillées ou lorsqu'il est en contact avec de l'eau.
- N'utilisez PAS l'appareil avec un récipient autre que celui fourni.
- N'utilisez PAS l'appareil avec un récipient vide.
- N'utilisez PAS l'appareil s'il est endommagé.
- Cet appareil fonctionne correctement à des altitudes comprises entre 0 et 2 000 m.
- Des cliquetis ou des sifflements pendant le fonctionnement sont normaux.
- Contactez un centre de service agréé pour la réparation ou le remplacement des pièces.
- Une mauvaise utilisation peut causer des blessures.
- Évitez tout déversement sur le connecteur.

ATTENTION

Débarrassez-vous de cet appareil de manière responsable auprès d'un point de collecte spécifique pour les produits électriques.

ATTENTION

Seul un personnel agréé est autorisé à réparer ou démonter l'appareil afin d'éviter tout risque d'incendie, d'électrocution ou de blessure.

Une réparation incorrecte ou des modifications non autorisées apportées à des pièces essentielles peuvent compromettre la sécurité de l'appareil. Cela peut entraîner un dysfonctionnement, une surchauffe ou un incendie.

- N'utilisez PAS l'appareil à l'extérieur ou à une hauteur inférieure à 850 mm du sol.

Cet appareil est conçu pour une utilisation domestique ou autre utilisation similaire telle que :

- les cuisines du personnel dans les magasins, les bureaux et autres environnements de travail ;
- les maisons de campagne ;
- par des clients dans un hôtel, un motel ou dans d'autres environnements de type résidentiel ;
- les chambres d'hôtes ;
- Cet appareil ne doit pas être utilisé par des enfants âgés de 0 à 8 ans. Cet appareil peut être utilisé par des enfants âgés de 8 ans et plus s'ils sont surveillés en permanence. Cet appareil peut être utilisé par des personnes aux capacités physiques, sensorielles ou mentales réduites ou ne disposant pas de l'expérience ou de la connaissance nécessaire, s'ils sont sous surveillance ou ont reçu les instructions nécessaires concernant l'utilisation de l'appareil

- et s'ils en comprennent les dangers. Gardez l'appareil et son cordon d'alimentation hors de la portée des enfants âgés de moins de 8 ans. Les opérations de nettoyage et d'entretien ne doivent pas être effectuées par des enfants.
- Les appareils de cuisson doivent être placés dans une position stable, les poignées orientées de manière à éviter tout déversement de liquides chauds.
 - Si le cordon d'alimentation est endommagé, il doit être remplacé par un cordon spécial disponible auprès du fabricant ou de son agent de service.
- L'appareil ne doit pas être immergé.
 - La surface de l'élément chauffant reste chaude après utilisation.
 - Versions des logiciels ou micrologiciels et matériels compromettant la conformité aux conditions requises essentielles

Protection de l'environnement

Mise au rebut des appareils ménagers



Le symbole  sur le produit ou son emballage indique que ce produit ne peut être traité comme déchet ménager. Il doit être remis à un point de collecte approprié pour le recyclage des équipements électriques et électroniques. En vous assurant que ce produit est correctement jeté, vous aidez à éviter les conséquences potentiellement néfastes pour l'environnement et la santé publique, qui pourraient sinon être causées par une manipulation des ordures inadaptée à ce produit. Pour plus d'informations sur le recyclage de ce produit, veuillez contacter votre mairie, le service des ordures ménagères ou le magasin où vous avez acheté le produit.

Mise au rebut des matériaux d'emballage

Les matériaux marqués par ce symbole  sont recyclables. Déposez les matériaux d'emballage dans un conteneur de collecte approprié pour être recyclés.

Description du produit

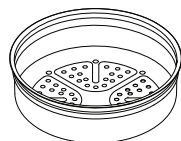
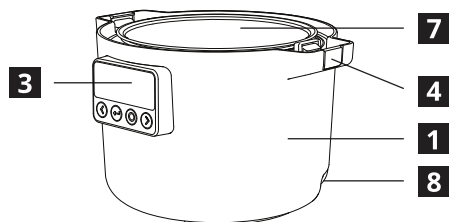
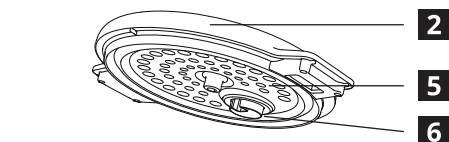

1 cuiseur vapeur

1 cordon
d'alimentation

- 1** Corps principal
- 2** Couvercle
- 3** Interface utilisateur
- 4** Bouton de fermeture du couvercle
- 5** Plaque de protection intérieure
- 6** Soupape vapeur
- 7** Récipient intérieur
- 8** Prise pour cordon d'alimentation

Interface utilisateur

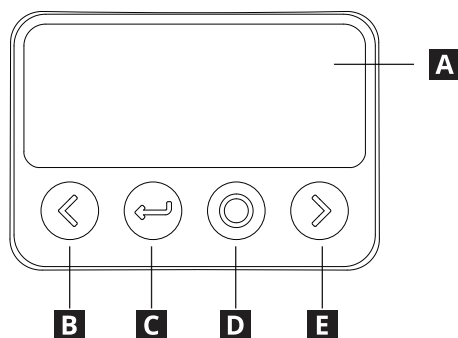

- A** Écran
- B** Gauche/Diminuer
- C** Retour/Revenir
- D** Confirmer/Veille
- E** Droit/Augmenter

Pour commencer

Avant la première utilisation, lisez les informations de sécurité. Assurez-vous de retirer tous les matériaux d'emballage et les films de protection, puis nettoyez l'appareil afin d'éliminer toute trace de contaminants. Pour plus d'informations, consultez la section « Nettoyage et entretien ».

L'appareil entre en veille dès qu'il est branché au réseau électrique. Appuyez sur le bouton « Veille » pour le réactiver.



À l'aide des boutons « Gauche » et « Droit », faites défiler les programmes. Appuyez sur le bouton « Confirmer » pour sélectionner un programme.

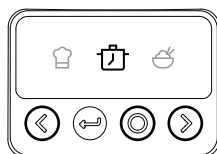

À l'aide des boutons « Gauche » et « Droit », réglez la température ou le temps de cuisson, si nécessaire. Certains programmes ne proposent pas de réglage. Appuyez sur le bouton « Confirmer » pour continuer.

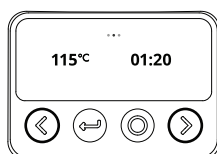

Ajoutez les ingrédients, puis fermez le couvercle. Appuyez sur le bouton « Confirmer » pour lancer le programme ou sur le bouton « Droit » pour sélectionner le démarrage différé.



Au cours de la cuisson, l'écran affiche la température et le temps restant.





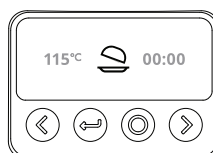











À la fin du programme, un signal sonore retentit. L'appareil passera alors automatiquement en mode maintien au chaud.



Après utilisation, débranchez l'appareil, nettoyez-le et rangez-le dans un endroit sûr une fois bien séché.

Programmes

Symbole	Nom	Description	Temps (h:min) (par défaut)	Température, °C (par défaut)
	Maintien au chaud	Garde les aliments cuits au chaud.	24:00	68 °C
	Mode manuel	Permet un contrôle personnalisé du temps et de la température.	00:30	100 °C
	Cuisson lente	Cuisson lente à température basse et constante.	08:00	100 °C
	Riz	Cuisson uniforme et complète du riz.	00:50	120 °C
	Cuire/Sauter	Cuisson rapide à température moyenne à élevée.	00:30	130 °C
	Vapeur	Cuisson des aliments à la vapeur pour une cuisson uniforme.	00:30	110 °C
	Cuisson	Cuisson des aliments à chaleur constante et uniforme.	00:50	130 °C
	Ébullition	Cuisson des aliments dans l'eau bouillante.	00:30	110 °C
	Yaourt	Fermente le lait à une température basse constante.	08:00	40 °C
	Soupe	Cuisson de la soupe à température modérée.	02:00	110 °C
	Ragoût	Cuisson des aliments dans un liquide à température modérée.	02:00	110 °C
	Porridge	Programme spécial pour le porridge.	01:30	110 °C
	Flocons d'avoine	Programme spécial pour les flocons d'avoine.	00:30	100 °C
	Levée du pain	Température constante pendant une durée déterminée.	01:00	40 °C

Entretien et nettoyage



**NETTOYER L'APPAREIL APRÈS CHAQUE UTILISATION ET AVANT DE LE RANGER
NE METTRE AUCUNE PIÈCE DE L'APPAREIL AU LAVE-VAISSELLE.
LAISSER SÉCHER COMPLÈTEMENT TOUTES LES PIÈCES NETTOYÉES AVANT
DE LES RANGER OU DE LES UTILISER.**

Avant de nettoyer l'appareil, assurez-vous qu'il est débranché de l'alimentation électrique principale.

Nettoyage du couvercle

Retirez le couvercle du produit. Retirez la plaque intérieure en pinçant la poignée et en la tirant vers l'extérieur du couvercle.

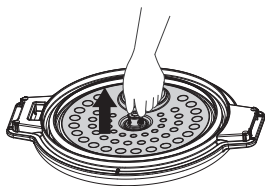

Retirez la soupape vapeur en la tournant dans le sens antihoraire pour la déverrouiller. Notez les rainures sur le couvercle et la soupape vapeur.

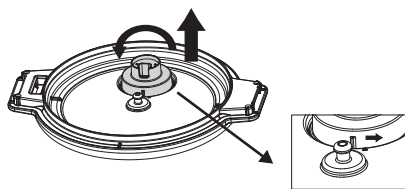

Rincez les pièces démontées à l'eau chaude et au savon. **NE PAS** immerger le couvercle. **NE PAS** laver les pièces au lave-vaisselle.

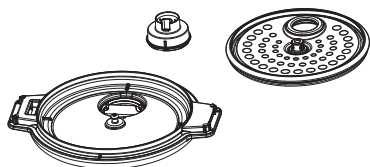

Laissez sécher les pièces à l'air libre avant de les remonter. Pour le remontage, suivez les étapes dans l'ordre inverse.

Nettoyage du récipient

Retirez le couvercle. Retirez le récipient interne du cuiseur.

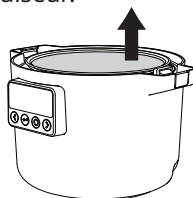

Trempez le récipient dans de l'eau savonneuse et éliminez les résidus. Les résidus plus tenaces peuvent être éliminés à l'aide d'une éponge. N'utilisez **PAS** de produits abrasifs pour nettoyer l'intérieur de la casserole afin d'éviter de rayer le revêtement.

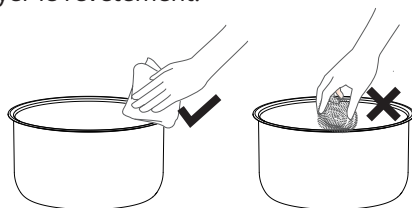

Essuyez l'extérieur du cuiseur à l'aide d'un chiffon humide. **NE** plongez **PAS** le cuiseur dans l'eau.

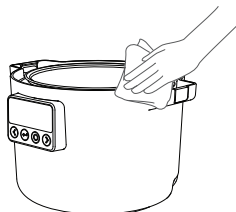

Dépannage

Affichage à l'écran	Type de panne	Méthode de traitement
	Le couvercle a été retiré pendant un programme de cuisson qui ne le permet pas.	Remettez le couvercle sur le cuiseur, puis appuyez sur le bouton « Confirmer »
E1	Capteur du couvercle supérieur défectueux	Après avoir débranché le cordon d'alimentation et l'avoir rebranché, si l'appareil affiche toujours le code d'erreur, veuillez le confier à votre centre de service après-vente local pour réparation.
E2	Circuit ouvert du capteur inférieur	
EU	Capteur inférieur en court-circuit	
EU (clignotant)	Échec de réception de la communication	
	Échec d'émission de la communication	

Données techniques

Type de modèle	81MC302601
Tension nominale	220 à 240 V~
Fréquence nominale	50/60 Hz
Valeurs nominales	605 à 720 W
Capacité	3,0 l
Capacité utilisable	2,0 l
Dimensions du produit	303 x 250 x 216 mm
Poids net	2,8 kg

- Plage de fréquence (13,56 MHz).
- Puissance de sortie RF maximale du produit 19.896 dBuA/m @3m.
- Consommation électrique en mode économie d'énergie : 0,8 W.
- Temps maximal nécessaire pour atteindre le mode économie d'énergie : 20 minutes.

Numéro de série
(commence par SN,
code à 22 chiffres)

Numéro d'article
(code à 8 chiffres)

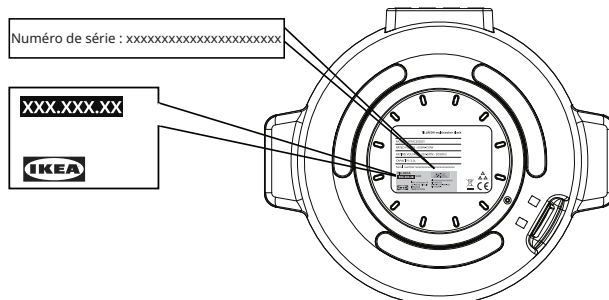

Illustration à titre de référence uniquement

Veiligheidsinformatie

Lees voor gebruik van het apparaat de gebruiksaanwijzing zorgvuldig door en maak uzelf vertrouwd met de instructies voor veilig gebruik. Onjuist gebruik kan leiden tot letsel en schade. Bewaar de instructies altijd bij het apparaat om ze in de toekomst te kunnen raadplegen.

- Dit apparaat is uitsluitend bedoeld voor kookdoeleinden.
- Dit apparaat is uitsluitend bedoeld voor huishoudelijk gebruik binnenshuis.
- Dit apparaat mag door kinderen van 8 jaar en ouder en door personen met beperkte fysieke, zintuiglijke of mentale vermogens worden gebruikt en gereinigd indien zij onder toezicht staan of instructies hebben gekregen over het veilige gebruik van het apparaat en de gevaren die hiermee zijn gemoeid begrijpen. Houd kinderen jonger dan 8 jaar en personen met ernstige handicaps uit de buurt van het apparaat tenzij ze voortdurend onder toezicht staan.
- Verifieer of het apparaat tijdens het gebruik op een droog en stabiel oppervlak is geplaatst en dat de ventilatieopeningen niet worden geblokkeerd.
- Verifieer of voedsel de stoomventilatieopeningen niet blokkeert voor of tijdens het gebruik.

WAARSCHUWING

Laat kinderen niet met dit apparaat spelen. Dit apparaat is geen speelgoed. Onbeheerd gebruik van elektrische producten kan leiden tot blootstelling aan risico's die ernstig letsel of de dood tot gevolg kunnen hebben. Houd het apparaat buiten het bereik van jonge kinderen, vooral tijdens gebruik en afkoeling.

VOORZICHTIG

Houd tijdens gebruik uw handen en gezicht uit de buurt van de stoomopening.



VOORZICHTIG

Wanneer u het deksel tijdens het koken opent, kan er hete stoom vrijkomen. Wees voorzichtig bij het openen van het deksel.



VOORZICHTIG

Raak de binnenpan tijdens of direct na gebruik niet aan, omdat deze heet kan zijn.

- Schud het apparaat NIET tijdens het gebruik
- Gebruik dit apparaat NIET voor andere doeleinden dan koken.
- Doe het apparaat NIET te vol.
- Gebruik dit apparaat NIET voor frituren in olie.

ATTENTIE

Maak het apparaat regelmatig schoon om beschadiging van het oppervlaktemateriaal te voorkomen.

VOORZICHTIG

Verifieer of het apparaat is uitgeschakeld en is afgekoeld voordat u het reinigt. Als u dat niet doet kunt u blootgesteld worden aan elektrische schok en brandwonden oplopen.

- Laat het apparaat na het reinigen volledig drogen voordat u het opbergt of opnieuw gebruikt.
- Gebruik GEEN schurende producten, schuursponsjes, oplosmiddelen of metalen voorwerpen bij het reinigen van het apparaat.
- Verifieer of een stopcontact met de juiste spanning en met aarding wordt gebruikt.

WAARSCHUWING

In geval van brand moet u het apparaat uitschakelen en vervolgens de vlam afdekken, met bijv. een branddeken. Probeer de brand NIET met water te blussen.

- Het apparaat mag NIET worden bediend door middel van een externe timer of een apart afstandsbedieningssysteem.
- Gebruik het apparaat NIET met natte handen of wanneer het in contact is gekomen met water.
- Gebruik het apparaat NIET met een andere pan dan de meegeleverde pan.
- Gebruik het apparaat NIET met een lege pan.
- Gebruik het apparaat NIET als het beschadigd is.
- Dit apparaat werkt goed op hoogtes tussen 0-2000 m.
- Klik- of bruisgeluiden tijdens het bedrijf zijn normaal.
- Neem contact op met een geautoriseerd servicecentrum voor reparatie of vervangende onderdelen.
- Verkeerd gebruik kan letsel veroorzaken.
- Voorkom morsen op de aansluiting.

ATTENTIE

Voer dit apparaat op verantwoorde wijze af bij een aangewezen inzamelpunt voor elektrische producten.

ATTENTIE

Aleen geautoriseerd personeel mag het apparaat repareren of uit elkaar halen om brand, elektrische schokken of letsel te voorkomen. Onjuiste reparaties of ongeoorloofde wijzigingen aan cruciale onderdelen kunnen de veiligheid van het apparaat in gevaar brengen. Dit kan leiden tot storingen, oververhitting of brand.

- Gebruik het apparaat NIET buitenshuis of op een hoogte van minder dan 850 mm boven de vloer.

Het apparaat is uitsluitend bestemd voor huishoudelijke en vergelijkbare toepassingen, zoals:

- Personeelskantines in winkels, kantoren en andere bedrijfsomgevingen;
- Boerderijen;
- Dit apparaat is bedoeld voor huishoudelijk- en soortgelijk gebruik, bijv. door gasten in hotels, motels en andere woonomgevingen;
- In bed en breakfast-type omgevingen;
- Dit apparaat mag niet door kinderen van 0 tot 8 jaar worden gebruikt. Dit apparaat mag worden gebruikt door kinderen van 8 jaar en ouder onder voortdurend toezicht. Dit apparaat mag worden gebruikt door personen met beperkte fysieke, zintuiglijke of mentale vermogens of met een gebrek aan kennis en ervaring, indien zij onder toezicht staan of aanwijzingen krijgen over het veilige gebruik van het apparaat en zij de gevaren die hiermee zijn gemoeid begrijpen. Houd het apparaat en het snoer buiten het bereik van kinderen die jonger zijn dan 8 jaar. Kinderen mogen het apparaat niet zonder toezicht reinigen of er gebruikersonderhoud aan uitvoeren.
- Kookapparatuur moet stabiel worden geplaatst, met de handgrepen zo gepositioneerd dat het morsen van hete vloeistoffen wordt vermeden.
- Als het snoer beschadigd is, moet het worden vervangen door een specifiek snoer dat verkrijgbaar is bij de fabrikant of diens servicemedewerker.
- Het apparaat mag niet worden ondergedompeld.
- Het oppervlak van het verwarmingselement blijft na gebruik nog warm.
- Versies van software of firmware en hardware die van invloed zijn op de naleving van essentiële eisen

Milieu

Verwijdering van huishoudelijke apparaten

Het symbool  op het product of op

de verpakking wijst erop dat dit product niet als huishoudafval mag worden behandeld. In plaats daarvan moet het worden afgegeven bij een verzamelpunt waar elektrische en elektronische apparatuur wordt gerecycled. Als u ervoor zorgt dat dit product op de juiste manier wordt verwijderd, voorkomt u mogelijke negatieve gevolgen voor mens en milieu die zich zouden kunnen voordoen in geval van verkeerde afvalverwerking. Voor gedetailleerdere informatie over het recyclen van dit product, kunt u contact opnemen met de gemeente, de gemeentereiniging of de winkel waar u het product hebt gekocht.

Weggoien van verpakkingsmateriaal

De materialen met het symbool  zijn recycleerbaar. Gooi de verpakking in een geschikte verzamelcontainer om deze te recyclen.

Productbeschrijving

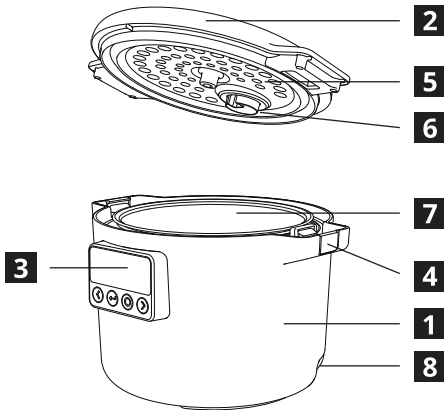

- 1** Hoofdbehuizing
- 2** Deksel
- 3** Gebruikersinterface
- 4** Dekselvergrendelingsknop
- 5** Binnenplaat
- 6** Stoomklep
- 7** Binnenpan
- 8** Aansluiting netsnoer

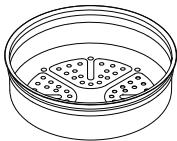

Stoompan x1

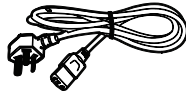

Netsnoer x1

Gebruikersinterface

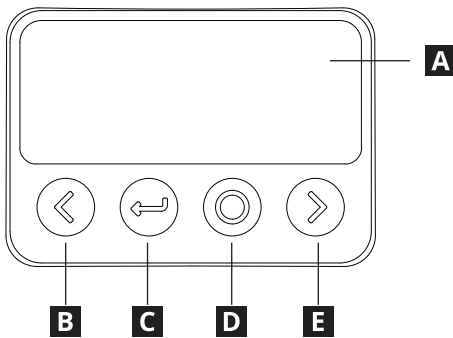

- A** Display
- B** Links/Verlagen
- C** Terug/Teruggaan
- D** Bevestigen/Stand-by
- E** Rechts/Verhogen

Aan de slag

Lees voor het eerste gebruik de veiligheidsinformatie. Verifieer of alle verpakkingsmaterialen en beschermfolies zijn verwijderd en reinig het apparaat om te voorkomen dat er verontreinigingen achterblijven. Zie het hoofdstuk Reiniging en Onderhoud voor meer informatie.

Het apparaat wordt ingeschakeld in de stand-bymodus wanneer het wordt aangesloten op het elektriciteitsnet. Druk op de "Standby"-knop om het apparaat te activeren.



Voeg ingrediënten toe en sluit het deksel. Druk op "Bevestigen" om het programma te starten of druk op "Rechts" om uitgestelde start te selecteren.



Gebruik de "Links-" en "Rechts"-knoppen om tussen de programma's te navigeren. Druk op de "Bevestigen"-knop om een programma te selecteren.

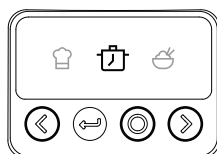

Tijdens de bereiding geeft het display de temperatuur en de resterende tijd weer.







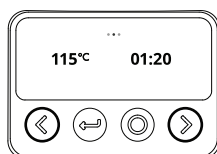









Gebruik de "Links-" en "Rechts"-knoppen om zonodig de temperatuur en/of tijd aan te passen. Bepaalde programma's ondersteunen geen aanpassing. Druk op "Bevestigen" om door te gaan.

Wanneer het programma gereed is klinkt er een geluidssignaal. Het apparaat schakelt dan automatisch over naar de warmhoudfunctie.



Trek na gebruik de stekker uit het stopcontact, reinig het apparaat en berg het op een veilige plaats op wanneer het droog is.

Programma's

Symbool	Naam	Beschrijving	Tijd, u:min (standaard)	Temperatuur, °C (standaard)
	Warmhouden	Houdt gekookt voedsel warm.	24:00	68°C
	Handmatige modus	Voor aangepaste instellingen voor tijd en temperatuur.	00:30	100°C
	Slow Cooking	Het koken vindt langzaam plaats op een lage, constante temperatuur.	08:00	100°C
	Rijst	Kookt rijst gelijkmatig en grondig.	00:50	120°C
	Bakken/ sauteren	Het koken vindt snel plaats met middelhoge tot hoge temperatuur.	00:30	130°C
	Stoom	Kookt voedsel met behulp van stoom voor een gelijkmatige garing.	00:30	110°C
	Bakken	Bakt voedsel met behulp van een constante, gelijkmatige temperatuur.	00:50	130°C
	Koken	Kookt voedsel in kokend water.	00:30	110°C
	Yoghurt	Fermenteert melk op een constante, lage temperatuur.	08:00	40°C
	Soep	Kookt soep op een langzame zachte temperatuur.	02:00	110°C
	Stoofpot	Kookt voedsel in vloeistof op een langzame zachte temperatuur.	02:00	110°C
	Pap	Speciaal programma voor pap.	01:30	110°C
	Havermout	Speciaal programma voor havermout.	00:30	100°C
	Brood laten rijzen	Een constante warme temperatuur gedurende een bepaalde tijd.	01:00	40°C

Reiniging en onderhoud



REINIG HET APPARAAT NA ELK GEBRUIK EN VOOR HET OPBERGEN ERVAN PLAATS GEEN ONDERDELEN VAN HET APPARAAT IN DE VAATWASSER. LATEN ALLE GEREINIGDE ONDERDELEN VOLLEDIG DROGEN VOORDAT U ZE OPBERGT OF WEER GEBRUIKT.

Verifieer of de stekker van het apparaat uit het stopcontact is getrokken voordat u het apparaat reinigt.

Het deksel reinigen

Haal het deksel van het product. Verwijder de binnenplaat door de greep vast te pakken en deze van het deksel weg te trekken.

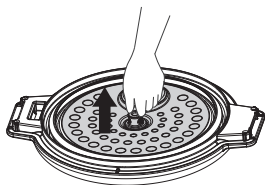

Verwijder de stoomklep door deze linksom te draaien om te ontgrendelen. Let op de inkepingen op het deksel en de stoomklep.

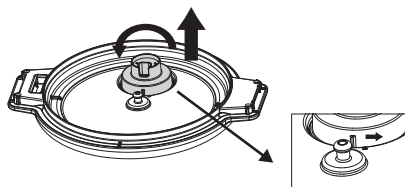

Sop de losgemaakte onderdelen af met warm water en zeep. Dompel het deksel NIET onder. Was GEEN onderdelen in de vaatwasser.

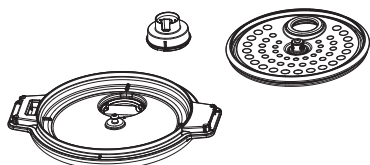

Laat de onderdelen aan de lucht drogen voordat u ze weer in elkaar zet. Volg onderstaande stappen in omgekeerde volgorde om weer in elkaar te zetten.

De pan reinigen

Verwijder het deksel. Verwijder de binnenpan uit het kooktoestel.

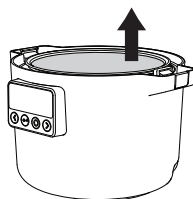

Week de pan in een soepe en veeg de restjes weg. Hardnekkige restjes kunnen worden weggepoetst met een spons. Gebruik GEEN schurende reinigingsmiddelen om de binnenpan te reinigen, om krassen op de coating te voorkomen.

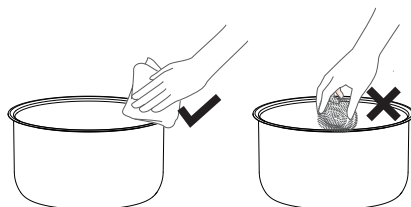

Veeg de buitenkant van de pan af met een vochtige doek. Dompel het kooktoestel NIET onder in water.

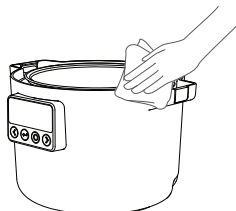

Probleemoplossing

Schermschermweergave	Storingstype	Behandelmethode
	Het deksel is tijdens een kookprogramma verwijderd terwijl dit niet is toegestaan.	Plaats het deksel terug op de pan en druk op de "Bevestigen"-knop
	Defecte bovendekselsensor	Als de machine na het ontkoppelen en opnieuw aansluiten van het netsnoer deze storingscode nog steeds weergeeft, breng het dan naar uw plaatselijke klantendienst voor reparatie.
E1	Open circuit met bodemsensor	
E2	De bodemsensor maakt kortsluiting	
EU	Storing communicatie-ontvangst	
EU (knipperend)	Storing communicatietransmissie	

Technische gegevens

Modeltype	81MC302601
Nominale spanning	220-240 V~
Nominale frequentie	50/60 Hz
Nominaal vermogen	605-720 W
Capaciteit	3,0 L
Bruikbare capaciteit	2,0 L
Productafmetingen	303 x 250 x 216 mm
Netto gewicht	2,8 kg

- Frequentiebereik (13,56 MHz).
- Maximaal RF-uitgangsvermogen van dit product 19.896 dBuA/m @3m.
- Energieverbruik in spaarstand: 0,8 W.
- De maximale tijdsduur die nodig is om de spaarstand te bereiken: 20 minuten.

Serienummer (start met SN, 22-cijferige code)

Artikelnummer (8-cijferige code)

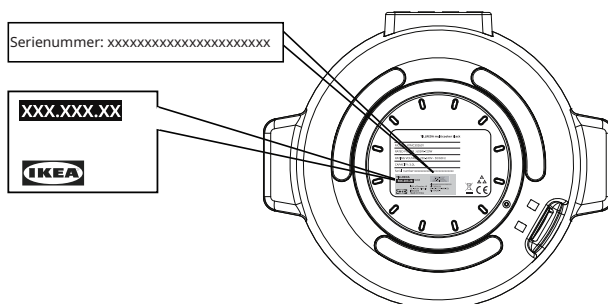

Afbeelding uitsluitend ter referentie

Oplysninger om sikkerhed

Før apparatet tages i brug, skal du omhyggeligt læse og sætte dig ind i betjeningsvejledningen til sikker anvendelse. Forkert brug kan medføre kvæstelser og skader på ejendom. Opbevar altid brugsanvisningen sammen med apparatet, så den kan læses i fremtiden.

- Dette apparat er kun beregnet til madlavning.
- Dette apparat er kun designet til indendørs husholdningsbrug.
- Dette apparat kan bruges eller rengøres af børn fra 8 år og opefter samt af personer med nedsatte fysiske, sensoriske eller mentale evner, hvis de får tilsyn og instruktion i sikker brug af apparatet og forstår farerne. Børn under 8 år og personer med alvorlige handicap skal holdes væk fra apparatet, medmindre de er under konstant opsyn.
- Sørg for, at apparatet står på en tør og stabil overflade under brug, og at ventilationsåbningerne ikke er blokerede.
- Sørg for, at mad ikke blokerer dampventilationsåbningerne før eller under brug.

ADVARSEL

Lad ikke børn lege med apparatet. Dette apparat er ikke legetøj. Uovervåget brug af elektriske produkter kan medføre risici, der kan resultere i alvorlige kvæstelser eller dødsfald.

Hold apparatet utilgængeligt for små børn, især under brug og nedkøling.

FORSIGTIG

Hold hænderne og ansigtet væk fra damphullet under brug.



FORSIGTIG

Når låget åbnes under tilberedningen, kan der frigives varm damp. Vær forsigtig ved åbning af låget.



FORSIGTIG

Undgå at røre ved den indvendige gryde under eller umiddelbart efter brug, da den kan være meget varm.

- Ryst IKKE apparatet under brug.
- Brug IKKE apparatet til andre formål end madlavning.
- Overfyld IKKE apparatet.
- Brug IKKE apparatet til friturestegning med olie.

BEMÆRK

Rengør apparatet regelmæssigt for at forhindre nedbrydning af overfladematerialet.

FORSIGTIG

Sørg for, at apparatet er afbrudt fra strømforsyningen og nedkølet, før rengøring. Manglende overholdelse kan medføre elektrisk stød og forbrændinger.

- Lad apparatet tørre helt efter rengøring, før det opbevares eller bruges igen.
- Brug IKKE slibende produkter, skuresvampe, opløsningsmidler eller metalgenstande, når apparatet rengøres.
- Sørg for at bruge en stikkontakt med korrekt spænding og jordforbindelse.

ADVARSEL

Ved brand skal apparatet slukkes og flammen dækkes, f.eks. med et brandtæppe. Forsøg IKKE at slukke branden med vand.

- Betjen IKKE apparatet med en ekstern timer eller separat fjernbetjeningssystem.
- Betjen IKKE apparatet med våde hænder, eller når apparatet er i kontakt med vand.
- Brug IKKE apparatet med andre gryder end den medfølgende.
- Betjen IKKE apparatet med en tom gryde.
- Brug IKKE apparatet, hvis det er beskadiget.
- Dette apparat fungerer effektivt i højder mellem 0 og 2.000 m.
- Kliklyde eller spruttende lyde under drift er normale.
- Kontakt et autoriseret servicecenter for reparation eller reservedele.
- Misbrug kan medføre potentielle kvæstelser.
- Undgå spild på stikket.
- Brug IKKE apparatet udendørs eller i højder under 850 mm fra gulvet.
- Staff kitchen areas in shops, office and other working environments;
- Farm houses;
- By clients in hotels, motels and other residential type environments;
- In bed and breakfast type environments;
- Dette apparat må ikke bruges af børn fra 0 til 8 år. Dette apparat kan bruges af børn fra 8 år og opefter, hvis de er under konstant opsyn. Dette apparat kan bruges af personer med nedsatte fysiske, sensoriske eller mentale evner eller manglende erfaring og viden, hvis de har fået tilsyn eller instruktion i sikker brug af apparatet og forstår de involverede farer. Hold apparatet og dets ledning utilgængelige for børn under 8 år. Rengøring og vedligeholdelse må ikke udføres af børn.
- Apparater til madlavning skal placeres stabilt med håndtagene placeret, så spild af varme væsker undgås.
- Hvis ledningssættet er beskadiget, skal det udskiftes med et særligt ledningssæt, der fås hos producenten eller dennes servicepartner.
- Apparatet må ikke nedsænkes i vand.
- Varmeelementets overflade kan være varm efter brug.
- Versioner af software eller firmware og hardware, der påvirker overholdelsen af væsentlige krav

BEMÆRK

Bortskaf apparatet ansvarsbevidst på et godkendt indsamlingssted til elektriske produkter.

BEMÆRK

Kun autoriseret personale må reparere eller adskille apparatet for at undgå brand, elektrisk stød eller personskade. Forkert reparation eller uautoriserede ændringer af vigtige dele kan forringe apparatets sikkerhed. Dette kan medføre funktionsfejl, overophedning eller brand.

Miljøhensyn

Bortskaffelse af husholdningsapparater

Symbolet  på produktet eller dets indpakning angiver, at produktet ikke må behandles som husholdningsaffald. I stedet skal det indleveres på et relevant indsamlingssted til genanvendelse af elektrisk og elektronisk udstyr. Hvis du sikrer, at dette produkt bliver

bortskaffet korrekt, hjælper du med til at undgå negative konsekvenser for miljø og personers sundhed, som ellers kunne opstå på grund af forkert affaldshåndtering af dette produkt. Du kan få yderligere oplysninger om genanvendelse hos din kommune,

dit lokale renovationselskab eller i butikken, hvor du købte produktet.

Bortskaffelse af emballagemateriale

Materialer med symbolet  kan genanvendes. Bortskaf indpakningsmaterialerne i en indsamlingscontainer til genbrug.

Beskrivelse af produktet

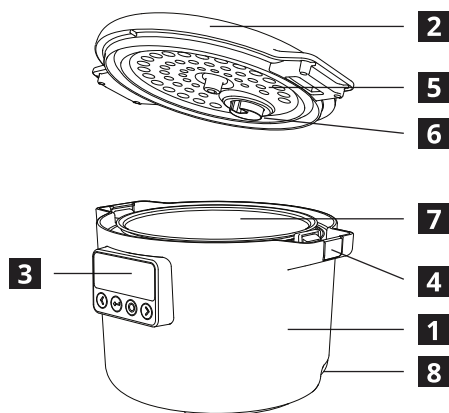

- 1** Hoveddel
- 2** Låg
- 3** Brugergrænseflade
- 4** Låseknop til låg
- 5** Indvendig dækplade
- 6** Dampventil
- 7** Indvendig gryde
- 8** Stik til strømledning

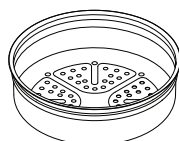

Dampkoger x 1

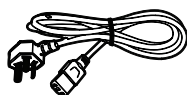

Strømledning x 1

Brugergrænseflade

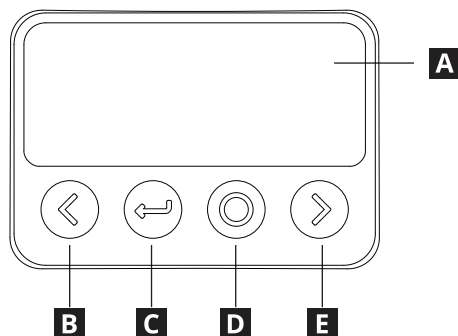

- A** Display
- B** Venstre/reducer
- C** Tilbage/retur
- D** Bekræft/standby
- E** Højre/øg

Kom godt i gang

Læs sikkerhedsanvisningerne før første brug. Sørg for, at alt emballagemateriale og alle beskyttelsesfilm er fjernet, og rengør apparatet for at sikre, at der ikke er forurening. Find flere oplysninger i afsnittet Rengøring og vedligeholdelse.

Apparatet tændes i standbytilstand, når det tilsluttes strøm. Tryk på knappen "Standby" for at aktivere apparatet.



Tilføj ingredienser, og luk låget. Tryk på "Bekræft" for at starte programmet, eller tryk på "Højre" for at vælge forsinket start.



Brug knapperne "Venstre" og "Højre" til at navigere mellem programmerne. Tryk på knappen "Bekræft" for at vælge et program.

Under tilberedningen viser displayet temperatur og tilbageværende tid.



Brug knapperne "Venstre" og "Højre" til om nødvendigt at justere temperatur og/eller tid. Visse programmer understøtter ikke justering. Tryk på "Bekræft" for at fortsætte.

Når programmet er færdigt, afgiver det en lyd. Apparatet går derefter automatisk over på funktionen Hold varmen.

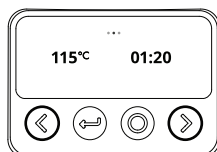

Efter brug skal apparatets stik tages ud, og apparatet skal rengøres og opbevares et sikkert sted, når det er tørt.

Programmer

Symbol	Navn	Oversigt	Tid, t:min (standard)	Temperatur, °C (standard)
	Hold varmen	Holder tilberedt mad varm.	24:00	68°C
	Manuel tilstand	Giver mulighed for selv at styre tid og temperatur.	00:30	100 °C
	Langsom tilberedning	Tilbereder mad langsomt ved lav, stabil temperatur.	08:00	100 °C
	Ris	Tilbereder ris jævnt og grundigt.	00:50	120 °C
	Steg/sauter	Tilbereder mad hurtigt ved middel til høj varme.	00:30	130 °C
	Damp	Tilbereder mad med damp for jævn tilberedning.	00:30	110 °C
	Bagning	Bager mad med jævn, konstant varme.	00:50	130 °C
	Kogning	Tilbereder mad i kogende vand.	00:30	110 °C
	Yoghurt	Fermenterer mælk ved konstant lav temperatur.	08:00	40 °C
	Suppe	Tilbereder suppe ved lav, skånsom temperatur.	02:00	110 °C
	Gryderet	Tilbereder mad i væske ved lav, skånsom temperatur.	02:00	110 °C
	Grød	Specialprogram til grød.	01:30	110 °C
	Havregrød	Specialprogram til havregrød.	00:30	100 °C
	Hævning af brød	Holder en konstant varm temperatur i en fastsat tid.	01:00	40 °C

Pleje og rengøring



RENGØR APPARATET EFTER HVER BRUG OG FØR OPBEVARING
ANBRING IKKE NOGEN DELE AF APPARATET I OPVASKEMASKINEN.
LAD ALLE RENGJORTE DELE TØRRE HELT FØR OPBEVARING ELLER BRUG.

Sørg for, at apparatet er frakoblet lysnettet, før det rengøres.

Rengøring af låget

Fjern låget fra apparatet. Fjern den indvendige plade ved at klemme grebet og trække den væk fra låget.

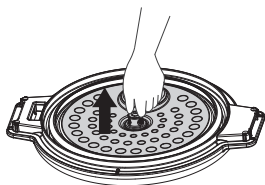

Fjern dampventilen ved at dreje den mod uret for at låse den op. Bemærk fordybningerne på låget og dampventilen.

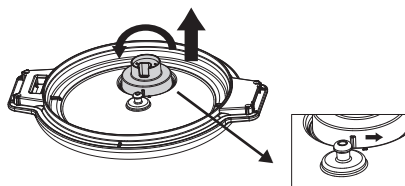

Skyl de adskilte dele i varmt vand og sæbe. Nedsænk IKKE låget i vand. Vask IKKE nogen dele i opvaskemaskine.

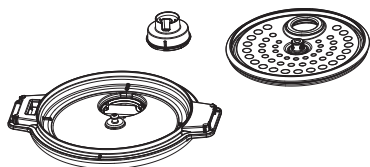

Rengøring af gryden

Fjern låget. Tag den indvendige gryde ud af dampkogerens.

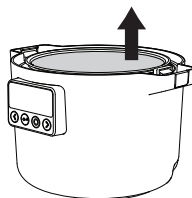

Læg gryden i sæbevand, og tør rester af. Hårdere rester kan skrubbes væk med en svamp. Brug IKKE slibende rengøringsredskaber til at rengøre den indvendige gryde, da belægningen kan ridses.

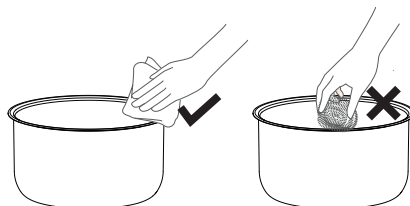

Tør dampkogerens yderside af med en fugtig klud. Nedsænk IKKE dampkogerens i vand.

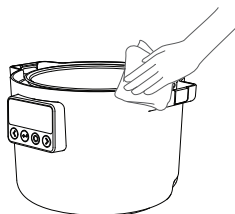

Lad delene lufttørre, før de samles igen. Følg disse trin i omvendt rækkefølge ved samling.

Fejlfinding

Skærmvisning	Fejltype	Behandlingsmetode
	Låget er blevet fjernet under et tilberedningsprogram, der ikke tillader dette.	Sæt låget tilbage på dampkokeren, og tryk på knappen "Bekræft"
	Defekt sensor på det øverste dæksel	Hvis fejlkoden stadig vises efter frakobling og tilslutning af strømledningen, skal apparatet indleveres til dit lokale eftersalgsservicecenter til reparation.
E1	Åbent kredsløb ved bundsensor	
E2	Bundsensoren er kortsluttet	
EU	Fejl ved modtagelse af kommunikation	
EU (blinker)	Fejl ved transmission af kommunikation	

Tekniske data

Modeltype	81MC302601
Nominel spænding	220-240 V~
Nominel frekvens	50/60 Hz
Nominel effekt	605-720 W
Kapacitet	3,0 l
Brugbar kapacitet	2,0 l
Produktstørrelse	303 x 250 x 216 mm
Nettovægt	2,8 kg

- Frekvensinterval (13,56 MHz).
- Maksimal RF-udgangseffekt for produktet 19.896 dBuA/m @3m.
- Effektforbrug i tilstand med lav effekt: 0,8 W.
- Maksimal tid til at nå tilstand med lav effekt: 20 minutter.

Serienummer (starter med SN, kode på 22 cifre)

Varenummer (kode på 8 cifre)

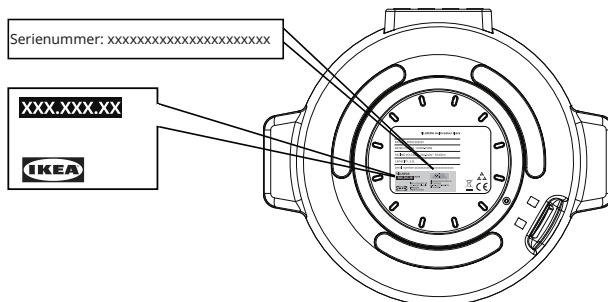

Billede er kun til reference

Öryggisupplýsingar

Áður en tækið er notað skal lesa notkunarleiðbeiningarnar vandlega og kynna sér þær til að tryggja örugga notkun. Röng notkun getur leitt til meiðsla og skemmda. Alltaf skal geyma leiðbeiningarnar með heimilistækinu ef leita þarf í þær síðar.

- Þetta tæki er eingöngu ætlað fyrir matreiðslu.
- Þetta tæki er eingöngu hannað til notkunar innandyra á heimilum.
- Þetta tæki má vera notað eða þrifið af börnum 8 ára og eldri og einstaklingum með skerta líkamlega, skynjunar- eða andlega getu ef þau eru undir eftirliti og fá leiðbeiningar um örugga notkun tækisins og skilja hætturnar sem fylgja því. Börnum yngri en 8 ára og fólki með alvarlega fötlun skal haldið frá tækinu nema þau séu undir stöðugu eftirliti.
- Gangið úr skugga um að tækið sé sett á þurr og stöðugt yfirborð meðan það er í notkun og að loftræstiop séu ekki stífluð.
- Gætið þess að matur stífla ekki gufuop fyrir eða meðan á notkun stendur.

⚠ VIÐVÖRUN

Leyfið ekki börnum að leika sér með þetta tæki. Þetta tæki er ekki leikfang. Eftirlitslaus notkun rafmagnstækja getur leitt til áhættu sem getur valdið alvarlegum meiðslum eða dauða.

Geymið tækið þar sem ung börn ná ekki til, sérstaklega meðan á notkun stendur og á meðan það kólnar.

⚠ VARÚÐ

Haldið höndum og andliti frá gufuopinu meðan á notkun stendur.



⚠ VARÚÐ

Þegar lokið er opnað meðan á eldun stendur getur gufa losnað og verið heit. Gætið varúðar þegar lokið er opnað.



⚠ VARÚÐ

Förðist að snerta innri pottinn meðan á notkun stendur eða stuttu eftir hann þar sem hann getur verið heitur.

- EKKI hrista tækið þegar það er í notkun.
- EKKI nota þetta tæki í öðrum tilgangi en matreiðslu.
- EKKI offylla tækið.
- EKKI nota þetta tæki til djúpsteikingar í olíu.

ATHUGIÐ

Þrifið heimilistækið reglulega til að hindra að yfirborðsefnið spillist.

⚠ VARÚÐ

Gangið úr skugga um að tækið sé rafmagnslaust og hafi kólnað áður en það er þrifið. Ef það er ekki gert getur það valdið raflosti og bruna.

- Leyfið tækinu að þorna alveg eftir þrif áður en það er geymt eða notað næst.
- EKKI nota slípiefni, slípanði hreinsipúða, leysiefni eða málmhluti þegar þú þrífur tækið.
- Gangið úr skugga um að rafmagnsinnstunga með viðeigandi spennu og jarðtengingu sé notuð.

⚠ VIÐVÖRUN

Ef eldur kemur upp skal slökkva á tækinu og hylja logann, t.d. með eldvarnarteppi. EKKI reyna að slökkva eldinn með vatni.

- EKKI nota ytri tímastilli eða sérstaka fjarstýringu til að stjórna heimilistækini.
- EKKI vinna við heimilistækið með votum höndum eða þegar það er í snertingu við vatn.
- EKKI nota tækið með öðrum potti en þeim sem fylgir.
- EKKI nota tækið með tómum potti.
- EKKI nota tækið ef það er skemmt.
- Þetta tæki virkar á áhrifaríkan hátt í hæð á bilinu 0-2000 m.
- Það er eðlilegt að það heyrir smelli eða suð við notkun.
- Hafðu samband við viðurkennda þjónustumiðstöð til að fá viðgerðir eða varahluti.
- Misnotkun getur valdið hugsanlegum meiðslum.
- Forðist leka á tengið.

ATHUGIÐ

Farið með þetta tæki á ábyrgan hátt á tilnefndan söfnunarstað fyrir raftæki.

ATHUGIÐ

Aðeins viðurkennt starfsfólk má gera við eða taka tækið í sundur til að koma í veg fyrir eld, rafstuð eða meiðsli. Óviðeigandi viðgerðir eða óheimilar breytingar á mikilvægum hlutum geta skert öryggi tækisins. Þetta getur valdið bilun, ofhitnun eða eldsvoða.

- EKKI nota tækið utandyra eða í minni hæð en 850 mm frá gólfi.

Tækið er ætlað til notkunar á heimili og við svipaðar aðstæður, svo sem:

- í starfsmannaeldhúsum í verslunum, skrifstofum og öðru vinnuumhverfi;
- á bóndabæjum;
- af viðskiptavinum á hótélum, gistiheimilum og í annarskonar íbúðarhúsnæði;
- á gistiheimilum og þess konar umhverfi;
- Þetta tæki er ekki ætlað börnum frá 0 ára til 8 ára. Þetta tæki má vera notað af börnum frá 8 ára aldri og eldri ef þau eru undir stöðugu eftirliti. Þetta tæki má vera notað af fólki með skerta líkamlega, skynjunar- eða andlega getu eða sem skortir reynslu og þekkingu ef það hefur fengið eftirlit eða leiðbeiningar um örugga notkun tækisins og skilur hætturarnar sem fylgja því. Geymið tækið og snúruna þar sem börn yngri en 8 ára ná ekki til. Börn mega ekki framkvæma þrif og viðhald notenda.
- Eldunartæki ættu að vera staðsett á stöðugum stað og handföng látin snúa þannig að komið sé í veg fyrir að heitir vökvar hellist niður.
- Ef snúran er skemmd verður að skipta henni út fyrir sérstaka snúru sem fæst hjá framleiðanda eða þjónustuaðila hans.
- Ekki má sökkva tækinu í vatn.
- Yfirborð hitunarelementsins verður fyrir afgangshita eftir notkun.
- Útgáfur hugbúnaðar eða vélbúnaðar sem hafa áhrif á samræmi við grunnkröfur

Umhverfismálefni

Förgun heimilistækja



Táknið  á vörunni eða umbúðum hennar gefur til kynna að það megi ekki meðhöndla sem hana sem heimilissorp. Þess í stað ætti að fara með vöruna á réttan afhendingarstað til endurvinnslu fyrir rafmagns- og rafeindabúnað. Með því að tryggja að þessi vara sé rétt fargað ertu að koma í veg fyrir hugsanlegar neikvæðar afleiðingar fyrir umhverfi og

heilsu manna, sem annars gæti hlotist við ranga förgun vörunnar. Vinsamlegast hafðu samband við bæjarstjórn, endurvinnslustöð eða verslunina þar sem þú keyptir vöruna til að fá nánari upplýsingar um endurvinnslu á þessari vöru.

Förgun umbúða

Hægt er að vinna efnið með tákningu .
Fargið umbúðum á viðeigandi söfnunarstað til að endurvinna þær.

Vörulýsing

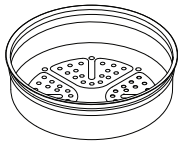
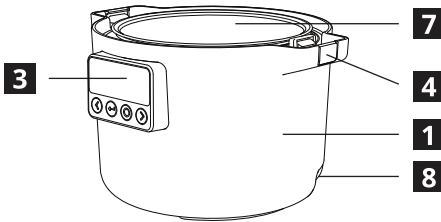
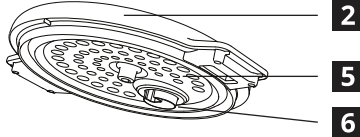

Gufusuðuvél x1

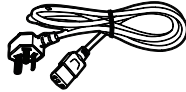

Rafmagnssnúra x1

- 1** Aðalhluti
- 2** Lok
- 3** Notendaviðmót
- 4** Hnappur til að læsa lokinu
- 5** Innri hlífðarplata
- 6** Gufuloki
- 7** Innri pottur
- 8** Rafmagnstengi

Notendaviðmót

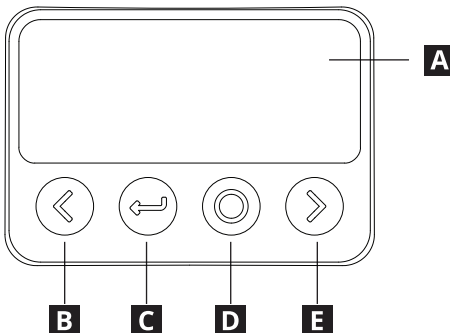

- A** Skjár
- B** Vinstri / Minnka
- C** Aftur / Til baka
- D** Staðfesta / Biðstaða
- E** Hægri / Auka

Að byrja

Lesið öryggisupplýsingarnar fyrir fyrstu notkun. Gangið úr skugga um að öll umbúðaeefni og hlífðarfilmur séu fjarlægðar og hreinsaðu tækið til að tryggja að engin mengunarefni séu til staðar. Sjá nánari upplýsingar í kaflanum um þrif og umhirðu.

Tækið kveikir á sér í biðstöðu þegar það er tengt við rafmagn. Ýtið á „Biðstaða“ hnappinn til að vekja.

Bætið innihaldsefnunum út í og lokið lokinu. Ýtið á „Staðfesta“ til að ræsa kerfið eða ýtið á „Hægri“ til að velja seinkaða ræsingu.



Notið „Vinstri“ og „Hægri“ hnappana til að fletta á milli forritanna. Ýtið á „Staðfesta“ hnappinn til að velja kerfi.

Meðan á eldunarferlinu stendur mun skjárinn sýna hitastigið og eftirstandandi tíma.

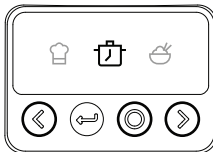





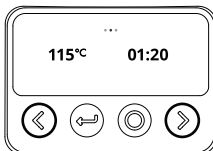



Notið „Vinstri“ og „Hægri“ hnappana til að stilla hitastig og/eða tíma ef þörf krefur. Sum kerfi styðja ekki aðlögun. Ýtið á „Staðfesta“ til að halda áfram.

Þegar kerfinu lýkur heyrst hljóð. Tækið mun þá sjálfkrafa halda heitu.



Eftir notkun skal taka tækið úr sambandi, þrifa það og geyma það á öruggum stað þegar það er þurr.

Kerfi

Tákn	Nafn	Lýsing	Tími, klst.:mín. (sjálfgefið)	Hitastig, °C (sjálfgefið)
	Halda hita	Heldur elduðum mat heitum.	24:00	68°C
	Handvirk stilling	Leyfir sérsniðna stjórnun á tíma og hitastigi.	00:30	100°C
	Hægeldun	Eldar mat hægt við lágan, stöðugan hita.	08:00	100°C
	Hrísgrjón	Sýður hrísgrjón jafnt og vel.	00:50	120°C
	Steikja/ Léttsteikja	Eldar mat hratt á meðalhita eða háum hita.	00:30	130°C
	Gufa	Eldar mat með gufu fyrir jafna eldun.	00:30	110°C
	Baka	Bakar mat með jöfnum hita.	00:50	130°C
	Sjóða	Eldar mat í sjóðandi vatni.	00:30	110°C
	Jógúrt	Gerjar mjólk við stöðugan lágan hita.	08:00	40°C
	Súpa	Eldar súpu við vægan hita.	02:00	110°C
	Pottréttur	Eldar mat í vökva við vægan hita.	02:00	110°C
	Grautur	Sérstakt forrit fyrir graut.	01:30	110°C
	Haframjöl	Sérhæft forrit fyrir hafragraut.	00:30	100°C
	Brauðhefun	Stöðugt hlýtt hitastig í ákveðinn tíma.	01:00	40°C

Umhirða og þrif



ÞRIFÐU TÆKIÐ EFTIR HVERJA NOTKUN OG FYRIR GEYMSLU EKKI SETJA NEINA HLUTA TÆKISINS Í UPPÞVOTTAVÉLINA. LÁTIÐ ALLA HLUTA SEM HAFA VERIÐ HREINSAÐIR ÞORNA AÐ FULLKOMLEGA ÁÐUR EN ÞEIR ERU GEYMDIR EÐA NOTAÐIR.

Áður en tækið er þrifið skal ganga úr skugga um að það sé aftengt frá aðalrafmagninu.

Þrif á lokinu

Fjarlægið lokið af vörunni. Fjarlægið innri plötuna með því að klípa í handfangið og toga frá lokinu.

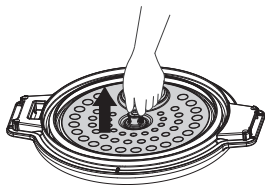

Fjarlægið gufulokann með því að snúa honum rangsælis til að opna hann. Athugið innfellingarnar á lokinu og gufuventilnum.

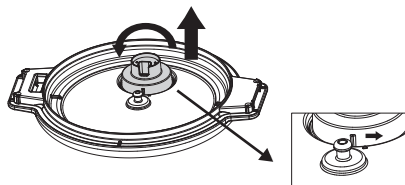

Skolið aðskildu hlutana með volgu vatni og sápu. EKKI dýfa lokinu í vatn. EKKI þvo neina hluta í uppþvottavél.

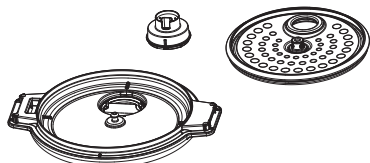

Leyfið hlutunum að loftþorna áður en þeir eru settir saman aftur. Til að setja saman aftur skal fylgja þessum skrefum í öfugri röð.

Að þrifa pottinn

Fjarlægið lokið. Fjarlægið innri pottinn úr eldunartækinu.

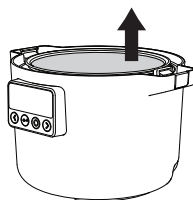

Leggið pottinn í sápuvatn og þurrkið burt leifar. Hægt er að nudda burt erfiðari leifar með svampi. EKKI nota slípiefni til að þrifa innri pottinn til að forðast rispur á húðinni.

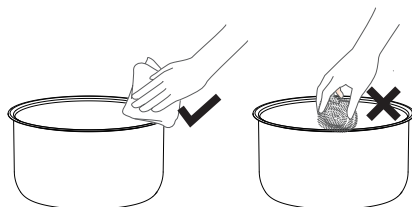

þurrkið ytra byrði eldavélarinnar með rökum klút. EKKI sökkva eldavélinni í vatn.

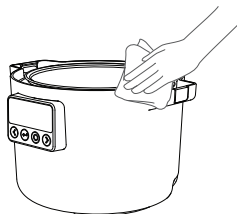

Bilanaleit

Skjár	Tegund bilunar	Meðferð
II	Lokið hefur verið fjarlæggt á meðan eldunarkerfi stóð yfir sem leyfir það ekki.	Ef villukóðinn heldur áfram að birtast eftir að rafmagnssnúran hefur verið aftengd og tengd aftur, skal fara með vélina í næstu þjónustumiðstöð til viðgerðar.
	Bilaður skynjari í efri hlíf	
E1	Opin hringrás með botnskynjara	
E2	Skammhlaup hefur orðið í neðri skynjara	
EU	Bilun í samskiptamóttöku	
EU (blikkar)	Bilun í samskiptasendingu	

Tæknileg gögn

Gerð líkans	81MC302601
Spennuhlutfall	220 - 240 V~
Tíðnihlutfall	50/60 Hz
Orkuhlutfall	605 - 720W
Rými	3,0 L
Nýtanleg geta	2,0 L
Stærð vöru	303x250x216mm
Nettó þyngd	2,8 kg

- Tíðnisvið (13,56 MHz).
- Hámarksútgangsafl vörunnar með útvarpsbylgjum 19.896 dBuA/m @3m.
- Orkunotkun í lágorkustillingu: 0,8W.
- Hámarkstími sem þarf til að ná orkusparnaðarstillingu: 20 mínútur.

Raðnúmer (byrjar á SN, 22-talna kóði)

Vörunúmer (8-talna kóði)

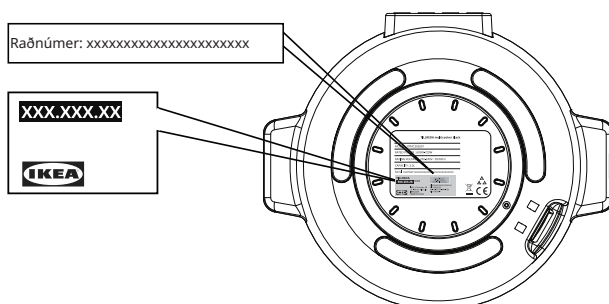

Mynd aðeins til viðmiðunar

Sikkerhetsinformasjon

Før du bruker apparatet, må du lese og gjøre deg kjent med bruksanvisningen for sikker bruk. Feil bruk kan føre til personskader og materielle skader. Oppbevar instruksjonene sammen med apparatet til senere bruk.

- Dette apparatet er kun ment for tilberedningsformål.
- Dette apparatet er kun for innendørs husholdningsbruk.
- Dette apparatet kan brukes av barn som er fylt 8 år og personer med reduserte fysiske, sensoriske eller psykiske evner eller personer som mangler erfaring og kunnskap, så lenge de er under tilsyn eller får instruksjoner i sikker bruk av apparatet og forstår risikoene forbundet med bruken. Apparatet må alltid være utilgjengelig for barn under 8 år, samt personer med svært omfattende og komplekse funksjonshemninger, med mindre de er under kontinuerlig tilsyn.
- Sørg for at apparatet er plassert på en tørr, stabil overflate under bruk, og at ventilasjonsåpningene ikke er blokkert.
- Sørg for at maten ikke blokkerer dampventilasjonsåpningene før eller under bruk.

⚠ ADVARSEL

Ikke la barn leke med dette apparatet. Dette apparatet er ikke et leketøy. Bruk av elektriske produkter uten tilsyn kan føre til risiko som kan medføre alvorlig personskade eller død.

Oppbevar apparatet utilgjengelig for små barn, spesielt under bruk, og la det kjøle seg ned.

⚠ FORSIKTIG

Hold hender og ansikt unna dampventilen under bruk.



⚠ FORSIKTIG

Når du åpner lokket under matlaging, kan det slippes ut damp som er varm. Vær forsiktig når du åpner lokket.



⚠ FORSIKTIG

Unngå å berøre den indre gryten under eller like etter bruk, siden den kan være varm.

- IKKE rist apparatet når det er i bruk.
- IKKE bruk dette apparatet til noe annet enn matlaging.
- IKKE overfyll apparatet.
- IKKE bruk dette apparatet til steking i olje.

MERK

Rengjør apparatet jevnlig for å forhindre forringelse av overflatematerialet.

⚠ FORSIKTIG

Sørg for at apparatet er strømløst og avkjølt før rengjøring. Hvis dette ikke gjøres, kan det føre til eksponering for elektrisk støt og brannskader.

- La apparatet tørke helt etter rengjøring før oppbevaring eller neste bruk.
- Ikke bruk slipemidler, slipeputer, løsemidler eller metallobjekter ved rengjøring av apparatet.
- Sørg for at du bruker en stikkontakt med riktig spenning og jording.

ADVARSEL

Ved brann må du slå av apparatet og så dekke til flammene f.eks. med et brannteppe. IKKE forsøk å slukke brann med vann.

- IKKE betjen apparatet med metoder som ekstern tidtaker eller separat fjernkontrolleringsystem.
- IKKE bruk apparatet med våte hender eller dersom det har kontakt med vann.
- IKKE bruk apparatet med andre gryter enn den som følger med.
- IKKE bruk apparatet med en tom gryte.
- IKKE bruk apparatet hvis det er skadet.
- Dette apparatet fungerer effektivt i høyder mellom 0 – 2000 m.
- Klikkelyder eller susende lyder under drift er normalt.
- Kontakt et autorisert servicesenter for reparasjon eller reservedeler.
- Feil bruk kan forårsake potensiell skade.
- Unngå søl på kontakten.

MERK

Kast dette apparatet på ansvarlig måte på et angitt innsamlingssted for elektriske produkter.

MERK

Kun autoriserte personer kan reparere eller demontere apparatet for å unngå brann, elektrisk støt eller skade. Feil reparasjon eller uautoriserte endringer av viktige deler kan svekke apparatets sikkerhet. Dette kan forårsake funksjonsfeil, overoppheting eller brann.

- IKKE bruk apparatet utendørs eller i høyder under 850 mm fra gulvet.

Dette apparatet er beregnet for bruk i hjem og lignende, deriblant følgende:

- Personalkjøkken i butikker, kontorer og andre arbeidsplasser;
- Gårdskjøkken;
- Av gjester på hoteller, moteller eller andre overnattingsteder;
- B&B-hoteller og lignende;
- Dette apparatet må ikke brukes av barn fra 0 år til 8 år. Dette apparatet kan brukes av barn fra 8 år og oppover under kontinuerlig tilsyn. Dette apparatet kan brukes av personer med reduserte fysiske, sensoriske eller mentale evner eller mangel på erfaring og kunnskap dersom de har fått tilsyn eller instruksjoner om bruk av apparatet på en sikker måte og forstår farene som er involvert. Hold apparatet og ledningen til det utenfor rekkevidden til barn under 8 år. Rengjøring og brukervedlikehold skal ikke utføres av barn.
- Kjøkkenapparater bør plasseres stabilt med håndtakene plassert slik at det ikke blir søl fra varme væsker.
- Hvis ledningssettet er skadet, må det erstattes med et spesielt ledningssett som er tilgjengelig fra produsenten eller produsentens servicepartner.
- Apparatet må ikke senkes ned i vann.
- Varmeelementets overflate utsettes for restvarme etter bruk.
- Versjoner av programvare, fastvare og maskinvare som påvirker samsvar med viktige krav

Miljøinformasjon

Avhending av husholdningsapparater

Symboler  på produktet eller emballasjen viser at produktet ikke kan avhendes som husholdningssøppel. Det må leveres inn på en miljøstasjon som tar imot elektrisk og elektronisk utstyr. Ved å sikre at produktet avhendes på riktig måte, bidrar du til å beskyttet miljøet og menneskers helse mot

AA-2673755-3

skadelige konsekvenser, som kan oppstå hvis produktet kastes på feil måte. For mer detaljert informasjon om resirkulering av dette produktet, kan du kontakte de lokale myndighetene, den lokale miljøstasjonen eller butikken der du kjøpte produktet.

Avhending av emballasjemateriell

Emballasje med symbolet  kan resirkuleres. Kast emballasjen i en passende beholder når den resirkuleres.

Produktbeskrivelse

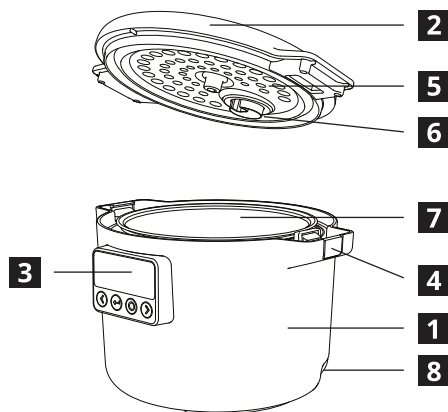

- 1** Hoveddel
- 2** Lokk
- 3** Brukergrensesnitt
- 4** Lokklåseknapp
- 5** Indre dekselplate
- 6** Dampventil
- 7** Indre gryte
- 8** Strømledningsuttak

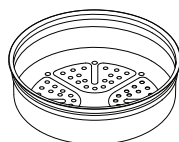

Dampkoker x1



Strømledning x1

Brukergrensesnitt

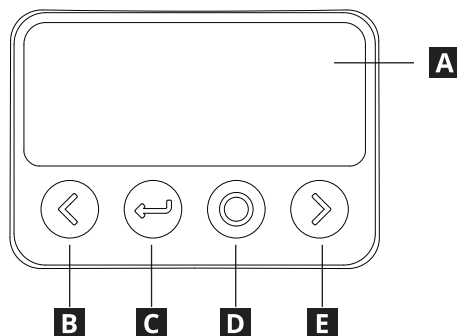

- A** Skjerm
- B** Venstre/reduser
- C** Tilbake/returner
- D** Bekreft/standby
- E** Høyre/øk

Komme i gang

Les sikkerhetsinformasjonen før første bruk. Sørg for at alle emballasjematerialer og beskyttelsesfilmer er fjernet, og rengjør apparatet for å sikre at det ikke er noen forurensninger. Se avsnittet «Rengjøring og pleie» for mer informasjon.

Apparatet starter i standby-modus når det kobles til strøm. Trykk på «Standby»-knappen for å vekke det.



Tilsett ingredienser og lukk lokket. Trykk på «Bekreft» for å starte programmet eller trykk på «Høyre» for å velge forsinket start.



Bruk «Venstre»- og «Høyre»-knappene for å navigere mellom programmene. Trykk på «Bekreft»-knappen for å velge et program.

Under tilberedningen viser skjermen temperaturen og gjenværende tid.



Bruk «Venstre»- og «Høyre»-knappene for å justere temperatur og/eller tid ved behov. Noen programmer støtter ikke justering. Trykk på «Bekreft» for å fortsette.

Når programmet er ferdig høres en lyd. Apparatet går deretter automatisk til «Hold varm»-funksjonen.



Trekk ut støpselet fra apparatet etter bruk, rengjør det og oppbevar det på et sikkert sted når det er tørt.

Programmer

Symbol	Navn	Beskrivelse	Tid, t:min (standard)	Temperatur, °C (standard)
	Hold varm	Holder ferdig mat varm.	24:00	68 °C
	Manuell modus	Tillater tilpasset kontroll av tid og temperatur.	00:30	100 °C
	Sakte tilberedning	Tilbereder mat sakte ved lav, jevn temperatur.	08:00	100 °C
	Ris	Tilbereder ris jevnt og grundig.	00:50	120 °C
	Stek/sauter	Tilbereder maten raskt over middels til høy varme.	00:30	130 °C
	Damp	Tilbereder maten med damp for jevn tilberedning.	00:30	110 °C
	Bake	Baker maten med jevn og stabil varme.	00:50	130 °C
	Koke	Koker mat i kokende vann.	00:30	110 °C
	Yoghurt	Fermenterer melk ved jevn lav temperatur.	08:00	40 °C
	Suppe	Koker suppe ved lav og skånsom temperatur.	02:00	110 °C
	Gryterett	Koker mat i væske ved lav og skånsom temperatur.	02:00	110 °C
	Grøt	Spesialprogram for grøt.	01:30	110 °C
	Havregrøt	Spesialprogram for havregrøt.	00:30	100 °C
	Heve brød	Jevn varm temperatur i en angitt tid.	01:00	40 °C

Vedlikehold og rengjøring



**RENGJØR APPARATET ETTER HVER BRUK OG FØR OPPBEVARING
IKKE LEGG NOEN DELER AV APPARATET I OPPVASKMASKIN.
LA ALLE RENGJORTE DELER TØRKE HELT FØR OPPBEVARING ELLER BRUK.**

Før du rengjør apparatet, må du sørge for at det er koblet fra strømmettet.

Rengjøring av lokket

Fjern lokket fra produktet. Fjern den indre gryten ved å klemme i grepet og trekke den vekk fra lokket.

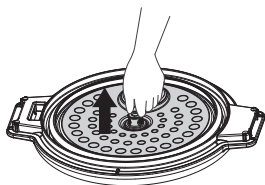

Fjern dampventilen ved å rotere den mot klokken for å låse den opp. Merk fordypningene på lokket og dampventilen.

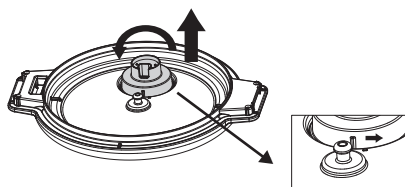

Skyll de separate delene med varmt vann og såpe. IKKE senk lokket ned i vann. IKKE vask noen deler i oppvaskmaskin.

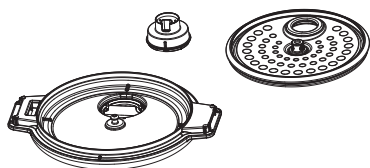

Rengjøring av gryten

Ta av lokket. Fjern den indre gryten fra kokeren.

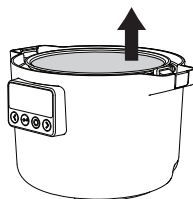

Bløtlegg gryten i såpevann og tørk bort rester. Mer gjenstridige rester kan skrubbes bort med en svamp. IKKE bruk slipende rengjøringsmidler ved rengjøring av den indre gryten for å unngå riper i belegget.

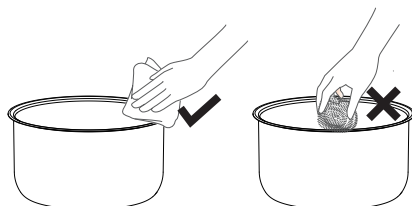

Tørk av utsiden av kokeren med en fuktig klut. IKKE senk kokeren ned i vann.

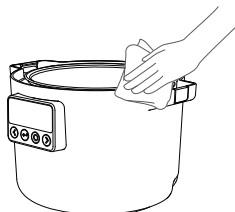

La delene lufttørke før montering. Følg disse trinnene i motsatt rekkefølge for montering.

Feilsøking

Skjermvisning	Feiltype	Behandlingsmetode
	Lokket ble fjernet under et tilberedningsprogram som ikke tillater dette.	Sett lokket tilbake på kokeren og trykk på «Bekreft»-knappen
E1	Feil på øvre dekselsensor	Hvis maskinen fortsatt viser feilkoden etter at du har trukket ut strømledningen og koblet den til igjen, må du ta den med til et lokalt kundeservicesenter for reparasjon.
E2	Åpen krets med bunnsensor	
E2	Bunnsensoren er kortsluttet	
EU	Feil på kommunikasjonsmottak	
EU (blinker)	Feil på kommunikasjonsoverføring	

Tekniske data

Modelltype	81MC302601
Spenning	220 – 240 V~
Frekvens	50/60 Hz
Strømforsyning	605 – 720W
Kapasitet	3,0 L
Utnyttelig kapasitet	2,0 L
Produktstørrelse	303x250x216 mm
Nettovekt	2,8 kg

- Frekvensområde (13,56 MHz).
- Produktets maksimale RF-utgangseffekt 19.896 dBuA/m @3m.
- Strømforbruk i lavstrømsmodus: 0,8 W.
- Maksimal tid nødvendig for å nå lavstrømsmodus: 20 minutter.

Serienummer (starter med SN, 22-sifret kode)

Varenummer (8-sifret kode)

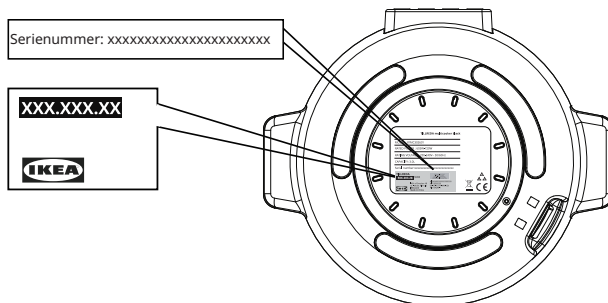

Bildet er kun for referanse

Turvallisuustiedot

Ennen laitteen käyttöä lue käyttöohjeet ja tutustu niihin huolellisesti turvallisen käytön takaamiseksi. Väärä käyttö voi aiheuttaa tapaturmia ja vahinkoja. Pidä aina ohjeet laitteen mukana tulevia tarpeita varten.

- Tämä laite on tarkoitettu ainoastaan ruoanlaittoon.
- Laite on suunniteltu vain kotitalouskäyttöön sisätiloissa.
- Yli 8-vuotiaat lapset ja henkilöt, joiden fyysiset, aistinvaraiset ja henkiset ominaisuudet ovat heikentyneet, saavat käyttää ja puhdistaa tätä laitetta, jos heitä valvotaan ja heille on annettu ohjeet laitteen turvallisesta käytöstä ja he ymmärtävät käyttöön liittyvät vaarat. Laite on pidettävä alle 8-vuotiaiden lasten ja vakavasti vammaisten henkilöiden ulottumattomissa, ellei heitä valvota jatkuvasti.
- Varmista, että laite asetetaan kuivalle ja vakaalle pinnalle käytön aikana ja että laitteen tuuletusaukot eivät ole tukittuina.
- Varmista, että ruoka ei tuki höyrynpistoaukkoja ennen käyttöä tai sen aikana.

VAROITUS

Älä anna lasten leikkiä tällä laitteella. Tämä laite ei ole leikkikalu. Sähkötuotteiden valvomatonta käyttöä voi altistaa vaaroille, joiden seurauksena voi olla vakava vamma tai kuolema.

Pidä laite pois pienten lasten ulottuvilta, erityisesti käytön ja jäähtymisen aikana.

HUOMIO

Pidä kädet ja kasvot pois höyryaukolta käytön aikana.



HUOMIO

Kun kantta käytetään ruoanlaiton aikana, kuumaa höyryä voi vapautua. Avaa kansi varoen.



HUOMIO

Vältä koskettamasta sisäpataa käytön aikana tai heti sen jälkeen, koska se voi olla kuuma.

- ÄLÄ ravistele laitetta sen käytön aikana.
- ÄLÄ käytä tätä laitetta muuhun kuin ruoanlaittoon.
- ÄLÄ ylitäytä laitetta.
- ÄLÄ käytä tätä laitetta uppoaistamiseen öljyllä.

HUOMAA

Puhdista laite säännöllisesti, jotta pintamateriaali pysyy hyväkuntoisena.

HUOMIO

Varmista, että laitteessa ei ole virtaa, ja että se on jäähtynyt ennen puhdistamista. Tämän laiminlyöminen voi aiheuttaa altistumisen sähköiskulle ja palovammoille.

- Anna laitteen kuivua täysin puhdistuksen jälkeen ennen säilytykseen asettamista tai seuraavaa käyttöä.
- ÄLÄ käytä laitteen puhdistamiseen hankaavia tuotteita tai puhdistusliinoja, liuotainaineita tai metalliesineitä.
- Varmista, että käytössä on asianmukaisen jännitteen ja maadoituksen omaava pistorasia.

VAROITUS

Tulipalon sattuessa kytke laitteen virta pois päältä ja peitä liekit esim. palonsammutuspeitteellä. ÄLÄ yritä sammuttaa liekkiä vedellä.

- ÄLÄ käytä tätä laitetta ulkoisella ajastimella tai erillisellä kaukosäädinjärjestelmällä.
- ÄLÄ käytä laitetta märillä käsillä tai kun laite on kosketuksissa veden kanssa.
- ÄLÄ käytä laitetta minkään muun padan kuin mukana toimitetun kanssa.
- ÄLÄ käytä laitetta, kun sen pata on tyhjä.
- ÄLÄ käytä laitetta, jos se on vioittunut.
- Laite toimii tehokkaasti 0–2 000 m korkeudella merenpinnasta.
- Napsahtelevat tai poreilevat äänen käytön aikana ovat normaaleja.
- Ota yhteyttä valtuutettuun huoltokeskukseen korjauksia tai varaosia varten.
- Väärä käyttö voi aiheuttaa tapaturman.
- Vältä vuotoja liittimen päälle.

HUOMAA

Hävitä tämä laite vastuullisesti sähkötuotteita varten tarkoitetuissa keräyspisteissä.

HUOMAA

Tulipalon, sähköiskun tai tapaturman välttämiseksi vain valtuutettu henkilöstö saa korjata tai purkaa laitetta. Väärä korjaus tai luvattomat muutokset tärkeissä osissa voivat vaikuttaa laitteen turvallisuuteen. Tämä voi aiheuttaa toimintahäiriön, ylikuumenemisen tai tulipalon.

- ÄLÄ käytä laitetta ulkotiloissa tai alle 850 mm:n korkeudella lattiasta.

Tämä laite on tarkoitettu käytettäväksi kotona tai vastaavissa paikoissa, kuten:

- henkilöstökeittiöissä kaupoissa, toimistoissa ja muissa työympäristöissä.
- maataloilla.
- asiakaskäyttöön hotelleissa, motelleissa ja muissa asuintyyppisissä ympäristöissä.
- aamiaismajoitusta tarjoavissa tiloissa.
- 0–8-vuotiaat lapset eivät saa käyttää tätä laitetta. Tätä laitetta saavat käyttää vähintään 8-vuotiaat lapset, jos heitä valvotaan jatkuvasti. Henkilöt, joiden fyysiset, henkiset ja aistinvaraiset ominaisuudet ovat heikentyneet tai joilla ei ole riittävää kokemusta tai tietoa, saavat käyttää tätä laitetta, jos heitä valvotaan tai heille on annettu ohjeet laitteen turvallisesta käytöstä ja he ymmärtävät käyttöönsä liittyvät vaarat. Pidä laite ja sen virtajohto alle 8-vuotiaiden lasten ulottumattomissa. Lapset eivät saa tehdä käyttäjän puhdistus- ja huoltotoimenpiteitä.
- Ruoanlaittolaitteet tulee sijoittaa vakaasti niin, että roiskeiden tai kuumien nesteiden osuminen niiden kahvoihin vältetään.
- Jos virtajohto vahingoittuu, se tulee vaihtaa valmistajalta tai huoltoedustajalta saatavaan erityisjohtoon.
- Laitetta ei saa upottaa nesteeseen.
- Lämmityselementin pintaan jää jälkilämpöä käytön jälkeen.
- Ohjelmisto- tai laiteohjelmistoversiot ja laiteversiot, jotka vaikuttavat olennaisten vaatimusten noudattamiseen

Ympäristönsuojelu**Kodinkoneiden hävittäminen**

Tuotteessa oleva merkintä  tarkoittaa, että tuotetta ei saa hävittää kotitalousjätteiden mukana. Toiminta laite sähkö- ja elektroniikkaromun keräys- ja kierrätyspisteeseen. Tuotteen

oikein hävittämällä autat estämään mahdollisia negatiivisia ympäristö- ja terveysvaikutuksia, joita virheellinen jätteenkäsittely voi aiheuttaa. Lisätietoa tämän tuotteen kierrättämisestä

saat kunnanvaltuustostasi, jätehuoltoliikkeestäsi tai liikkeestä, josta ostit tuotteen.

Pakkausmateriaalien hävittäminen

Merkinnällä  varustetut materiaalit ovat kierrätettävissä. Kierrätä pakkaus hävittämällä se asianmukaiseen keräysastiaan.

Tuotteen kuvaus

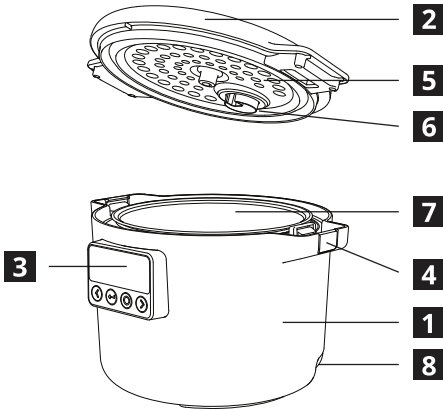

- 1** Päärunko
- 2** Kansi
- 3** Käyttöliittymä
- 4** Kansilukkopainike
- 5** Sisäkannen levy
- 6** Höyryventtiili
- 7** Sisäpata
- 8** Virtajohton pistoke

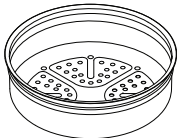

Höyryttäjä x1

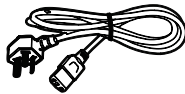

Virtajohto x1

Käyttöliittymä

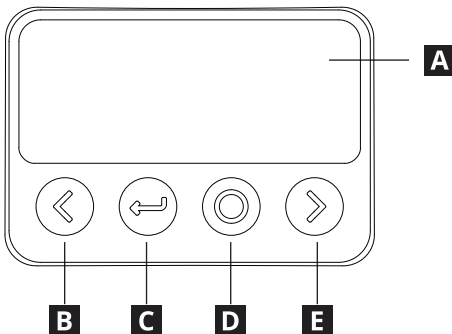

- A** Näyttö
- B** Vasen/Vähennä
- C** Takaisin/Palaa
- D** Vahvista/Valmiustila
- E** Oikea/Lisää

Aloittaminen

Lue turvallisuustiedot ennen käyttöä. Varmista, että kaikki pakkausmateriaalit ja suojakalvot on poistettu, ja puhdista laite epäpuhtauksien poistamiseksi. Katso lisätietoja kohdasta Puhdistus ja hoito.

Laitteen käynnistyy valmiustilaan, kun se kytketään sähkөөn. Herätä laite painamalla "Valmiustila"-painiketta.



Lisää ainekset ja sulje kansi. Käynnistä ohjelma painamalla "Vahvista" tai valitse viivästetty käynnistys painamalla "Oikea".

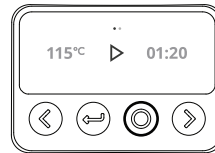

Siirry ohjelmien välillä käyttämällä "Vasen"- ja "Oikea"-painikkeita. Valitse ohjelma painamalla "Vahvista".

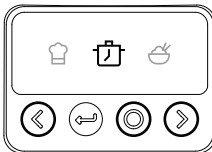

Kypsennysprosessin aikana näytössä näkyy lämpötila ja jäljellä oleva aika.



Säädä tarvittaessa lämpötilaa ja/tai aikaa käyttämällä "Vasen"- ja "Oikea"-painikkeita. Tietyt ohjelmat eivät tue säätöjä. Jatka painamalla "Vahvista".

Kun ohjelma päättyy, laite antaa äänimerkin. Laite siirtyy sitten automaattisesti lämmitystoimintoon.

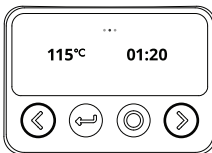

Käytön jälkeen irrota laitteen virtapistoke, puhdista laite ja säilytä se suojaissa paikassa, kun laite on kuivunut.

Ohjelmat

Symboli	Nimi	Kuvaus	Aika, h:min (oletus)	Lämpötila, °C (oletus)
	Lämpimänä pitäminen	Pidä kypsennetty ruoka lämpimänä.	24:00	68 °C
	Manuaalinen tila	Mahdollistaa ajan ja lämpötilan manuaalisen ohjauksen.	00:30	100 °C
	Hidas kypsennys	Kypsentää ruokaa hitaammin alhaisella ja tasaisella lämmöllä.	08:00	100 °C
	Riisi	Keittää riisin tasaisesti ja perusteellisesti.	00:50	120 °C
	Paista/ ruskista	Paistaa ruokaa nopeasti kohtalaisella tai korkealla lämmöllä.	00:30	130 °C
	Höyry	Kypsentää ruuan tasaisesti keittämällä höyryllä.	00:30	110 °C
	Paahda	Paahtaa ruokaa vakaalla ja tasaisella lämmöllä.	00:50	130 °C
	Keitä	Kypsentää ruuan kiehuvässä vedessä.	00:30	110 °C
	Jogurtti	Hapattaa maitoa tasaisen alhaisella lämmöllä.	08:00	40 °C
	Keitto	Keittää keittoa hitaasti ja miedolla lämmöllä.	02:00	110 °C
	Hauduta	Kypsentää ruokaa nesteessä hitaasti ja miedolla lämmöllä.	02:00	110 °C
	Puuro	Erityisohjelma puuroa varten.	01:30	110 °C
	Kaura	Erityisohjelma kaurapuuroa varten.	00:30	100 °C
	Leivän nostatus	Tasaisen lämmin lämpötila tietyn ajan.	01:00	40 °C

Hoito ja puhdistus



**PUHDISTA LAITE JOKAISEN KÄYTTÖKERRAN JÄLKEEN JA ENNEN SÄILYTYKSEEN ASETTAMISTA
ÄLÄ LAITA MITÄÄN LAITTEEN OSIA ASTIANPESUKONEESEEN.
ANNA KAIKKIEN PUHDISTETTUIJEN OSIEN KUIVUA KOKONAAN ENNEN SÄILYTYSTÄ TAI KÄYTTÖÄ.**

Varmista ennen laitteen puhdistamista, että se on irrotettu verkkovirrasta.

Kannen puhdistaminen

Irrota kansi tuotteesta. Poista sisälevy puristamalla kahvaa ja vetämällä se irti kannesta.

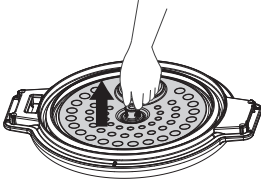

Poista höyryventtiili kääntämällä sitä vastapäivään sen lukituksen avaamiseksi. Huomaa kolot kannessa ja höyryventtiilissä.

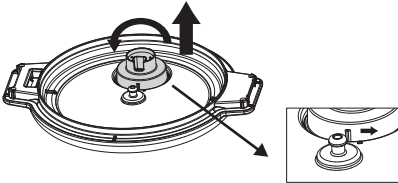

Huuhtele irrotetut osat lämpimällä vedellä ja saippualla. ÄLÄ upota kantta. ÄLÄ pese mitään osia astianpesukoneessa.

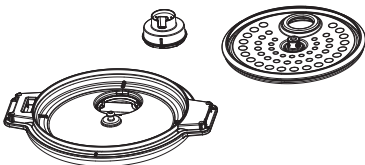

Anna osien kuivua ennen kokoamista. Noudata kokoamisessa näitä vaiheita käänteisessä järjestyksessä.

Padan puhdistaminen

Irrota kansi. Poista sisäpata keittimestä.

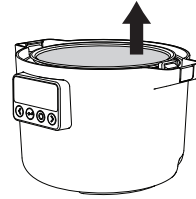

Liota pataa saippuavedessä ja pyyhi jäämät pois. Pinttyneempi lika voidaan hangata pois pesusienellä. ÄLÄ käytä sisäpadan puhdistamisessa hankaavia puhdistuslaitteita, jotta sen pinnoite ei naarmuunnu.

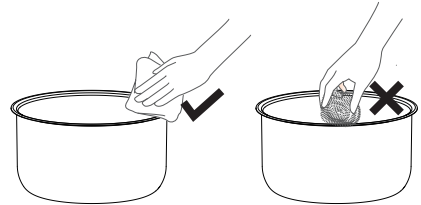

Pyyhi keittimen ulkopinnat kostealla liinalla. ÄLÄ upota keitintä veteen.

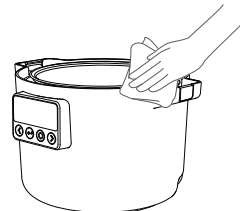

Vianmääritys

Näytön lukema	Vikatyyppi	Hoitomenetelmä
	Kansi on poistettu sellaisen kypsennysohjelman aikana, joka ei salli tätä.	Palauta kansi keittimeen ja paina "Vahvista"-painiketta
	Viallinen päällyskannen anturi	Kun virtajohto on kytketty irti ja sitten takaisin, jos laitteessa näkyy vieläkin vikakoodi, vie laite paikalliseen huoltokeskukseen korjattavaksi.
E1	Ala-anturin avoin piiri	
E2	Ala-anturi on oikosulussa	
EU	Tiedonsiirron vastaanottovika	
EU (vilkkuu)	Tiedonsiirron lähetysvika	

Tekniset tiedot

Mallityyppi	81MC302601
Nimellisjännite	220 – 240 V~
Nimellistaajuus	50/60 Hz
Nimellisteho	605 – 720 W
Kapasiteetti	3,0 l
Käyttökelpoinen kapasiteetti	2,0 l
Tuotteen koko	303 x 250 x 216 mm
Nettopaino	2,8 kg

- Taajuusalue (13,56 MHz).
- Tuotteen 19.896 dBuA/m @3m suurin radiotaajuinen lähtöteho.
- Virrankulutus alhaisen virrankulutuksen tilassa: 0,8 W.
- Enimmäisaika, joka tarvitaan alhaisen virrankulutuksen tilan saavuttamiseen: 20 minuuttia.

Sarjanumero (alkaa SN, 22-numeroinen koodi)

Tuotteen numero (8-numeroinen koodi)

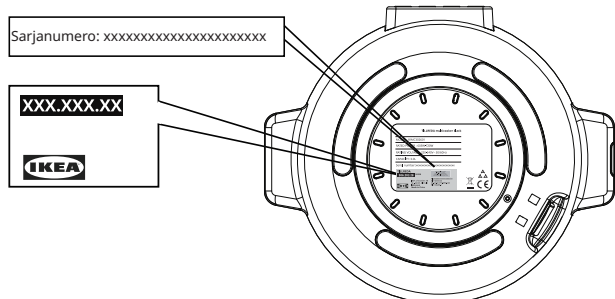

Piirustus vain viitteellinen

Säkerhetsinformation

Läs igenom och bekanta dig med bruksanvisningen innan du använder produkten för att säkerställa säker användning. Felaktig användning kan leda till personskador eller materiella skador. Förvara alltid bruksanvisningen tillsammans med produkten för framtida referens.

- Den här produkten är endast avsedd för matlagning.
- Den här produkten är endast avsedd för användning inomhus i hemmiljö.
- Den här produkten får användas eller rengöras av barn över 8 år och av personer med nedsatt fysisk, sensorisk eller mental förmåga, men endast under uppsikt av en vuxen, efter att ha fått instruktioner om säker användning och förstått de risker som är förknippade med produkten. Håll barn under 8 år och personer med svåra funktionsnedsättningar på behörigt avstånd från produkten, såvida de inte är under ständig uppsikt.
- Placera produkten på ett torrt, stabilt underlag under användning och se till att ventilationsöppningarna inte blockeras.
- Se till att det inte finns livsmedel som blockerar ångventilationsöppningarna före eller under användning.

VARNING

Låt inte barn leka med produkten. Produkten är ingen leksak. Obevakad användning av elektriska produkter kan leda till allvarliga skador eller dödsfall.

Förvara produkten utom räckhåll för små barn, i synnerhet under användning och medan den svalnar.

VAR FÖRSIKTIG

Håll händer och ansikte borta från ångventilationen under användning.



VAR FÖRSIKTIG

Om locket öppnas under tillagningen kan het ånga släppas ut. Var försiktig när locket öppnas.



VAR FÖRSIKTIG

Rör inte vid innergrytan under eller direkt efter användning, eftersom den kan vara varm.

- Skaka INTE produkten under användning.
- Använd INTE produkten för andra ändamål än matlagning.
- Överfyll INTE produkten.
- Använd INTE produkten för fritering i olja.

OBSERVERA

Rengör produkten regelbundet för att förhindra att ytans material försämras.

VAR FÖRSIKTIG

Se till att produkten är avstängd och har svalnat innan den rengörs. I annat fall kan det leda till elstötar eller brännskador.

- Låt produkten torka helt efter rengöring innan den ställs undan eller används igen.
- Använd INTE slipande rengöringsmedel, skurborstar, lösningsmedel eller metallföremål för att rengöra produkten.
- Använd ett eluttag med rätt spänning och korrekt jordning.

VARNING

Vid brand ska du stänga av produkten och täcka över lågorna, till exempel med en brandfilt. Försök INTE släcka branden med vatten.

- Använd INTE produkten med en extern timer eller ett separat fjärrkontrollsystem.
- Använd INTE produkten med våta händer eller när den är i kontakt med vatten.
- Använd INTE någon annan innergryta än den som medföljer produkten.
- Använd INTE produkten med en tom innergryta.
- Använd INTE produkten om den är skadad.
- Produkten fungerar effektivt på en höjd mellan 0 och 2 000 meter.
- Klickande eller fräsande ljud under drift är normala.
- Kontakta ett auktoriserat servicecenter för reparationer eller reservdelar.
- Felaktig användning kan leda till personskador.
- Undvik att spilla vätska på kontakten.

OBSERVERA

Kassera produkten på ett ansvarsfullt sätt och lämna den till en insamlingsplats för elektrisk utrustning.

OBSERVERA

Låt endast behörig personal reparera eller demontera produkten för att förhindra brand, elstötar eller personskador. Felaktiga reparationer eller otillåtna modifieringar av viktiga delar kan äventyra produktens säkerhet. Detta kan leda till funktionsfel, överhettning eller brand.

- Använd INTE apparaten utomhus eller på lägre höjd än 850 mm från golvet.

Denna produkt är avsedd för användning i hushåll och liknande tillämpningar såsom:

- personalkök i butiker, kontor och andra arbetsmiljöer
 - lantbruksmiljöer
 - av gäster på hotell, motell och i andra typer av boenden
 - på bed and breakfast-boenden.
- Produkten får inte användas av barn under 8 år. Produkten får användas av barn över 8 år om de står under ständig uppsikt. Produkten får bara användas av personer med nedsatt fysisk, sensorisk eller mental förmåga, eller av personer med begränsad erfarenhet, om de övervakas eller instrueras i säker användning och förstår de risker som är förknippade med produkten. Håll produkten och sladden utom räckhåll för barn under 8 år. Rengöring och underhåll ska inte utföras av barn.
 - Köksmaskiner ska placeras på ett stabilt underlag med handtagen placerade så att het vätska inte kan spillas ut.
 - Om nätsladden är skadad måste den bytas ut mot en specialsladd från tillverkaren eller en auktoriserad servicefirma.
 - Produkten får inte doppas i vatten.
 - Värmeelementet förblir varmt efter användning.
 - Programvara, fast programvara och hårdvaruversioner som påverkar överensstämmelsen med väsentliga krav.

Miljöhänsyn

Bortskaffande av hushållsapparater

Symbolen  på produkten eller dess förpackningsmaterial betyder att produkten inte får hanteras som hushållsavfall. Den ska i stället lämnas till en lämplig återvinningsstation för

elektrisk och elektronisk utrustning. Genom att säkerställa att produkten bortskaffas på rätt sätt bidrar du till att förhindra potentiella negativa konsekvenser för miljön och människors

hälsa, som annars skulle kunna orsakas av felaktigt bortskaffande av produkten. För mer detaljerad information om hur man återvinner denna produkt, kontakta kommunen, din återvinningsstation eller det varuhus där du köpte produkten.

Bortskaffande av förpackningsmaterial

Material med symbolen  kan återvinnas. Kasta förpackningsmaterialet i en lämplig container för återvinning.

Beskrivning av produkten

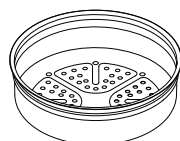
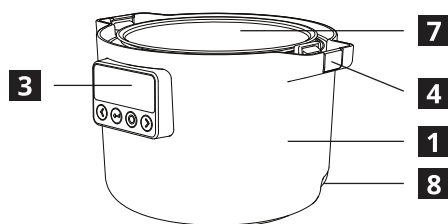
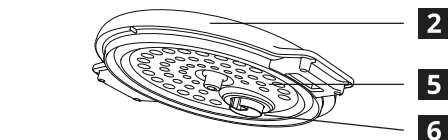

1 st. ångbricka



1 st. strömkabel

- 1** Huvuddel
- 2** Lock
- 3** Användarpanel
- 4** Låsknapp för lock
- 5** Inre skyddsplatta
- 6** Ångventil
- 7** Innergryta
- 8** Uttag för strömkabel

Användarpanel

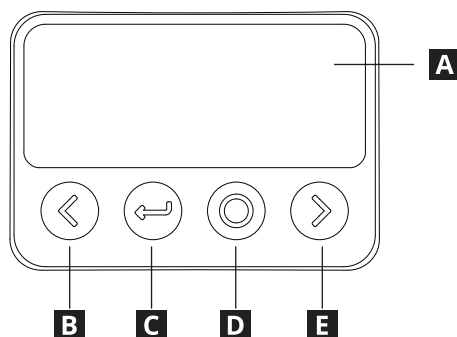

- A** Skärm
- B** Vänster/minska
- C** Bakåt/retur
- D** Bekräfta/vänteläge
- E** Höger/öka

Komma igång

Läs säkerhetsinformationen före första användningen. Ta bort allt förpackningsmaterial och all skyddsfilm och rengör produkten så att den är fri från orenheter. Se avsnittet "Skötsel och rengöring" för mer information.

Produkten går in i vänteläge när den ansluts till strömförsörjningen. Tryck på knappen "Vänteläge" för att väcka den.



Tillsätt ingredienserna och stäng locket. Tryck på "Bekräfta" för att starta programmet, eller tryck på "Höger" för att ställa in en fördröjd start.



Använd knapparna "Vänster" och "Höger" för att växla mellan program. Tryck på knappen "Bekräfta" för att välja ett program.

Under tillagningen visar skärmen temperaturen och återstående tid.







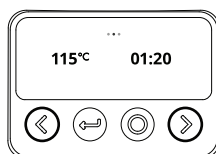









Använd knapparna "Vänster" och "Höger" för att ställa in temperatur och/eller tid efter behov. Vissa program kan inte justeras. Tryck på "Bekräfta" för att gå vidare.

En ljudsignal hörs när programmet är klart. Produkten växlar då automatiskt till varmhållningsfunktionen.



Efter användning ska produkten kopplas ur, rengöras, torkas och ställas undan på en säker plats.

Program

Symbol	Namn	Beskrivning	Tid, h:min (standard)	Temperatur, °C (standard)
	Varmhållning	Håller tillagad mat varm.	24:00	68 °C
	Manuellt läge	Möjliggör anpassad styrning av tid och temperatur.	00:30	100 °C
	Långsam tillagning	Tillagar maten långsamt vid jämn låg temperatur.	08:00	100 °C
	Ris	Kokar riset jämnt och fullständigt.	00:50	120 °C
	Stekning/ sautering	Tillagar maten snabbt på medelhög till hög värme.	00:30	130 °C
	Ångkokning	Tillagar maten jämnt med hjälp av ånga.	00:30	110 °C
	Bakning	Bakar maten med jämn och stabil värme.	00:50	130 °C
	Kokning	Tillagar mat i kokande vatten.	00:30	110 °C
	Yoghurt	Fermenterar mjölk vid jämn låg temperatur.	08:00	40 °C
	Soppa	Kokar soppa långsamt vid låg temperatur.	02:00	110 °C
	Stuvning	Tillagar mat långsamt i vätska vid låg temperatur.	02:00	110 °C
	Gröt	Specialprogram för gröt.	01:30	110 °C
	Havregrynsgröt	Specialprogram för havregrynsgröt.	00:30	100 °C
	Brödjäsning	En jämn, medelhög temperatur under en viss tid.	01:00	40 °C

Skötsel och rengöring



RENGÖR PRODUKTEN EFTER VARJE ANVÄNDNING OCH INNAN DEN STÄLLS UN DAN.
ANVÄND INTE DISKMASKIN FÖR ATT RENGÖRA DELAR AV PRODUKTEN.
LÅT ALLA RENGÖRDA DELAR TORKA HELT INNAN DE STÄLLS UN DAN ELLER ANVÄNDS.

Kontrollera att produkten är bortkopplad från elnätet innan den rengörs.

Rengöra locket

Ta bort locket från produkten. Ta bort den inre plattan genom att klämma fast greppet och dra bort den från locket.

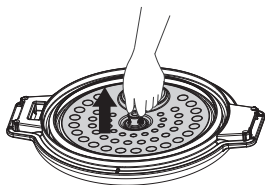

Ta bort ångventilen genom att vrida den moturs så att den frigörs. Observera skårorna på locket och ångventilen.

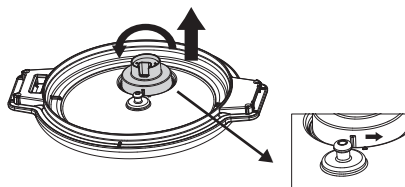

Skölj de separerade delarna med varmt diskvatten. Doppa **INTE** locket i vatten. Diska **INTE** någon del i diskmaskin.

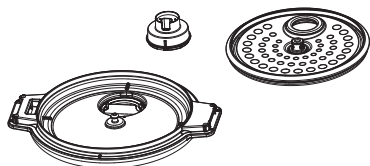

Låt delarna lufttorka innan de sätts ihop igen. Sätt ihop delarna genom att följa dessa steg i omvänd ordning.

AA-2673755-3

Rengöra innergrytan

Ta bort locket. Ta bort innergrytan från huvuddelen.

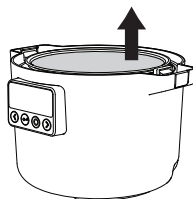

Blötlägg grytan i diskvatten och torka sedan bort eventuella beläggningar. Intorkad smuts kan avlägsnas genom att skrubba med en svamp. Använd **INTE** slipande rengöringsredskap på innergrytan, eftersom de kan repa beläggningen.

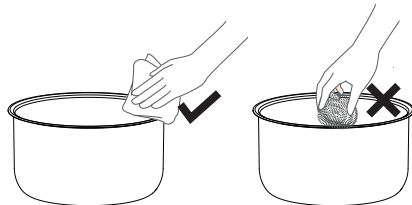

Torka av huvuddelens utsida med en fuktig trasa. Doppa **INTE** huvuddelen i vatten.

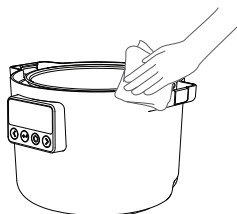

Felsökning

Visas på skärmen	Feltyp	Åtgärd
	Locket har tagits bort under ett tillagningsprogram som inte tillåter detta.	Sätt tillbaka locket och tryck på knappen "Bekräfta"
E1	Fel på lockets övre sensor	Om felkoden kvarstår efter att strömkabeln har dragits ur och satts in igen, ska produkten lämnas in till närmaste kundtjänstcenter för reparation.
E2	Öppen krets i nedre sensor	
EU	Den nedre sensorn har kortslutits	
EU (blinkar)	Fel vid mottagning av kommunikation	
	Fel vid sändning av kommunikation	

Tekniska data

Modelltyp	81MC302601
Märkspänning	220–240 V~
Frekvens	50/60 Hz
Märkeffekt	605–720 W
Kapacitet	3,0 l
Användbar kapacitet	2,0 l
Produktens storlek	303 x 250 x 216 mm
Nettovikt	2,8 kg

- Driftfrekvens: 13,56 MHz.
- Produktens maximala RF-ut effekt: 19.896 dBuA/m @3m.
- Energiförbrukning i energisparläge: 0,8 W.
- Maximal tid för att gå in i energisparläge: 20 minuter.

Serienummer (börja med SN, 22-siffrig kod)

Artikelnummer (8-siffrig kod)

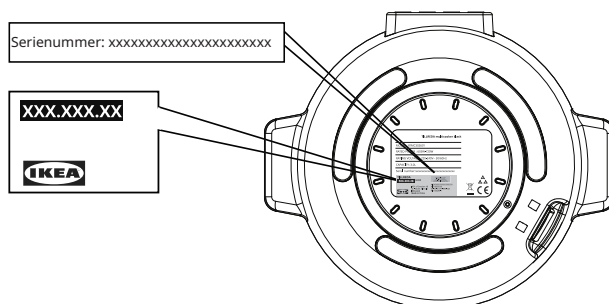

Bilden är endast för referens

Bezpečnostní informace

Před použitím spotřebiče si pečlivě přečtete návod k obsluze a seznamte se s ním, abyste zajistili bezpečné používání. Nesprávné použití může vést ke zranění a poškození. Pokyny uchovávejte vždy se spotřebičem pro budoucí použití.

- Tento spotřebič je určen pouze k vaření.
- Tento spotřebič je navržen pouze pro použití v interiéru domácnosti.
- Tento spotřebič mohou používat a čistit děti od 8 let a osoby s omezenými fyzickými, smyslovými nebo duševními schopnostmi, pokud jim byl poskytnut dohled a pokyny týkající se bezpečného použití spotřebiče a pokud rozumí rizikům a nebezpečí. Pokud nejsou děti do 8 let a osoby se silným postižením pod nepřetržitým dozorem, neměly by mít ke spotřebiči přístup.
- Zajistěte, aby byl spotřebič během používání umístěn na suchém stabilním povrchu a aby nebyly blokovány ventilační otvory.
- Zajistěte, aby potraviny před nebo během používání neblokovaly ventilační otvory pro páru.

⚠ VAROVÁNÍ

Zabraňte dětem si se spotřebičem hrát. Tento spotřebič není hračka. Používání elektrických spotřebičů bez dozoru může vést k vystavení rizikům, která mohou mít za následek vážná zranění nebo smrt.

Spotřebič uchovávejte mimo dosah malých dětí, zejména během používání a chladnutí.

⚠ UPOZORNĚNÍ

Během používání držte ruce a obličej mimo ventilační otvor pro páru.



⚠ UPOZORNĚNÍ

Při otevírání víka během vaření může unikat horká pára. Při otevírání víka buďte opatrní.



⚠ UPOZORNĚNÍ

Během používání nebo krátce po něm se nedotýkejte vnitřní nádoby, protože může být horká.

- Spotřebičem během používání **NETŘESTE**.
- **NEPOUŽÍVEJTE** spotřebič k jinému účelu než k vaření.
- Spotřebič **NEPŘEPLŇUJTE**.
- Tento spotřebič **NEPOUŽÍVEJTE** ke smažení v oleji.

POZOR

Spotřebič pravidelně čistěte, abyste zabránili zhoršení kvality povrchového materiálu.

⚠ UPOZORNĚNÍ

Před čištěním se ujistěte, že je spotřebič odpojen od napájení a vychladlý.

V opačném případě může dojít k úrazu elektrickým proudem a popáleninám.

- Po čištění nechte spotřebič zcela vyschnout, než jej uložíte nebo znovu použijete.
- Při čištění spotřebiče **NEPOUŽÍVEJTE** abrazivní prostředky, abrazivní čisticí houbičky, rozpouštědla ani kovové předměty.
- Ujistěte se, že používáte elektrickou zásuvku s vhodným napětím a uzemněním.

⚠ VAROVÁNÍ

V případě požáru spotřebič vypněte a poté zakryjte plamen, např. hasicí dekou. **NEPOKOUŠEJTE** se hasit oheň vodou.

- NEOVLÁDEJTE spotřebič pomocí externího časovače ani žádného samostatného dálkově ovládaného systému.
- NEOVLÁDEJTE spotřebič vlhkýma rukama ani jej neovládejte, je-li v kontaktu s vodou.
- NEOVLÁDEJTE spotřebič s jinou nádobou než tou, která je součástí balení.
- NEOVLÁDEJTE spotřebič s prázdnou nádobou.
- NEPOUŽÍVEJTE spotřebič, je-li poškozený.
- Tento spotřebič funguje efektivně v nadmořských výškách mezi 0 a 2 000 m.
- Cvakání nebo syčení během provozu je normální.
- Ohledně opravy nebo výměny dílů kontaktujte autorizované servisní středisko.
- Nesprávné použití může způsobit zranění.
- Zabraňte rozlití tekutin na konektor.

POZOR

Tento spotřebič zlikvidujte zodpovědně v určeném sběrném místě pro elektrické výrobky.

POZOR

Aby se zabránilo požáru, úrazu elektrickým proudem nebo zranění, smí spotřebič opravovat nebo rozebírat pouze oprávněný personál. Nesprávná oprava nebo neoprávněné změny důležitých dílů mohou ohrozit bezpečnost spotřebiče. Může dojít k poruše, přehřátí nebo požáru.

- Spotřebič NEPOUŽÍVEJTE venku ani ve výšce nižší než 850 mm od podlahy.

Tento spotřebič je určen pro použití v domácnosti a k podobným účelům, jako jsou:

- kuchyňské prostory zaměstnanců v obchodech, kancelářích a jiných pracovních prostředích;
- zážitkové farmy;
- využití klienty v hotelech, motelech nebo jiných typech prostředí poskytujících ubytování;
- ubytování poskytující nocleh se snídaní;
- Tento spotřebič nesmí používat děti ve věku od 0 do 8 let. Tento spotřebič mohou používat děti ve věku od 8 let, pokud jsou pod neustálým dohledem. Tento spotřebič mohou používat osoby s omezenými fyzickými, smyslovými nebo duševními schopnostmi, nebo bez patřičných zkušeností a znalostí, pokud jim byl poskytnut dohled nebo pokyny týkající se použití spotřebiče bezpečným způsobem a pokud rozumí případnému nebezpečí. Spotřebič a jeho kabel udržujte mimo dosah dětí mladších 8 let. Čištění a uživatelskou údržbu nesmí provádět děti.
- Varné spotřebiče by měly být umístěny stabilně s rukojetmi tak, aby nedošlo k rozlití horkých tekutin.
- Pokud je sada kabelu poškozena, musí být vyměněna za speciální sadu kabelu od výrobce nebo jeho servisního zástupce.
- Spotřebič nesmí být ponořen do vody.
- Povrch topného tělesa je po použití vystaven zbytkovému teplu.
- Verze softwaru nebo firmwaru a hardwaru ovlivňují shodu se základními požadavky.

Ekologické informace

Likvidace domácích spotřebičů

Symbol  uvedený na výrobku nebo jeho obalu znamená, že výrobek nesmí být považován za běžný komunální odpad. Namísto toho musí být odevzdán do sběrného místa pro recyklaci elektrického a elektronického zařízení.

Zajištěním správné likvidace tohoto výrobku pomůžete zabránit možným negativním dopadům na životní prostředí a lidské zdraví, ke kterým by mohlo v důsledku nesprávné likvidace tohoto výrobku dojít. Podrobnější informace

týkající se recyklace tohoto výrobku Vám sdělí na místním úřadu, společnost provádějící likvidaci domovního odpadu nebo v obchodě, ve kterém jste výrobek zakoupili.

Likvidace obalových materiálů

Materiály se symbolem  lze recyklovat. Obaly likvidujte ve vhodném sběrném kontejneru, aby došlo k jejich recyklaci.

Popis spotřebiče

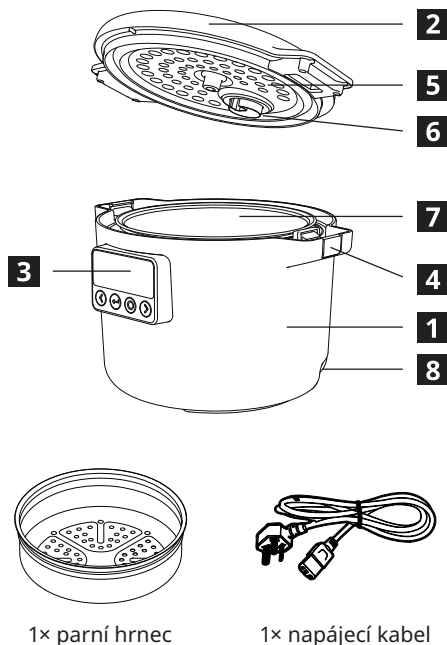

- 1** Hlavní část
- 2** Víko
- 3** Uživatelské rozhraní
- 4** Tlačítko zámku víka
- 5** Vnitřní krycí deska
- 6** Parní ventil
- 7** Vnitřní nádoba
- 8** Zásuvka napájecího kabelu

Uživatelské rozhraní

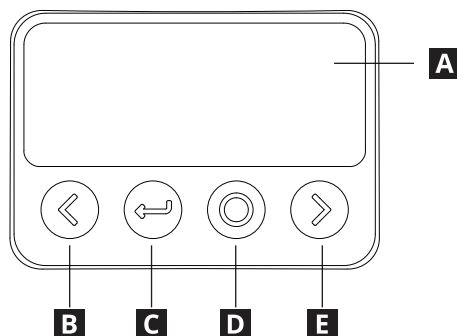

- A** Displej
- B** Vlevo / snížit
- C** Zpět / návrat
- D** Potvrdit / pohotovostní režim
- E** Vpravo / zvýšit

Začínáme

Před prvním použitím si přečtete bezpečnostní informace. Ujistěte se, že jsou odstraněny všechny obalové materiály a ochranné fólie, a vyčistěte zařízení, aby neobsahovalo žádné nečistoty. Další informace naleznete v části Čištění a údržba.

Po připojení k elektrické síti se spotřebič zapne do pohotovostního režimu. Stisknutím tlačítka „Pohotovostní režim“ spotřebič probudíte.



Pomocí tlačítek „Vlevo“ a „Vpravo“ můžete procházet programy. Stisknutím tlačítka „Potvrdit“ vyberete program.



Pomocí tlačítek „Vlevo“ a „Vpravo“ upravte teplotu a/nebo čas, pokud je to nutné. Některé programy úpravu nepodporují. Pokračujte stisknutím tlačítka „Potvrdit“.

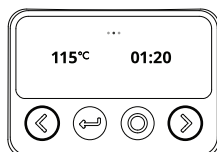

Po použití spotřebič odpojte od napájení, vyčistěte a po vysušení uložte na bezpečném místě.

Přidejte ingredience a zavřete víko. Stisknutím tlačítka „Potvrdit“ spustíte program nebo stisknutím tlačítka „Vpravo“ vyberete zpožděný start.

















Během vaření se na displeji zobrazuje teplota a zbývající doba.



Po skončení programu se ozve zvukový signál. Spotřebič poté automaticky přejde do režimu udržování teploty.



Programy

Symbol	Název	Popis	Doba, h:min (výchozí)	Teplota, °C (výchozí)
	Udržování teploty	Udržuje teplotu hotového teplého jídla.	24:00	68 °C
	Manuální režim	Umožňuje vlastní nastavení doby a teploty.	00:30	100 °C
	Pomalé vaření	Vaří jídlo pomalu při nízké, stálé teplotě.	08:00	100 °C
	Rýže	Vaří rýži rovnoměrně a důkladně.	00:50	120 °C
	Smažení/ restování	Vaří jídlo rychle při střední až vysoké teplotě.	00:30	130 °C
	Pára	Vaří jídlo pomocí páry pro rovnoměrné vaření.	00:30	110 °C
	Pečení	Peče jídlo pomocí rovnoměrného tepla.	00:50	130 °C
	Vaření	Vaří jídlo ve vroucí vodě.	00:30	110 °C
	Jogurt	Fermentuje mléko při stálé nízké teplotě.	08:00	40 °C
	Polévka	Vaří polévku při pomalé, mírné teplotě.	02:00	110 °C
	Dušení	Vaří jídlo v tekutině při pomalé, mírné teplotě.	02:00	110 °C
	Kaše	Speciální program pro kaši.	01:30	110 °C
	Ovesná kaše	Speciální program pro ovesnou kaši.	00:30	100 °C
	Kynutí chleba	Stálá teplota po stanovenou dobu.	01:00	40 °C

Údržba a čištění



PO KAŽDÉM POUŽITÍ A PŘED SKLADOVÁNÍM SPOTŘEBIČ VYČISTĚTE. ŽÁDNÉ ČÁSTI SPOTŘEBIČE NEDÁVEJTE DO MYČKY NÁDOBÍ. VŠECHNY VYČIŠTĚNÉ ČÁSTI PŘED SKLADOVÁNÍM NEBO POUŽITÍM NECHTE ÚPLNĚ VYSCHNOUT.

Před čištěním spotřebiče se ujistěte, že je spotřebič odpojen od hlavního elektrického napájení.

Čištění víka

Sejměte víko z výrobku. Sejměte vnitřní desku uchopením za úchyt a vytažením z víka.

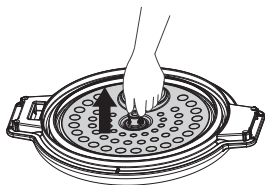

Sejměte parní ventil otočením proti směru hodinových ručiček, aby se odemkl. Všimněte si zářezů na víku a parním ventilu.

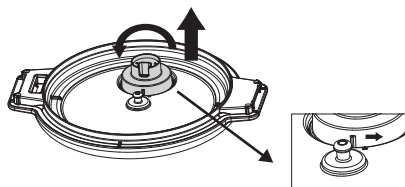

Oddělené části opláchněte teplou vodou a mycím prostředkem. **NEPONOŘUJTE** víko do vody. **NEMYJTE** žádné části v myčce nádobí.

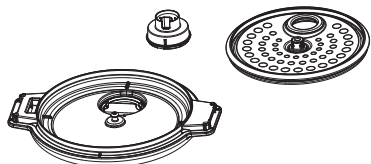

Nechte části před opětovným sestavením vyschnout na vzduchu. Při opětovném sestavení postupujte v opačném pořadí.

Čištění hrnce

Sejměte víko. Vymějte vnitřní nádobu z hrnce.

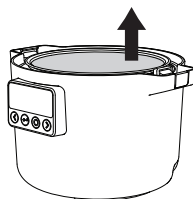

Namočte nádobu do vody s mycím prostředkem a setřete zbytky. Odolnější zbytky lze odstranit pomocí houbičky. K čištění vnitřní nádoby **NEPOUŽÍVEJTE** abrazivní čisticí prostředky, aby nedošlo k poškrábání povrchu.

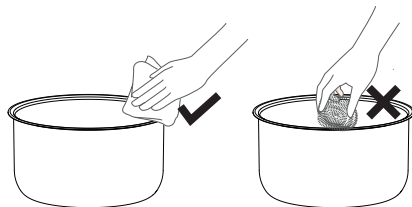

Vnější povrch hrnce otřete vlhkým hadříkem. Hrnec **NEPONOŘUJTE** do vody.

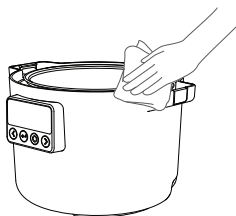

Řešení potíží

Zobrazení na displeji	Typ poruchy	Způsob řešení
	Víko bylo sejmuto během programu vaření, který to neumožňuje.	Vratte víko na hrnec a stiskněte tlačítko „Potvrdit“.
E1	Vadný snímač horního krytu	Pokud po odpojení napájecího kabelu a jeho opětovném připojení spotřebič stále zobrazuje chybový kód, odnese jej k opravě do místního poprodejšího servisního střediska.
E2	Rozpojený obvod se spodním snímačem	
E2	Spodní snímač je zkratován	
EU	Porucha příjmu komunikace	
EU (bliká)	Porucha přenosu komunikace	

Technické údaje

Typ modelu	81MC302601
Jmenovité napětí	220–240 V~
Jmenovitý kmitočet	50/60 Hz
Jmenovitý příkon	605–720 W
Kapacita	3,0 l
Využitelná kapacita	2,0 l
Velikost výrobku	303 × 250 × 216 mm
Hmotnost netto	2,8 kg

- Frekvenční rozsah (13,56 MHz).
- Maximální výstupní radiofrekvenční výkon výrobku 19.896 dBuA/m @3m.
- Spotřeba energie v režimu nízké spotřeby: 0,8 W.
- Maximální doba potřebná k dosažení režimu nízké spotřeby energie: 20 minut.

Sériové číslo (začíná písmeny „SN“, 22místné číslo)

Číslo výrobku (8místné číslo)

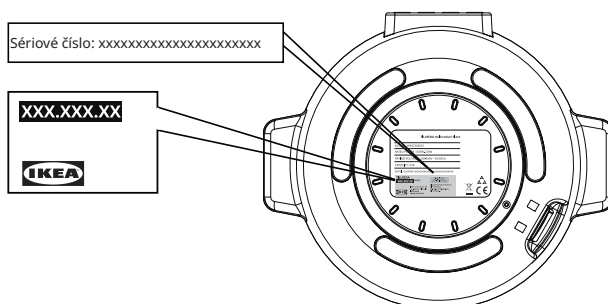

Obrázek slouží pouze k referenčním účelům

Información de seguridad

Para un uso seguro del aparato, lea detenidamente y familiarícese con el manual de instrucciones antes de su utilización. Un uso inadecuado puede causar lesiones personales y daños materiales. Guarde siempre las instrucciones junto con el aparato para futuras consultas.

- Este aparato ha sido diseñado exclusivamente para cocinar.
- Este aparato sirve solo para un uso doméstico y en interiores.
- Este aparato puede ser utilizado o limpiado por niños mayores de 8 años y por personas con capacidades físicas, sensoriales o mentales reducidas, siempre que cuenten con supervisión y se les proporcionen instrucciones sobre el uso seguro del aparato y comprendan los riesgos. Los niños menores de 8 años y las personas con discapacidades importantes deben mantenerse alejados del aparato, a menos que sean supervisados continuamente.
- Durante su uso, coloque el aparato sobre una superficie que esté seca y sea estable, asegurándose de que nada bloquee las salidas de aire.
- Evite que la comida obstruya las salidas de vapor antes y durante su uso.

ADVERTENCIA

No deje que los niños jueguen con este aparato. Este aparato no es un juguete. El manejo de aparatos eléctricos sin la debida supervisión implica graves riesgos, incluyendo la posibilidad de sufrir lesiones mortales.

Mantenga el aparato fuera del alcance de los niños, tanto durante su funcionamiento como en el periodo de enfriamiento posterior.

PRECAUCIÓN

No acerque las manos ni la cara a la salida de vapor cuando esté en uso.



PRECAUCIÓN

Al abrir la tapa durante la cocción, podría salir vapor caliente. Tenga cuidado al abrir la tapa.



PRECAUCIÓN

No toque el recipiente interior durante o inmediatamente después de usarlo, ya que podría estar caliente.

- NO agite el aparato mientras esté en funcionamiento
- NO utilice este aparato para otro fin que no sea cocinar.
- NO llene el aparato en exceso.
- NO utilice este aparato para freír con abundante aceite.

ATENCIÓN

Limpie regularmente el aparato para evitar que el material de la superficie se deteriore.

PRECAUCIÓN

Antes de limpiar el aparato, compruebe que esté apagado, desenchufado y se haya enfriado por completo. De lo contrario, podría sufrir descargas eléctricas y quemaduras.

- Asegúrese de que el aparato esté completamente seco después de limpiarlo y antes de guardarlo o usarlo de nuevo.
- NO utilice productos abrasivos, estropajos duros, disolventes ni objetos metálicos para limpiar el aparato.

- Verifique que el enchufe utilizado cuente con el voltaje correcto y una conexión a tierra apropiada.

⚠ ADVERTENCIA

En una situación de incendio, desconecte el equipo y sofoque las llamas utilizando, por ejemplo, una manta ignífuga. NO intente apagar el fuego con agua.

- NO utilice temporizadores externos ni sistemas de control remoto para manejar el aparato.
- NO utilice el aparato si tiene las manos mojadas o si ha estado en contacto con agua.
- NO lo utilice con recipientes distintos al original proporcionado con el aparato.
- NO utilice el aparato con el recipiente vacío.
- NO utilice el aparato si presenta daños.
- Este aparato funciona correctamente entre los 0 y los 2000 metros de altitud.
- La emisión de sonidos similares a clics o burbujeos es una característica normal del equipo en funcionamiento.
- Para reparaciones o adquisición de repuestos, diríjase a un centro de servicio técnico autorizado.
- Un uso inadecuado puede causar lesiones.
- Evite las salpicaduras en el conector.

ATENCIÓN

Este aparato debe desecharse de manera responsable en un centro especial de recogida de residuos eléctricos.

ATENCIÓN

Para prevenir incendios, descargas eléctricas o lesiones, las reparaciones o el desmontaje del aparato debe ser realizado exclusivamente por personal cualificado. Modificar o reparar de forma inadecuada los componentes principales puede comprometer la seguridad del equipo. Esto puede provocar un mal funcionamiento, calentamiento excesivo o incendios.

- NO utilice el aparato en exteriores ni a una altura inferior a 850 mm sobre el suelo.

Este aparato está concebido para utilizarse en entornos domésticos y similares, como:

- Zonas de cocina para empleados en tiendas, oficinas y otros entornos de trabajo;
- Granjas;
- Por clientes de hoteles, moteles y otros entornos residencias similares;
- En alojamientos tipo bed and breakfast;
- Este aparato no debe ser utilizado por niños de entre 0 y 8 años. Este aparato puede ser utilizado por menores a partir de los 8 años, siempre y cuando se utilice bajo supervisión continua. Este aparato puede ser utilizado por personas cuyas capacidades físicas, sensoriales o mentales estén disminuidas o que carezcan de la experiencia y conocimientos suficientes para manejarlo, siempre que cuenten con supervisión o se les instruya en el uso seguro del mismo y comprendan los riesgos que acarrea. Mantenga el aparato y su cable fuera del alcance de los niños menores de 8 años. La limpieza y el mantenimiento no deben ser realizados por niños.
- Los aparatos de cocina deben colocarse en una posición estable y con las asas de modo que no se produzcan derrames de líquidos calientes.
- Si el cable presenta daños, debe sustituirse por un juego de cables especiales, que puede adquirirse al fabricante o su servicio técnico autorizado.
- El aparato no debe sumergirse en líquidos.
- La superficie del elemento calefactor mantiene calor residual después de su uso.
- Cambios en las versiones de software, firmware o hardware que afectan al cumplimiento de los requisitos fundamentales.

Cuestiones medioambientales

Eliminación de electrodomésticos

El símbolo  en el producto y en el embalaje indica que este producto no puede ser tratado como residuo
AA-2673755-3

doméstico. Este producto debe eliminarse en el punto de recogida para reciclaje de equipamiento eléctrico y

electrónico. La correcta eliminación de este producto ayuda a prevenir las consecuencias negativas para el medio ambiente y la salud. Para obtener una información más detallada sobre el reciclaje de este producto, póngase en contacto con las autoridades locales, el servicio de recogida de residuos domésticos o el comercio donde ha adquirido el producto.

Eliminación de los materiales de embalaje

Los materiales marcados con el símbolo  son reciclables. Deposite el embalaje en un contenedor adecuado para su reciclaje.

Descripción del producto

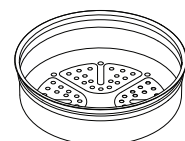
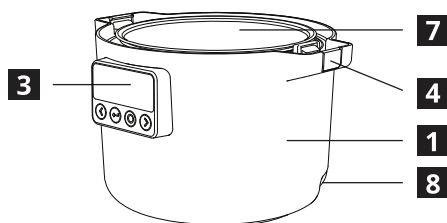
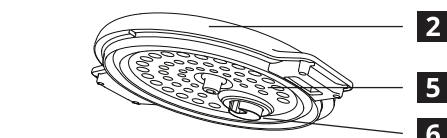

1 vaporera

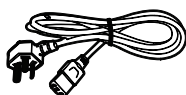

1 cable de alimentación

- 1** Unidad principal
- 2** Tapa
- 3** Interfaz de usuario
- 4** Botón de bloqueo de la tapa
- 5** Placa de la cubierta interior
- 6** Válvula de vapor
- 7** Recipiente interior
- 8** Toma del cable de alimentación

Interfaz de usuario

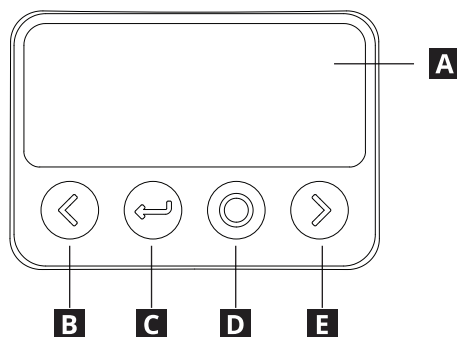

- A** Pantalla
- B** Izquierda/Disminuir
- C** Atrás/Volver
- D** Confirmar/En espera
- E** Derecha/Aumentar

Primeros pasos

Lea la información de seguridad antes de usar el aparato por primera vez. Retire todo el embalaje y las películas protectoras, luego limpie el aparato para eliminar cualquier residuo o suciedad. Consulte la sección de Limpieza y Cuidado para obtener más información.

El aparato se encenderá en modo de espera cuando lo conecte a la alimentación. Pulse el botón «En espera» para activarlo.



Añada los ingredientes y cierre la tapa. Pulse «Confirmar» para iniciar el programa, o «Derecha» para seleccionar un inicio diferido.



Utilice los botones «Izquierda» y «Derecha» para navegar por los programas. Pulse el botón «Confirmar» para seleccionar un programa.



Durante el proceso de cocinado, en la pantalla aparecerá la temperatura y el tiempo restante.







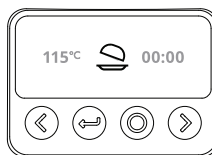



Utilice los botones «Izquierda» y «Derecha» para establecer la temperatura o el tiempo, si es necesario. No es posible realizar ajustes en ciertos programas. Pulse «Confirmar» para continuar.

Al finalizar el programa, el aparato emitirá un sonido. El aparato activará automáticamente la función Mantener caliente.



Cuando finalice de usar el aparato, desenchúfelo, límpielo y guárdelo en un lugar seguro cuando esté seco.

Programas

Símbolo	Nombre	Descripción	Tiempo, h:min (predeterminado)	Temperatura, °C (predeterminado)
	Mantener caliente	Mantiene los alimentos cocinados calientes.	24:00	68°C
	Modo manual	Permite controlar el tiempo y la temperatura a su gusto.	00:30	100°C
	Cocinado lento	Cocina los alimentos despacio a una temperatura baja y constante.	08:00	100°C
	Arroz	Cocina el arroz de manera que queda bien cocido por igual.	00:50	120°C
	Freír/ Saltear	Cocina los alimentos rápido a fuego medio-alto.	00:30	130°C
	Vapor	Cocina los alimentos con vapor logrando una cocción uniforme.	00:30	110°C
	Hornear	Hornea los alimentos a una temperatura constante y uniforme.	00:50	130°C
	Hervir	Cocina los alimentos en agua hirviendo.	00:30	110°C
	Yogur	Fermenta la leche a una temperatura baja y constante.	08:00	40°C
	Sopa	Cocina la sopa a fuego lento y suave.	02:00	110°C
	Guiso	Cocina alimentos en líquido a temperatura suave y prolongada.	02:00	110°C
	Gachas	Programa especial para gachas.	01:30	110°C
	Avena	Programa especial para avena.	00:30	100°C
	Pan	Temperatura suave constante durante un tiempo determinado.	01:00	40°C

Cuidado y limpieza



**LIMPIE EL APARATO TRAS CADA USO Y ANTES DE GUARDARLO
NO META PIEZAS DEL APARATO EN EL LAVAVAJILLAS PARA LAVARLAS.
ESPERE A QUE TODAS LAS PIEZAS SE SEQUEN POR COMPLETO ANTES DE
GUARDARLAS O USARLAS.**

Antes de limpiar el aparato, asegúrese de haberlo desconectado de la corriente.

Limpieza de la tapa

Retire la tapa del producto. Retire la placa interior pellizcando el asa y tirando de ella.

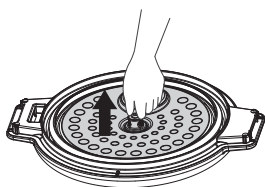

Retire la válvula de vapor girándola hacia la izquierda para desbloquearla. Observe las muescas de la tapa y la válvula de vapor.

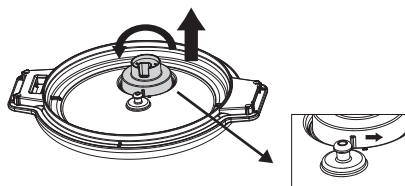

Enjuague las piezas con agua templada y jabón. NO sumerja la tapa. NO lave las piezas en el lavavajillas.

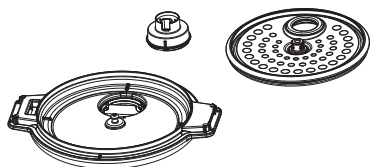

Limpieza del recipiente

Retire la tapa. Retire el recipiente interior de la olla.

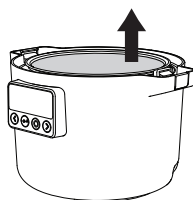

Sumerja el recipiente en agua con jabón y limpie la suciedad. La suciedad más complicada se puede eliminar con una esponja. Para preservar el revestimiento del recipiente interior, se recomienda evitar el uso de limpiadores abrasivos que puedan causar rayaduras.

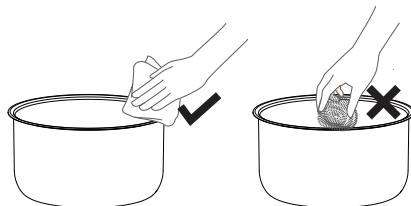

Limpie el exterior de la olla con un paño húmedo. NO sumerja la olla en agua.

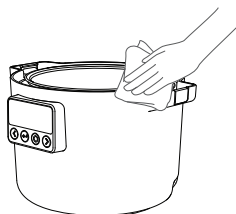

Deje que las piezas se sequen al aire antes de colocarlas de nuevo. Para volver a colocarlas, siga estos pasos en orden inverso.

Solución de problemas

Pantalla	Tipo de fallo	Solución
	La tapa se ha retirado durante un programa de cocinado en el que no se puede quitar.	Coloque de nuevo la tapa en la olla y pulse el botón «Confirmar».
	Fallo en el sensor de la tapa superior	
E1	Circuito abierto con el sensor inferior	
E2	Cortocircuito en el sensor inferior	
EU	Fallo de recepción comunicación	
EU (intermitente)	Fallo de transmisión de comunicación	Si, tras reiniciar el aparato desconectando y volviendo a conectar el cable de alimentación, el código de error persiste, acuda al servicio técnico autorizado más cercano para su reparación.

Datos técnicos

Tipo de modelo	81MC302601
Tensión nominal	220-240 V~
Frecuencia nominal	50/60 Hz
Potencia nominal	605-720 W
Capacidad	3,0 l
Capacidad útil	2,0 l
Dimensiones del producto	303 x 250 x 216 mm
Peso neto	2,8 kg

- Rango de frecuencia (13,56 MHz).
- Potencia máxima de salida de RF del producto: 19.896 dBuA/m @3m.
- Consumo de energía en modo de bajo consumo: 0,8 W.
- Tiempo máximo necesario para alcanzar el modo de bajo consumo: 20 minutos.

Número de serie
(comienza con SN,
código de 22 dígitos)

Número de artículo
(código de 8 dígitos)



Imagen solo de referencia

Informazioni per la sicurezza

Prima di usare l'apparecchio, leggere attentamente e comprendere a fondo le istruzioni per l'uso, al fine di garantire la sicurezza. L'uso improprio può causare lesioni e danni. Conservare le istruzioni come riferimento futuro.

- Questo dispositivo è destinato soltanto alla cottura.
- Questo dispositivo è destinato soltanto all'uso domestico e in ambienti interni.
- Questo apparecchio può essere usato o pulito da bambini a partire dagli 8 anni e da persone con capacità fisiche, sensoriali o mentali ridotte, purché sotto supervisione e dopo aver loro fornito istruzioni sull'uso sicuro dell'apparecchio e a condizione che abbiano compreso i rischi correlati. I bambini di età inferiore agli 8 anni e le persone con disabilità gravi non devono avvicinarsi all'apparecchio, a meno che siano continuamente supervisionati.
- Appoggiare l'apparecchio su una superficie asciutta e stabile durante l'uso e non ostruire le aperture di ventilazione.
- Verificare che gli alimenti non ostruiscano le aperture di ventilazione del vapore prima e durante l'uso.

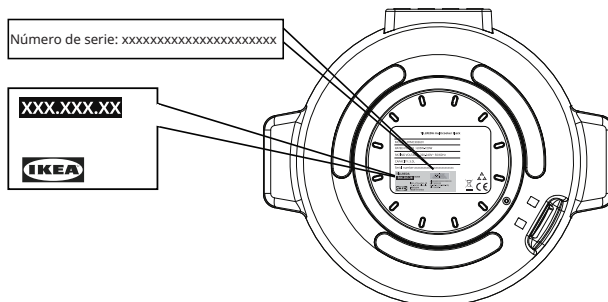
PERICOLO

Non lasciare che i bambini giochino con questo apparecchio. Questo apparecchio non è un giocattolo. L'uso di elettrodomestici senza supervisione può comportare l'esposizione a rischi e a lesioni gravi o mortali.

Tenere l'apparecchio fuori dalla portata dei bambini piccoli, in particolare durante l'uso e il raffreddamento.

AVVERTENZA

Non avvicinare le mani e il viso allo sfianto del vapore durante l'uso.



AVVERTENZA

Se si apre il coperchio durante la cottura, può uscire del vapore molto caldo. Prestare attenzione quando si apre il coperchio.



AVVERTENZA

Evitare di toccare la pentola interna durante o subito dopo l'uso: può essere molto calda.

- NON agitare l'apparecchio mentre è in funzione.
- NON utilizzare questo apparecchio per scopi diversi dalla cottura.
- NON riempire l'apparecchio eccessivamente.
- NON utilizzare questo apparecchio per friggere con abbondante olio.

ATTENZIONE

Pulire l'apparecchio regolarmente per prevenire il deterioramento del materiale di superficie.

AVVERTENZA

Verificare che l'apparecchio sia scollegato dall'alimentazione elettrica e freddo, prima di pulirlo. In caso contrario, esiste il rischio di scariche elettriche e ustioni.

- Dopo la pulizia, lasciare asciugare completamente l'apparecchio prima di riporlo o di utilizzarlo di nuovo.
- NON usare prodotti abrasivi, spugnette abrasive, solventi o oggetti metallici per pulire l'apparecchio.
- Utilizzare una presa elettrica con tensione adeguata e collegata a terra.

PERICOLO

In caso di incendio, spegnere l'apparecchio e coprire la fiamma, ad esempio con una coperta antincendio. NON tentare di spegnere il fuoco con acqua.

- NON mettere in funzione l'apparecchio con un timer esterno o con un sistema di comando a distanza diverso da quello in dotazione.
- NON utilizzare l'apparecchio con le mani bagnate o quando è bagnato.
- NON utilizzare l'apparecchio con una pentola diversa da quella fornita.
- NON utilizzare l'apparecchio con la pentola vuota.
- NON usare l'apparecchio se è danneggiato.
- Questo apparecchio funziona correttamente ad altitudini comprese tra 0 e 2.000 m.
- Eventuali suoni scoppiettanti o sibilanti durante il funzionamento sono normali.
- Per la riparazione o la sostituzione dei componenti, rivolgersi a un centro di assistenza autorizzato.
- L'uso improprio può causare lesioni.
- Evitare il contatto del connettore con liquidi.

ATTENZIONE

Smaltire questo apparecchio in modo responsabile, in un punto di raccolta specifico per i prodotti elettrici.

ATTENZIONE

Per evitare incendi, scariche elettriche e lesioni, solo il personale autorizzato può riparare o smontare l'apparecchio. Riparazioni improprie o modifiche non autorizzate a componenti fondamentali possono compromettere la sicurezza dell'apparecchio. Possono causare malfunzionamenti, surriscaldamento o incendio.

- NON utilizzare l'apparecchio all'aperto o ad altezze inferiori a 850 mm dal pavimento.

L'apparecchio è destinato per attività domestiche e simili, ad esempio:

- Aree adibite a cucina di negozi, uffici e altri ambienti di lavoro
- Cascine
- Clienti di hotel, motel e altri ambienti di tipo residenziale
- Strutture di tipo bed & breakfast
- Questo apparecchio non deve essere utilizzato da bambini di età compresa tra 0 e 8 anni. Questo apparecchio può essere utilizzato dai bambini a partire dagli 8 anni di età purché siano costantemente supervisionati. Questo apparecchio può essere utilizzato da persone con capacità fisiche, sensoriali o mentali ridotte o prive di esperienza e conoscenze, purché sotto supervisione o purché vengano fornite loro istruzioni sull'utilizzo sicuro dell'apparecchio e abbiano compreso i pericoli correlati. Tenere l'apparecchio e il cavo fuori dalla portata dei bambini di età inferiore agli 8 anni. Gli interventi di pulizia e manutenzione non devono essere eseguiti dai bambini.
- Gli apparecchi per la cottura devono essere collocati su una superficie stabile, con le maniglie posizionate in modo da evitare la fuoriuscita di liquidi caldi.
- Se il cavo è danneggiato, deve essere sostituito con un cavo specifico fornito dal produttore o da un tecnico dell'assistenza.
- L'apparecchio non deve essere immerso in alcun liquido.
- La superficie dell'elemento riscaldante rimane calda anche dopo l'uso.
- Versioni del software o del firmware e dell'hardware che influiscono sulla conformità ai requisiti essenziali

Consigli per la tutela dell'ambiente

Smaltimento degli elettrodomestici

Il simbolo  sul prodotto o sulla confezione indica che l'articolo non deve essere considerato come un normale rifiuto domestico. Deve essere consegnato a un centro di raccolta per il riciclo di

dispositivi elettrici ed elettronici. Lo smaltimento correttamente di questo prodotto contribuisce a evitare potenziali conseguenze negative per l'ambiente e la salute causate dallo smaltimento

inappropriato. Per ulteriori informazioni sul riciclo di questo prodotto, contattare le autorità locali, il servizio di gestione dei rifiuti domestici o il punto vendita presso il quale è stato acquistato.

Smaltimento dei materiali di imballaggio

I materiali contrassegnati dal simbolo  sono riciclabili. Smaltire i materiali di imballaggio negli appositi contenitori per il riciclo.

Descrizione del prodotto

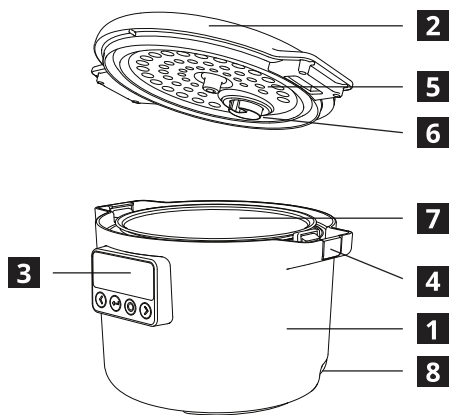

- 1** Corpo principale
- 2** Coperchio
- 3** Interfaccia utente
- 4** Pulsante blocco bambini
- 5** Piastra di copertura interna
- 6** Valvola del vapore
- 7** Pentola interna
- 8** Presa del cavo di alimentazione

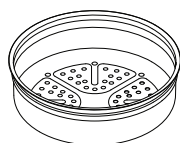

Vaporiera x1

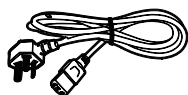

Cavo di alimentazione x1

Interfaccia utente

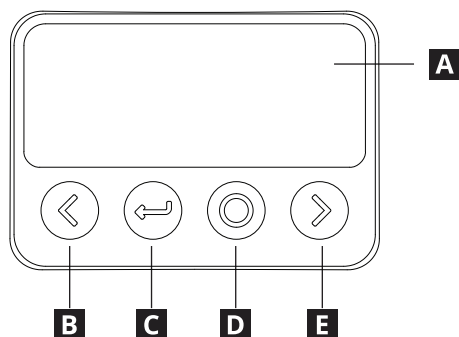

- A** Display
- B** Sinistra / Diminuzione
- C** Indietro / Invio
- D** Conferma / Standby
- E** Destra / Aumento

Per iniziare

Prima del primo utilizzo, leggere le informazioni sulla sicurezza. Verificare di aver rimosso tutti i materiali di imballaggio e le pellicole protettive e pulire l'apparecchio per eliminare eventuali contaminanti. Per ulteriori informazioni, consultare la sezione Pulizia e manutenzione.

L'apparecchio si accende in modalità standby, quando viene collegato all'elettricità. Premere il pulsante "Standby" per attivarlo.



Introdurre gli ingredienti e chiudere il coperchio. Premere "Conferma" per avviare il programma o premere "Destra" per selezionare l'avvio ritardato.



I pulsanti "Sinistra" e "Destra" consentono di spostarsi tra i programmi. Premere il pulsante "Conferma" per selezionare un programma.

Durante la cottura, il display visualizza la temperatura e il tempo rimanente.

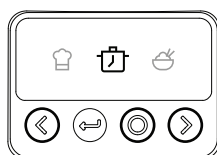

Se necessario, utilizzare i pulsanti "Sinistra" e "Destra" per regolare la temperatura e/o il tempo. Alcuni programmi non supportano le regolazioni. Premere "Conferma" per continuare.

Al termine del programma viene emesso un suono. L'apparecchio passa quindi automaticamente alla funzione di mantenimento della temperatura dell'alimento.



Dopo l'uso, scollegare l'apparecchio, pulirlo e dopo averlo asciugato riporlo in un luogo sicuro.

Programmi

Simbolo	Nome	Descrizione	Tempo, h:min (predefinito)	Temperatura, °C (predefinito)
	Mantenimento della temperatura dell'alimento	Tiene al caldo gli alimenti.	24:00	68 °C
	Modalità manuale	Consente il controllo personalizzato del tempo e della temperatura.	00:30	100 °C
	Cottura lenta	La cottura avviene lentamente, a una temperatura bassa e costante.	08:00	100 °C
	Riso	Cottura uniforme e accurata del riso.	00:50	120 °C
	Rosolare/Saltare	Cottura rapida a fuoco medio-alto.	00:30	130 °C
	Vapore	Utilizzo del vapore per una cottura uniforme.	00:30	110 °C
	Cottura al forno	Cottura con calore costante e uniforme.	00:50	130 °C
	Bollitura	Cottura in acqua bollente.	00:30	110 °C
	Yogurt	Fermentazione del latte a temperatura bassa e costante.	08:00	40 °C
	Zuppa	Cottura della zuppa a bassa temperatura, in modo lento e delicato.	02:00	110 °C
	Stufare	Cottura nel liquido dell'alimento, a bassa temperatura, in modo lento e delicato.	02:00	110 °C
	Porridge	Programma speciale per il porridge.	01:30	110 °C
	Farina d'avena	Programma speciale per il porridge d'avena.	00:30	100 °C
	Lievitazione del pane	Temperatura costante per un tempo prestabilito.	01:00	40 °C

Manutenzione e pulizia



**PULIRE L'APPARECCHIO DOPO OGNI UTILIZZO E PRIMA DI RIPORLO
NON LAVARE NESSUN COMPONENTE DELL'APPARECCHIO IN LAVASTOVIGLIE.
LASCIARE ASCIUGARE COMPLETAMENTE TUTTE LE PARTI PULITE PRIMA
DI RIPORLO O DI USARLO.**

Prima di pulire l'apparecchio, verificare che sia scollegato dalla presa elettrica.

Pulizia del coperchio

Rimuovere il coperchio dal prodotto. Rimuovere la piastra interna afferrando l'impugnatura e allontanandola dal coperchio.

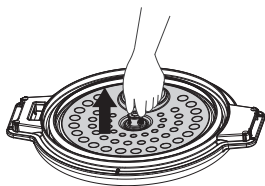

Rimuovere la valvola del vapore ruotandola in senso antiorario per sbloccarla. Osservare le scanalature sul coperchio e sulla valvola del vapore.

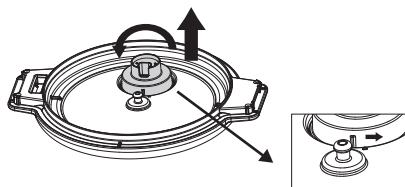

Lavare i componenti separati con acqua calda e sapone. **NON** immergere il coperchio in alcun liquido. **NON** lavare i componenti in lavastoviglie.

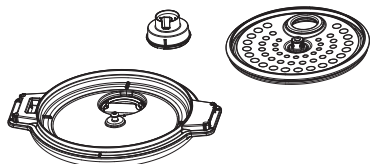

Lasciare asciugare all'aria i componenti prima del riassettaggio. Per il riassettaggio, seguire la procedura in senso inverso.

Pulizia della pentola

Rimuovere il coperchio. Rimuovere la pentola interna dall'apparecchio.

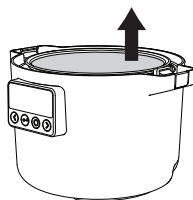

Immergere la pentola in acqua e sapone e rimuovere i residui. I residui più ostinati si possono eliminare con una spugna. **NON** utilizzare prodotti abrasivi per pulire la pentola interna, per non graffiare il rivestimento.

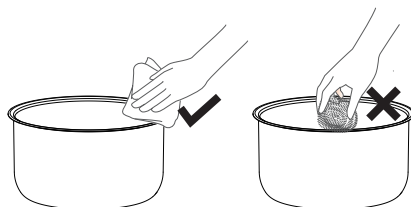

Pulire le parti esterne dell'apparecchio con un panno umido. **NON** immergere l'apparecchio in acqua.

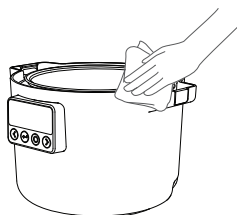

Risoluzione dei problemi

Indicazione sul display	Problema	Soluzione
	Il coperchio è stato rimosso durante un programma di cottura che non lo consente.	Ripristinare il coperchio sull'apparecchio e premere il pulsante "Conferma"
E1	Sensore del coperchio difettoso	Dopo aver scollegato il cavo di alimentazione e averlo ricollegato, se il codice di errore persiste consegnare l'apparecchio al centro di assistenza locale per la riparazione.
E2	Circuito aperto sul sensore inferiore	
EU	Cortocircuito sul sensore inferiore	
EU (lampeggiante)	Errore di ricezione nella comunicazione	
EU (lampeggiante)	Errore di trasmissione nella comunicazione	

Dati tecnici

Modello	81MC302601
Tensione	220-240 V ~
Frequenza	50/60 Hz
Potenza nominale	605-720 W
Capacità	3,0 l
Capacità utilizzabile	2,0 l
Dimensioni del prodotto	303x250x216 mm
Peso netto	2,8 kg

- Gamma di frequenza (13,56 MHz).
- Potenza RF massima in uscita 19.896 dBuA/m @3m.
- Assorbimento in modalità a basso consumo: 0,8 W.
- Tempo massimo necessario per passare alla modalità a basso consumo: 20 minuti.

Numero di serie
(codice di 22 cifre che inizia con SN)

Codice prodotto
(codice di 8 cifre)



Immagine solo a scopo di riferimento

Biztonsági tudnivalók

A készülék használata előtt figyelmesen olvassa el és ismerkedjen meg a biztonságos használatra vonatkozó használati utasítással. A készülék helytelen használata sérüléshez és károsodáshoz vezethet. Őrizze meg ezeket az utasításokat későbbi referencia céljából.

- A készülék csak főzésre használható.
- A készüléket kizárólag háztartási, beltéri használatra tervezték.
- A készüléket 8 éves vagy annál idősebb gyermekek, valamint fizikai, érzékszervi vagy mentális képességeikben korlátozott személyek is használhatják, ha egy másik személy felügyeli őket, vagy ha utasításokat kapnak a készülék biztonságos használatáról, és megértették a használattal járó veszélyeket. 8 évnél fiatalabb gyerekek, valamint súlyos fogyatékossgal élő személyek nem, vagy csak folyamatos felügyelet mellett használhatják a készüléket.
- Győződjön meg arról, hogy a készülék használat közben száraz, stabil felületen áll, és a szellőzőnyílások nincsenek elzárva.
- Győződjön meg arról, hogy használat előtt vagy használat közben az élelmiszer nem takarja el a szellőzőnyílásokat.

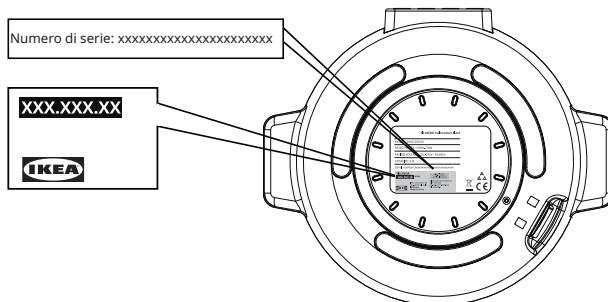
FIGYELMEZTETÉS

Ne engedje, hogy gyermekek játszanak ezzel a készülékkel. Ez a készülék nem játék. Az elektromos termékek felügyelet nélküli használata súlyos sérüléshez vagy halálhoz vezető kockázatot hordoz magában.

Tartsa a készüléket gyermekektől távol, különösen használat és lehűlés közben.

VIGYÁZAT

Használat közben a keze és az arca ne kerüljön a gőzkivezető nyílás közelébe.



VIGYÁZAT

Ha főzés közben kinyitja a fedelet, akkor a készülékből gőz távozik, ami forró lehet. A fedél kinyitásakor mindig legyen óvatos!



VIGYÁZAT

Használat közben vagy közvetlenül használat után ne érintse meg a belső edényt, mert az forró lehet.

- NE rázogassa a készüléket használat közben.
- NE használja ezt a készüléket főzésen kívüli más célokra.
- NE töltse túl a készüléket.
- NE használja ezt a készüléket olajban való sütésre.

FIGYELEM

A felület anyagának minőségromlását rendszeres tisztítással lehet megelőzni.

VIGYÁZAT

A tisztítás előtt győződjön meg arról, hogy a készüléket áramtalanították és az lehűlt. Ennek elmulasztása áramütéshez és égési sérüléshez vezethet.

- A tisztítás után várja meg, míg a készülék teljesen megszárad, mielőtt elrakja vagy újra használja.
- NE használjon súrolószert, dörzszivacsot, oldószert vagy fémtárgyat a készülék tisztítására.
- Győződjön meg arról, hogy megfelelő feszültségű és földelt elektromos aljzatot használ.

FIGYELMEZTETÉS

Tűz esetén kapcsolja ki a készüléket, majd fedje le a lángot, pl. tűzoltótakaróval. NE kísérelje meg a tüzet vízzel eloltani.

- NE üzemeltesse a készüléket külső időzítővel vagy külön távvezérlő rendszerrel.
- NE használja a készüléket, ha a keze nedves vagy ha a készülék vízzel érintkezik.
- NE használja a készüléket a mellékelt edényen kívül más edényben.
- NE üzemeltesse a készüléket üres edénnyel.
- NE használja a készüléket, ha az sérült.
- A készülék 0–2000 m tengerszint feletti magasságban működik optimálisan.
- A készülék működése közben hallható kattogó vagy sístergő hangok normálisak.
- Javításért vagy cserealkatrészért forduljon hivatalos szervizközponthoz.
- A helytelen használat sérülést okozhat.
- Kerülje el, hogy folyadék kerüljön a csatlakozóra.

FIGYELEM

A készüléket felelősen ártalmatlanítsa elektromos termékek gyűjtésére kijelölt gyűjtőhelyen.

FIGYELEM

Tűz, áramütés vagy sérülés veszélyének elkerülése érdekében a készüléket csak felhatalmazott személyzet javíthatja vagy szerelheti szét. A fontos alkatrészek nem megfelelő javítása vagy jogosulatlan módosítása ronthatja a készülék általános biztonságát. Ez működési zavarokat, túlmelegedést vagy tüzet okozhat.

- NE használja a készüléket kültéren vagy a padlótól 850 mm-nél alacsonyabban.

Ez a készülék háztartási célra, illetve ahhoz hasonló körülmények között használható, pl.:

- műhelyek, irodák és egyéb munkahelyek személyzeti konyhájában;
- tanyaépületekben;
- szállodák, motelek vendégei számára vagy lakó jellegű környezetben;
- panzió típusú környezetben;
- A készüléket 0 és 8 év közötti gyermekek nem használhatják. A készüléket 8 éves és annál idősebb gyermekek akkor használhatják, ha biztosított a folyamatos felügyeletük. A készüléket fizikai, érzékszervi vagy mentális sérüléssel rendelkező személyek, vagy a megfelelő tapasztalattal és tudással nem rendelkező személyek akkor használhatják, ha egy másik személy felügyeli őket, vagy ha utasításokat kaptak a készülék biztonságos használatáról, és megértették a használatlaltal járó veszélyeket. A 8 évesnél fiatalabb gyermekeket tartsa távol a készüléktől, valamint annak kábelétől. Gyermekek nem tisztíthatják és nem tarthatják karban a készüléket.
- A főzőberendezéseket stabilan kell elhelyezni, a fogantyúkat pedig úgy kell elhelyezni, hogy elkerülje a forró folyadékok kiömlését.
- Ha a kábelkészlet megsérült, azt a gyártótól vagy annak szervizétől származó speciális kábelkészletre kell cserélni.
- A készüléket nem szabad vízbe meríteni.
- A fűtőelem felülete használat után maradékhőnek van kitéve.
- Szoftver vagy firmware és hardver verziók, amelyek befolyásolják az alapvető követelményeknek való megfelelést

Környezetvédelmi megfontolások

Háztartási készülékek hulladékkezelése

A készüléken található  szimbólum azt jelenti, hogy a készüléket nem szabad a háztartási hulladékban elhelyezni. A készüléket újrahasznosítás AA-2673755-3

céljából az elektromos és elektronikus készülékek megfelelő gyűjtőhelyein kell leadni. A készülék megfelelő hulladékkezelésével segíthet a nem

megfelelő hulladékkezelés potenciális, a környezetre és az emberi egészségre káros következményeinek megelőzésében. A készülék hulladékkezelésével kapcsolatos részletesebb információkat a helyi önkormányzattól, a háztartásihulladék-gyűjtő vállalattól vagy attól az üzlettől kaphat, ahol a készüléket vásárolta.

Csomagolóanyagok hulladékkezelése

A  szimbólummal jelölt csomagolóanyagok újrahasznosíthatók. A csomagolóanyagokat a megfelelő szelektív hulladékgyűjtőben kell elhelyezni.

Termékleírás

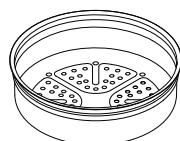
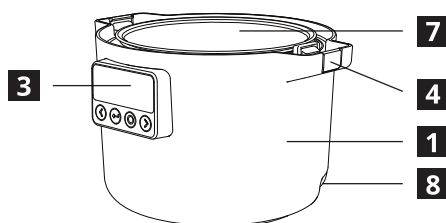
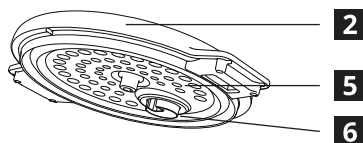

1 db párolókészülék



1 db tápkábel

- 1** Fő test
- 2** Fedél
- 3** Felhasználói felület
- 4** Fedélzáró gomb
- 5** Belső fedőlap
- 6** Gőzszelep
- 7** Belső edény
- 8** Hálózati csatlakozójzat

Felhasználói felület

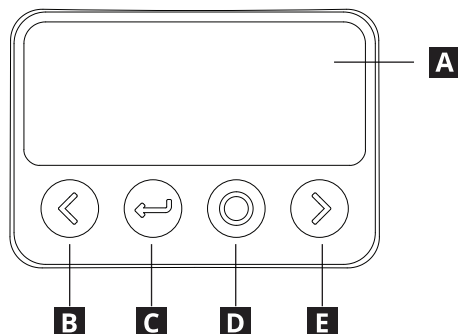

- A** Kijelző
- B** Balra / Csökkentés
- C** Vissza / Visszatérés
- D** Megerősítés / Készenlét
- E** Jobbra / Növelés

Első lépések

Az első használat előtt olvassa el a biztonsági információkat. Győződjön meg arról, hogy minden csomagolóanyagot és védőfóliát eltávolított, és tisztítsa meg a készüléket, hogy ne legyenek rajta szennyeződések. További tudnivalóért nézze meg a Tisztítás és ápolás részt.

A készülék készenléti állapotban kapcsol be, amikor csatlakoztatják az áramellátáshoz. Nyomja meg a „Készenlét” gombot a felébresztéshez.



A „Balra” és „Jobbra” gombokkal válthat a programok között. A program kiválasztásához nyomja meg a „Megerősítés” gombot.

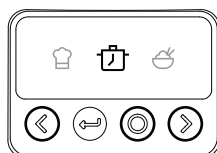

Szükség esetén a „Balra” és „Jobbra” gombokkal állítsa be a hőmérsékletet és/ vagy az időt. Bizonyos programok nem támogatják a beállítást. A folytatáshoz nyomja meg a „Megerősítés” gombot.

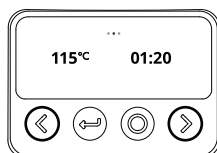

Adja hozzá az összetevőket, és csukja le a fedelet. Nyomja meg a „Megerősítés” gombot a program elindításához, vagy nyomja meg a „Jobbra” gombot a késleltetett indítás kiválasztásához.



A főzés során a kijelzőn megjelenik a hőmérséklet és a hátralévő idő.



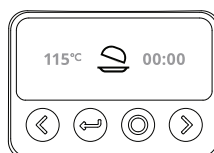

A program befejezésekor hangjelzés hallható. A készülék ezután automatikusan átvált melegen tartási funkcióra.



Használat után húzza ki a készülék dugóját, tisztítsa meg, és szárazon, biztonságos helyen tárolja.

Programok

Szimbólum	Név	Leírás	Idő (óra:perc) (alapértelmezett)	Hőmérséklet (°C) (alapértelmezett)
	Melegen tartás	Melegen tartja a főtt ételt.	24:00	68°C
	Kézi üzemmód	Lehetővé teszi az idő és a hőmérséklet egyedi beállítását.	00:30	100°C
	Lassú főzés	Az ételt lassan, állandó alacsony hőmérsékleten főzi.	08:00	100°C
	Rizs	Egyenletesen és alaposan megfőzi rizst.	00:50	120°C
	Sütés/ Pirítás	Közepes vagy magas hőfokon gyorsan megfőzi az ételt.	00:30	130°C
	Gőz	Gőzzel főzi az ételeket az egyenletes főzésért.	00:30	110°C
	Sütés	Az ételeket állandó egyenletes hőmérsékleten sūti.	00:50	130°C
	Forralás	Az ételeket forrásban lévő vízben főzi.	00:30	110°C
	Joghurt	A tejet állandó alacsony hőmérsékleten erjeszti.	08:00	40°C
	Leves	Lassú, alacsony hőmérsékleten főzi a levest.	02:00	110°C
	Ragu	Lassú, alacsony hőmérsékleten főzi az ételeket lében.	02:00	110°C
	Zabkása	Speciális program zabkása készítéséhez.	01:30	110°C
	Zabpehely	Speciális program zabpehely készítéséhez.	00:30	100°C
	Kenyér kelesztése	Állandó meleg hőmérsékletet biztosít meghatározott ideig.	01:00	40°C

Ápolás és tisztítás



MINDEN HASZNÁLAT UTÁN ÉS TÁROLÁS ELŐTT TISZTÍTSA MEG A KÉSZÜLÉKET A KÉSZÜLÉK EGYETLEN ALKATRÉSZÉT SE TISZTÍTSA MOSOGATÓGÉPben. TÁROLÁS VAGY HASZNÁLAT ELŐTT MINDEN MEGTISZÍTOTT ALKATRÉSzt ALAPOSAN SZÁRÍTSON MEG.

A készülék tisztítása előtt győződjön meg arról, hogy az nem csatlakozik a fő áramellátáshoz.

A fedél tisztítása

Vegye le a termék fedelét. A belső lap eltávolításához fogja meg a fogantyút, és húzza el a fedéltől.

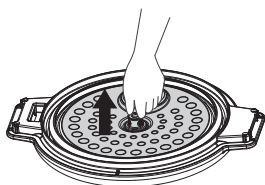

Az óramutató járásával ellentétes irányba elforgatva oldja ki a gőzszelepet. Figyelje meg a fedél és a gőzszelep bemélyedéseit.

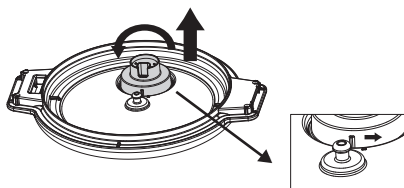

A szétválasztott részeket szappanos, meleg vízzel öblítse le. NE merítse a fedelet vízbe. NE mosogassa el az alkatrészeket mosogatógépben.

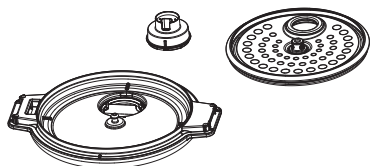

Az edény tisztítása

Vegye le a fedelet. Vegye ki a belső edényt a főzőedényből.

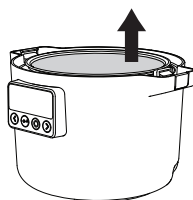

Áztassa az edényt szappanos vízbe, és törölje le az ételmaradékot. A nehezebben eltávolítható szennyeződések szivaccsal távolítsa el. A bevonat megkarcolódásának elkerülése érdekében NE használjon súroló hatású tisztítóeszközöket a belső edény tisztításához.

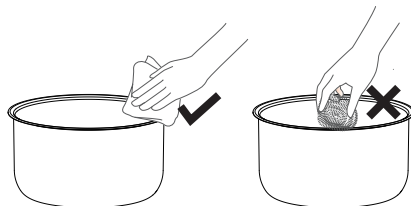

Nedves ruhával törölje le a főzőedény külsejét. NE merítse vízbe a főzőedényt.

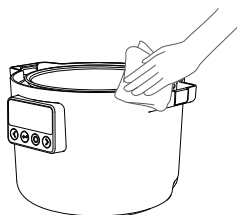

Összeszerelés előtt várja meg, míg az alkatrészek a levegőn megszáradnak. Az összeszereléshez végezze el fordított sorrendben ezeket a lépéseket.

Hibaelhárítás

Képernyőn látható információ	Hibatípus	Kezelési mód
	A fedelet eltávolították egy olyan főzési program során, amely ezt nem teszi lehetővé.	Helyezze vissza a fedelet a főzőedényre, és nyomja meg a „Megerősítés” gombot
E1	Felső fedél érzékelő hibás	Ha a hálózati kábelt kihúzása és újra csatlakoztatása után a készüléken továbbra is megjelenik a hibakód, akkor vigye azt a helyi szervizközpontba javításra.
E2	Nyitott áramkör az alsó érzékelőnél	
EU	Az alsó érzékelő rövidzárlatos	
EU	Kommunikációs vételi hiba	
EU (villog)	Kommunikációs átviteli hiba	

Műszaki adatok

Modelltípus	81MC302601
Névleges feszültség	220 - 240 V~
Névleges frekvencia	50/60 Hz
Névleges teljesítmény	605 - 720 W
Kapacitás	3,0 liter
Használható kapacitás	2,0 liter
Termék mérete	303 x 250 x 216 mm
Nettó tömeg	2,8 kg

- Frekvenciatartomány (13,56 MHz).
- A termék maximális RF kimeneti teljesítménye 19.896 dBuA/m @3m.
- Energiafogyasztás alacsony energiafogyasztású üzemmódban: 0,8 W.
- Az alacsony teljesítményű üzemmód eléréséhez szükséges maximális idő: 20 perc.

Sorozatszám (SN, utána 22-számjegyű kód)

Cikkszám (8-számjegyű kód)

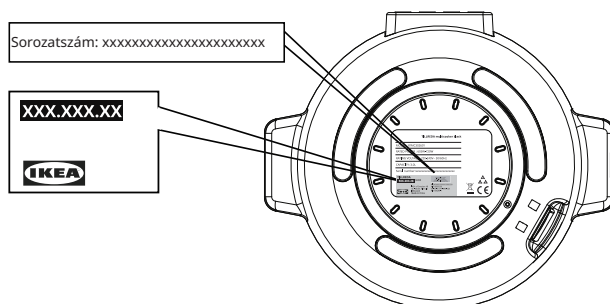

A kép csak példa

