

Cosa fare se la tua lampada SUNNAN non funziona correttamente.

3 semplici passi per controllare che la lampada funzioni.

Passo 1: La lampada SUNNAN è stata ricaricata in modo corretto?

- Hai ricaricato la lampada SUNNAN all'aperto?
 - o La lampada non si può ricaricare attraverso la finestra
 - o Per ricaricare la lampada rimuovi il pannello solare dalla lampada stessa
- Hai collocato la lampada alla luce diretta del sole?
 - o La ricarica delle batterie ricaricabili incorporate richiede un'esposizione diretta alla luce del sole
- Hai ricaricato la lampada per almeno 9-12 ore?
 - o Generalmente il tempo di ricarica varia in base alla stagione, alla temperatura, all'intensità del sole e all'età delle batterie
 - o Per esempio, nelle giornate nuvolose servono più di 12 ore per ricaricarsi
- Il pannello solare è sporco?
 - o Lo sporco o la polvere sul pannello solare possono ostacolare la ricarica del prodotto

Se la lampada SUNNAN non funziona ancora, vai al Passo 2

Passo 2: La batteria funziona?

Sono incluse 3 batterie ricaricabili (AA 1,2V) a energia solare. Le batterie durano almeno 2 anni e si possono sostituire con batterie ricaricabili.

Come sostituire le batterie

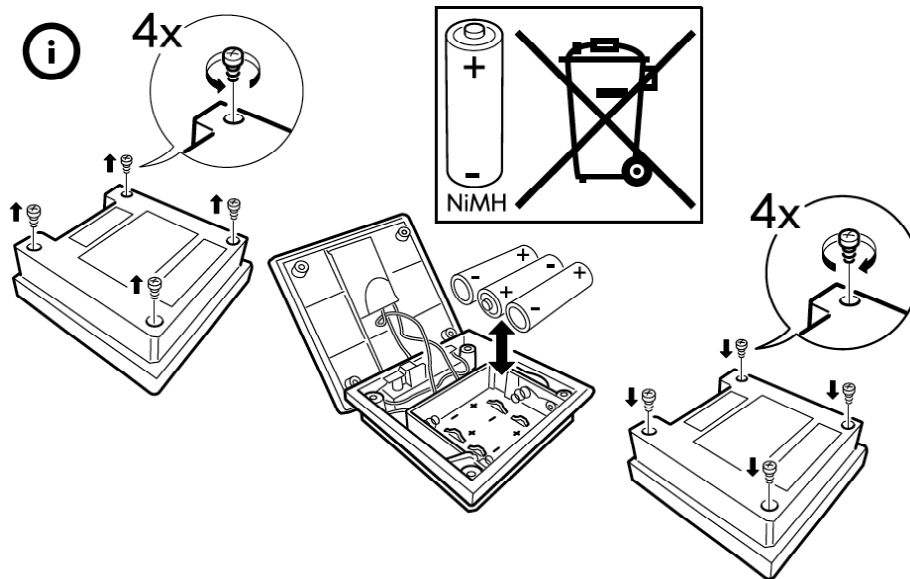

1. Apri il pannello solare svitando la parte inferiore
2. Rimuovi le 3 batterie vecchie e smaltiscile in modo responsabile
3. Inserisci 3 batterie ricaricabili nuove (1,2V HR6/AA)
4. Richiudi il pannello solare riavvitando la parte inferiore
5. Torna al Passo 1 e ricarica il pannello solare di SUNNAN collocandolo alla luce diretta del sole

Se la lampada SUNNAN non funziona ancora, vai al Passo 3

Passo 3: Se la lampada SUNNAN non funziona ancora, dopo aver completato i Passi 1 e 2, contatta il Customer Service Center via telefono o e-mail per ricevere assistenza.