

GB

DE

FR

NL

DK

NO

FI

SE

CZ

ES

IT

HU

PL

PT

RO

SK

TUPPLUR

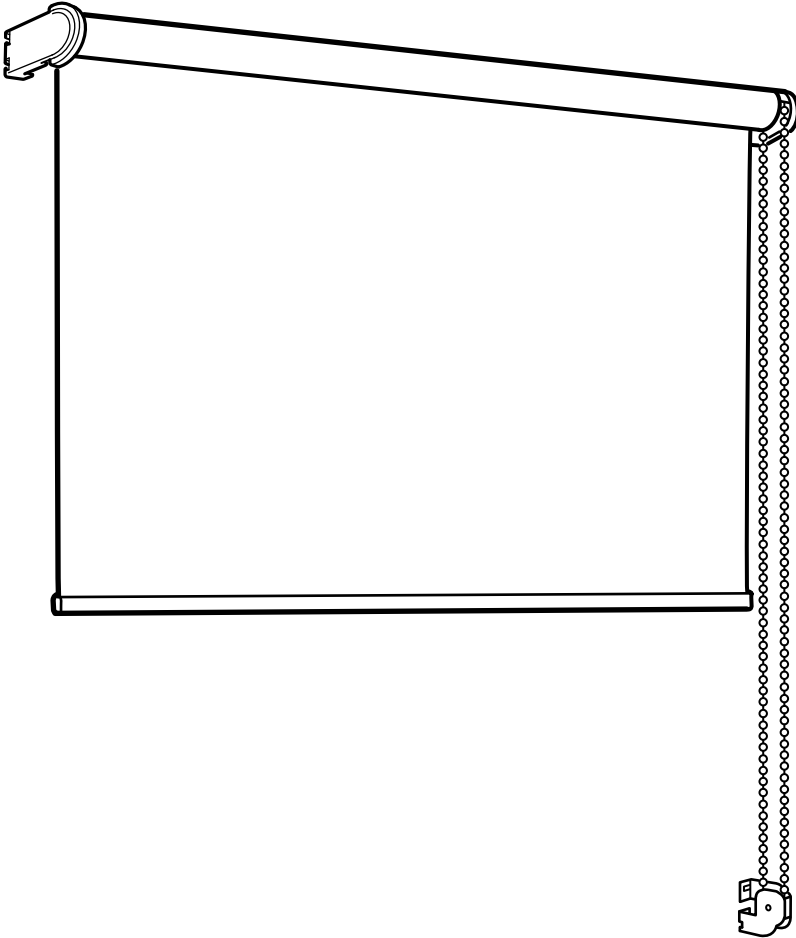

Design and Quality
IKEA of Sweden

ENGLISH

As wall materials vary, screws for fixing to wall are not included. For advice on suitable screw systems, contact your local specialised dealer.

DEUTSCH

Da es viele verschiedene Wandmaterialien gibt, sind Schrauben für die Wandbefestigung nicht beige packt. Erkundigen Sie sich gfs. beim Eisenwarenfachhandel nach geeignetem Befestigungsmaterial.

FRANÇAIS

Les vis et ferrures pour fixer le meuble/l'objet au mur ou au plafond ne sont pas incluses. Choisissez des vis et ferrures adaptées au matériau de votre mur. En cas de doute, demandez conseil à un vendeur spécialisé.

NEDERLANDS

Omdat er zoveel verschillende soorten wandmaterialen zijn, zitten er geen schroeven voor de wandbevestiging in de verpakking. Voor advies over geschikte schroeven, neem contact op met de plaatselijke vakhandel.

DANSK

Der findes mange forskellige vægmateriale, og derfor medfølger der ikke skruer til vægmontering. Hvis du har brug for råd om forskellige skruer og rawlplugs, skal du kontakte en uddannet forhandler.

NORSK

Eftersom det finnes mange ulike typer av veggmaterialer følger det ikke med skruer. Kontakt din lokale faghandel for råd om valg av skruer og festebeslag.

SUOMI

Koska erilaisiin seinämateriaaleihin on käytettävä erilaisia ruuveja, pakkaus ei sisällä ruuveja seinäkiinnitystä varten.

SVENSKA

Eftersom det finns många olika väggmaterial, medföljer ej skruvar för väggfästning. För råd om lämpliga skruvsystem, kontakta din lokala fackhandlare.

ČESKY

Stěny bývají z různých materiálů, a proto šrouby nejsou součástí balení výrobku. Vhodný typ šroubů vám doporučí ve specializované prodejně.

ESPAÑOL

Como hay tantos tipos de paredes, no se incluyen los tornillos para el montaje en la pared. Para recomendaciones sobre sistemas adecuados, ponte en contacto con un especialista.

ITALIANO

Poiché le pareti sono di materiali diversi, le viti per il fissaggio non sono incluse. Per scegliere le viti adatte, rivolgiti a un rivenditore locale.

MAGYAR

Mivel a fal anyaga lakásonként / otthononként változó lehet, a rögzítéshez szükséges csavarokat, tipliket a csomag nem tartalmazza. A megfelelő csavarok kiválasztásáért kérj tanácsot az áruházban a szakképzett személyzettől.

POLSKI

Ponieważ materiał, z którego wykonano ścianę może być inny w każdym mieszkaniu, w komplecie nie znalazły się żadne umocowania ani wkręty. Aby uzyskać poradę w kwestii doboru odpowiednich wkrętów skontaktuj się z lokalnym sklepem specjalistycznym.

PORTUGUÊS

Como os materiais de parede variam, os parafusos para fixar à parede não estão incluídos. Para obter conselho sobre o sistema de parafusos adequado, consulte o seu retalhista local especializado.

ROMÂNĂ

Întrucât materialele din care sunt construiți pereții variază, șuruburile pentru fixarea pe perete nu sunt incluse. Contactează dealer-ul tău local pentru consiliere.

SLOVENSKY

Na rôzny typ stien použite vhodné skrutky. Ak si neviete dať rady, porad'te sa s miestnym predajcom.

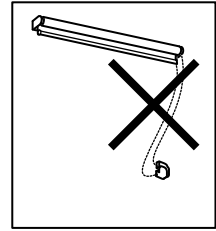
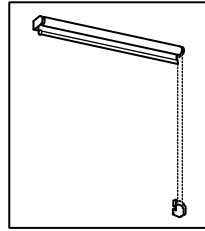
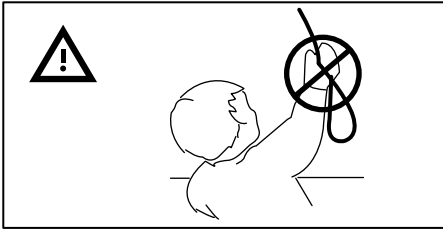

ENGLISH

WARNING

Young children can strangle in the loop of pull cords, chains and tapes, and cords that operate window coverings. They can also wrap cords around their necks. To avoid strangulation and entanglement, keep cords out of the reach of young children.

Move beds, cots and furniture away from window covering cords.

DEUTSCH

WARNHINWEIS

Kleine KINDER können sich an den Schlaufen von Zugschnüren, Kugelketten und Bändern von Fensterbehängen strangulieren. Außerdem besteht die Gefahr, dass sie die Schnüre um ihren Hals wickeln. Um ein Verfangen und eine Strangulation zu vermeiden, sollten sich Schnüre immer außer Reichweite von kleinen Kindern befinden.

Kinderbetten und Möbel außer Reichweite von Schnüren des Fensterbehangs aufstellen.

FRANÇAIS

ATTENTION

Les cordons de traction, les chaînettes, les rubans ainsi que les cordons traversant les habillages de fenêtre présentent un risque d'étranglement pour les jeunes enfants. Ces derniers peuvent aussi enrouler les cordons autour de leur cou.

Pour éviter tout risque d'étranglement et d'enchevêtrement, tenir les cordons hors de portée des enfants.

Déplacer les lits d'enfant et les meubles se trouvant à proximité des cordons des habillages de fenêtre.

NEDERLANDS

Kleine kinderen kunnen worden gewurgd door kettingen, koorden en banden van rolgordijnen en jaloezieën die een lus vormen. Ze kunnen de koorden ook om hun hals wikkelen.

Om te voorkomen dat kleine kinderen worden gewurgd of verstrikt raken, de koorden buiten bereik van kleine kinderen houden.

Verplaats bedden, babybedden en meubels zodat ze niet in de buurt staan van koorden en touwen van rolgordijnen en jaloezieën.

DANSK

ADVARSEL!

Små børn kan blive kvalt i løkken fra gardinsnore, kædeetræk og bånd og snore til betjening af vinduesafskærmning. De kan også vikle gardinsnore om halsen. For at undgå, at små børn bliver kvalt eller sidder fast, skal gardinsnore holdes uden for deres rækkevidde. Flyt senge, tremmesenge og møbler væk fra gardinsnore.

NORSK

ADVARSEL

Små barn kan bli kvalt i snorer og perlelenker, og snorer fra persiener og rullegardiner, og løkker i disse. De kan også vikle snorer rundt halsen. For å unngå at barn kveles eller vikler seg fast, hold alltid snorer og perlelenker utenfor rekkevidde for små barn. Flytt sprinkelsenger og møbler bort fra snorer til persiener, rullegardiner, perleforheng og så videre. Barn kan klatre i møbler for å få tak i snorer.

SUOMI

VAROITUS

Pikkulapset saattavat kuristua rullaverhojen ja kaihtimien nostonaruihin / sivuvestomekanismin kuulaketjuihin tai kaihdinsäleiden lävitse kulkeviin naruihin. Lapset saattavat myös kiertää naruja kaulansa ympäri. Kuristumis- ja takertumisvaaran estämiseksi nostonarut ja kuulaketjut on pidettävä lasten ulottumattomissa. Siirrä pinnasänky, leikkikehä ja muut kalusteet pois kaihtimien luota.

SVENSKA

Små barn kan strypas av kedjor, linor, snören och band till rullgardiner och persiener som bildar en ögla. De kan också vira snörena runt halsen. För att förhindra att små barn stryps eller trasslar in sig, se till att de inte kan komma åt linorna. Flytta undan sängar, spjålsängar och möbler från linor och snören till rullgardiner och persiener.

ČESKY

UPOZORNĚNÍ!

Malé děti se mohou při manipulaci se žaluziemi uškrtit na smyčce natažených lanek, řetízcích a páscích i provázcích, kterými ovládáte zakrývání okna. Šňůrku si mohou taktéž omotat okolo krku. Abyste zabránili uškrcení nebo obmotání se, držte provázky mimo jejich dosah. Přemístěte posteťe, dětské postýlky a nábytek mimo dosah šňůr.

ESPAÑOL

ADVERTENCIA

Los niños pueden ahorcarse en lazos que forman los cordones, cadenas y cintas de las persianas, estores y paneles japoneses. Además, se pueden enrollar los cordones alrededor del cuello. Para evitar que se ahorquen o queden atrapados, mantén los cordones fuera del alcance de los niños. Aleja camas, cunas y mobiliario de los cordones de persianas, estores y paneles japoneses.

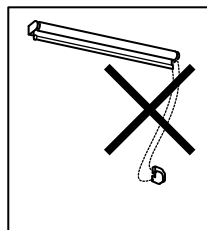
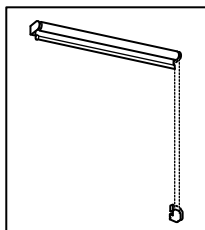
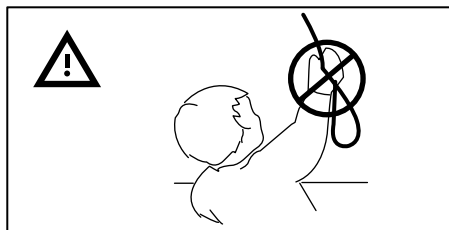

ITALIANO

I bambini possono rimanere strangolati nei cappi formati da corde, catene, nastri e dai cordoni di regolazione delle tende. I bambini possono anche avvolgersi le corde intorno al collo.

Per evitare il rischio di strangolamento e impigliamento, tieni le corde fuori dalla portata dei bambini.

Colloca letti, lettini e altri mobili lontano da corde e cordoni di regolazione delle tende.

MAGYAR

FIGYELEM

A kisgyermekes esetében fennál a FUL-LADÁS veszélye, a huzalok, láncok, és zsinórok esetében, melyek az ablaknál vannak - például a zsinórokat a nyakuk köré tekerhetik.

Ezért a láncokat és zsinórokat tedd úgy, hogy a kisgyerekek ne érhesék el őket. A kiságyat és egyéb bútorokat úgy helyezd el, hogy azokból ne lehessen elérni a zsinórokat, láncokta.

POLSKI

OSTRZEŻENIE

Małe dzieci mogą udusić się w pętle powstałej w wyniku zaplątania się wyciągniętych sznurków, łańcuszków czy tasiemek, które umożliwiają zakrywanie okien zasłonami. Dzieci mogą też same zawiązać sobie sznurki wokół szyi.

By uniknąć zaplątania i uduszenia, trzymaj sznurki poza zasięgiem dzieci.

Odsuń łóżka i meble z dala od okien ze sznurkami.

PORTUGUÊS

AVISO

Os cordões e as correntes, que prendem ou atravessam os estores, podem apresentar o perigo de estrangulamento para as crianças, já que estas podem enrolá-los à volta do pescoço.

Para evitar o emaranhamento e estrangulamento, mantenha os cordões e as correntes fora do alcance das crianças.

Afaste as camas, berços e outros móveis dos cordões e correntes.

ROMÂNĂ

Atenție!

Copiii mici se pot prinde, strangula sau încurca în cordoanele ce operează perdelele.

Pentru evitarea acestor accidente, nu lăsa cordoanele la îndemâna copiilor.

Ține paturile, pătuțurile și obiectele de mobilier departe de cordoanele perdelelor.

SLOVENSKY

UPOZORNENIE!

Malé deti sa môžu pri manipulácii so žalúziami zahrdúsiť slučkou, retiazkami či páskami. Môžu si taktiež omotať šnúru okolo krku.

Aby sa vyhli zaškrtieniu alebo zapleteniu, držte šnúru mimo ich dosahu.

Premiestnite postele, detské postielky a nábytok mimo šnúru.

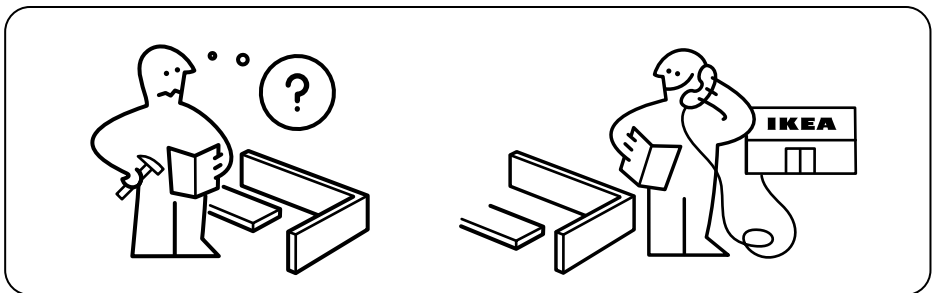
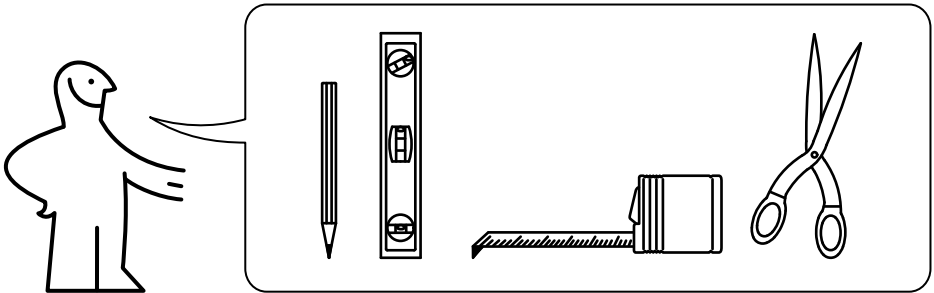

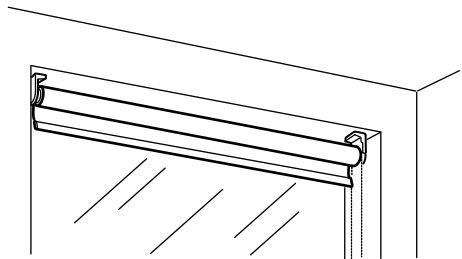
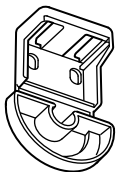
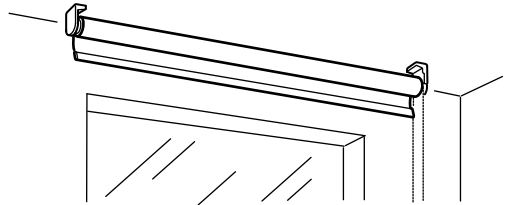
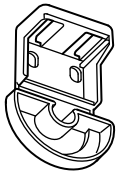
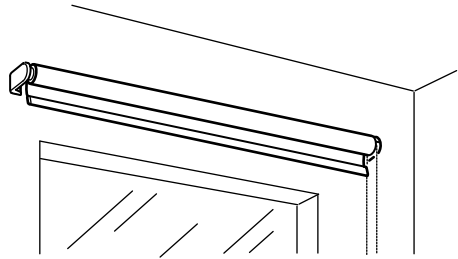
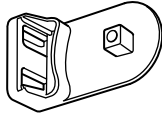
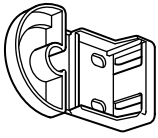

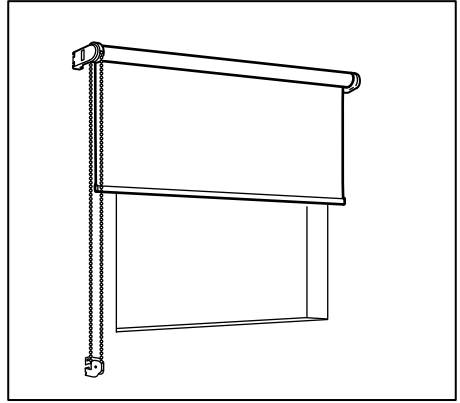
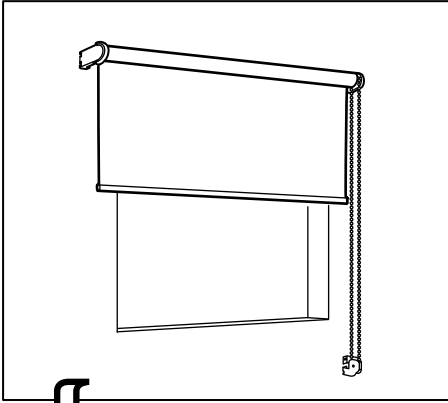

1

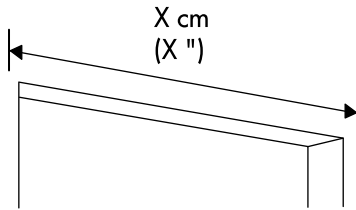

2

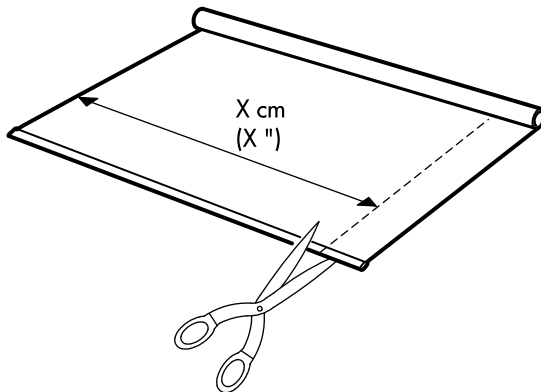

3

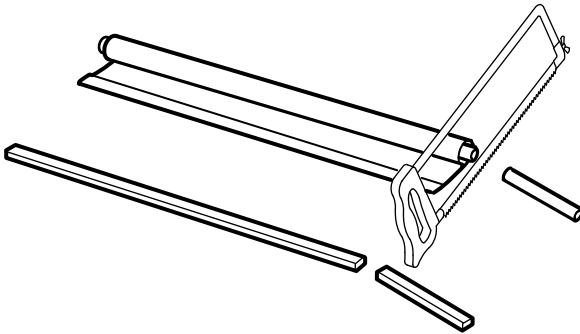
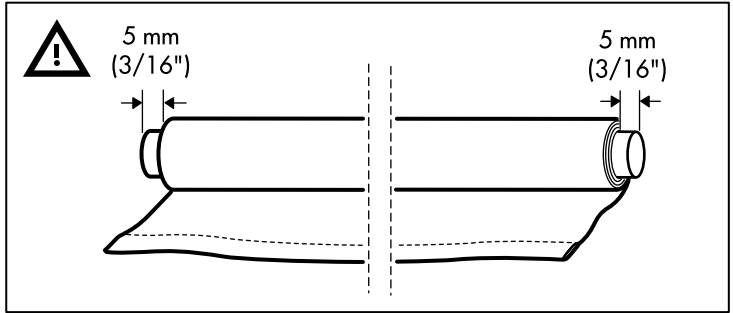

4

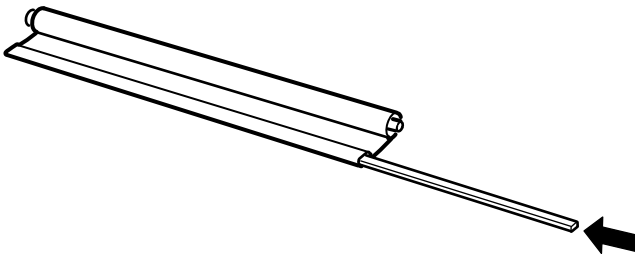

5

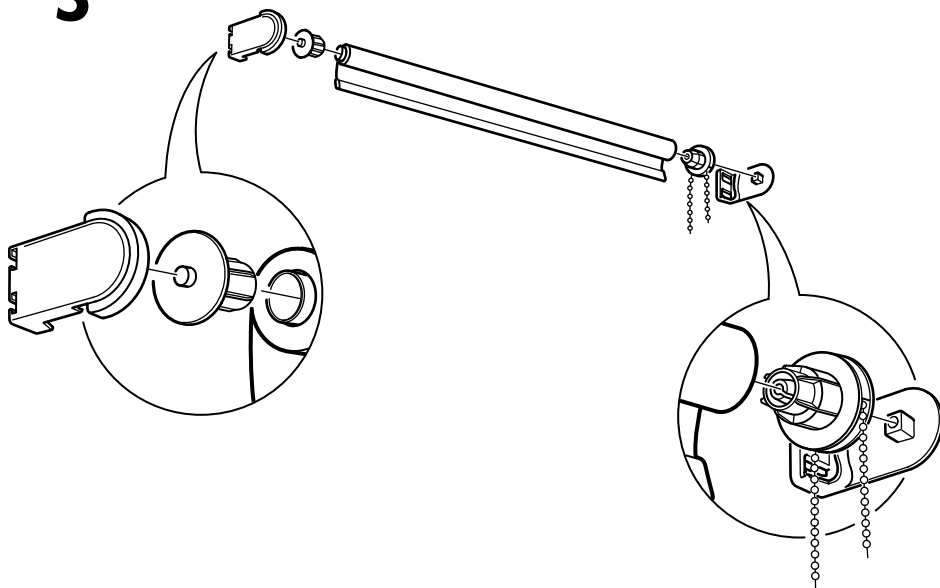

6

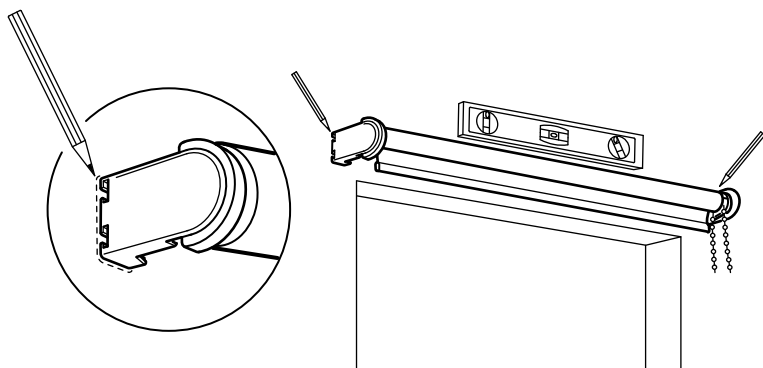

7

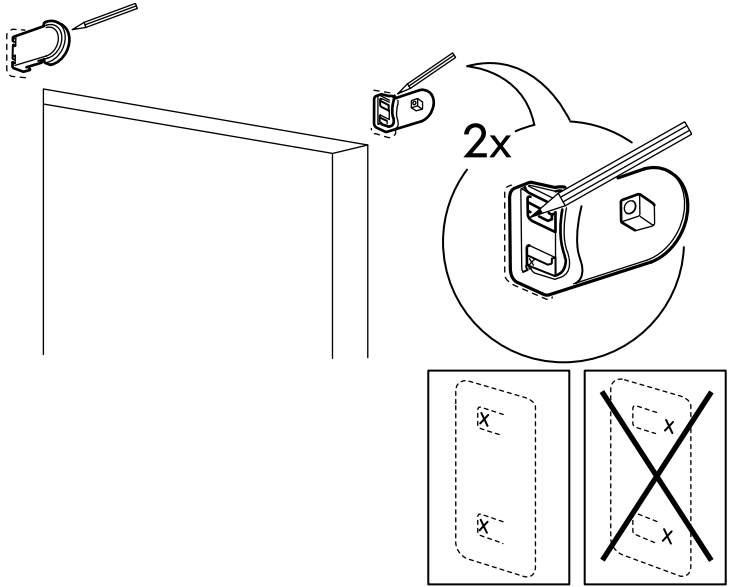

8

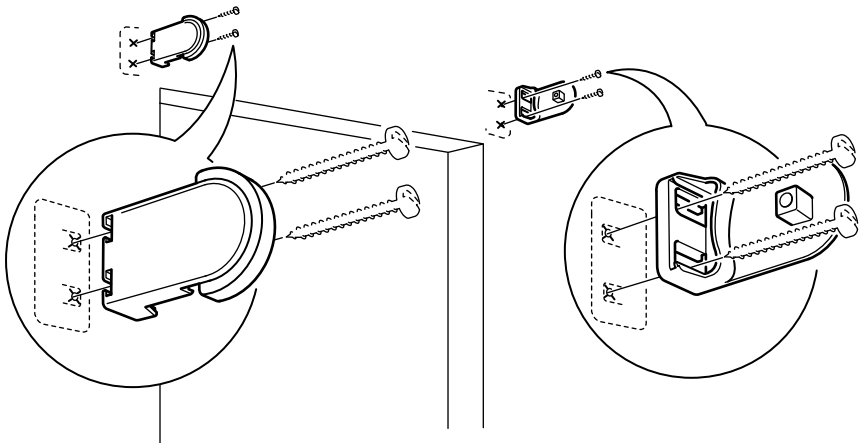

9

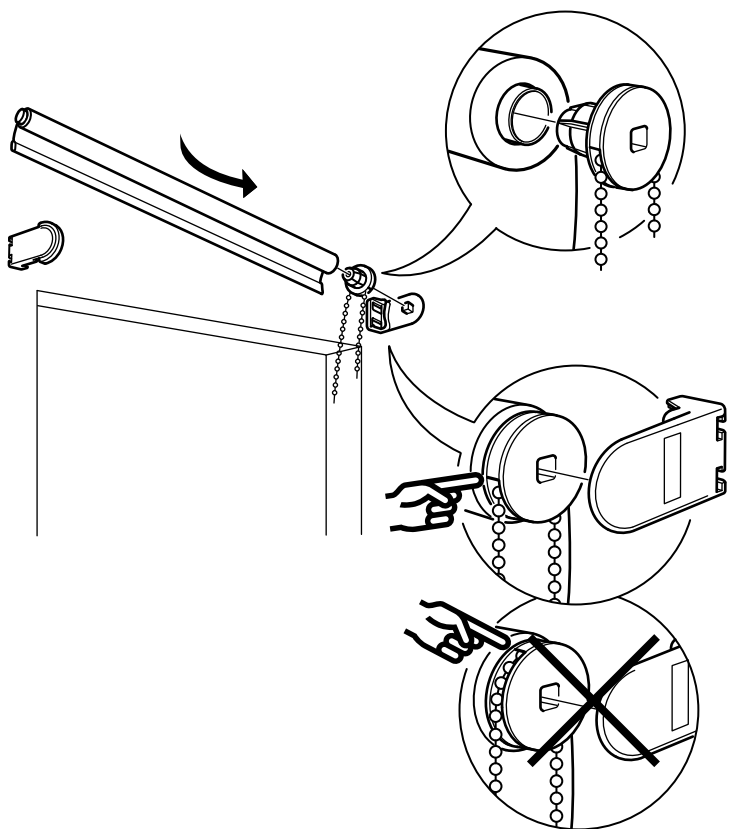

10

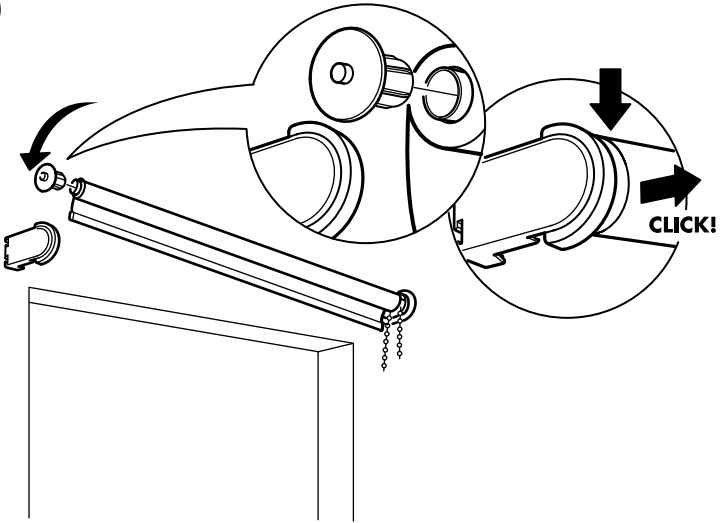

11

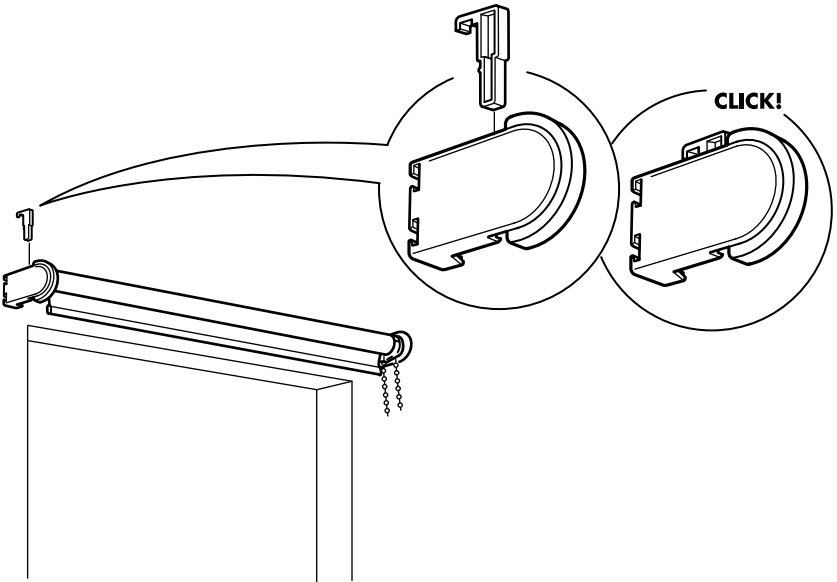

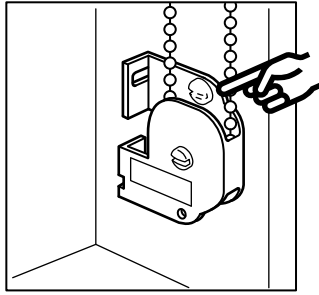
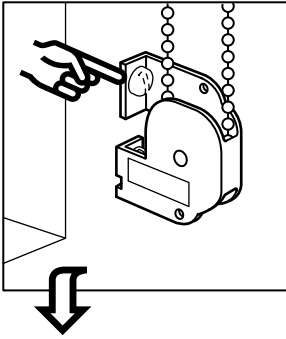

12

