

TRÅL

GB

DE

FR

NL

DK

NO

FI

SE

CZ

ES

IT

HU

PL

PT

RO

SK

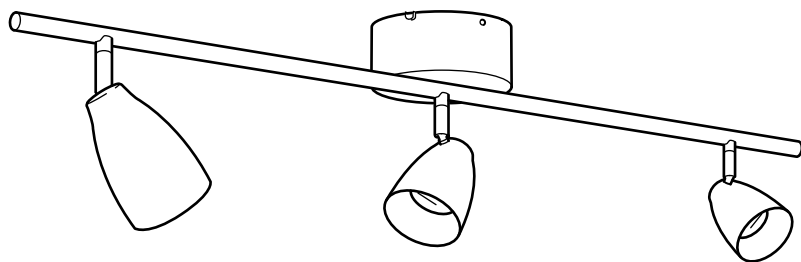

Design and Quality
IKEA of Sweden



ENGLISH **IMPORTANT**

In some countries electrical installation work may only be carried out by a licensed electrician. Contact your local electricity authority for advice. Different materials require different types of fittings. Always choose screws and plugs that are specially suited to the material.

DEUTSCH **WICHTIG!**

In einigen Ländern dürfen Elektroinstallationen nur von autorisierten Elektrofachleuten ausgeführt werden. Im Zweifelsfall die örtlichen Behörden ansprechen. Verschiedene Materialien erfordern verschiedene Beschläge. Immer Schrauben und Dübel verwenden, die für das entsprechende Material geeignet sind.

FRANÇAIS **ATTENTION !**

Dans certains pays, l'installation ne peut être effectuée que par un électricien qualifié. Pour en savoir plus, contacter les autorités locales compétentes en la matière. Les ferrures à utiliser dépendent du type de matériau. Toujours utiliser des ferrures et des fixations adaptées au matériau.

NEDERLANDS **BELANGRIJK**

In sommige landen mogen elektrische installaties alleen worden uitgevoerd door een bevoegd elektricien. Neem contact op met de plaatselijke overheid voor advies. Verschillende materialen vereisen verschillende soorten beslag. Kies schroeven en pluggen die geschikt zijn voor het materiaal.

DANSK **VIGTIG!**

I nogle lande må elektriske installationer kun udføres af en uddannet elektriker. Få oplysninger hos de relevante myndigheder. Forskellige materialer kræver forskellige skuer og rawlplugs. Vælg de skruer/rawlplugs, som er beregnet til det pågældende materiale.

NORSK **VIKTIG**

I noen land kan elektrisk installering kun utføres av godkjent elektriker. Dette gjelder i Norge. Kontakt elektriker for råd. Ulike materialer krever ulike typer fester. Bruk alltid skruer og plugger som er spesielt egnet for materialet.



SUOMI

TÄRKEÄÄ

Joissakin maissa kytkennän saa tehdä vain ammattitaitoinen sähköasentaja. Selvitä paikalliset määräykset. Erilaisiin seinä-/kattomateriaaleihin tarvitaan erilaiset kiinnitystarvikkeet (esim. ruuvit), mistä syystä ne myydään erikseen. Valitse tarvikkeet kotisi seinä-/kattomateriaalin mukaan.

SVENSKA

VIKTIGT

I vissa länder får elinstallationer endast utföras av en behörig elektriker. Kontakta din lokala myndighet för råd. Olika material kräver olika typer av beslag. Välj skruvar och pluggar som är särskilt lämpade för materialet.

ČESKY

DŮLEŽITÉ

V některých zemích mohou elektrické instalace provádět pouze specializovaní elektrikáři. O radu požádejte nejbližšího odborného elektrikáře. Rozdílné materiály vyžadují rozdílné způsoby uchycení. Vždy vyberte šroubky a hmoždinky vhodné pro použitý materiál.

ESPAÑOL

IMPORTANTE

En algunos países la instalación eléctrica sólo puede realizarla un electricista profesional. Contacta con las autoridades locales para averiguar tu caso. En caso de duda, ponte en contacto con IKEA. Los distintos materiales requieren diferentes tipos de fijaciones. Elige siempre tornillos y tacos adecuados para los materiales de tus paredes.

ITALIANO

IMPORTANTE!

In alcune nazioni l'installazione elettrica può essere effettuata solo da un elettricista autorizzato. Per maggiori informazioni, contatta l'autorità locale per l'energia elettrica. Materiali diversi richiedono tipi diversi di accessori di fissaggio. Scegli sempre viti e tasselli adatti al materiale a cui vanno fissati.

MAGYAR

FONTOS!

Néhány országban a villanyszerelési munkákat csak szakképesítéssel rendelkező szakember végezheti el. További információért lépj kapcsolatba a területileg illetékes szervekkel. Különbőle eszközöket más-más módon kell felszerelni. Mindig az eszköznek megfelelő csavarokat és tipliket válaszd.



POLSKI **WAŻNE**

Montaż sprzętu wymagającego specjalistycznego podłączenia do sieci elektrycznej może być wykonany wyłącznie przez licencjonowanych instalatorów legitymujących się odpowiednimi uprawnieniami, zgodnie z obowiązującymi w danym kraju przepisami. Informacji na temat obowiązujących norm i przepisów udzielają odpowiednie władze oraz jednostki odpowiedzialne za dystrybucję energii elektrycznej. Należy dopasować odpowiedni rodzaj instalacji w zależności od zastosowanego materiału. Zawsze należy używać śrub i wtyczek adekwatnych dla zastosowanego tworzywa.

PORTUGUÊS **IMPORTANTE**

Em alguns países os trabalhos de instalação eléctrica só podem ser realizados por um electricista profissional. Entre em contacto com as autoridades locais para averiguar qual a sua situação. Os diferentes materiais requerem diferentes tipos de ferragem. Escolha sempre parafusos e buchas especialmente adequadas para o material.

ROMÂNIA **IMPORTANT**

În unele țări, la instalațiile electrice nu pot lucra decât electricienii. Contactează autoritatea locală de electricitate pentru mai multe informații. Materialele diferite necesită diferite tipuri de accesorii de prindere. Alege întotdeauna șuruburile și prizele potrivite materialului respectiv.

SLOVENSKY

Dôležité

V niektorých krajinách môžu vykonávať elektrické inštalácie len špecializovaní elektrikári. O radu požiadajte najbližšieho odborníka. Rozdielne materiály vyžadujú rôzne typy kovaní. Vždy si vyberte skrutky a hmoždinky vhodné na daný typ materiálu.

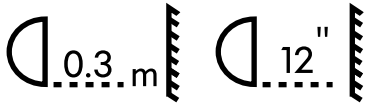

ENGLISH

Minimum safe distance to illuminated object: 0.3 metre. The lamp can cause fire if the minimum distance is not kept.

DEUTSCH

Sicherheitsabstand zum beleuchteten Objekt: min. 0,3 m.
Wenn der Sicherheitsabstand nicht eingehalten wird, kann Brandgefahr bestehen.

FRANÇAIS

Placer la lampe à 30 cm minimum de l'objet le plus proche.
La lampe peut provoquer un incendie si cette distance n'est pas respectée.

NEDERLANDS

Veiligheidsafstand tot het verlichte voorwerp minimaal 0,3 m. De lamp kan brand veroorzaken wanneer de veiligheidsafstand niet wordt aangehouden.

DANSK

Mindste sikkerhedsafstand til den oplyste genstand er 0,3 m. Lampen kan forårsage brand, hvis sikkerhedsafstanden ikke overholdes.

NORSK

Sikkerhetsavstand til belyst gjenstand: Minimum 0,3 m.
Lampen kan forårsake brann dersom ikke sikkerhetsavstanden holdes.

SUOMI

Vähimmäisetäisyys valaistavaan kohteeseen on 30 cm. Säilytä etäisyys tai lamppu voi aiheuttaa tulipalon.

SVENSKA

Säkerhetsavstånd till belyst föremål: Minimum 0,3 m. Lampen kan orsaka brand om inte säkerhetsavståndet hålls.

ČESKY

Minimální bezpečná vzdálenost od osvětleného objektu: 0,3 m. V případě nedodržení minimální bezpečné vzdálenosti může dojít k požáru.

ESPAÑOL

Distancia mínima de seguridad al objeto iluminado: 30 cm. Si no se observa esta distancia mínima, la lámpara puede causar un incendio.

ITALIANO

Distanza minima di sicurezza dall'oggetto illuminato: 0,3 metri. La lampada può causare un incendio se la distanza minima non viene rispettata.

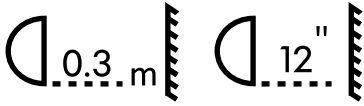

MAGYAR

Min. távolság a megvilágított tárgytól:
0,3 méter. A min. távolság be nem tartása
tűzet okozhat.

POLSKI

Minimalna bezpieczna odległość od
oświetlonego przedmiotu: 0,3 metra.
Lampa może spowodować pożar, jeśli
odległość ta nie zostanie zachowana.

PORTUGUÊS

Distância mínima de segurança do objecto
iluminado: 30 cm. O candeeiro pode
causar incêndio se a distância mínima não
for respeitada.

ROMÂNĂ

Distanța minimă permisă față de corpul
luminat: 0,3 m. Lampa poate provoca
incendii dacă nu este respectată această
distanță.

SLOVENSKY

Minimálna bezpečnostná vzdialenosť
od osvetleného objektu: 0,3 m. Ak nie je
táto vzdialenosť dodržaná, lampa môže
zapríčiť požiar.

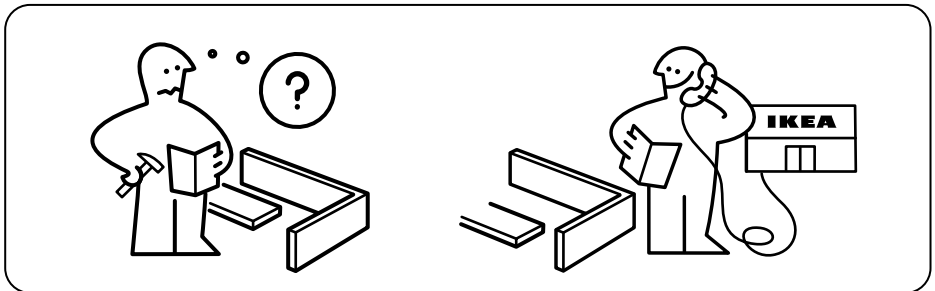
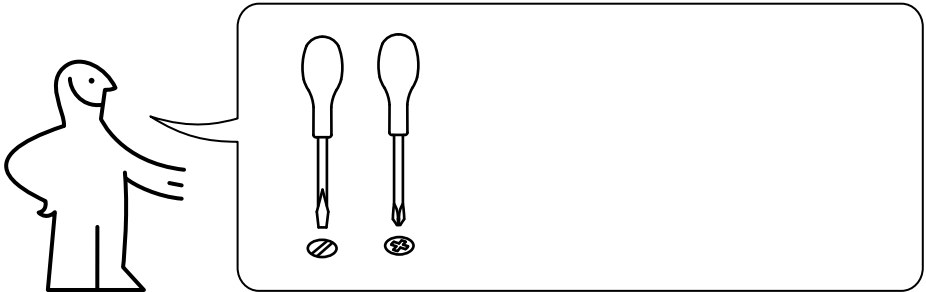

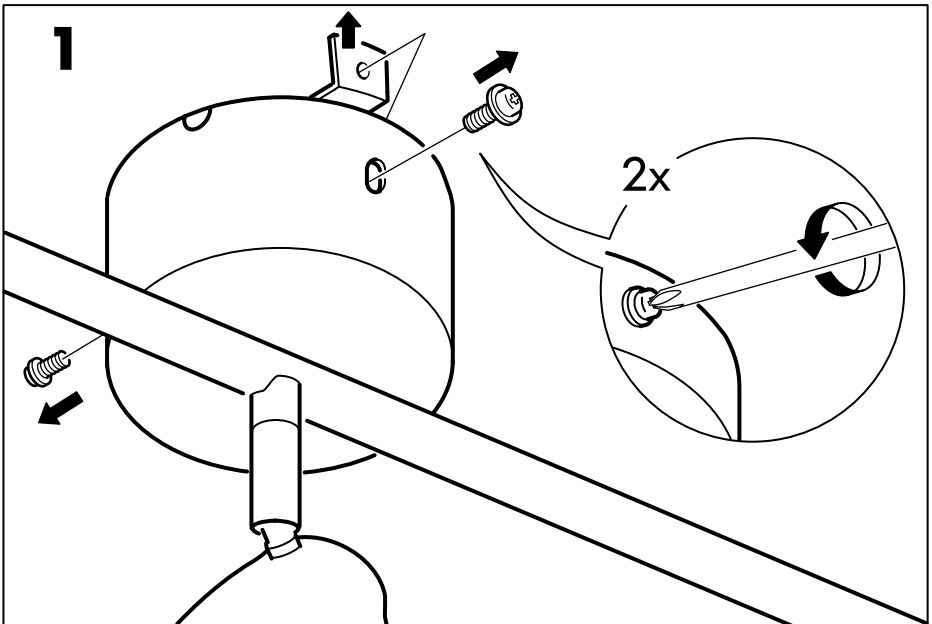
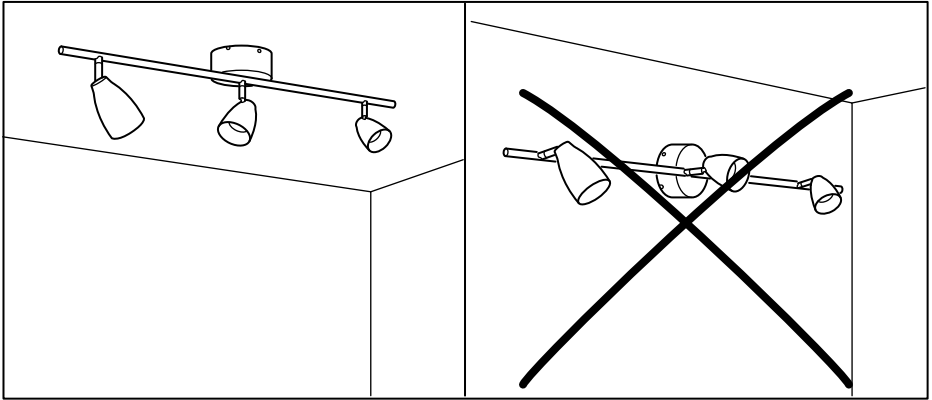
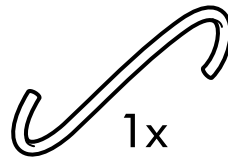
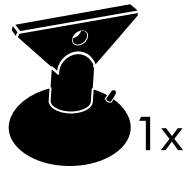

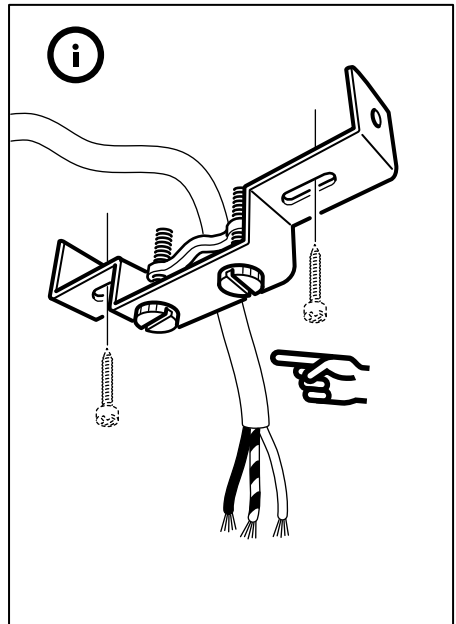
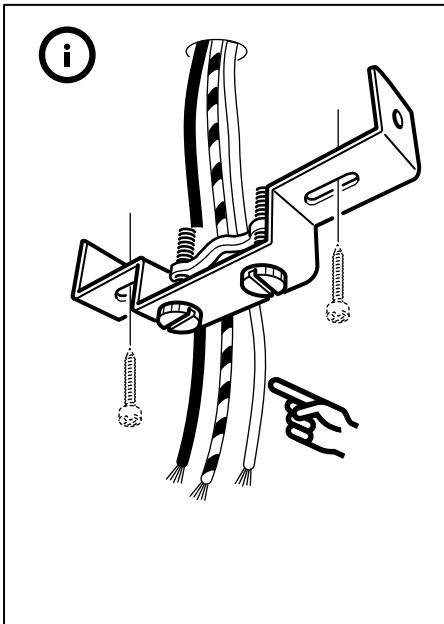
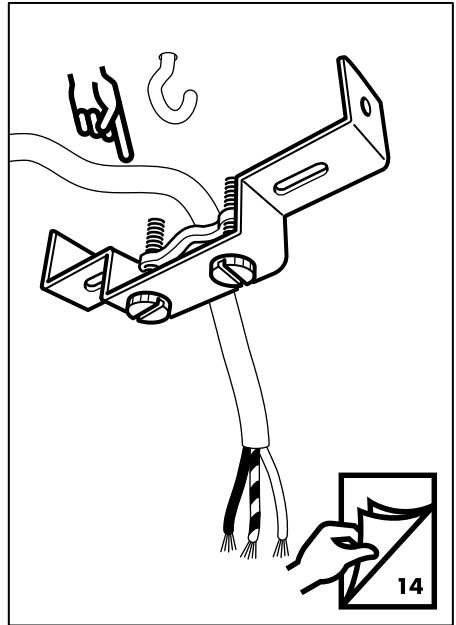
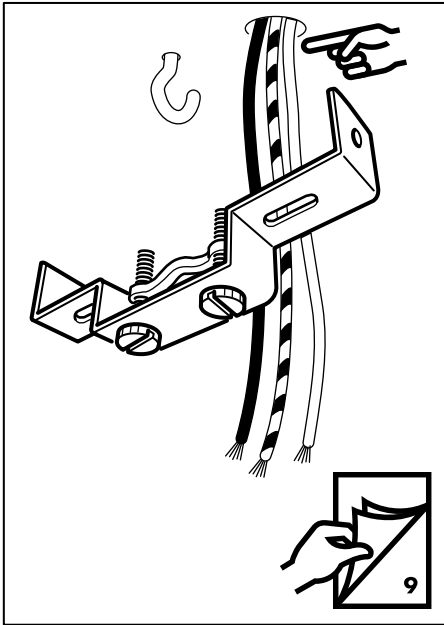

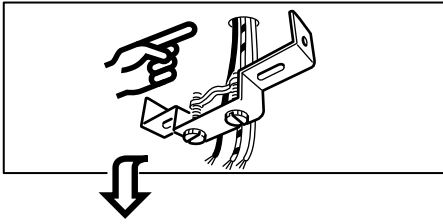

2

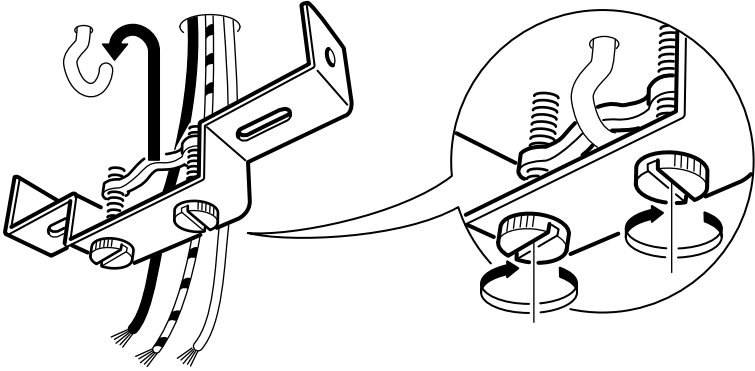

3

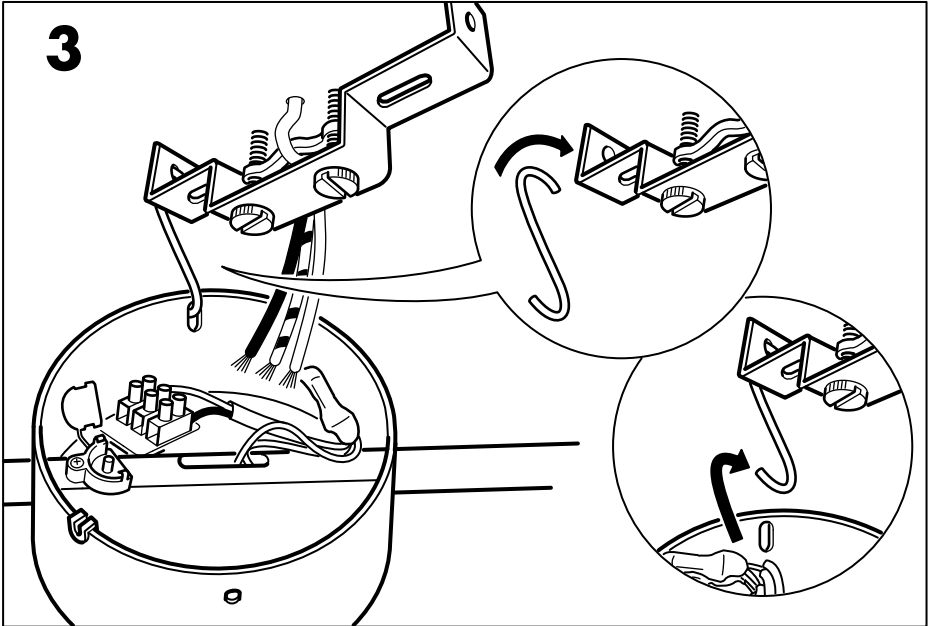

4

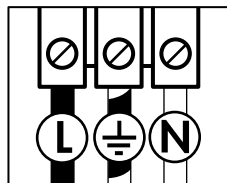
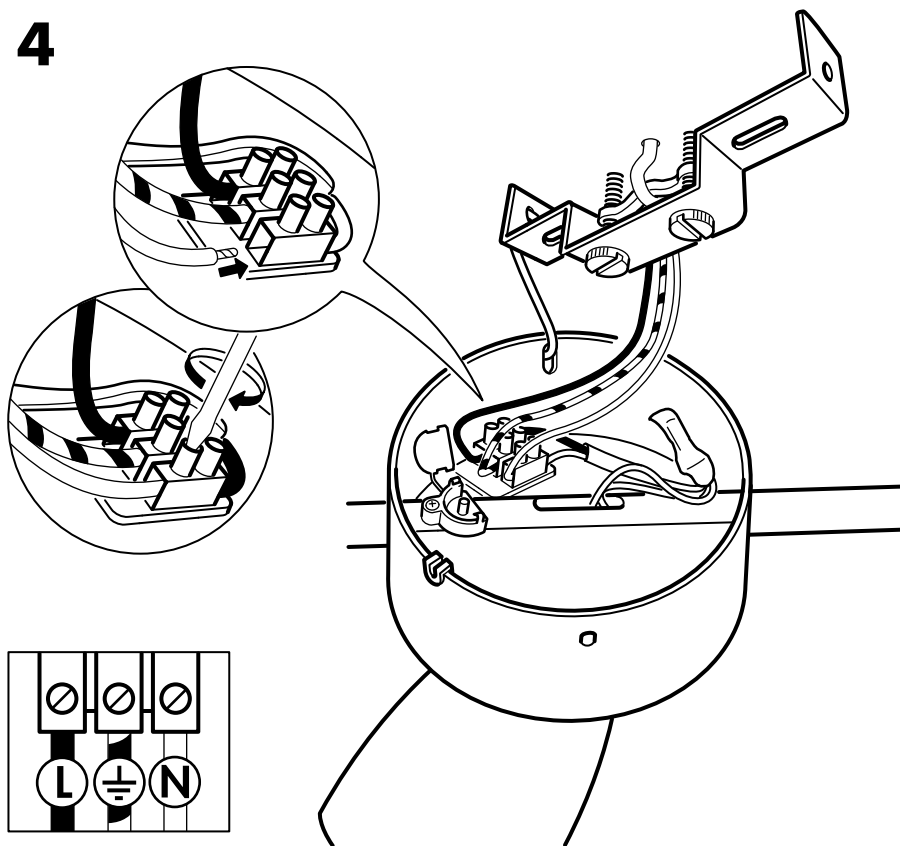

ENGLISH
Live

DEUTSCH
Stromführend

FRANÇAIS
Phase



ENGLISH
Earth/Ground

DEUTSCH
Erde

FRANÇAIS
Terre



ENGLISH
Neutral

DEUTSCH
Neutral

FRANÇAIS
Neutre



NEDERLANDS
Onder spanning.

DANSK
Strømførende

NORSK
Spenningsførende

SUOMI
Sähköjohto

SVENSKA
Spänningsförande

ČESKY
Pod napětím

ESPAÑOL
Con corriente.

ITALIANO
Fase

MAGYAR
Fázis

POLSKI
Faza

PORTUGUÊS
Pólo positivo.

ROMÂNĂ
Fază.

SLOVENSKY
Živo vysielajúci



NEDERLANDS
Aarde

DANSK
Jord

NORSK
Jord

SUOMI
Maa

SVENSKA
Jord

ČESKY
Uzemnění

ESPAÑOL
Tierra

ITALIANO
Messa a terra

MAGYAR
Föld.

POLSKI
Uziemienie

PORTUGUÊS
Ligação à terra.

ROMÂNĂ
Împământare

SLOVENSKY
Zem/Dlážka



NEDERLANDS
Neutraal.

DANSK
Neutral

NORSK
Nøytral

SUOMI
Neutraali

SVENSKA
Neutral

ČESKY
Nulový vodič.

ESPAÑOL
Neutro

ITALIANO
Neutro

MAGYAR
Nulla

POLSKI
Neutralny

PORTUGUÊS
Pólo neutro.

ROMÂNĂ
Neutru

SLOVENSKY
Nulový vodič.

ENGLISH

The hook is used to hang the lamp on during installation.

DEUTSCH

Der Haken ist zum Aufhängen der Lampe während der Montage gedacht.

FRANÇAIS

Suspendre le luminaire au crochet pendant le montage.

NEDERLANDS

De haak is om de lamp tijdens de montage aan te hangen.

DANSK

Krogeu bruges til at hænge lampen i under montering.

NORSK

Kroken brukes for å henge lampen i under monteringen.

SUOMI

Koukkua käytetään lampun ripustamiseen asennuksen aikana.

SVENSKA

Kroken används för att hänga lampan i under monteringen.

ČESKY

Háček použijte na zavěšení lampy během instalace.

ESPAÑOL

El gancho se utiliza para colgar la lámpara durante el montaje.

ITALIANO

Il gancio va usato per appendere la lampada durante l'installazione.

MAGYAR

A felszerelés idején (a vezeték bekötésekor) a kampó megtartja a lámpatestet.

POLSKI

Haczyk jest wykorzystany do zawieszenia lampy podczas instalacji.

PORTUGUÊS

O gancho é usado para pendurar o candeeiro durante a instalação.

ROMÂNÂ

Cârligul este folosit pentru a suspenda lampa în timpul instalării.

SLOVENSKY

Háčik použite na zavesenie lampy počas inštalácie.

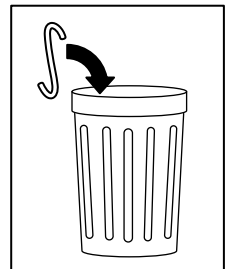

5

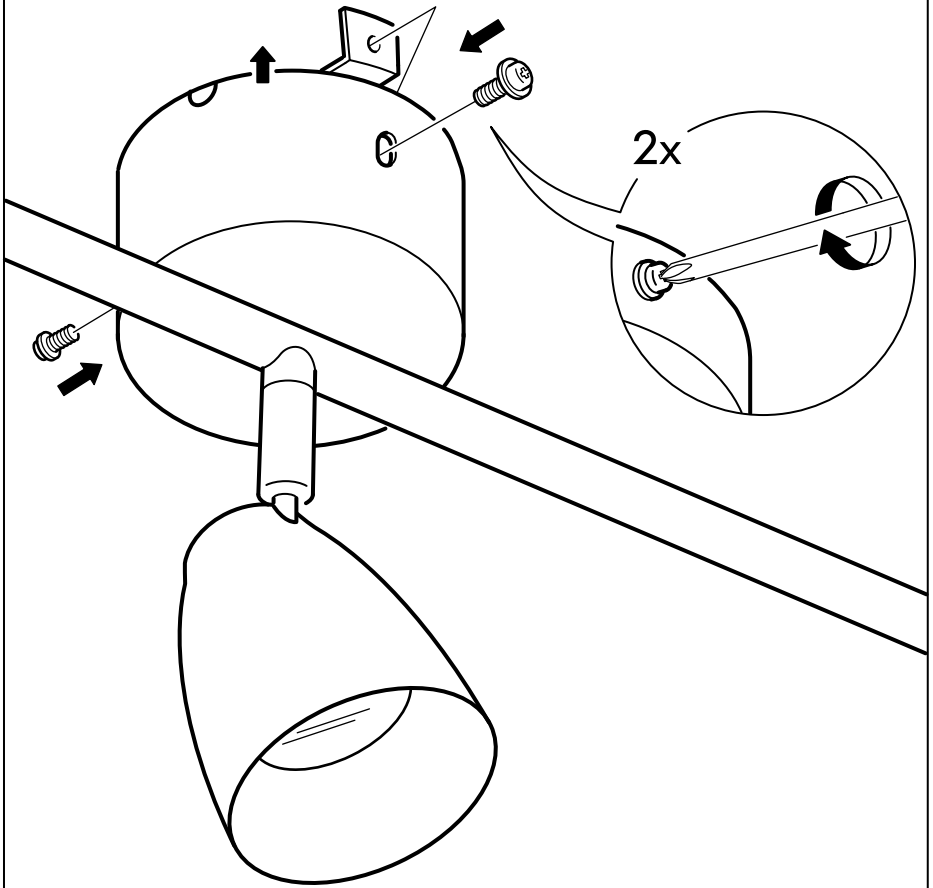

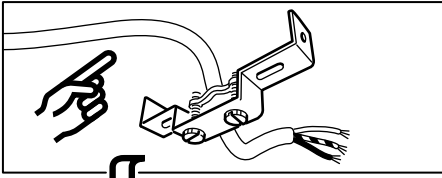

2

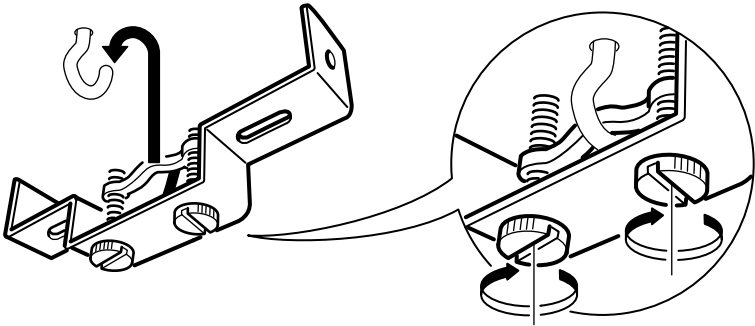

3

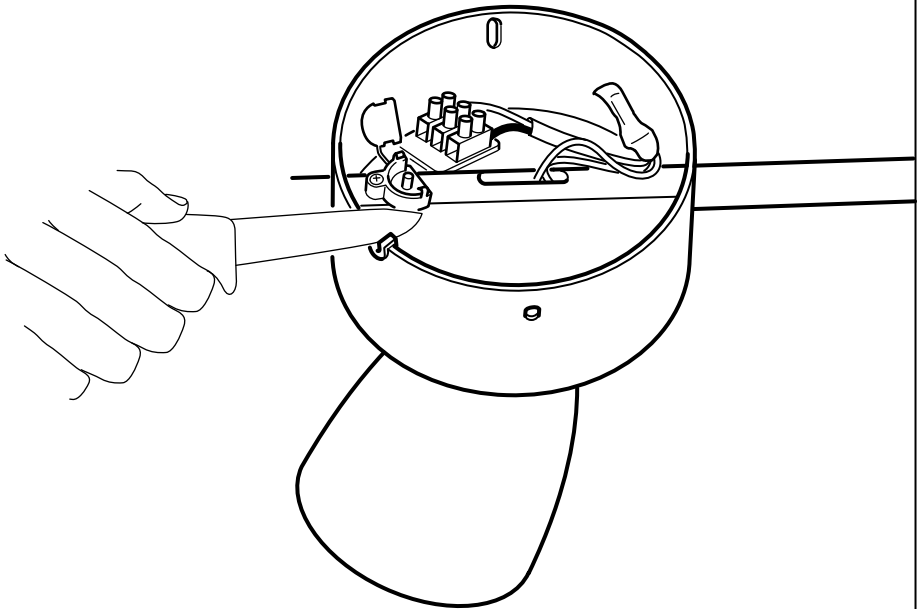

4

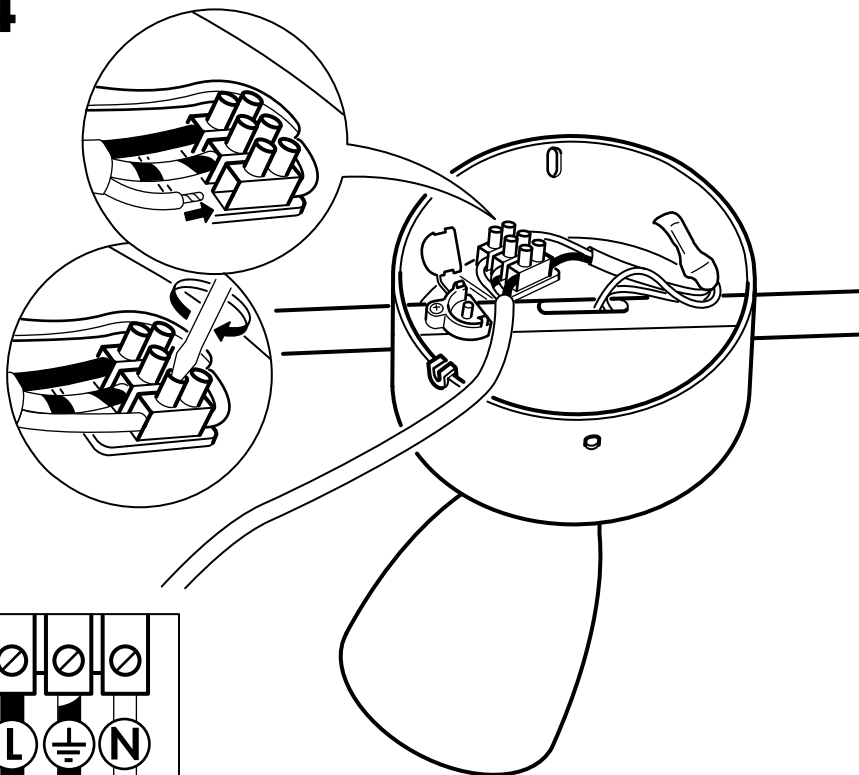

L

ENGLISH
Live

DEUTSCH
Stromführend

FRANÇAIS
Phase

⊥

ENGLISH
Earth/Ground

DEUTSCH
Erde

FRANÇAIS
Terre

N

ENGLISH
Neutral

DEUTSCH
Neutral

FRANÇAIS
Neutre



NEDERLANDS
Onder spanning.

DANSK
Strømførende

NORSK
Spenningsførende

SUOMI
Sähköjohto

SVENSKA
Spänningsförande

ČESKY
Pod napětím

ESPAÑOL
Con corriente.

ITALIANO
Fase

MAGYAR
Fázis

POLSKI
Faza

PORTUGUÊS
Pólo positivo.

ROMÂNĂ
Fază.

SLOVENSKY
Živo vysielajúci



NEDERLANDS
Aarde

DANSK
Jord

NORSK
Jord

SUOMI
Maa

SVENSKA
Jord

ČESKY
Uzemnění

ESPAÑOL
Tierra

ITALIANO
Messa a terra

MAGYAR
Föld.

POLSKI
Uziemienie

PORTUGUÊS
Ligação à terra.

ROMÂNĂ
Împământare

SLOVENSKY
Zem/Dlážka



NEDERLANDS
Neutraal.

DANSK
Neutral

NORSK
Nøytral

SUOMI
Neutraali

SVENSKA
Neutral

ČESKY
Nulový vodič.

ESPAÑOL
Neutro

ITALIANO
Neutro

MAGYAR
Nulla

POLSKI
Neutralny

PORTUGUÊS
Pólo neutro.

ROMÂNĂ
Neutru

SLOVENSKY
Nulový vodič.

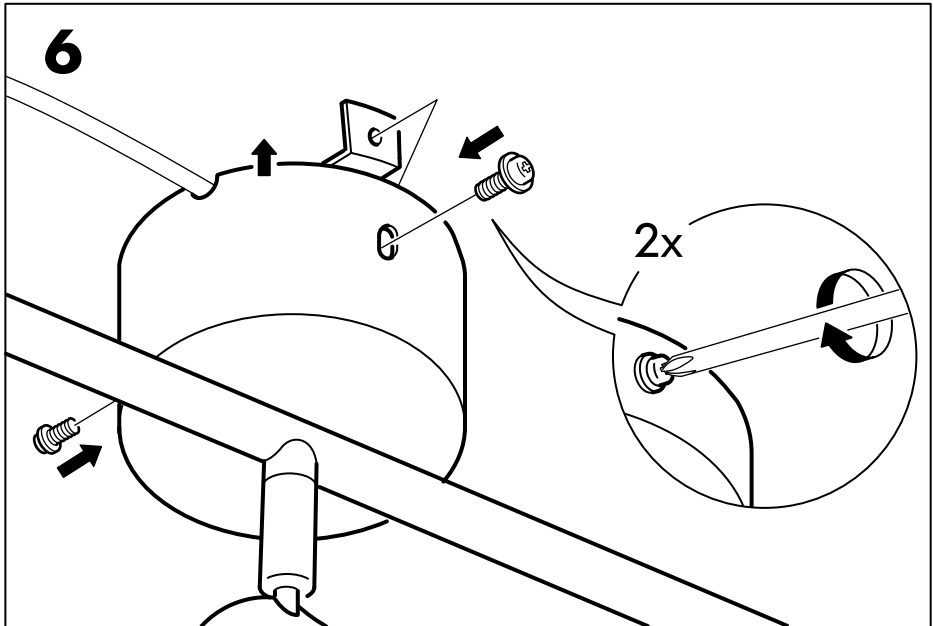
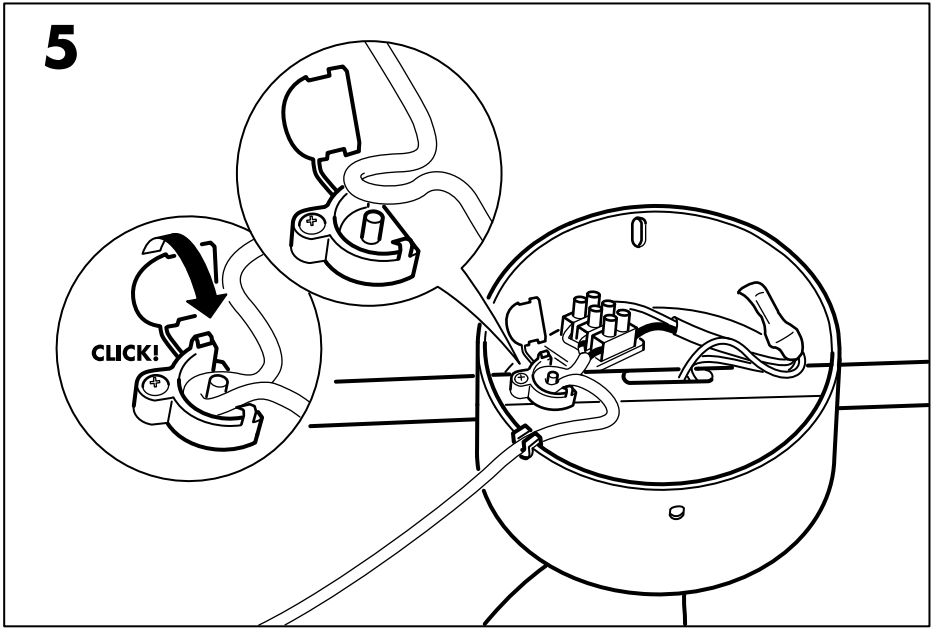



ENGLISH

WHEN CHANGING BULBS - Make sure the new lamp is marked with the symbol above. Halogen bulbs get very hot. Allow the lamp to cool before changing bulbs.

DEUTSCH

BEIM AUSWECHSELN DER GLÜHLAMPE - darauf achten, dass die neue Glühlampe das oben abgebildete Symbol trägt. Halogenlampen werden sehr heiß. Vor dem Wechsel die Glühlampe abkühlen lassen.

FRANÇAIS

REMPACEMENT DE L'AMPOULE : vérifiez que la nouvelle ampoule porte le symbole ci-dessus. Les ampoules halogènes peuvent devenir très chaudes. Toujours laisser la lampe refroidir avant de remplacer les ampoules.

NEDERLANDS

BIJ HET VERVANGEN VAN DE LAMP: Controleer of de nieuwe lamp is gemerkt met bovenstaand symbool. Halogeenlampen worden zeer warm. Laat de lamp afkoelen voordat je de lamp vervangt.

DANSK

UDSKIFTNING AF PÆRER: Kontrollér, at den nye pære er mærket med symbolet ovenfor. Halogenpærer bliver meget varme. Lad pæren køle af, før du udskifter den.

NORSK

NÅR DU SKIFTER PÆRE - Sørg for at den nye pæren er merket med symbolet over. Halogenpærer blir svært varme. La pæren kjøles ned før du skifter pære.

SUOMI

KUN VAIHDAT LAMPPUA - Varmista, että uudessa lampussa on yllä oleva symboli. Halogeenilamput voivat kuumentua käytössä. Anna lampun jäähtyä ennen lampun vaihtamista.

SVENSKA

VID LAMPBYTE: Kontrollera att den nya lampan är märkt med symbolen ovan. Halogeenlampor blir mycket varma. Låt lampan svalna innan du byter lampa.

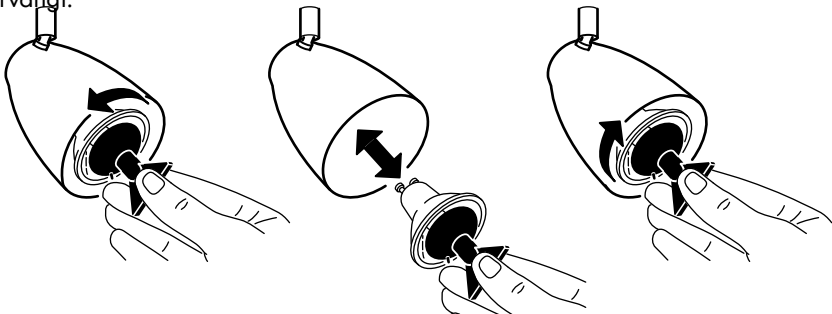



ČESKY

VÝMĚNĚ ŽÁROVEK – Ujistěte se, že vaše nová žárovka je označena výše uvedeným symbolem. Halogenové žárovky se velice rychle zahřívají. Před výměnou žárovky počkejte, až žárovka vychladne.

ESPAÑOL

CUANDO CAMBIAS UNA BOMBILLA: Asegúrate de que la bombilla nueva presenta el símbolo de arriba. Las bombillas halógenas se calientan mucho; deja que se enfríe antes de cambiarla.

ITALIANO

QUANDO SOSTITUISCI UNA LAMPADINA, assicurati che la nuova lampadina sia contrassegnata con il simbolo sovrastante. Le lampadine alogene diventano molto calde. Lascia che la lampada si raffreddi prima di cambiare le lampadine.

MAGYAR

IZZÓCSERE - győződj meg róla, hogy az új lámpán is megtalálható a fenti jel. A halogénizzó nagyon felforrósodhat, ezért csak akkor cseréld ki, ha már lehűlt.

POLSKI

WYMIANA ŻARÓWEK – Upewnij się, że nowy reflektor posiada powyższy symbol. Reflektory halogenowe bardzo się nagrzewają. Zanim przystąpisz do ich wymiany, pozwól im ostygnąć.

PORTUGUÊS

AO MUDAR AS LÂMPADAS - Certifique-se de que a nova lâmpada está marcada com o símbolo acima. As lâmpadas de halogéneo podem ficar muito quentes. Deixe a lâmpada arrefecer antes de a mudar.

ROMÂNĂ

ATUNCI CÂND SCHIMBI BECURILE - Asigură-te că noua lampă este marcată cu simbolul de mai sus. Becurile cu halogen se înfierbântă foarte tare. Lasă lampa să se răcească înainte să schimbi becul.

SLOVENSKY

Výmena žiaroviek - Uistite sa, že vaša nová lampa je označená symbolom navrchu. Halogénové žiarovky sa rýchlo zohrejú. Pred ich výmenou počkajte, kým lampa vychladne.

