

GB

DE

FR

NL

DK

NO

FI

SE

CZ

ES

IT

HU

PL

PT

RO

SK

TERMOSFÄR

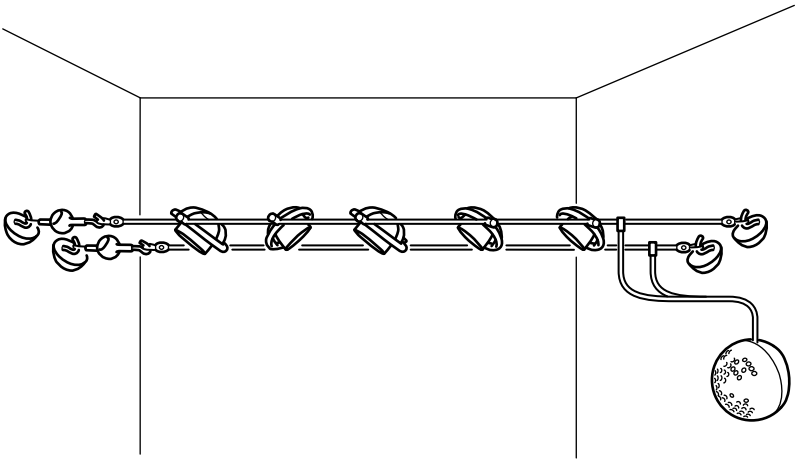

Design and Quality
IKEA of Sweden



ENGLISH

IMPORTANT!

Always shut off power to the circuit before starting installation work. In some countries electrical installation work may only be carried out by a authorised electrical contractor. Contact your local electricity authority for advice.

- Use only the included spotlights.
- The lighting system is allowed for minimum 4x20 W and maximum 5x20 W spotlights.
- Do not install on porous material. Use plugs when required.
- For safety reasons the wires must not be extended.
- It may be necessary to tighten the wires some time after installation.
- Suspend the wires for different lighting systems so that they can not come into contact with each other.
- Do not fit any further additions to the system (for decorative purposes, for example).

DEUTSCH

WICHTIG!

Vor der Installation den Strom abschalten. In einigen Ländern dürfen Elektroinstallationen nur von autorisierten Elektrofachleuten ausgeführt werden. Im Zweifelsfall die örtlichen Behörden ansprechen.

- nur die beige packten Spots verwenden.
- das Beleuchtungssystem ist für mind. 4 Spots von je 20 W und max. 5 Spots von je 20 W zugelassen.
- nicht für Montage in porösem Material geeignet. Bei Bedarf Dübel verwenden.
- aus Sicherheitsgründen dürfen die Seile nicht verlängert werden.
- die Seile müssen evtl. nach einer gewissen Zeit nachgespannt werden.
- werden mehrere Seilsysteme montiert, müssen die Träger so angeordnet werden, dass sie sich nicht berühren.
- keine zusätzlichen Gegenstände (z.B. Dekorationen) an die Seile hängen.



FRANÇAIS

ATTENTION !

Toujours couper l'alimentation au panneau principal avant de procéder à l'installation. Dans certains pays, l'installation doit être effectuée par un électricien qualifié. Pour en savoir plus, contacter les autorités locales compétentes en la matière.

- Utiliser uniquement les spots inclus.
- Ce système d'éclairage est prévu pour recevoir 4 spots de 20W au minimum et 5 spots de 20W au maximum.
- Ne pas fixer le système dans un support poreux. Utiliser des chevilles au besoin.
- Pour des raisons de sécurité, ne pas rallonger les câbles.
- Après quelque temps, il peut être nécessaire de tendre les câbles de nouveau.
- Fixer les câbles de différents systèmes d'éclairage afin qu'ils ne se touchent pas entre eux.
- Ne pas rajouter d'éléments au système (éléments décoratifs par exemple).

NEDERLANDS

BELANGRIJK!

Sluit de stroom altijd af voordat met de installatie wordt begonnen. In sommige landen mogen elektrische installaties alleen worden uitgevoerd door een electricien. Neem daarom contact op met de plaatselijke overheid voor advies.

- Gebruik uitsluitend de meegeleverde spots.
- Het verlichtingssysteem is bedoeld voor minimaal 4x20W en maximaal 5x20W spots.
- Niet te monteren in poreuze materialen. Gebruik indien nodig pluggen.
- De kabels mogen om veiligheidsredenen niet worden verlengd.
- Het kan nodig zijn de kabels enige tijd na de montage opnieuw te spannen.
- De snoeren van verschillende verlichtingssystemen moeten dusdanig worden opgehangen dat ze niet met elkaar in contact kunnen komen.
- Er mag verder niets op het verlichtingssysteem worden aangebracht (b.v. voor decoratieve doeleinden).



DANSK

VIGTIGT!

Sluk altid for strømmen, før installationen påbegyndes. I nogle lande må elektriske installationer kun udføres af en uddannet elektriker. Få oplysninger hos de relevante myndigheder.

- Brug kun de medfølgende spotlights.
- Belysningsystemet er godkendt til min. 4x20W og maks. 5x20W spotlights.
- Må ikke monteres i porøst materiale. Brug evt. rawlplugs.
- Af hensyn til sikkerheden må wirene ikke forlænges.
- Det er en god idé at efterspænde wirene et stykke tid efter, at de er monteret.
- De ophængte ledninger skal monteres, så de ikke rører hinanden.
- Hæng ikke andre ting, f.eks. dekoration, på wirene.

NORSK

VIKTIG!

Steng alltid strømkretsen før installasjonsarbeid. Kontakt din nærmeste fagperson for råd.

- Bruk kun de inkluderte spotlightene.
- Belysningsystemet er godkjent for minimum 4x20 W og maksimum 5x20 W spotlights.
- Skal ikke monteres i porøst materiale. Bruk pluggar når nødvendig.
- Av sikkerhetshensyn må kablene ikke forlenges.
- Det kan bli nødvendig å etterstramme kablene en stund etter installasjonen.
- Spenn opp kablene for ulike belysnings-systemer slik at de ikke kommer i kontakt med hverandre.
- Ikke fest andre ting til systemet, for eksempel til dekorasjon.



SUOMI

TÄRKEÄÄ!

Katkaise aina virta pääkatkaisimesta ennen asennuksen aloittamista. Joissakin maissa asennuksen saa tehdä ainoastaan ammattitaitoinen sähköasentaja. Ota selvää paikallisista määräyksistä.

- Käytä vain pakkauksessa olevia kohdevaloja.
- Valaisinjärjestelmä on tarkoitettu vähintään neljälle ja enintään viidelle 20 W:n kohdevalolle.
- Järjestelmää ei tule kiinnittää huokoiseen materiaaliin. Käytä tarvittaessa tulppia.
- Turvallisuussyistä vaijereita ei saa jatkaa.
- Vaijerit on hyvä kiristää jonkin ajan kuluttua asennuksesta.
- Eri valaisinjärjestelmien vaijerit on sijoitettava niin, etteivät ne pääse kosketuksiin toistensa kanssa.
- Valaisinjärjestelmään ei saa ripustaa mitään ylimääräisiä esineitä (esimerkiksi koristeita).

SVENSKA

VIKTIGT!

Stäng alltid av strömmen innan installation påbörjas. I vissa länder får elektrisk installation endast utföras av auktoriserad elektriker. Kontakta din lokala myndighet för råd.

- Använd endast medföljande spotlights.
- Belysningsystemet är godkänt för minimum 4x20 W och maximum 5x20 W spotlights.
- Bör ej monteras i porösa material. Använd plugg vid behov.
- Vajrarna får ej förlängas av säkerhetsskäl.
- Vajrarna kan behöva efterspännas en tid efter monteringen.
- Upphängda ledare till olika belysnings-system skall monteras så att de ej kan komma i kontakt med varandra.
- Inga ytterligare tillsatser (t ex för dekorativa ändamål) får anbringas.



ČESKY

Důležité!

Před instalací vždy odpojte ze sítě. V některých zemích smí instalaci provádět pouze elektrikář. Zeptejte se v místě bydliště.

- Používejte pouze bodové osvětlení, které bylo součástí balení.
- Osvětlovací systém unese bodová osvětlení minimálně 4x20 W a maximálně 5x20 W.
- Neinstalujte na porózní materiál. Pokud je třeba, použijte zástrčky.
- Z bezpečnostních důvodů se šňůry nesmí prodlužovat.
- Po instalaci bude možná nezbytné šňůry upevnit.
- Šňůry pro odlišné osvětlovací systémy zavěšte, aby se navzájem nedostaly do kontaktu.
- K systému nic nepřipojujte (například z dekorčních důvodů).

ESPAÑOL

¡IMPORTANTE!

Desconecta siempre el suministro eléctrico antes de iniciar los trabajos de instalación. En algunos países los trabajos de instalación eléctrica sólo pueden realizarlos electricistas profesionales. Contacta con las autoridades locales para averiguar cuál es tu caso.

- Usa sólo los focos incluidos.
- El sistema de iluminación permite usar un mínimo de 4 focos de 20W y un máximo de 5 de 20W.
- No instales sobre material poroso. En caso necesario, utiliza tacos.
- Por razones de seguridad, los cables no deben alargarse.
- Quizá sea necesario apretar los cables algún tiempo después de la instalación.
- Suspende los cables de distintos sistemas de iluminación de tal forma que no entren en contacto entre sí.
- No cuelgues adiciones de ningún tipo en el sistema (con propósitos decorativos, por ejemplo).



ITALIANO

IMPORTANTE!

Togli sempre tensione al circuito prima di iniziare l'installazione. In alcune nazioni l'installazione elettrica può essere effettuata solo da un elettricista autorizzato. Per maggiori informazioni, contatta l'autorità locale per l'energia elettrica.

- Usa solo i faretti inclusi.
- Il sistema d'illuminazione è progettato per un minimo di 4 faretti da 20 W e un massimo di 5 faretti da 20 W.
- Il sistema d'illuminazione non può essere installato su materiali porosi. Se necessario, usa dei tasselli.
- Per motivi di sicurezza, i cavi non si possono allungare.
- Può essere necessario tendere i cavi dopo un certo periodo dall'installazione.
- I cavi di diversi sistemi di illuminazione vanno collocati in modo da non venire a contatto gli uni con gli altri.
- Non appendere alcun oggetto al sistema d'illuminazione (per esempio a scopo decorativo).

MAGYAR

FONTOS!

Az elektromos áramot mindig kapcsold le, mielőtt elkezdenéd a felszerelést. Néhány országban az elektromos beszerelést csak hivatalos személy végezheti. Kérjük, hogy vedd fel a kapcsolatot a helyi hatóságokkal, ha kétségeid vannak.

- Csak a mellékelt spotlámpákat használd
- A világító rendszert minimum 4x20 W és maximum 5x20 W-os spotlámpákkal használd.
- Prorózus anyagra ne szereld fel. Használj dugókat, ha szükséges.
- Biztonsági okokból a huzalokat ne hosszabbítsd meg.
- Bizonyos idővel felszerelés után szükséges lehet a csavarokat ismét meghúzni.
- A különböző világító rendszerek huzaljait különítsd el egymástól, így nem érhetnek egymáshoz.
- Ne illessz semmit a rendszerhez, ne akassz rá semmit (például dekorációt).



POLSKI **WAŻNE**

Przed rozpoczęciem instalacji odłącz zasilanie. W niektórych państwach instalacje elektryczne mogą być wykonywane wyłącznie przez wykwalifikowanych elektryków. Skontaktuj się z odpowiednimi instytucjami, aby uzyskać poradę.

- Używaj wyłącznie załączonych żarówek.
- W systemie można umieścić minimalnie 4 reflektory 20W, a maksymalnie 5 20W.
- Nie instalować na porowatej powierzchni. W razie potrzeby użyć wtyczki.
- Ze względów bezpieczeństwa nie należy przedłużać przewodów.
- Po pewnym czasie należy ponownie napiąć przewody.
- Przewody różnych systemów oświetleniowych nie powinny się stykać.
- Nie mocować żadnych dekoracyjnych dodatków.

PORTUGUÊS **IMPORTANTE!**

Desligue sempre o circuito eléctrico antes de iniciar a instalação. Em alguns países as instalações eléctricas só podem ser realizadas por um técnico autorizado. Para obter esclarecimentos, contacte a suas autoridades locais.

- Utilize apenas os projectores fornecidos.
- O sistema de iluminação permite no mínimo projectores de 4x20 W e no máximo 5x20 W.
- Não instale em materiais porosos. Utilize plugs when required.
- Por razões de segurança os fios não deverão ficar esticados.
- Algum tempo após a instalação poderá necessitar de reforçar os fios.
- Suspenda os fios dos diferentes sistemas de iluminação para que não entrem em contacto uns com os outros.
- Não faça qualquer tipo de alterações ou acrescentos ao sistema (motivos decorativos, por exemplo).



ROMÂNĂ **IMPORTANT!**

Oprește întotdeauna alimentarea cu curent electric înainte de a începe instalarea. În unele țări operațiunile de instalare pot fi efectuate numai de către un electrician autorizat. Contactează autoritatea în măsură să îți dea detalii în această privință.

- Folosește numai spoturile incluse.
- Corpul de iluminat funcționează cu spoturi de minimum 4x20W și maximum 5x20W.
- Nu instala pe materiale poroase. Folosește prize dacă este nevoie.
- Pentru mai multă siguranță, firele nu trebuie extinse.
- E posibil să fie nevoie să întărești firele după instalare.
- Suspendă firele pentru diferitele sisteme de iluminat, în așa fel încât să nu facă contact.
- Nu adăuga alte accesorii sistemului (pentru a le decora, de exemplu).

SLOVENSKY

Dôležité!

Pred inštaláciou vypnite zo siete. Pre-svedčte sa, že nepatríte ku krajinám, v ktorých môže elektrickú inštaláciu vykonať len kvalifikovaný odborník. V prípade potreby kontaktujte svojho dodávateľa elektrickej energie.

- Použite len vhodné reflektory.
- Osvetlenie povoľuje použiť reflektory minimálne na 4x20W maximálne na 5x20W.
- Neinštalujte na pórovitý materiál. Ak je dovolené, použite zásuvku.
- Z bezpečnostných dôvodov vedenie nesmie byť príliš dlhé.
- Niekedy je po inštalácii potrebné upevniť vedenie.
- Nepoužívajte vedenie pre iné osvetlenie, aby nedošlo ku kontaktu.
- Nepridávajte žiadne iné systémy (napríklad z dekoratívnych dôvodov).



ENGLISH

Minimum safe distance to illuminated object: 0.3 metre. The lamp can cause fire if the minimum distance is not kept.

DEUTSCH

Sicherheitsabstand zum beleuchteten Objekt: min. 0,3 m.
Wenn der Sicherheitsabstand nicht eingehalten wird, kann Brandgefahr bestehen.

FRANÇAIS

Placer la lampe à 30 cm minimum de l'objet le plus proche.
La lampe peut provoquer un incendie si cette distance n'est pas respectée.

NEDERLANDS

Veiligheidsafstand tot het verlichte voorwerp minimaal 0,3 m. De lamp kan brand veroorzaken wanneer de veiligheidsafstand niet wordt aangehouden.

DANSK

Mindste sikkerhedsafstand til den oplyste genstand er 0,3 m. Lampen kan forårsage brand, hvis sikkerhedsafstanden ikke overholdes.

NORSK

Sikkerhetsavstand til belyst gjenstand: Minimum 0,3 m.
Lampen kan forårsake brann dersom ikke sikkerhetsavstanden holdes.

SUOMI

Vähimmäisetäisyys valaistavaan kohteeseen on 30 cm. Säilytä etäisyys tai lamppu voi aiheuttaa tulipalon.

SVENSKA

Säkerhetsavstånd till belyst föremål: Minimum 0,3 m. Lampan kan orsaka brand om inte säkerhetsavståndet hålls.

ČESKY

Minimální bezpečná vzdálenost od osvětleného objektu: 0,3 m. V případě nedodržení minimální bezpečné vzdálenosti může dojít k požáru.

ESPAÑOL

Distancia mínima de seguridad al objeto iluminado: 30 cm. Si no se observa esta distancia mínima, la lámpara puede causar un incendio.

ITALIANO

Distanza minima di sicurezza dall'oggetto illuminato: 0,3 metri. La lampada può causare un incendio se la distanza minima non viene rispettata.

MAGYAR

Min. távolság a megvilágított tárgytól: 0,3 méter. A min. távolság be nem tartása tüzet okozhat.

POLSKI

Minimalna bezpieczna odległość od oświetlonego przedmiotu: 0,3 metra.
Lampa może spowodować pożar, jeśli odległość ta nie zostanie zachowana.

PORTUGUÊS

Distância mínima de segurança do objecto iluminado: 30 cm. O candeeiro pode causar incêndio se a distância mínima não for respeitada.



ROMÂNĂ

Distanța minimă permisă față de corpul luminat: 0,3 m. Lampa poate provoca incendii dacă nu este respectată această distanță.



ENGLISH

Different materials require different types of fittings. Always choose screws and plugs that are specially suited to the material.

DEUTSCH

Verschiedene Materialien erfordern verschiedene Befestigungsbeschläge. Immer Schrauben und Dübel auswählen, die für das entsprechende Material geeignet sind.

FRANÇAIS

Le choix des vis dépend du matériau dans lequel elles doivent être fixées. Utiliser des vis et chevilles adaptées au matériau du support.

NEDERLANDS

Verschillende materialen vereisen verschillende soorten beslag. Zorg dat de schroeven of pluggen die je kiest bestemd zijn voor het materiaal waar ze in vastgezet moeten worden.

SLOVENSKY

Minimálna bezpečnostná vzdialenosť od osvetleného objektu: 0,3 m. Ak nie je táto vzdialenosť dodržaná, lampa môže zapríčiniť požiar.

DANSK

Forskellige materialer kræver forskellige typer skruer og rawlplugs. Vælg altid skruer og rawlplugs, som egner sig til det relevante materiale.

NORSK

Ulike materialer krever forskjellige typer skruer og beslag. Tenk på at skruene eller pluggene du velger skal være tilpasset materialet de skal festes i.

SUOMI

Erilaisiin materiaaleihin tarvitaan erilaiset kiinnikkeet. Valitse kotisi materiaaleihin sopivat ruuvit ja tulpat.

SVENSKA

Olika material kräver olika typer av beslag. Tänk på att skruvarna eller pluggarna du väljer ska vara avsedda för materialet de ska fästa i.

ČESKY

Různé druhy materiálů vyžadují různé druhy kování. Vždy použijte šrouby a zásuvky, které jsou vhodné pro daný typ materiálu.



ESPAÑOL

Diferentes materiales requieren diferentes clases de herrajes. Recuerda que los tornillos y tacos que elijas se deben adaptar al material en el que irán sujetos.

ITALIANO

Materiali diversi richiedono tipi diversi di accessori di fissaggio. Scegli viti e tasselli adatti al materiale a cui vanno fissati.

MAGYAR

Különböző anyagok, különböző típusú szerelési anyagokat igényelnek. Mindig válassz olyan csavarokat és tipliket, melyek a leginkább megfelelnek a számodra.

POLSKI

Różne materiały (podłoża) wymagają różnych typów mocowań. Używaj zawsze wkrętów i zatyczek odpowiednich do danego rodzaju materiału (podłoża).

PORTUGUÊS

Os diferentes tipos de materiais requerem diferentes tipos de fixações. Escolha sempre parafusos e buchas especialmente apropriados para cada material.

ROMÂNĂ

Materialele variate necesită diferite tipuri de accesorii. Alege întotdeauna șuruburi și ștacăre adecvate materialului respectiv.

SLOVENSKY

Rôzne materiály si vyžadujú rozličné typy montážneho kovania. Vždy vyberajte skrutky a zásuvky vhodné k danému materiálu.

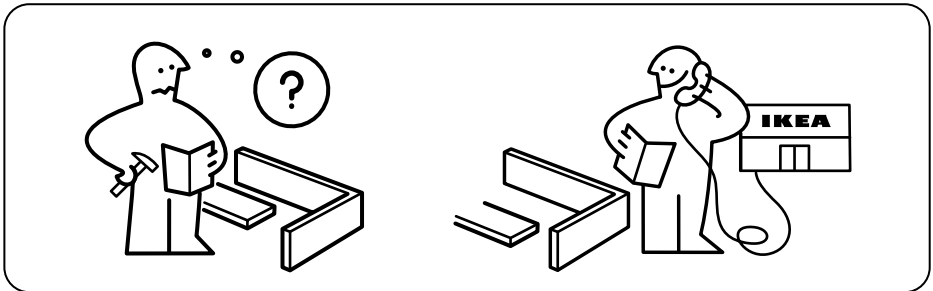
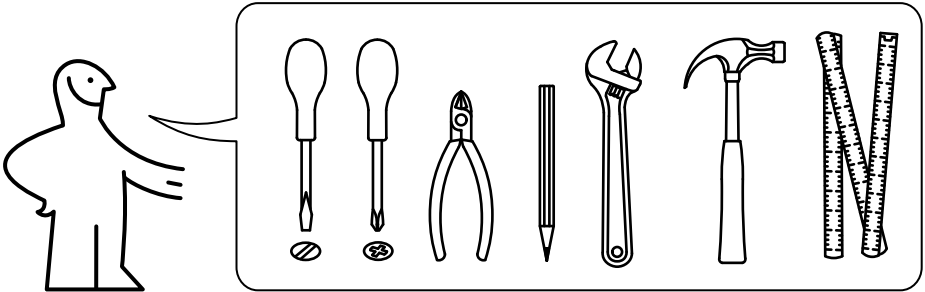

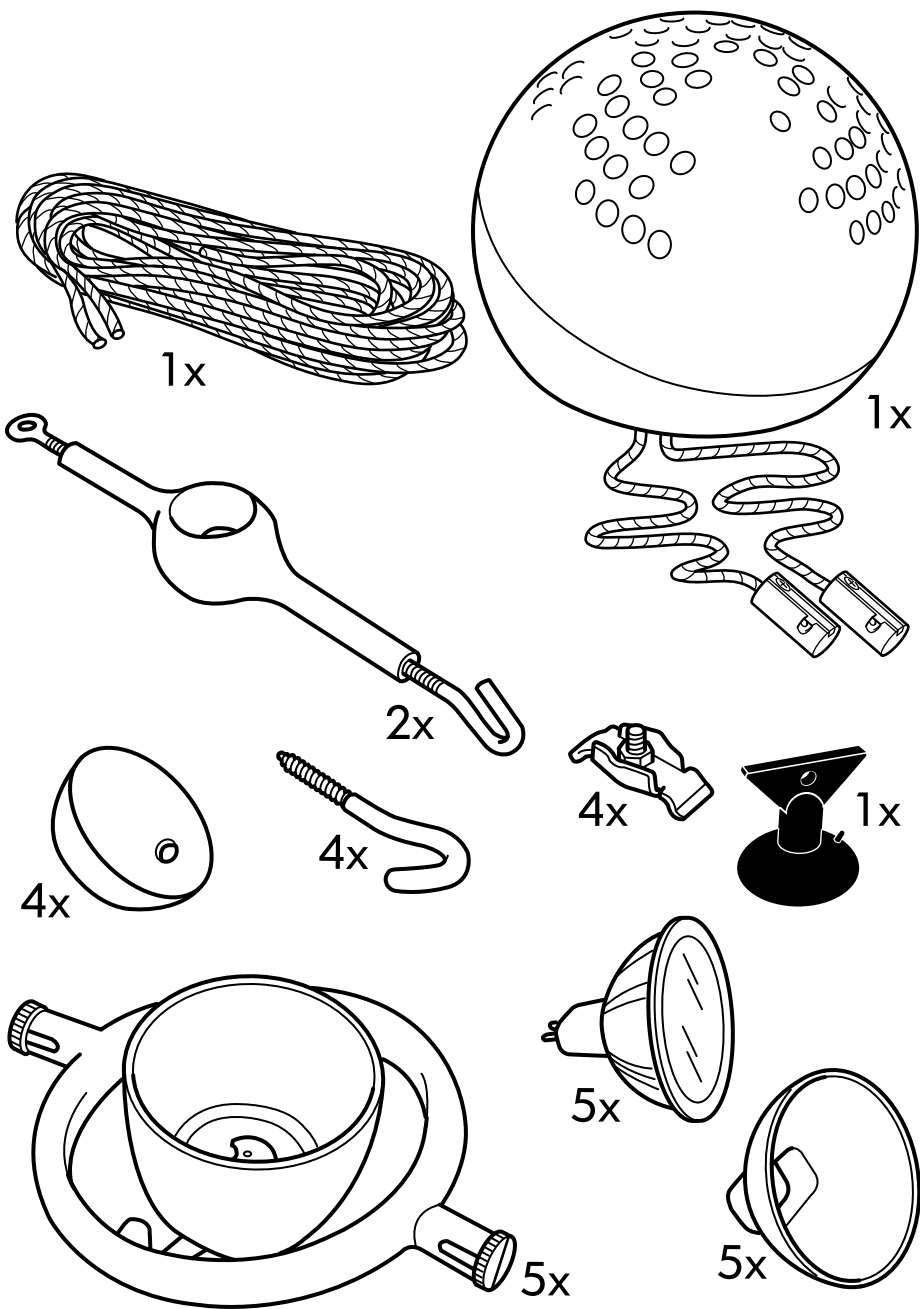

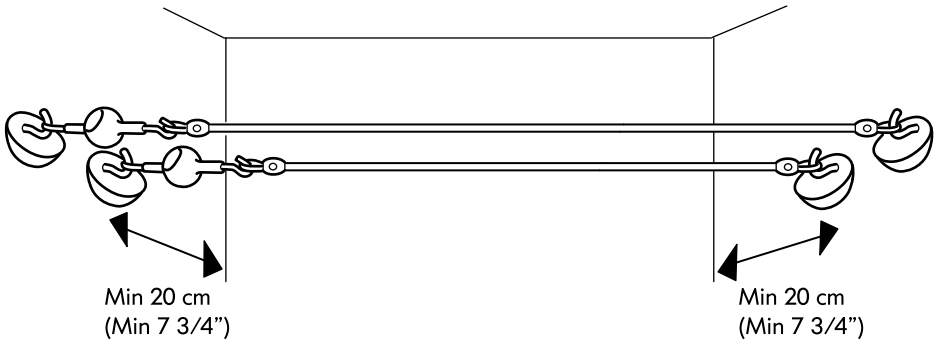
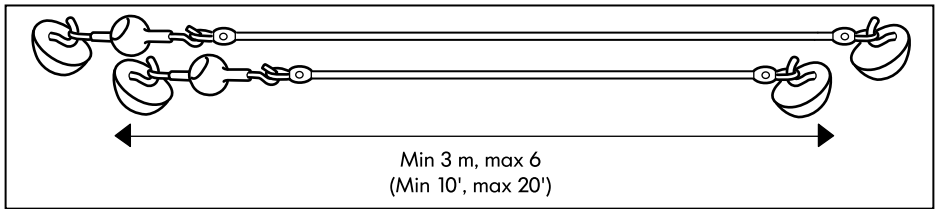

ENGLISH

IMPORTANT!

There must be a gap of at least 20 cm (7 3/4") between the lighting system and an adjacent wall.

DEUTSCH

WICHTIG!

Das Seilsystem muss mit einem Mindestabstand von 20 cm zur Wand montiert werden.

FRANÇAIS

IMPORTANT!

La distance entre le système d'éclairage et le mur le plus proche doit être de 20 cm (7 3/4") minimum.

NEDERLANDS

BELANGRIJK!

Het verlichtingssysteem dient op min. 20 cm afstand van de wand te worden geïnstalleerd.

**DANSK****VIKTIGT!**

Belysningssystemet skal monteres mindst 20 cm fra den nærmeste væg.

NORSK**VIKTIG!**

Belysningssystemet må installeres minst 20 cm fra veggen.

SUOMI**TÄRKEÄÄ!**

Valaisinjärjestelmä on asennettava vähintään 20 cm:n (7 3/4 ") päähän lähimmästä seinästä.

SVENSKA**VIKTIGT!**

Belysningssystemet måste installeras minst 20 cm (7 3/4") från intilliggande vägg.

ČESKY**DŮLEŽITÉ!**

Mezi systémy světla a stěnou musí být mezera alespoň 20 cm.

ESPAÑOL**¡IMPORTANTE!**

El sistema de iluminación se debe instalar a una distancia de mínimo 20 cm de la pared más cercana.

ITALIANO**IMPORTANTE!**

Il sistema d'illuminazione deve essere installato a una distanza di almeno cm 20 dalla parete adiacente.

MAGYAR**FONTOS!**

A világító rendszer és a vele határos fal közötti távolságnak legalább 20 cm (7 3/4") kell lennie.

POLSKI

UWAGA! Pomiędzy systemem oświetleniowym a przyległą ścianą należy zachować co najmniej 20 cm odstęp.

PORTUGUÊS**ATENÇÃO!**

Deverá haver uma distância mínima de 20 cm (7 3/4") entre o sistema de iluminação e a parede adjacente.

ROMÂNĂ**IMPORTANT**

Trebuie să existe un spațiu de minim 20 cm între sistemul de iluminare și peretele adiacent.

SLOVENSKY**Dôležité!**

Medzi svetelným systémom a pril'ahlou stenou ponechajte priestor najmenej 20 cm (7 3/4").

1

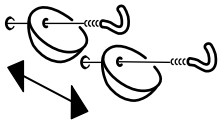

13 cm
(5 1/5")

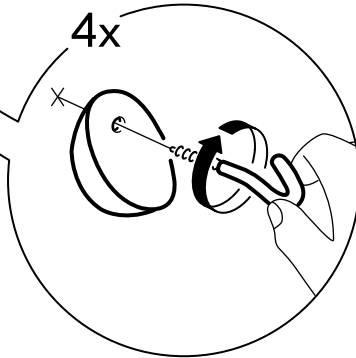

2

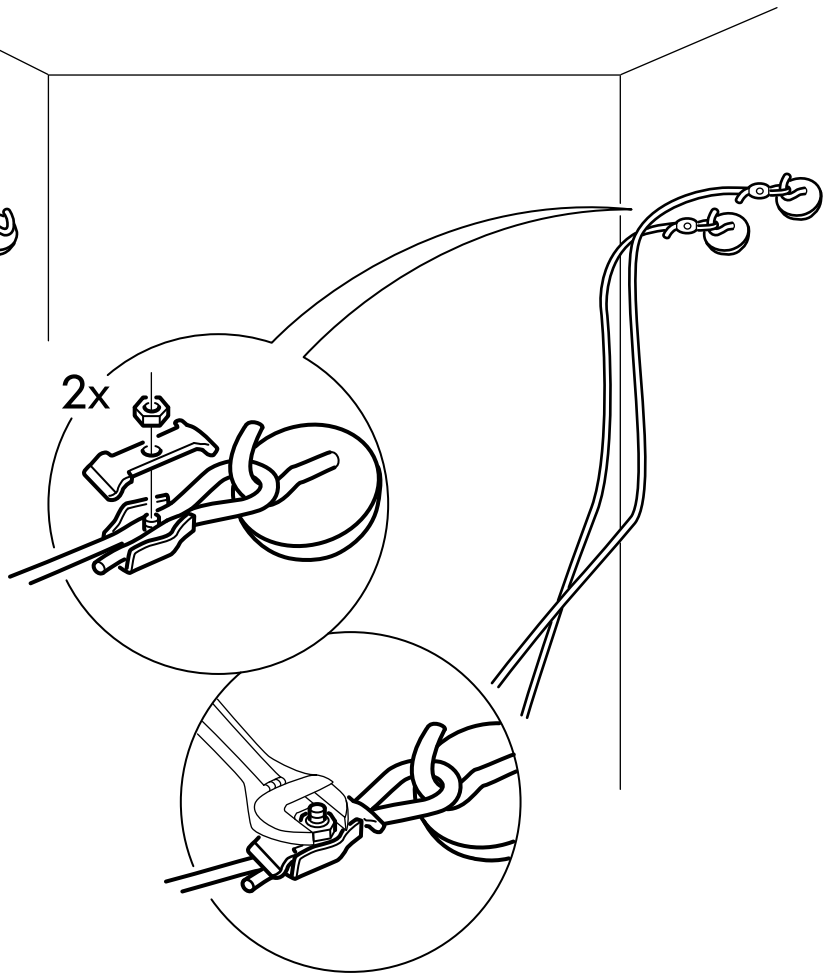

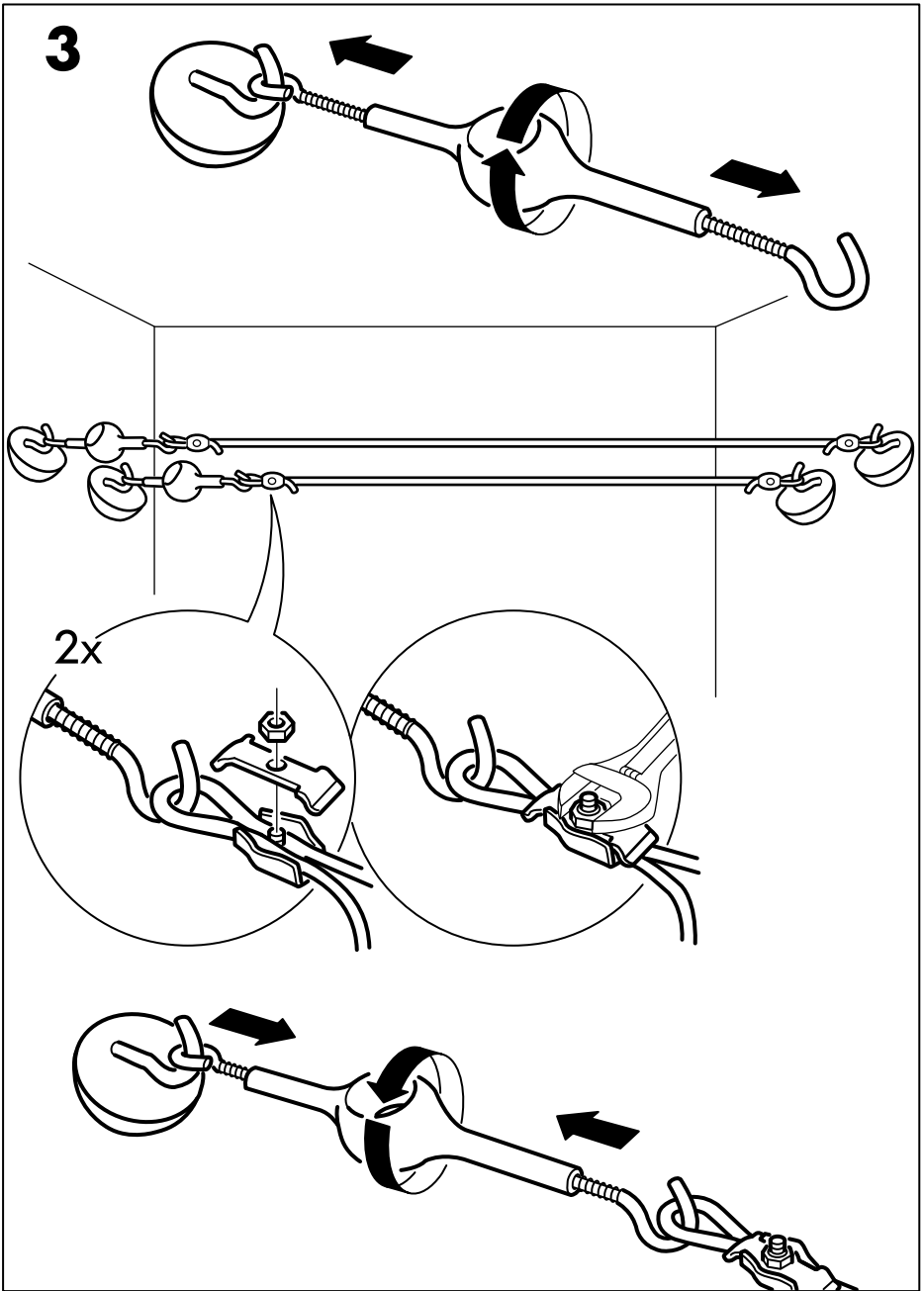

4

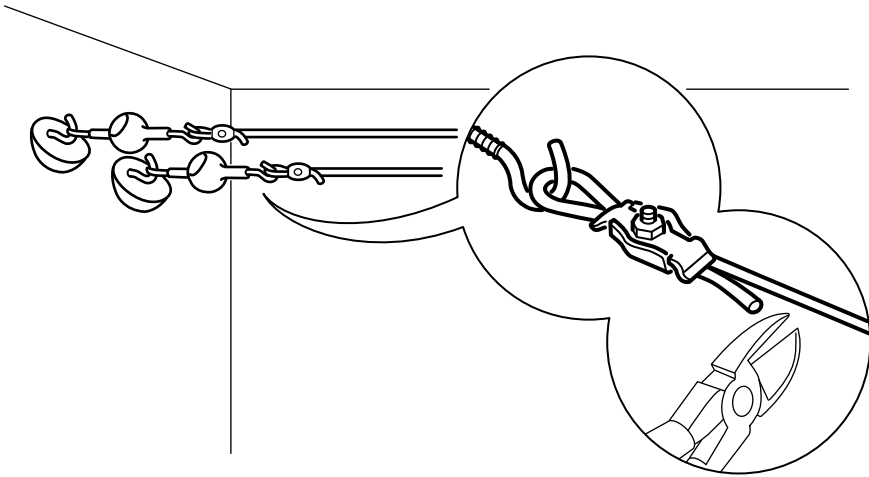

ENGLISH

If necessary, cut wire to the desired length.

DEUTSCH

Das Seil auf das gewünschte Maß kürzen.

FRANÇAIS

Le câble peut être raccourci.

NEDERLANDS

De kabel kan tot de gewenste lengte worden ingekort.

DANSK

Afkort vejeren til ønsket længde efter behov.

NORSK

Kapp wire'n til ønsket lengde etter behov.

SUOMI

Leikkaa vajeri tarvittaessa halutun pituiseksi.

SVENSKA

Korta av vajern till önskad längd vid behov.

4

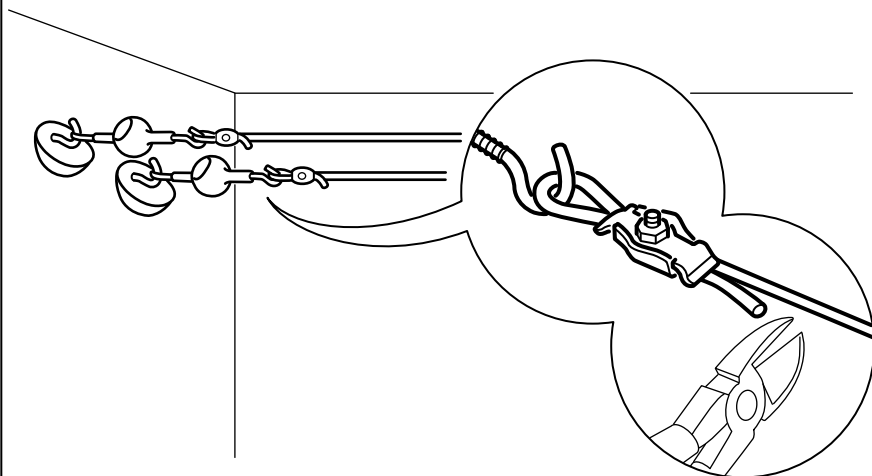

ČESKY

Budeli třeba, zkraťte drát do požadované délky.

ESPAÑOL

Si procede, corta el cable a la longitud deseada.

ITALIANO

Il cavo può essere tagliato alla lunghezza desiderata.

MAGYAR

Ha szükséges, a kívánt hosszúságra vágthatod.

POLSKI

Jeśli jest to konieczne przytnij kabel do odpowiedniej długości.

PORTUGUÊS

Se for necessário, corte o cabo da medida desejada.

ROMÂNÀ

Dacă este necesar, taie firul la lungimea dorită.

SLOVENSKY

Ak je to nutné, skráťte kábel na požadovanú dĺžku.

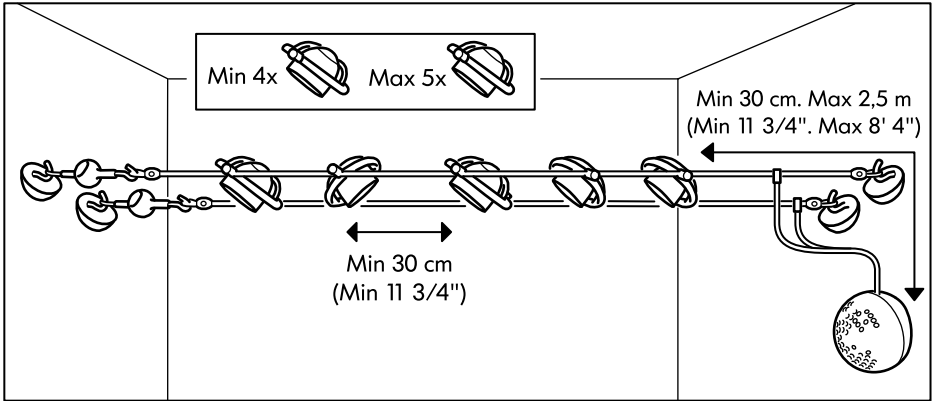

5

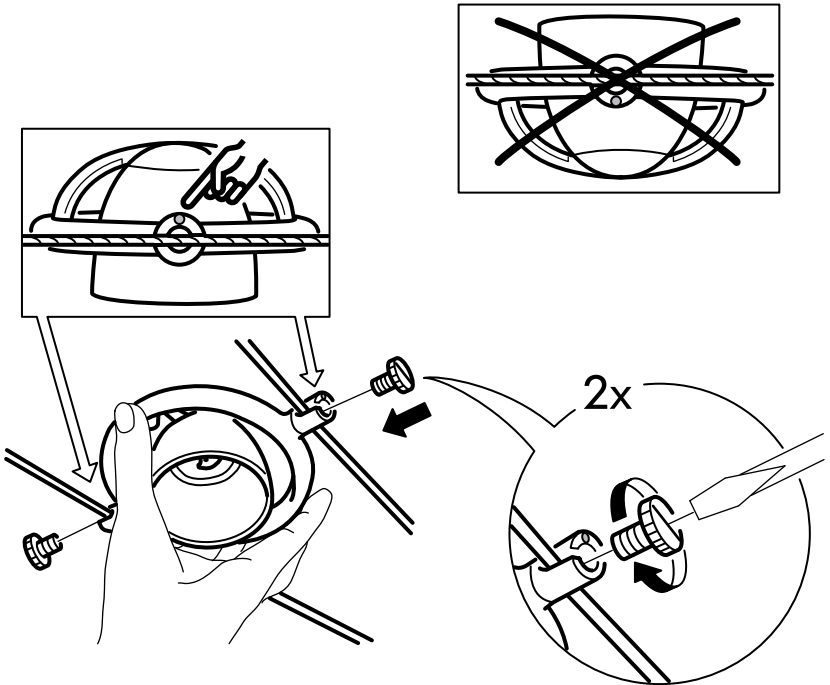

6

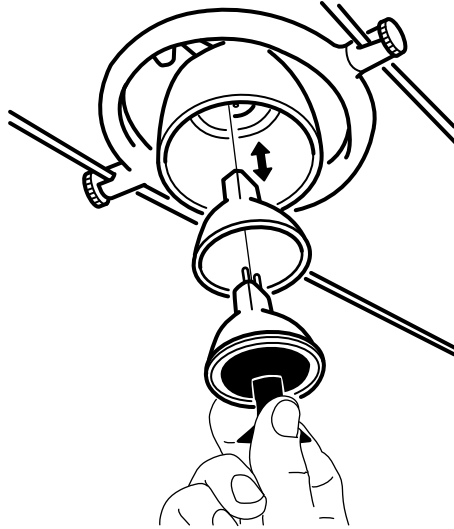

ENGLISH

WHEN CHANGING BULBS - Make sure the new lamp is marked with the symbol above. Halogen bulbs get very hot. Allow the lamp to cool before changing bulbs.

DEUTSCH

BEIM AUSWECHSELN DER GLÜHLAMPE - darauf achten, dass die neue Glühlampe das oben abgebildete Symbol trägt. Halogenlampen werden sehr heiß. Vor dem Wechsel die Glühlampe abkühlen lassen.

FRANÇAIS

REPLACEMENT DE L'AMPOULE : vérifiez que la nouvelle ampoule porte le symbole ci-dessus. Les ampoules halogènes peuvent devenir très chaudes. Toujours laisser la lampe refroidir avant de remplacer les ampoules.

NEDERLANDS

BIJ HET VERVANGEN VAN DE LAMP: Controleer of de nieuwe lamp is gemerkt met bovenstaand symbool. Halogeenlampen worden zeer warm. Laat de lamp afkoelen voordat je de lamp vervangt.

DANSK

UDSKIFTNING AF PÆRER: Kontrollér, at den nye pære er mærket med symbolet ovenfor. Halogenpærer bliver meget varme. Lad pæren køle af, før du udskifter den.

NORSK

NÅR DU SKIFTER PÆRE - Sørg for at den nye pæren er merket med symbolet over. Halogenpærer blir svært varme. La pæren kjøles ned før du skifter pære.

SUOMI

KUN VAIHDAT LAMPPUA - Varmista, että uudessa lampussa on yllä oleva symboli. Halogeenilamput voivat kuumentua käytössä. Anna lampun jäähtyä ennen lampun vaihtamista.

SVENSKA

VID LAMPBYTE: Kontrollera att den nya lampan är märkt med symbolen ovan. Halogenlampor blir mycket varma. Låt lampan svalna innan du byter lampa.

ČESKY

VÝMĚNĚ ŽÁROVEK – Ujistěte se, že vaše nová žárovka je označena výše uvedeným symbolem. Halogenové žárovky se velice rychle zahřívají. Před výměnou žárovky počkejte, až žárovka vychladne.

ESPAÑOL

CUANDO CAMBIAS UNA BOMBILLA: Asegúrate de que la bombilla nueva presenta el símbolo de arriba. Las bombillas halógenas se calientan mucho; deja que se enfríe antes de cambiarla.

ITALIANO

QUANDO SOSTITUISCI UNA LAMPADINA, assicurati che la nuova lampadina sia contrassegnata con il simbolo sovrastante. Le lampadine alogene diventano molto calde. Lascia che la lampada si raffreddi prima di cambiare le lampadine.

MAGYAR

IZZÓCSERE - győződj meg róla, hogy az új lámpán is megtalálható a fenti jel. A halogénizzó nagyon felforrósodhat, ezért csak akkor cseréld ki, ha már lehűlt.

POLSKI

WYMIANA ŻARÓWEK – Upewnij się, że nowy reflektor posiada powyższy symbol. Reflektory halogenowe bardzo się nagrzewają. Zanim przystąpisz do ich wymiany, pozwól im ostygnąć.

PORTUGUÊS

AO MUDAR AS LÂMPADAS - Certifique-se de que a nova lâmpada está marcada com o símbolo acima. As lâmpadas de halogéneo podem ficar muito quentes. Deixe a lâmpada arrefecer antes de a mudar.

ROMÂNĂ

ATUNCI CÂND SCHIMBI BECURILE - Asigură-te că noua lampă este marcată cu simbolul de mai sus. Becurile cu halogen se înfierbântă foarte tare. Lasă lampa să se răcească înainte să schimbi becul.

SLOVENSKY

Výmena žiaroviek - Uistite sa, že vaša nová lampa je označená symbolom navrchu. Halogénové žiarovky sa rýchlo zohrejú. Pred ich výmenou počkajte, kým lampa vychladne.

7

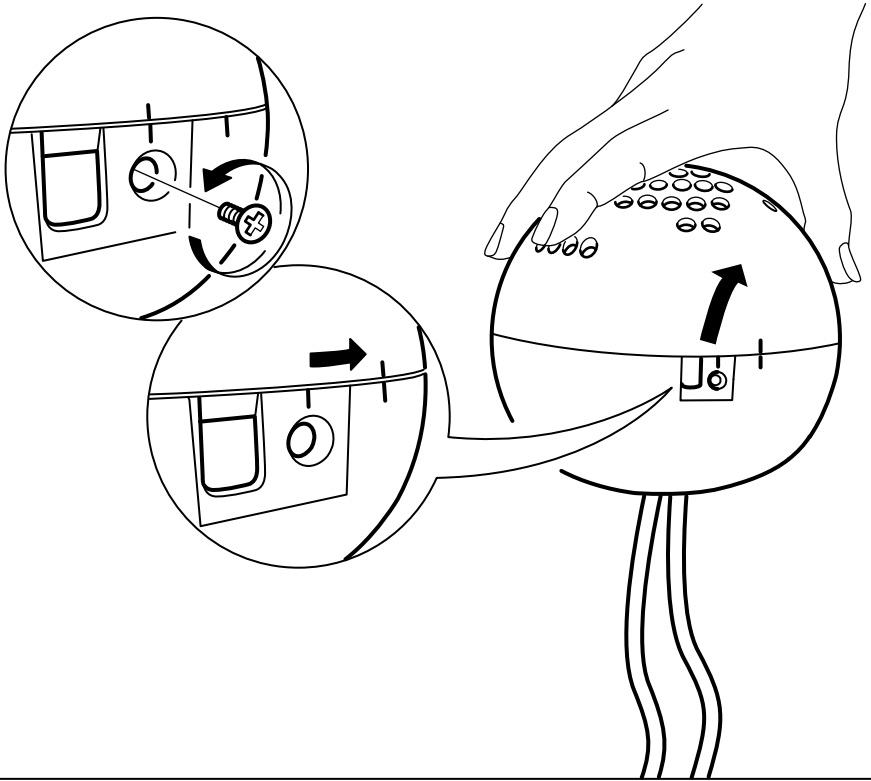

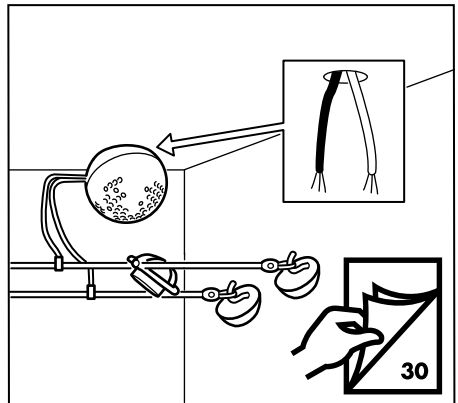
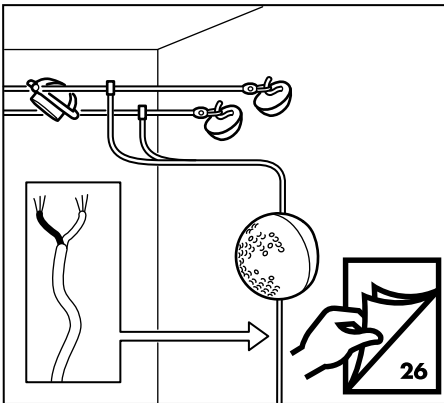
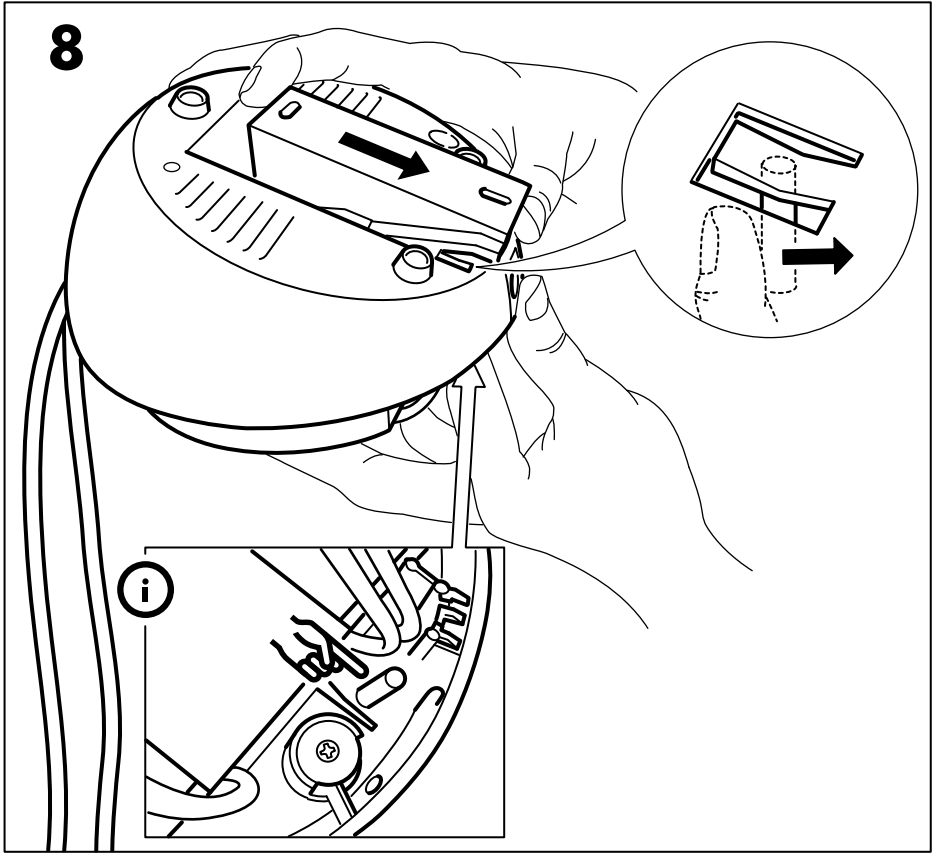

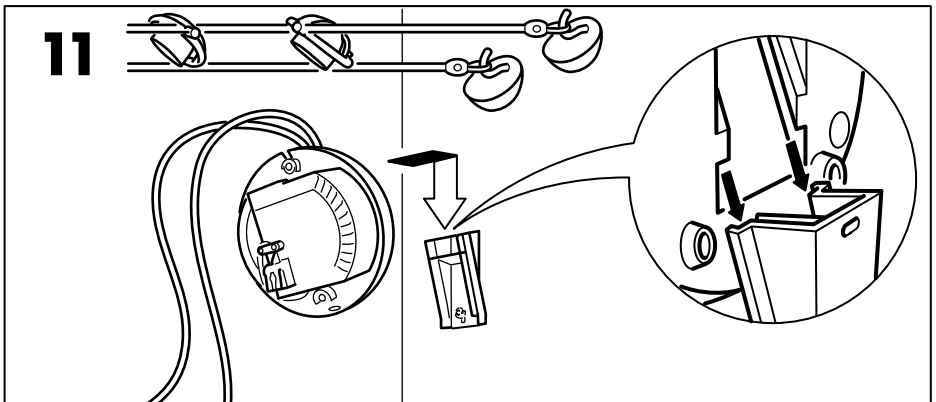
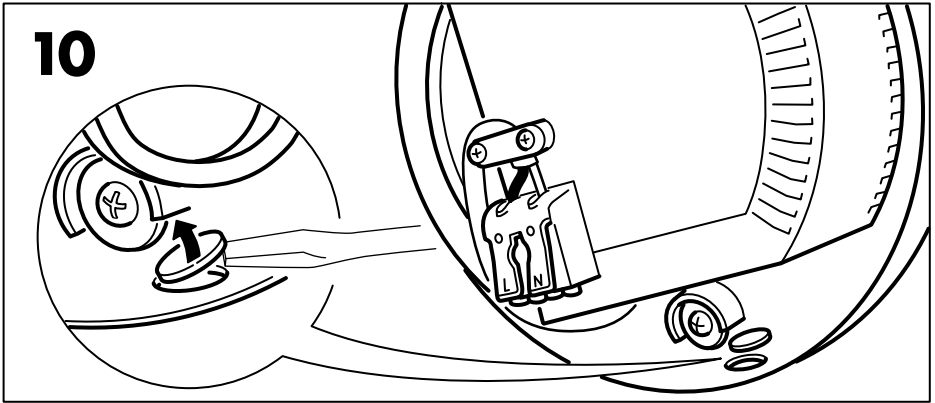
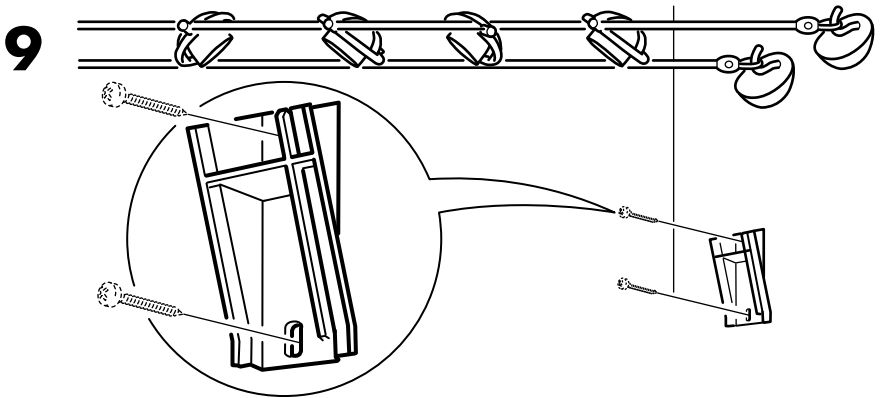

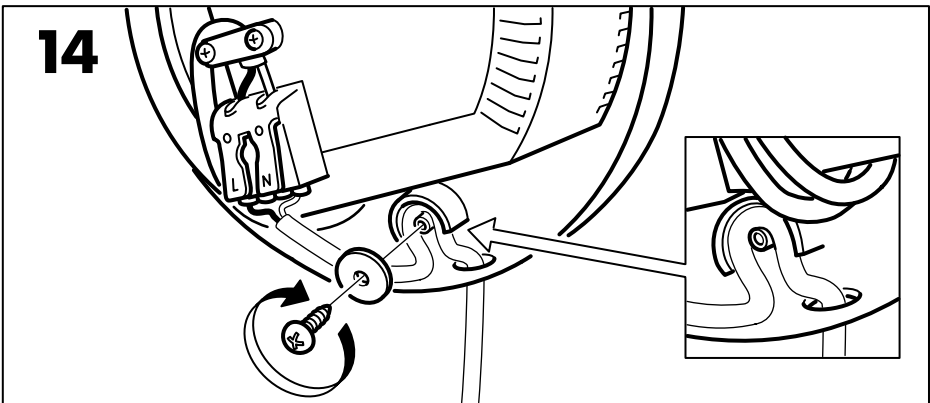
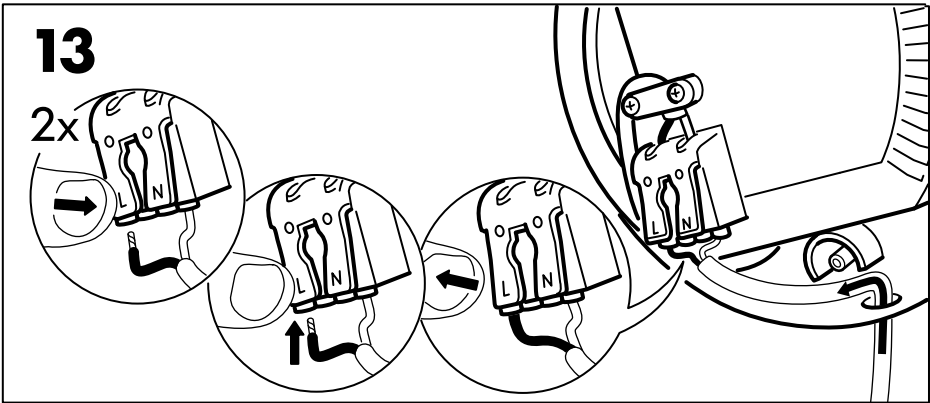
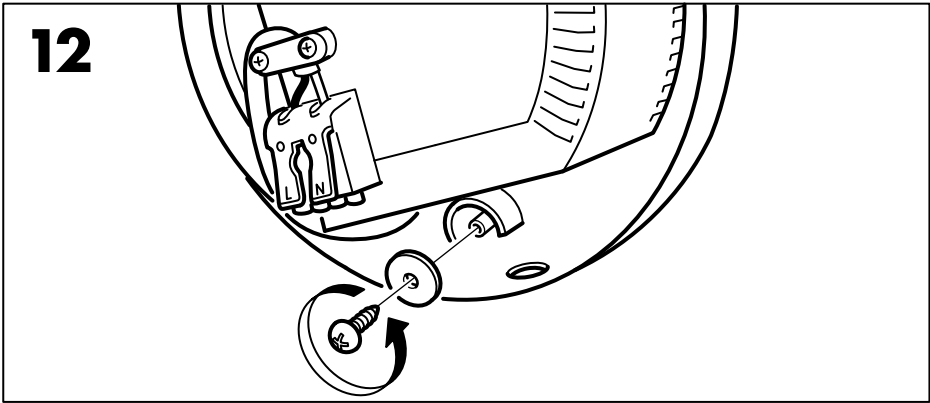

15

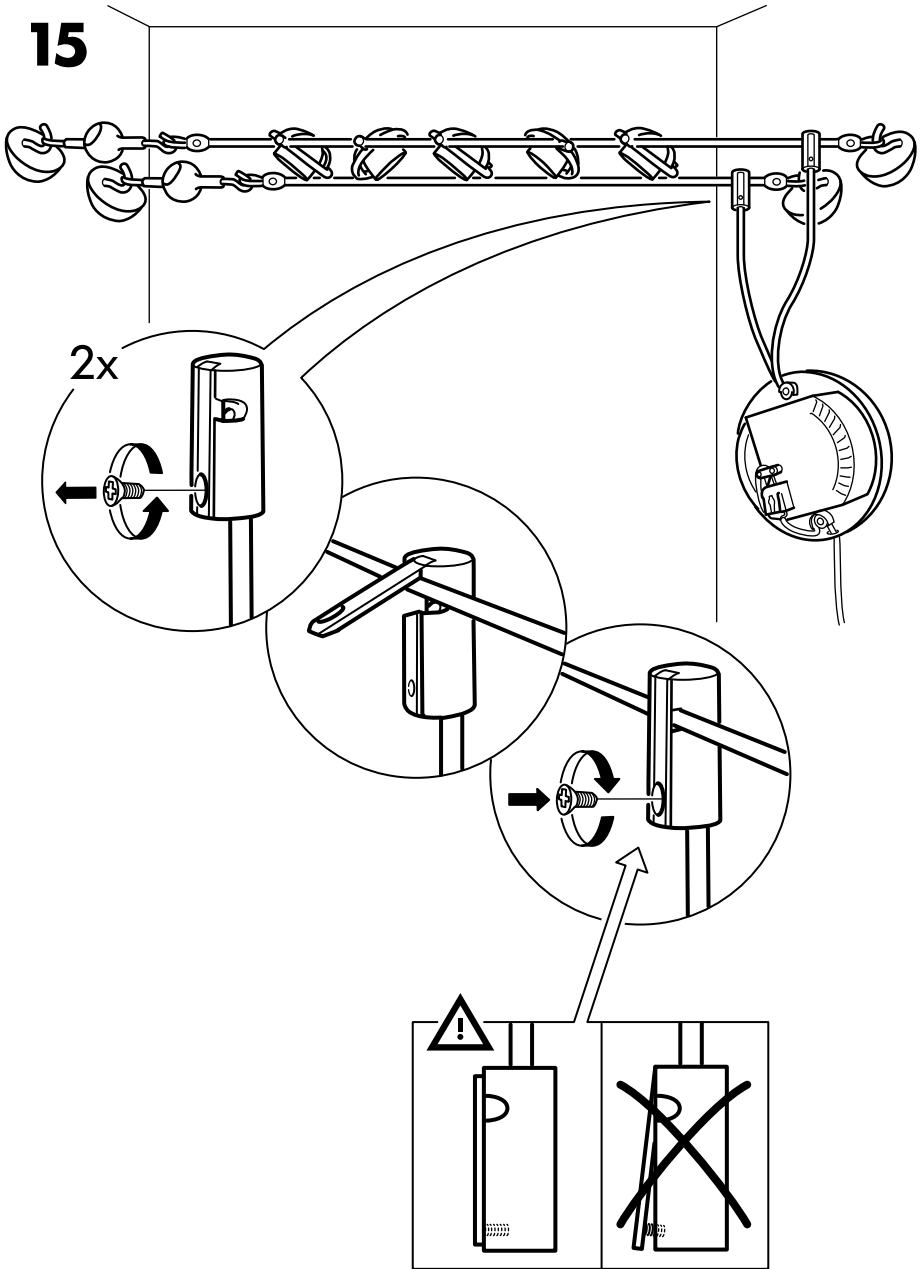

16

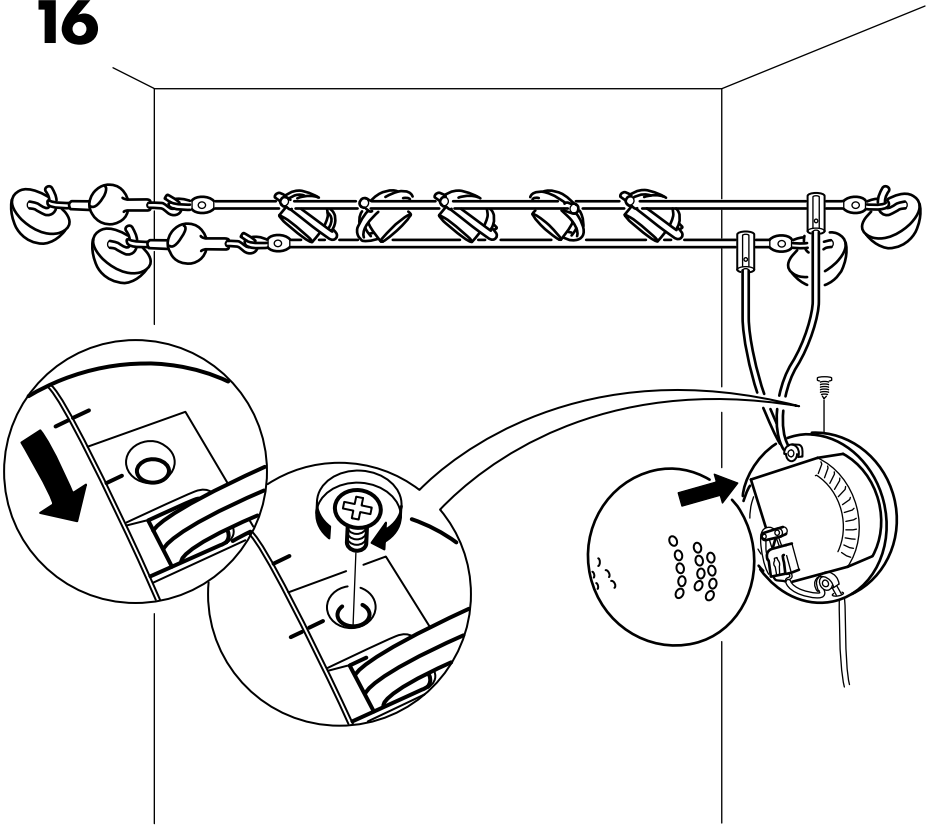

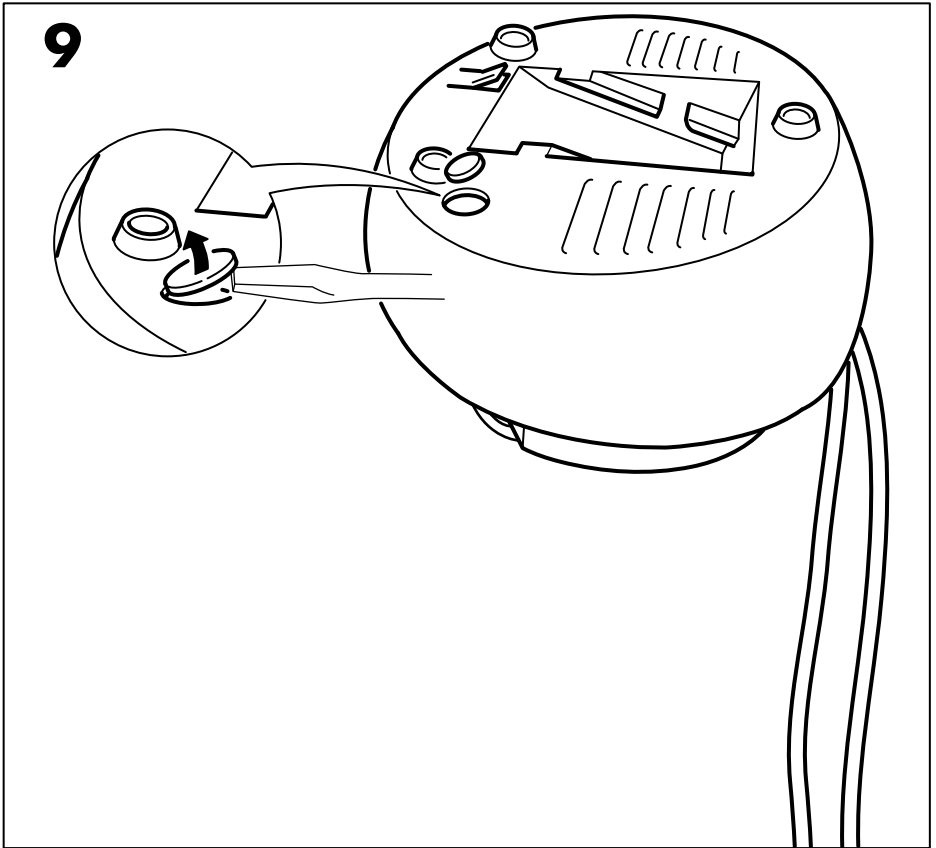
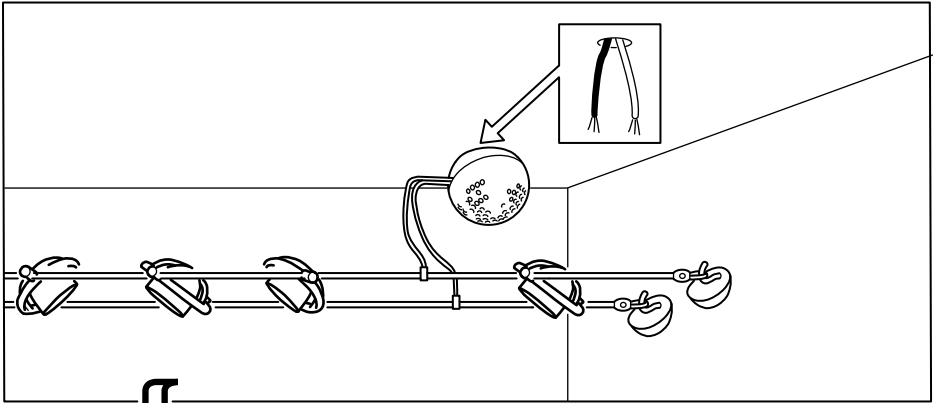

10

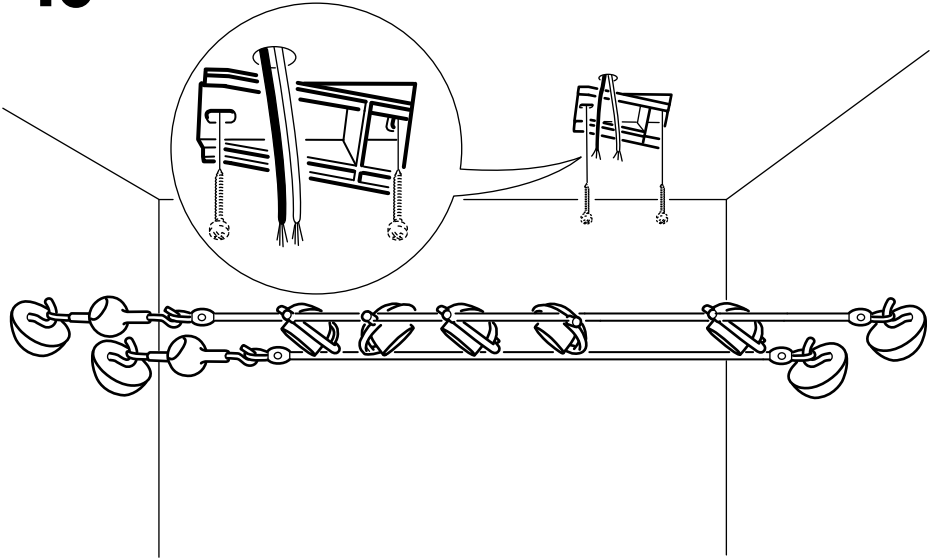

11

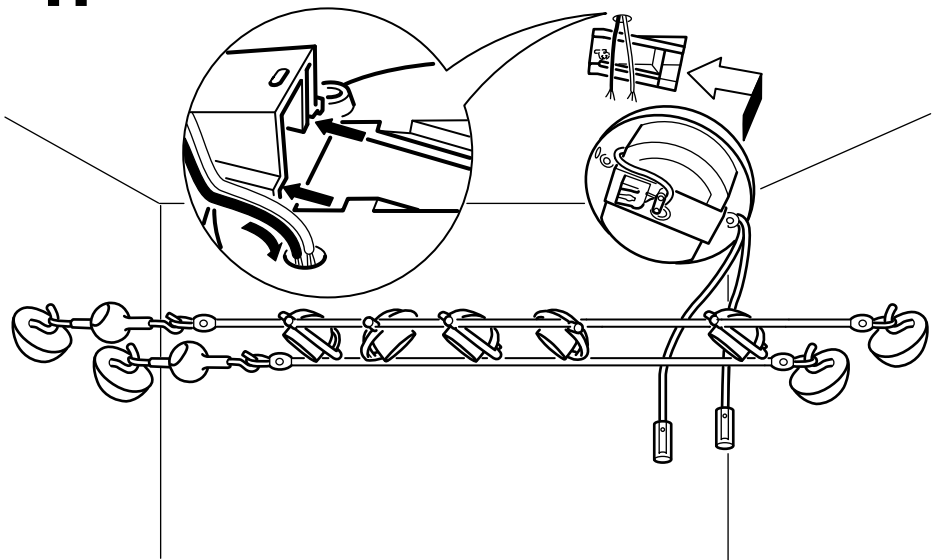

12

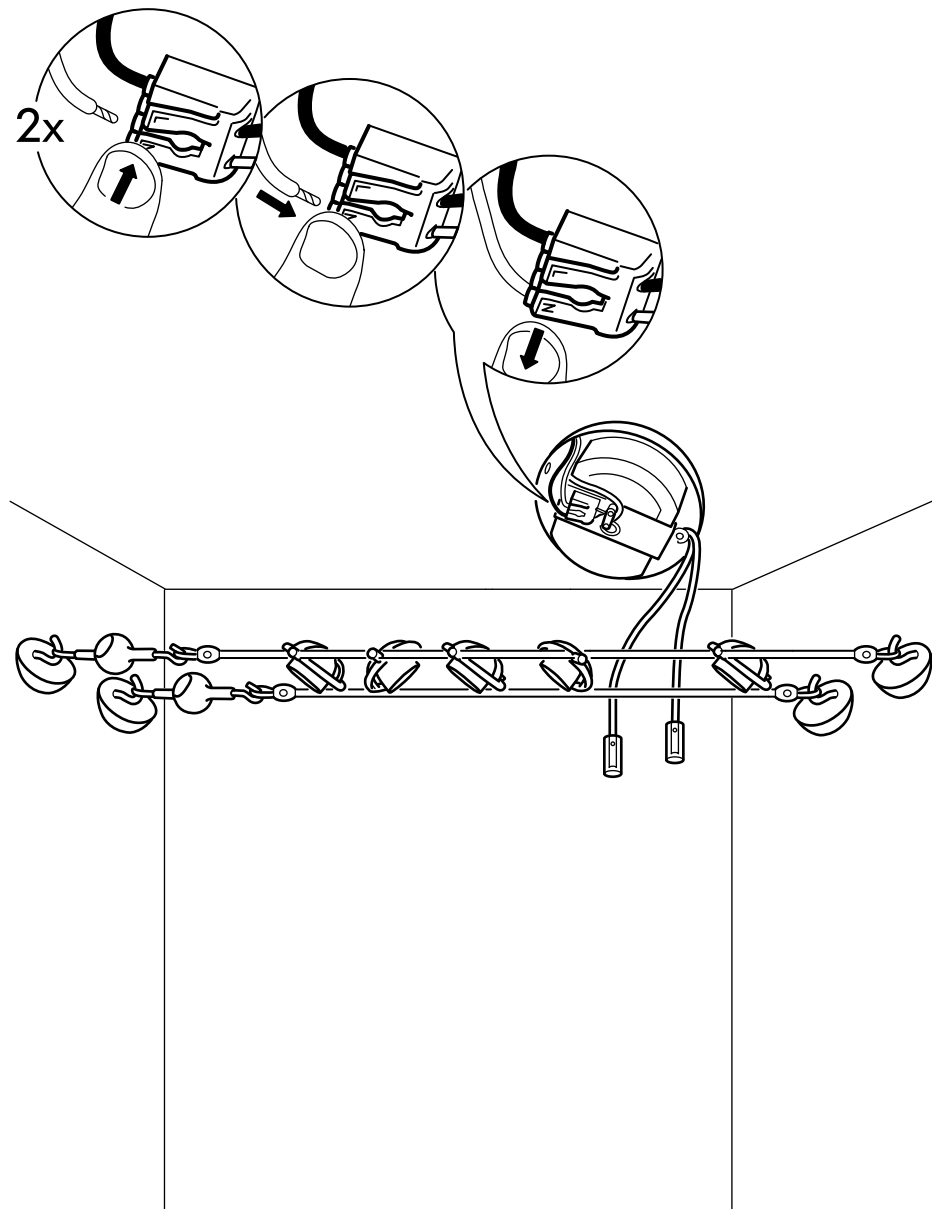

13

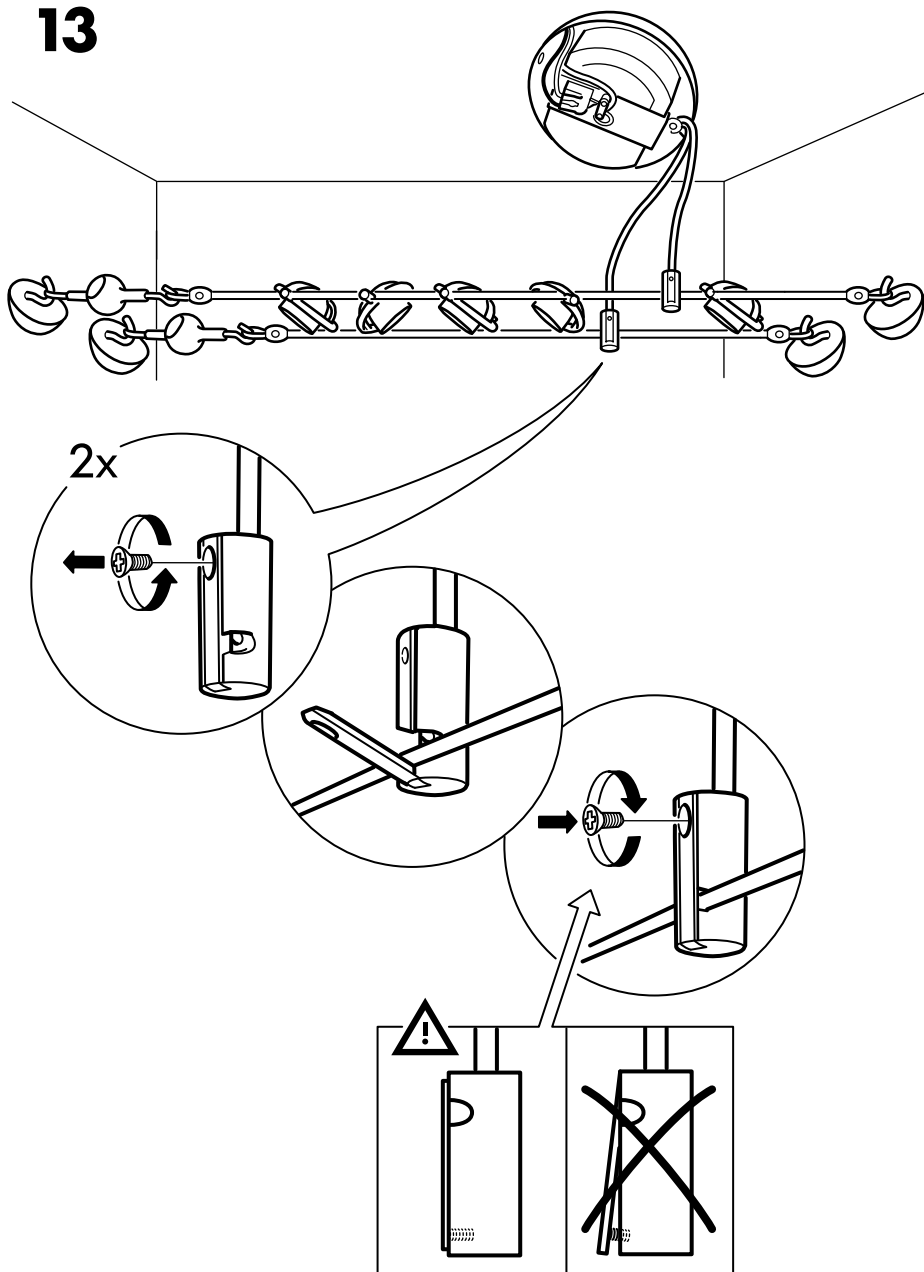

14

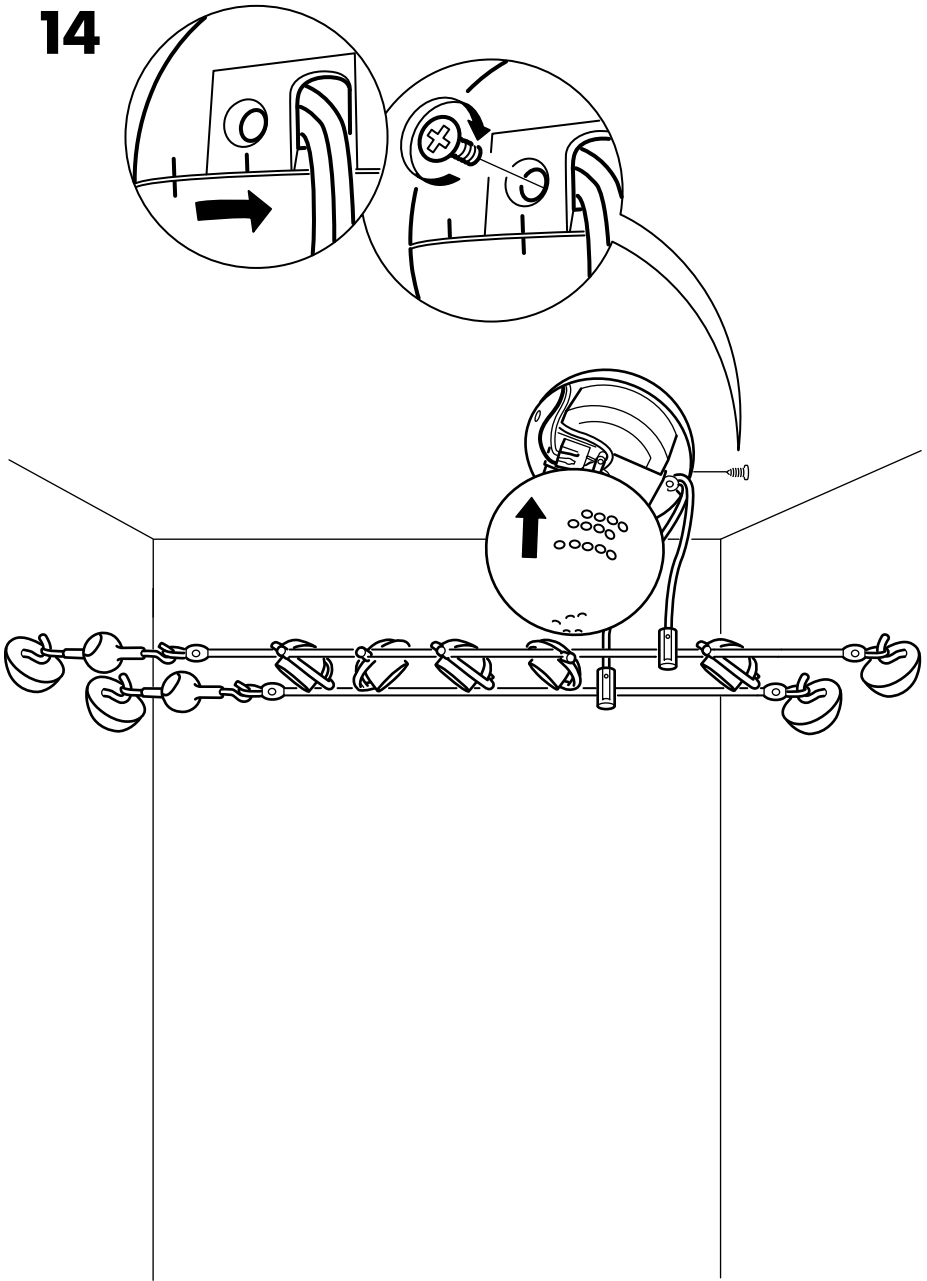

**ENGLISH**

Make sure to tighten all screws to avoid bad contact.

DEUTSCH

Alle Schrauben fest anziehen, um Wackelkontakt zu vermeiden.

FRANÇAIS

Veiller à bien serrer toutes les vis pour éviter un mauvais contact.

NEDERLANDS

Draai alle schroeven goed aan om slecht contact te voorkomen.

DANSK

Tilspænd alle skruer for at opnå optimal kontakt.

NORSK

Pass på at alle skruer er tilstrekkelig tilstrammet for å unngå dårlig kontakt.

SUOMI

Kiristä ruuvit kunnolla välttääksesi huonosta kosketuksesta mahdollisesti koituvia ongelmia.

SVENSKA

Se till att spänna alla skruvar för att förhindra glappkontakt.

ČESKY

Ujistěte se, že jste upevnili všechny šrouby a vyhnuli jste se špatnému kontaktu.

ESPAÑOL

Asegúrate de apretar todos los tornillos para evitar contactos peligrosos.

ITALIANO

Serra bene tutte le viti per evitare problemi di contatto.

MAGYAR

Ne felejtés el meghúzni a csavarokat!

POLSKI

Upewnij się, czy wszystkie śruby są dobrze dokręcone.

PORTUGUÊS

Certifique-se de que aparafusa devidamente todos os parafusos para evitar qualquer mau contacto.

ROMÂNĂ

Ai grijă să strângi toate șuruburile pentru evitarea jocului între cele două părți.

SLOVENSKY

Uistite sa, že ste upevnili vsecky skrutky a vyhli sa nesprávne mu kontaktu.

