

GB

FR

ES

GRUNDTAL

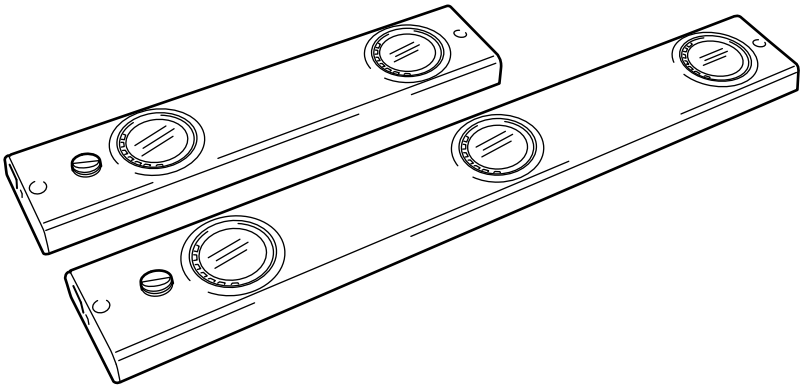

Design and Quality
IKEA of Sweden



ENGLISH

CAUTION,

to reduce the risk of fire, electric shock, or injury to persons:

Use only insulated staples or plastic ties to secure cords.

Route and secure cords so that they will not be pinched or damaged when the cabinet is pushed to the wall.

Position the portable cabinet light with respect to the cabinet so the lamp replacement markings can be read during relamping.

Not intended for recessed installation in ceilings, or soffits.

Not intended for surface installation inside built-in furnishings such as kitchen cabinets, china cabinets, or trophy cases.

The National Electric Code (NEC) does not permit cords to be concealed where damage to insulation may go unnoticed. To prevent fire danger, do not run cord behind walls, ceilings, soffits, or cabinets where it may be inaccessible for examination. Cords should be visually examined periodically and immediately replaced when any damage is noted.

ENGLISH

ATTENTION: CAUTION:

Injury to persons and damage to the lamp and/or the mounting surface may result if the lamp is pulled from the surface. To reduce the likelihood of such injury or damage, mount only on a surface that is mechanically sound.

ENGLISH

ATTENTION: CAUTION:

Deviation from the assembly instructions may result in a risk of fire or electric shock.

ENGLISH

Different materials require different types of fittings. Always choose screws and plugs that are specially suited to the material.

SAVE THESE INSTRUCTIONS



FRANÇAIS

ATTENTION!

Pour réduire le risque d'incendie, d'électrocution ou de blessure, utiliser uniquement des agrafes isolées ou des liens en plastique pour fixer les câbles.

Faire passer et fixer les câbles de manière à ce qu'ils ne soient pas coincés ou endommagés lorsque le meuble est poussé contre le mur.

Placer le luminaire amovible de sorte que les informations relatives au remplacement de l'ampoule soient visibles.

N'est pas conçu pour un montage en surface dans des meubles encastrés tels que des éléments de cuisine ou des vitrines.

National Electric Code (NEC) ne permet pas qu'un câble dont l'isolation risque d'être endommagé soit dissimulé. Pour éviter tout risque d'incendie, ne pas dissimuler le câble à l'intérieur d'un mur, d'un plafond, d'une corniche, d'un meuble de cuisine etc. si cela rend la vérification de l'état du câble plus difficile. Vérifier régulièrement l'état des câbles. Si un câble est endommagé, il doit être remplacé immédiatement.

FRANÇAIS

IMPORTANT! MISE EN GARDE.

Ne pas arracher le luminaire. Cela peut provoquer des blessures ou l'endommagement du luminaire ou du support auquel il est fixé. Pour des raisons de sécurité, fixer le luminaire à une surface solide et adaptée.

FRANÇAIS

ATTENTION

Tout écart par rapport aux instructions d'assemblage peut entraîner un risque d'incendie ou de choc électrique.

FRANÇAIS

Le choix des vis dépend du matériau dans lequel elles doivent être fixées. Utiliser des vis et chevilles adaptées au matériau du support.

CONSERVER CES MESURES DE SÉCURITÉ



ESPAÑOL

¡ADVERTENCIA!

Para reducir el riesgo de incendio, calambres o daños a personas:
Utilizar únicamente grapas o tiras de plástico para sujetar los cables.
Colocar y sujetar los cables de modo que no queden atrapados o se dañen al acercarse al armario a la pared.
Colocar la iluminación portátil del armario en relación con el armario de modo que las indicaciones de cambio de bombilla queden bien visibles.
No previsto para montaje empotrado en techos o arcos.
No previsto para montaje en superficie en muebles empotrados como muebles de cocina o vitrinas.
National Electric Code (NEC) no admite que los cables queden ocultos si existe la posibilidad de daños inadvertidos a su aislamiento. Para evitar riesgo de incendio, el cable no se debe empotrar en paredes, arcos o armarios que dificulten la comprobación del mismo. Todos los cables se deben someter a un control visual cada cierto tiempo y cambiarse de inmediato si se detecta algún daño.

ESPAÑOL

¡ATENCIÓN! ¡ADVERTENCIA!

No extraer la lámpara de la superficie de montaje. Esto puede ocasionar daños a las personas, a la lámpara y/o a la superficie de montaje. Para reducir el riesgo de daños, la lámpara sólo se debe montar en una superficie adecuada y resistente.

ESPAÑOL

ADVERTENCIA

No seguir las instrucciones de montaje puede resultar en incendio o descarga eléctrica.

ESPAÑOL

Diferentes materiales requieren diferentes clases de herrajes. Recuerda que los tornillos y tacos que elijas se deben adaptar al material en el que irán sujetos.

GUARDA ESTAS INSTRUCCIONES

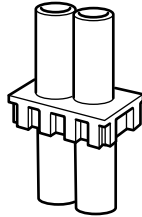
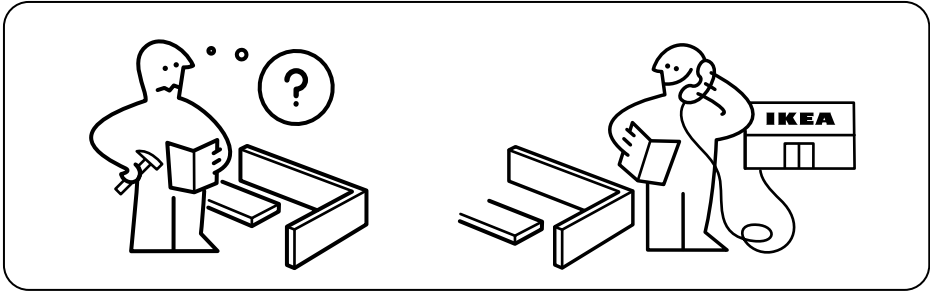

1x

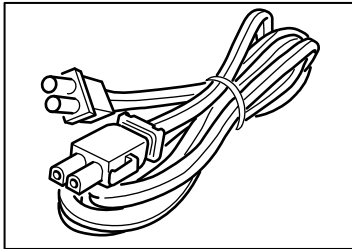

ENGLISH

ANSLUTA intermediate connection cord is sold separately.

FRANÇAIS

Le câble de raccordement ANSLUTA est vendu séparément.

ESPAÑOL

El alargador de interconexión ANSLUTA se vende por separado.

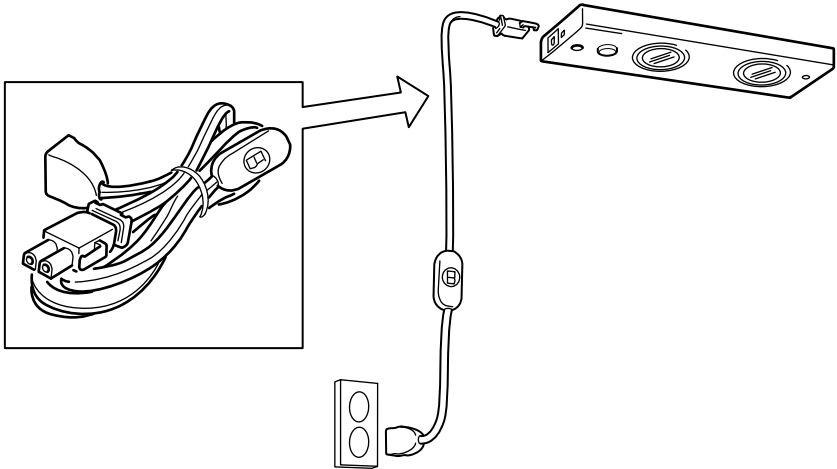

ENGLISH

ANSLUTA power supply cord is sold separately.

ENGLISH

IMPORTANT SAFETY INSTRUCTIONS

This product has a polarized plug (one blade is wider than the other) as a feature to reduce the risk of electric shock. This plug will fit in a polarized

outlet only one way. If the plug does not fit fully in the outlet, reverse the plug. If it still does not fit, contact a qualified electrician. Never use with an extension cord unless plug can be fully inserted. Do not attempt to defeat the safety purpose of the polarized attachment plug. Do not alter the plug.

CAUTION:

TO PREVENT ELECTRICAL SHOCK, MATCH WIDE BLADE OF PLUG TO WIDE SLOT, FULLY INSERT.



FRANÇAIS

Le câble d'alimentation électrique ANSLUTA est vendu séparément.

FRANÇAIS

CONSIGNES DE SÉCURITÉ IMPORTANTES

Ce produit est muni d'une fiche polarisée (une lame est plus large que l'autre). Pour des raisons de sécurité, cette fiche ne s'insère que d'une seule façon dans la prise polarisée. Si la fiche ne s'insère pas complètement dans la prise, inverser la

fiche. Si vous n'arrivez toujours pas à insérer la fiche dans la prise, consultez un électricien qualifié. Ne jamais utiliser un fil de rallonge à moins que la fiche ne puisse être insérée complètement. Ne jamais tenter de déjouer le dispositif de sécurité de la fiche. Ne jamais modifier la fiche.

AVERTISSEMENT:

POUR EVITER TOUT RISQUE DE CHOC ELECTRIQUE, INTRODUIRE LA FICHE LARGE DANS LA FENTE LARGE DE LA PRISE DE COURANT EN S'ASSURANT QU'ELLE S'INSERE-COMPLETEMENT.

ESPAÑOL

El cable de alimentación eléctrica ANSLUTA se vende aparte.

ESPAÑOL

INSTRUCCIONES IMPORTANTES DE SEGURIDAD

Este producto tiene un enchufe polarizado (una patilla es más ancha que la otra) para reducir el riesgo de calambres. Este enchufe sólo se podrá enchufar de una forma. Si

el enchufe no se puede introducir completamente en la toma, gíralo. Si sigue sin poderse enchufar, contactar con un electricista cualificado. Nunca se debe usar un alargador si el enchufe no se puede enchufar de forma correcta. Nunca se debe alterar el dispositivo de seguridad del alargador polarizado. No manipular el enchufe.

ADVERTENCIA:

PARA EVITAR CALAMBRES, LA PATILLA ANCHA DEL ENCHUFE DEBE COINCIDIR CON LA RANURA ANCHA E INTRODUCIRSE COMPLETAMENTE.



ENGLISH

Max 10 units in one combination.

FRANÇAIS

10 unités max. dans une combinaison.

ESPAÑOL

Máx 10 unidades en una combinación.

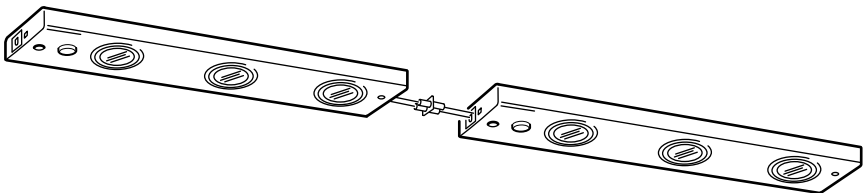
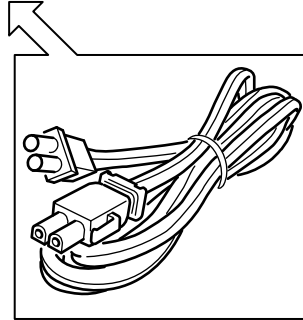
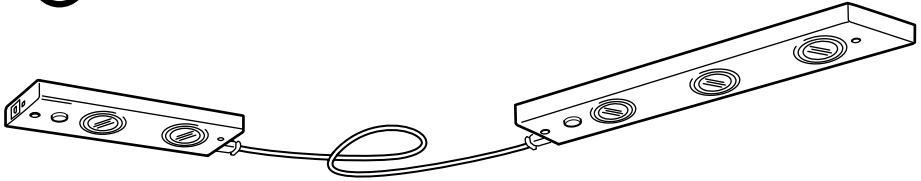

1

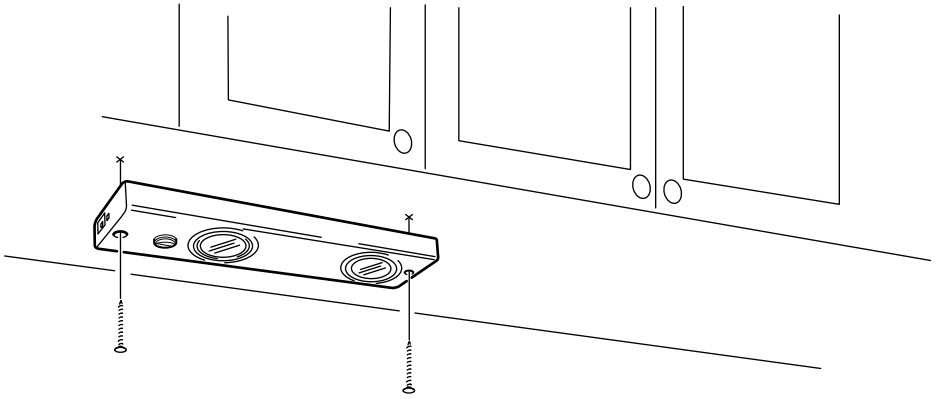

2

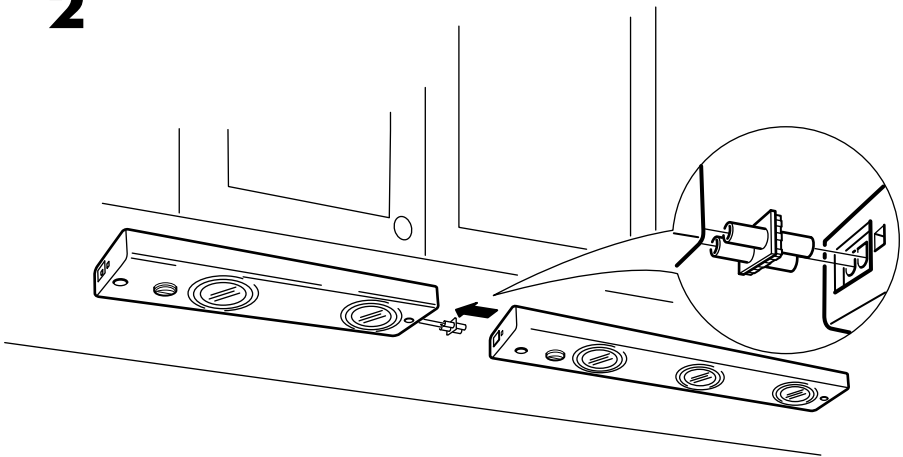

3

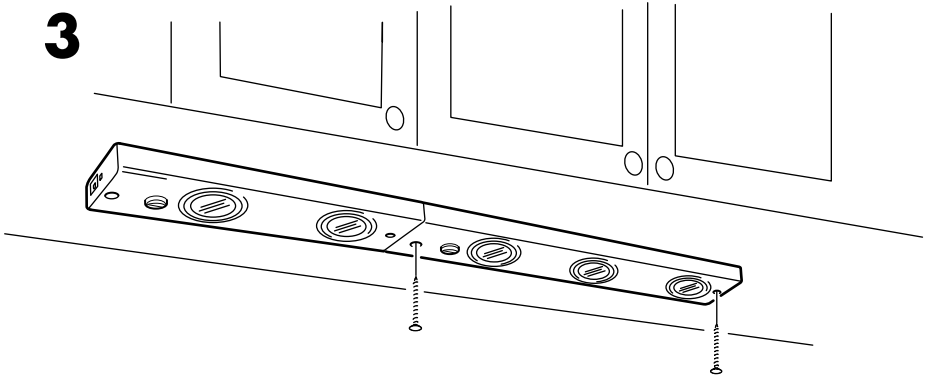

4

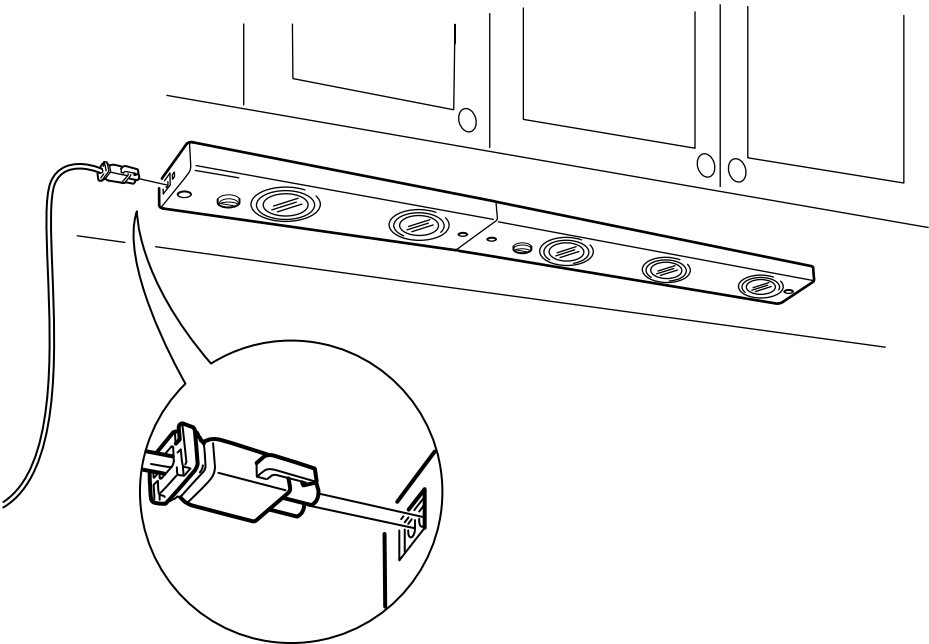

**ENGLISH**

WHEN REPLACING BULB - use an G4 class bulb with built-in protective glass guard.

ESPAÑOL

AL CAMBIAR DE BOMBILLA, utilizar una bombilla de clase G4 con vidrio protector incorporado.

FRANÇAIS

REPLACEMENT DE L'AMPOULE :

S'assurer que la nouvelle ampoule est de type G4 et dotée d'un verre de protection intégré.

