

GB

DE

FR

NL

DK

NO

FI

SE

CZ

ES

IT

HU

PL

PT

RO

SK

# GRUNDTAL

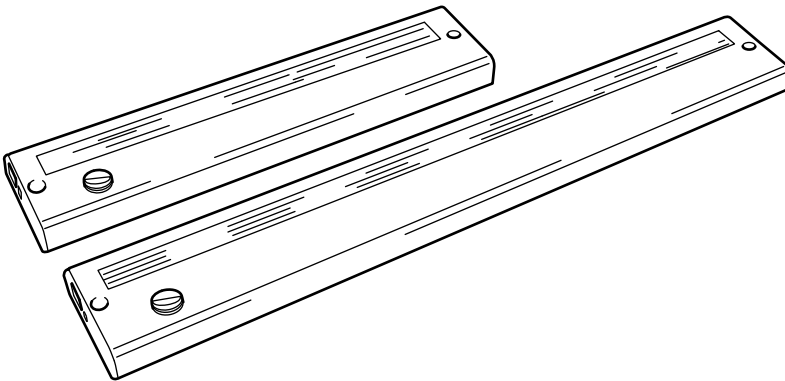

Design and Quality  
IKEA of Sweden



### **ENGLISH**

If the external flexible cable or cord of this luminaire is damaged, it shall be exclusively replaced by the manufacturer or his service agent or a similar qualified person in order to avoid a hazard. If you are uncertain, please contact IKEA.

Different materials require different types of fittings. Always choose screws and plugs that are specially suited to the material.

### **DEUTSCH**

Falls das äußere biegsame Kabel oder das Anschlusskabel dieser Beleuchtung beschädigt wird, darf es nur vom Hersteller, dessen Servicevertreter oder einer anderen qualifizierten Kraft ausgetauscht werden, um eventuelle Risiken auszuschließen. Bei Fragen stehen die Mitarbeiter von IKEA zur Verfügung.

Verschiedene Materialien erfordern verschiedene Arten von Beschlügen. Immer Beschlüge wählen, die speziell für das jeweilige Material geeignet sind.

### **FRANÇAIS**

Si le câble électrique de ce luminaire est endommagé, il peut être remplacé. Pour éviter tout danger, le remplacement doit impérativement être effectué par le fabricant, un représentant de celui-ci ou un réparateur agréé. En cas de doute, n'hésitez pas à contacter votre magasin IKEA.

Le choix des vis dépend du matériau dans lequel elles doivent être fixées. Utiliser des vis et chevilles adaptées au matériau.

### **NEDERLANDS**

Als het snoer of de buitenste flexibele kabel van deze lamp beschadigd is, mag deze uitsluitend door de fabrikant, diens service-agent of een andere vakman vervangen worden. Dit om eventuele risico's te vermijden. Neem bij twijfel contact op met IKEA.

Verschillende materialen vereisen verschillende soorten beslag. Kies schroeven en pluggen die specifiek geschikt zijn voor het materiaal.

### **DANSK**

Hvis det ydre, bøjelige kabel eller ledningen til lampen beskadiges, må den kun udskiftes af producenten, dennes serviceagent eller en anden kvalificeret person for at undgå farlige situationer. Kontakt IKEA, hvis du er i tvivl. Forskellige materialer kræver forskellige typer skruer/rawlplugs. Vælg skruer og rawlplugs, som passer til materialet.

### **NORSK**

Dersom den ytre, bøyelige kabelen eller ledningen til denne belysningen skades, må den kun skiftes ut av fabrikanten eller dennes serviceagent eller annen kvalifisert person, for å unngå eventuell fare. Om du er usikker, vær vennlig å kontakte IKEA.

Ulike materialer krever ulike typer beslag. Velg skruer og pluggen som er spesielt egnet for materialet.



## SUOMI

Jos valaisimen uloin, taipuisa kaapeli tai johto vioittuu, sen saa vaihtaa vain valmistaja tai valtuutettu huoltoliike. Jos sinulla on kysyttävää, ota yhteyttä IKEA-tavarataloon. Eri materiaaleja varten tarvitaan erilaiset kiinnitystarvikkeet. Valitse materiaaliin sopivat ruuvit ja tulpat.

## SVENSKA

Om den yttre böjliga kabeln eller sladden till denna belysning skadas, får den endast bytas ut av tillverkaren eller dennes serviceagent eller annan behörig person, för att undvika eventuella risker. Om du är osäker, var vänlig kontakta IKEA. Olika material kräver olika typer av beslag. Välj skruvar och pluggar som är särskilt lämpade för materialet.

## ČESKY

Je-li vnější přívodní kabel svítidla poškozen, musí být vyměněn pouze výrobcem, autorizovaným servisem nebo jiným kvalifikovaným odborníkem. Nevíte-li, na koho se obrátit, kontaktujte obchodní dům IKEA. Různé typy stěn vyžadují různé druhy spojovacího materiálu. Vždy používejte šrouby a hmoždinky, které jsou vhodné pro daný typ stěny.

## ESPAÑOL

Si se daña el cable exterior flexible del sistema de iluminación, para prevenir riesgos sólo puede ser reemplazado por el fabricante, servicio técnico o profesional cualificado. En caso de dudas, ponte en contacto con IKEA.

Los distintos tipos de materiales requieren distintos tipos de herrajes. Escoge siempre tornillos y tacos adecuados para el material donde vayan a ser utilizados.

## ITALIANO

Se il cavo flessibile esterno o filo elettrico di questa illuminazione è danneggiato, può essere sostituito esclusivamente dal produttore, da un centro di assistenza autorizzato o da un elettricista qualificato, per evitare rischi. Se non sei sicuro, contatta il tuo negozio IKEA.

Materiali diversi richiedono tipi diversi di accessori di fissaggio. Scegli viti e tasselli adatti al materiale a cui vanno fissati.

## MAGYAR

Ha a lámpának a külső, rugalmas vezeték bármilyen módon sérült, csak képzett szakember végezheti el a vezeték cseréjét. Ha bizonytalan vagy a javítást illetően, keresd fel a legközelebbi IKEA áruházat. A különféle anyagok különféle tartozékokat és szerelvényeket kívánnak. Mindig olyan tartozékokat és csavarokat válassz, amelyek megfelelnek a rögzítésre szolgáló felület anyagának.



### **POLSKI**

Jeżeli zewnętrzny przewód elektryczny ulegnie uszkodzeniu, w związku z niebezpieczeństwem porażenia prądem jego wymiany może dokonać jedynie producent, jego przedstawiciel serwisowy lub inna wykwalifikowana osoba. W razie wątpliwości skontaktuj się z IKEA.

Różne materiały wymagają różnego typu mocowań. Zawsze dobieraj śruby przeznaczone do zastosowania w określonym materiale.

### **PORTUGUÊS**

Se o cabo ou fio flexível exterior deste sistema de iluminação se danificar, deve ser substituído exclusivamente pelo fabricante, pelo seu agente ou por uma pessoa qualificada, para evitar acidentes. Em caso de dúvida, por favor, contacte a IKEA.

Os diferentes materiais requerem diferentes tipos de ferragens. Escolha sempre parafusos e buchas especialmente apropriados para o material.



### **ENGLISH**

Max 10 units in one combination.

### **DEUTSCH**

Max. 10 Einheiten pro Kombination.

### **FRANÇAIS**

10 unités max. dans une combinaison.

### **ROMÂNĂ**

Dacă cablul electric al acestei corp de iluminat este deteriorat, va fi înlocuit numai de către producător sau de agentul de servicii al acestuia, sau de către o altă persoană specializată, pentru a evita accidentările. Dacă ai nelămuriri, contactează IKEA.

Materialele variate necesită diferite tipuri de accesorii. Alege întotdeauna șuruburi și prize adecvate materialului respectiv.

### **SLOVENSKY**

Ak sa vonkajší prírodný kábel svietidla poškodí, vymeniť ho môže výlučne výrobca alebo jeho servisných technik, resp. podobne kvalifikovaná osoba, aby sa predišlo riziku úrazu. Ak si nie ste istý, obráťte sa na IKEA.

Rôzne materiály si vyžadujú rozličné typy montážnych kovaní. Vždy vyberte skrutky a hmoždniky, ktoré sa hodia k danému materiálu.

### **NEDERLANDS**

Max. 10 stuks in dezelfde combinatie.

### **DANSK**

Max 10 enheder i den samme kombination.

### **NORSK**

Maks 10 enheter i en kombinasjon.

**SUOMI**

Enintään 10 kappaletta yhteen kokonaisuuteen.

**SVENSKA**

Max. 10 styck i en och samma kombination.

**ČESKY**

Maximálně 10 jednotek v jedné kombinaci.

**ESPAÑOL**

Máx 10 unidades en una combinación.

**ITALIANO**

Max. 10 unità nella stessa combinazione.

**MAGYAR**

Max. 10 egység lehet egy kombinációban.

**POLSKI**

Maksymalnie 10 jednostek w jednej kombinacji.

**PORTUGUÊS**

Máx. 10 unidades numa combinação.

**ROMÂNÂ**

Maxim 10 corpuri într-o singură combinație.

**SLOVENSKY**

Maximálne 10 dielov v jednej kombinácii.

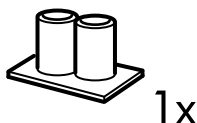
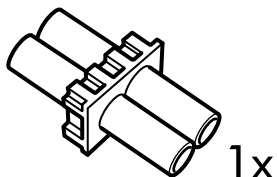
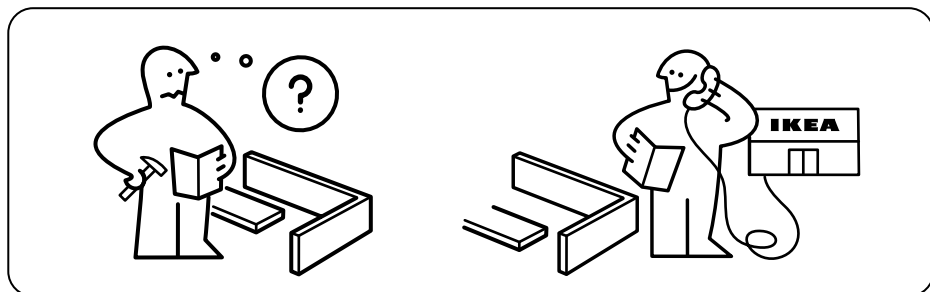

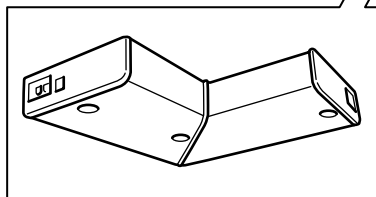
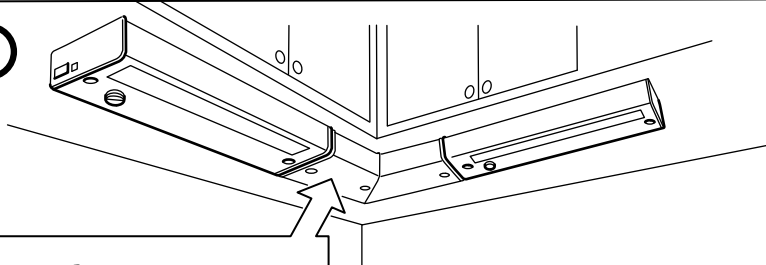

#### **ENGLISH**

GRUNDTAL corner joiner is sold separately. If you want to use this unit, mount it first of all.

#### **DEUTSCH**

GRUNDTAL Eckverbindung wird separat verkauft. Wird dieses Produkt benutzt, muss es zuerst montiert werden.

#### **FRANÇAIS**

Le connecteur d'angle GRUNDTAL est vendu séparément. Si vous optez pour cet article, cet élément devra être installé en premier.

#### **NEDERLANDS**

De GRUNDTAL hoekverbinding wordt apart verkocht. Wanneer deze eenheid wordt gebruikt, moet deze als eerste worden gemonteerd.

#### **DANSK**

GRUNDTAL hjørnesamling sælges separat. Hvis du bruger denne del, skal den monteres først.

#### **NORSK**

GRUNDTAL skjøtestykke for hjørne selges separat. Dersom du vil bruke denne enheten, bør den monteres først.

## **SUOMI**

GRUNDTAL-kulmaosa myydään erikseen. Jos käytät kulmaosaa, kiinnitä se ensimmäiseksi.

## **SVENSKA**

GRUNDTAL hörnskarv säljs separat. Om denna enhet används bör den monteras först.

## **ČESKY**

Rohový spoj GRUNDTAL se prodává zvlášť. Pokud chcete tento díl použít, namontujte ho jako první.

## **ESPAÑOL**

El conector de esquina GRUNDTAL se vende aparte. Si deseas usar este módulo, en primer lugar tienes que montar el conector.

## **ITALIANO**

La giunzione angolare GRUNDTAL è venduta a parte. Se vuoi usare questo elemento, devi montarlo per primo.

## **MAGYAR**

A GRUNDTAL sarokösszekötőt külön árusítjuk. Ha ezt az elemet is használnod, ezt szereld fel legelőször.

## **POLSKI**

Łącznik narożny GRUNDTAL jest sprzedawany oddzielnie. Jeżeli chcesz zastosować ten element, zamontuj w pierwszej kolejności.

## **PORTUGUÊS**

A junta de canto GRUNDTAL é vendida à parte. Se quiser usar este módulo, monte primeiro a junta de canto.

## **ROMÂNĂ**

Piesa de îmbinare GRUNDTAL pentru colț se vinde separat. Dacă vrei să folosești acest modul, mai întâi montează-l.

## **SLOVENSKY**

Rohový spoj GRUNDTAL sa predáva zvlášť. Ak chcete použiť tento diel, namontuje ho ako prvý.

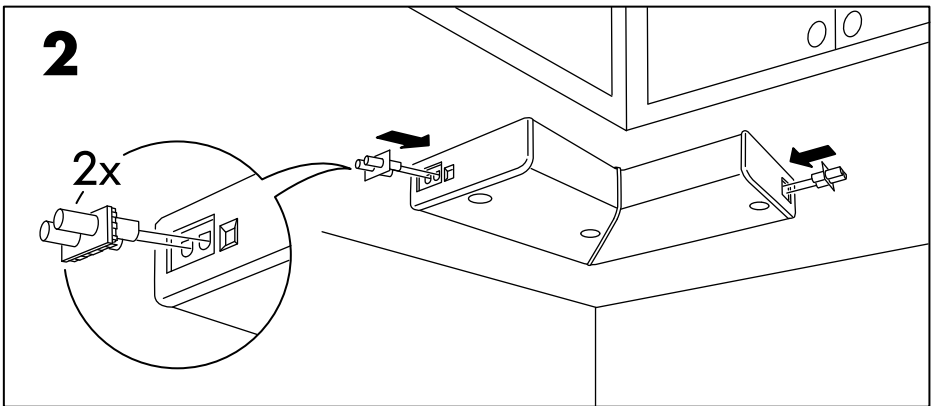
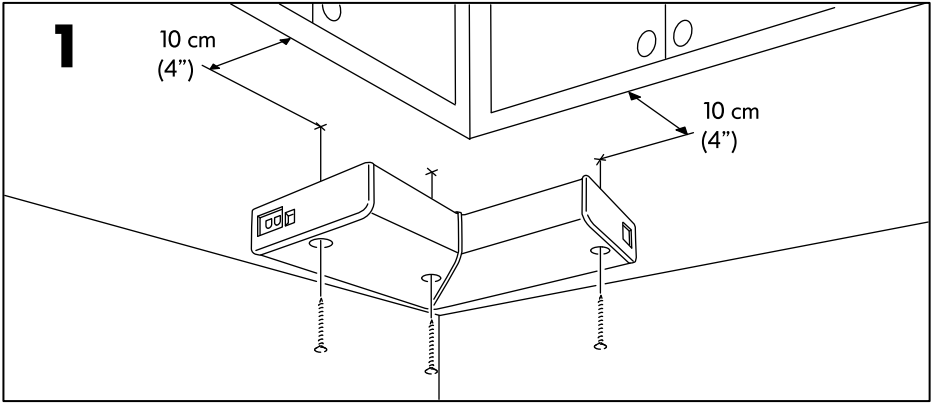
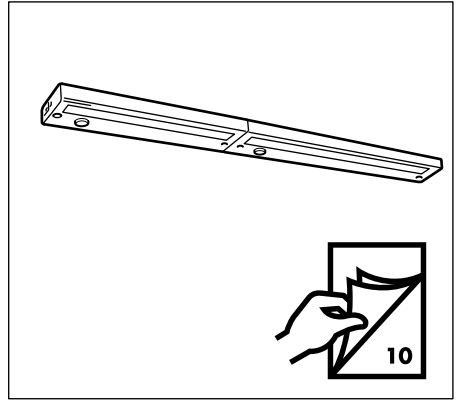
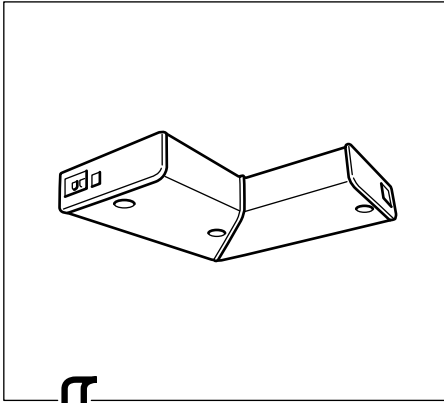

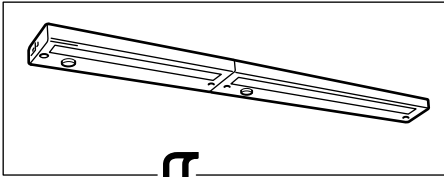
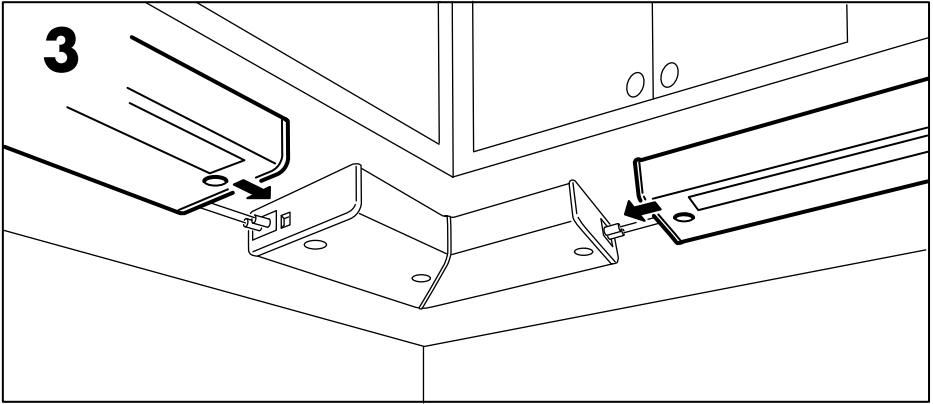

**4**

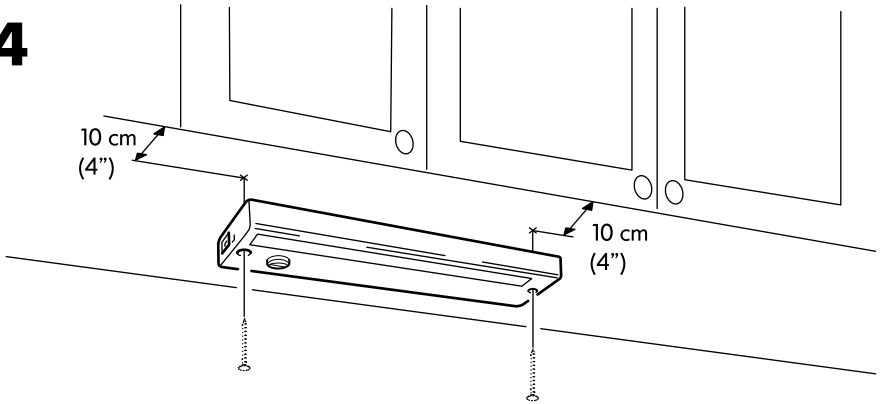

**5**

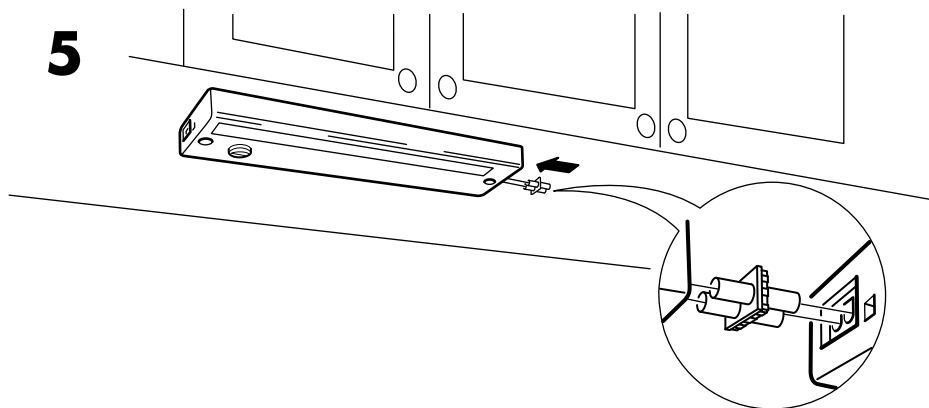

**6**

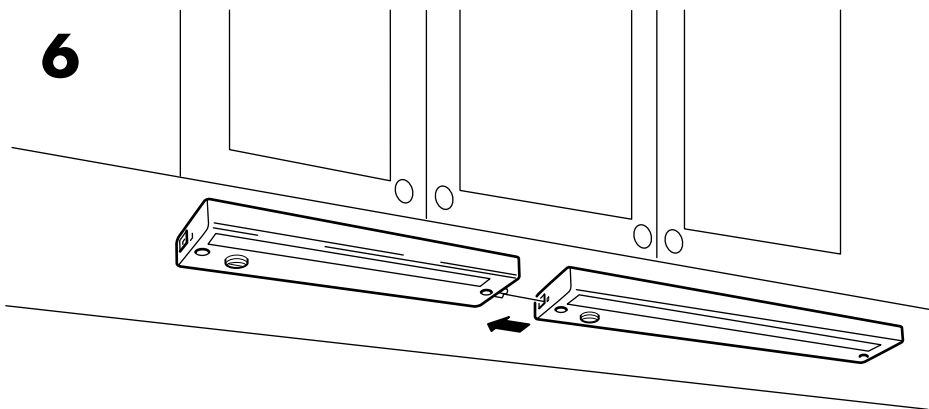

**7**

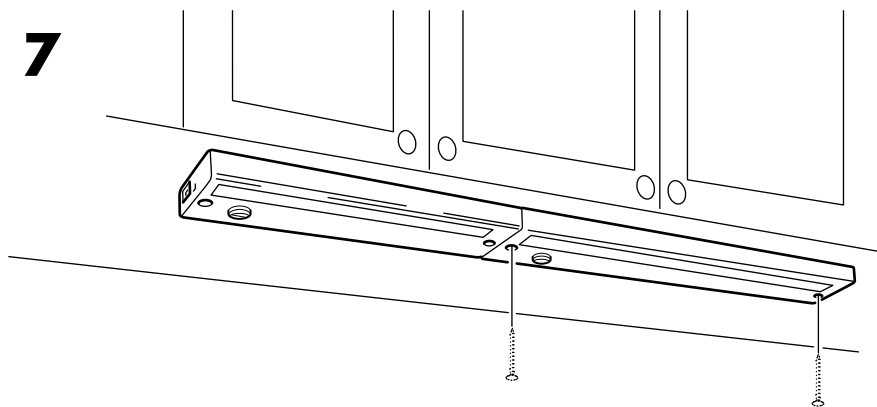

**8**

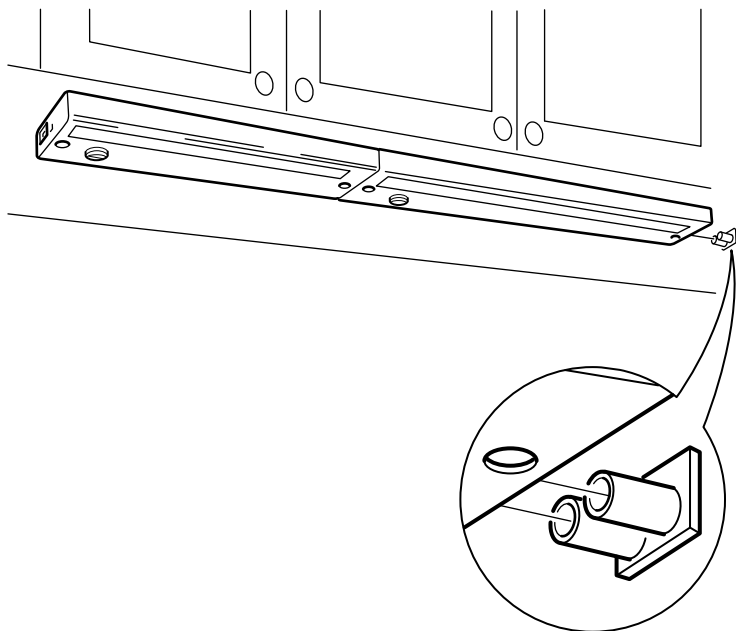

**9**

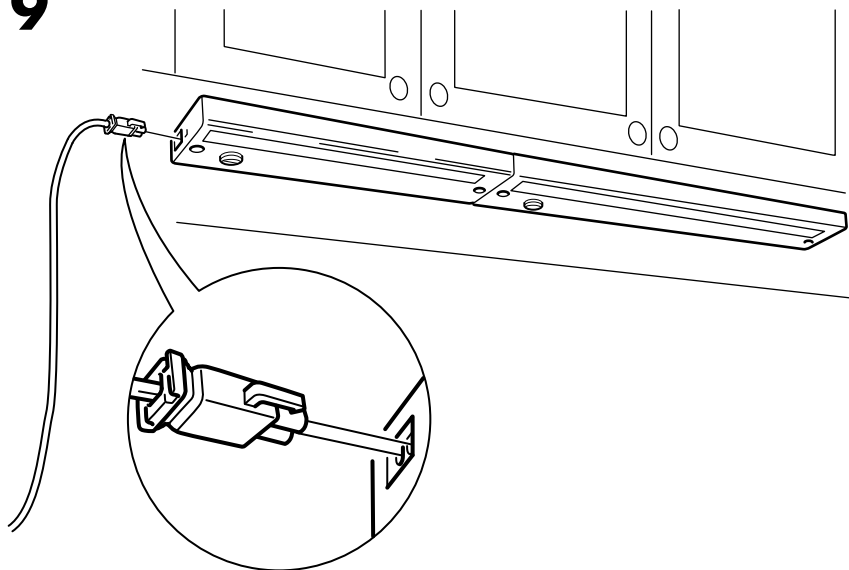

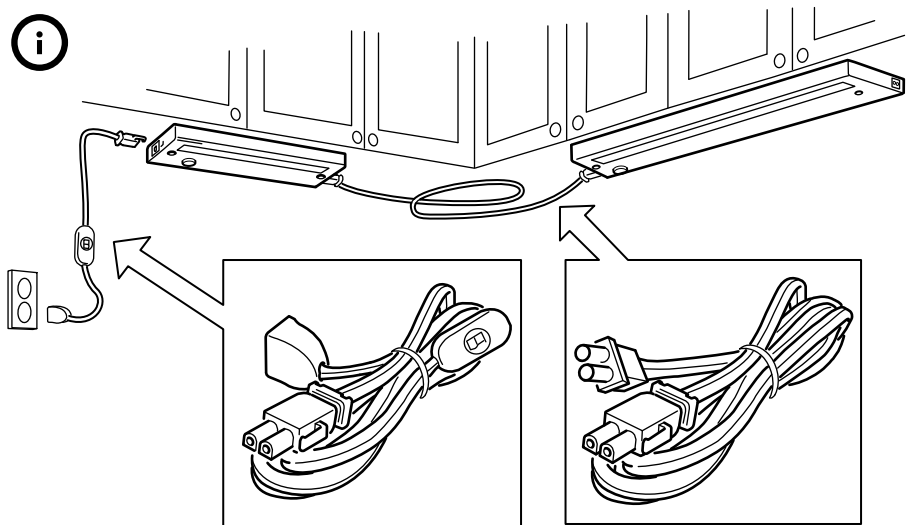

#### **ENGLISH**

ANSLUTA power supply cord and ANSLUTA intermediate connection cord are sold separately.

#### **DEUTSCH**

ANSLUTA Anschlusskabel und ANSLUTA Verbindungskabel werden separat verkauft.

#### **FRANÇAIS**

Le câble d'alimentation ANSLUTA et le câble de raccordement ANSLUTA sont vendus séparément.

#### **NEDERLANDS**

Het ANSLUTA aansluitsnoer en het ANSLUTA verbindings snoer worden apart verkocht.

#### **DANSK**

ANSLUTA tilslutningskabel og ANSLUTA forbindelseskabel sælges separat.

#### **NORSK**

ANSLUTA strømføring og ANSLUTA mellomkoblingskabel selges separat.

#### **SUOMI**

ANSLUTA-liitosjohto ja ANSLUTA-väliliitosjohto myydään erikseen.

**SVENSKA**

ANSLUTA anslutningsladd och ANSLUTA mellankopplingsladd säljs separat.

**ČESKY**

ANSLUTA napájecí kabel a ANSLUTA spojovací kabel se prodávají zvlášť.

**ESPAÑOL**

El cable de alimentación ANSLUTA y el cable de conexión ANSLUTA se venden por separado.

**ITALIANO**

Il filo dell'alimentazione elettrica ANSLUTA e il filo elettrico di collegamento ANSLUTA sono venduti a parte.

**MAGYAR**

Az ANSLUTA tápegység, és az ANSLUTA köztes összekötő vezeték külön kapható.

**POLSKI**

Przewód zasilający ANSLUTA oraz bezpośredni przewód przyłączeniowy ANSLUTA są sprzedawane oddzielnie.

**PORTUGUÊS**

O cabo eléctrico ANSLUTA e o cabo de ligação intermédio ANSLUTA são vendidos à parte.

**ROMÂNĂ**

Cablul de alimentare ANSLUTA și cablul de legătură ANSLUTA se vând separat.

**SLOVENSKY**

ANSLUTA napájací kábel a ANSLUTA spojovací kábel sa predávajú zvlášť.

