

# GRÖNÖ

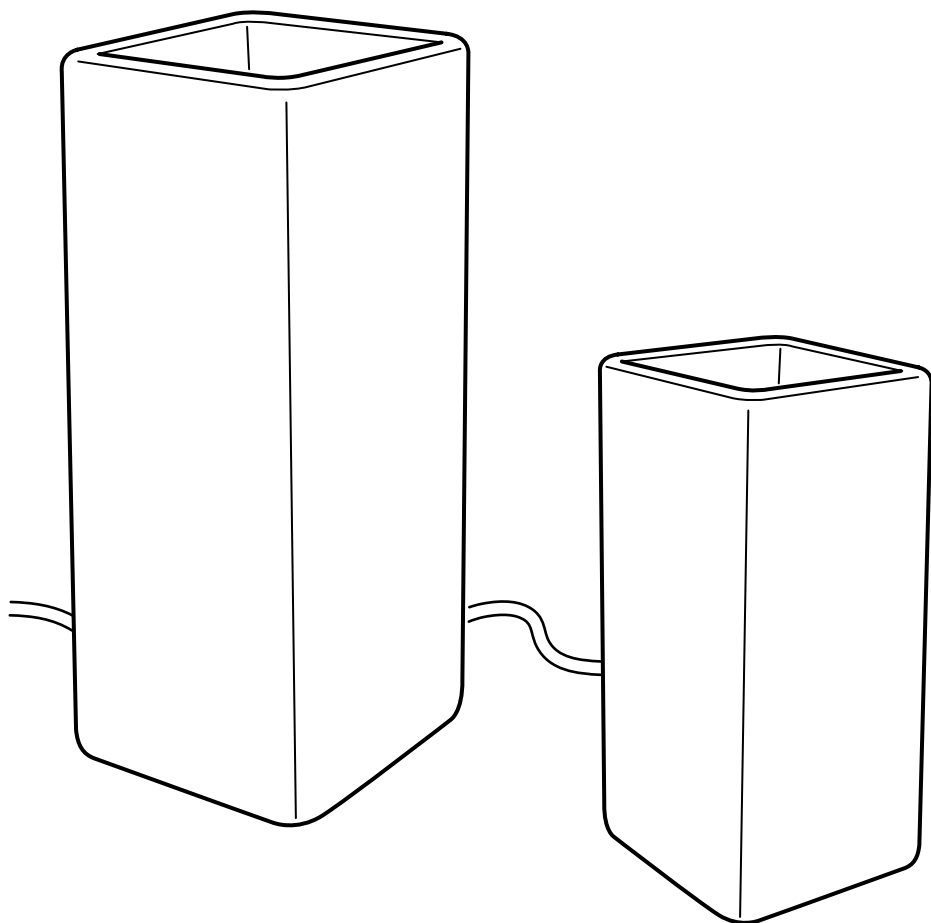

Design and Quality  
IKEA of Sweden

## ENGLISH

If the external flexible cable or cord of this luminaire is damaged, it shall be exclusively replaced by the manufacturer or his service agent or a similar qualified person in order to avoid a hazard.

## DEUTSCH

Falls das Anschlusskabel dieser Beleuchtung beschädigt wird, darf das Auswechseln nur vom Hersteller, dessen Servicevertreter oder einem Fachmann ausgeführt werden, um ein Risiko zu vermeiden.

## FRANÇAIS

Si le câble électrique de ce luminaire est endommagé, il peut être remplacé. Le remplacement doit impérativement être effectué par le fabricant, un représentant de celui-ci ou un réparateur agréé.

## NEDERLANDS

Als het snoer of de buitenste flexibele kabel van deze lamp beschadigd is, mag deze uitsluitend door de fabrikant of een vakman vervangen worden.

## ITALIANO

Se il cavo flessibile esterno o il filo elettrico di questo prodotto si danneggiano, per motivi di sicurezza devono essere sostituiti esclusivamente dal produttore o da un centro di assistenza autorizzato, oppure da un elettricista qualificato.

## ESPAÑOL

Con el fin de evitar cualquier riesgo, en caso de que el cable flexible externo de esta lámpara esté dañado, deberá ser sustituido exclusivamente por el fabricante o su agente autorizado, o por un especialista.

## PORTUGUES

Para evitar acidentes, se o cabo flexível deste candeeiro se danificar, deverá ser unicamente substituído pelo fabricante, pelo seu concessionário de assistência ou por um profissional com qualificação semelhante.

## SVENSKA

Om den yttre böjliga kabeln eller sladden till denna belysning blir skadad, får den endast bytas ut av tillverkaren eller dennes serviceombud eller annan fackman för att undvika risk.

## DANSK

Hvis det yderste bøjelige kabel eller ledning til belysningen bliver skadet, må den kun udskiftes af producenten, dennes serviceafdeling eller en fagmand, for at undgå unødige ricisi.

## NORSK

Om den ytre bøyelige kabelen eller ledningen til denne belysningen blir skadet, får den kun byttes ut av leverandøren, dennes serviceagent eller en annen kvalifisert fagmann for å unngå fare.

## SUOMI

Jos valaisimen ulkoinen, taipuisa kaapeli tai johto vioittuu, sen saa vaihtaa vain valmistaja, hänen edustajansa tai muu asiantunteva henkilö.

## POLSKI

Jeśli zewnętrzny kabel lub sznur zostanie uszkodzony powinien być zastąpiony jedynie przez producenta, jego partnera zajmującego się obsługą lub osobę o podobnych kwalifikacjach aby uniknąć niebezpieczeństwa.

## ČESKY

V případě kdy je kabel či šňůra tohoto svítidla zničena, měl by jí výrobce nebo jeho servisní technik či jiný stejně kvalifikovaný odborník vyměnit, aby jste se vyhnuli nebezpečí úrazu.

## SLOVENSKY

Ak sa vonkajší kábel alebo šnúra tejto lampy poškodí, má byť nahradený výhradne výrobcom, jeho servisným technikom, alebo podobne kvalifikovanou osobou, aby sa predišlo nebezpečeniu.

## MAGYAR

Ha a világítóttest külső rugalmas kábele vagy vezetéke megrongálódik, a helytelen használatból adódó balesetek megelőzése érdekében a cserét kizárólag a gyártó vagy annak szakszervíze, illetve villanyszerelő szakember végezze el.

## РУССКИЙ

Если наружный гибкий удлинитель или шнур этого светильника поврежден, то во избежание несчастного случая его должен заменить либо сам производитель, либо представитель сервисной службы производителя, либо человек соответствующей квалификации.

## 中文

该调节式灯架线路发生故障时，务必向厂家，售后维修代理处或专业维修人员寻求帮助，对部件进行置换处理。

## 日本語

この照明器具の外部ケーブルやコードが破損している場合には、事故を防ぐためメーカー、代理店又は同等の資格をもつ者だけがケーブル・コードを交換することが出来ます。

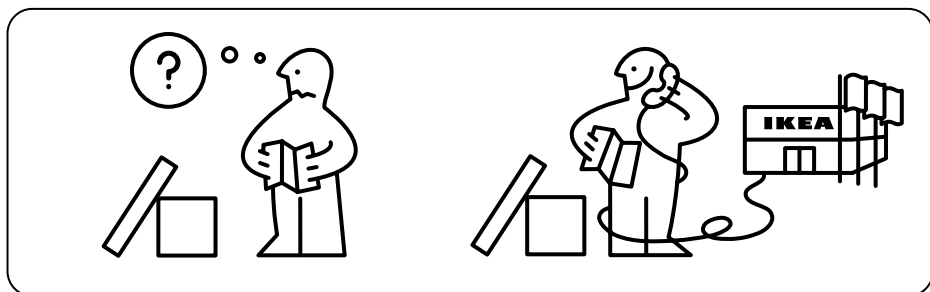

1

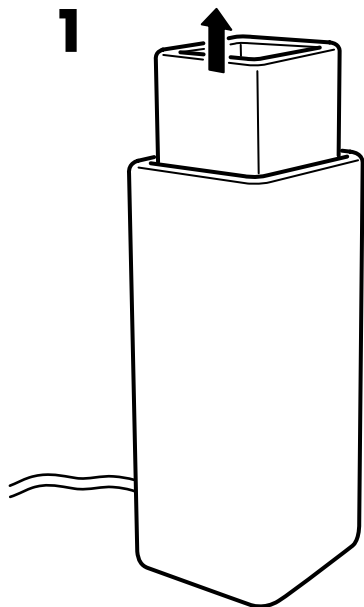

2

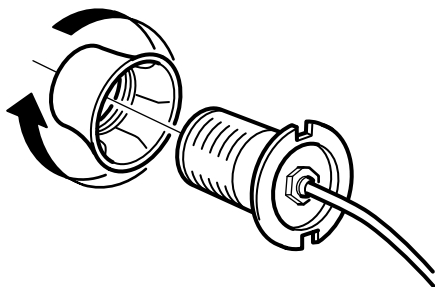

3

