

# CITTRA

GB

DE

FR

NL

DK

NO

FI

SE

CZ

ES

IT

HU

PL

PT

RO

SK

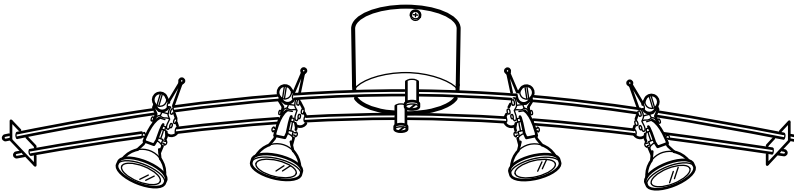

Design and Quality  
IKEA of Sweden



## **ENGLISH**

### **IMPORTANT!**

Always shut off power to the circuit before starting installation work. In some countries electrical installation work may only be carried out by a authorised electrical contractor. Contact your local electricity authority for advice. Use only the included spotlights. The lighting system is allowed for Max 4 spotlights. Total load Max 80W. The cords for different lighting systems are to be suspended so that they do not come in contact with each other. ALU-lamps must not be used. Do not fit any further additions to the system (for decorative purposes, for example). Different materials require different types of fittings. Always choose screws and plugs that are specially suited to the material.

## **DEUTSCH**

### **WICHTIG!**

Vor der Installation den Strom abschalten. In einigen Ländern dürfen Elektroinstallationen nur von autorisierten Elektrofachleuten ausgeführt werden. Im Zweifelsfall die örtlichen Behörden ansprechen. Nur die beige packten Spots verwenden. Das Beleuchtungssystem ist für max. 4 Spots zugelassen. Gesamtbelastung max. 80 W. Werden mehrere Seilsysteme montiert, müssen die Kabel so angeordnet werden, dass sie sich nicht berühren. Aluminiumleuchten dürfen nicht eingesetzt werden. Keine Gegenstände (z.B. Dekorationen) an die Seile hängen. Verschiedene Materialien erfordern verschiedene Befestigungsbeschläge. Immer Schrauben und Dübel verwenden, die für das entsprechende Material geeignet sind.



## **FRANÇAIS**

### **ATTENTION !**

Toujours couper l'alimentation au panneau principal avant de procéder à l'installation. Dans certains pays, l'installation doit être effectuée par un électricien qualifié. Pour en savoir plus, contacter les autorités locales compétentes en la matière. Utiliser uniquement les spots inclus. Ce système d'éclairage est prévu pour recevoir 4 spots au maximum (charge totale maximale 80 W). Fixer les câbles de différents systèmes d'éclairage afin qu'ils ne se touchent pas entre eux. Ne pas utiliser de luminaires ALU. Ne pas rajouter d'éléments au système (éléments décoratifs par exemple). Les ferrures à utiliser dépendent du type de matériau. Toujours utiliser des ferrures et des fixations adaptées au matériau.

## **NEDERLANDS**

### **BELANGRIJK!**

Schakel de stroom altijd uit voordat met de installatie wordt begonnen. In sommige landen mogen elektrische installaties alleen worden uitgevoerd door een bevoegd elektricien. Neem daarom contact op met de plaatselijke overheid voor advies.

Gebruik uitsluitend de meegeleverde spots. Het verlichtingssysteem is bedoeld voor max. 4 spots. Totale belasting max. 80W. De snoeren van verschillende verlichtingssystemen moeten zo hangen, dat ze niet met elkaar in contact komen. ALU-lampen mogen niet worden gebruikt. Hang geen versieringen e.d. aan het systeem. Verschillende materialen vereisen verschillende soorten bevestigingsbeslag. Kies daarom altijd schroeven en pluggen die geschikt zijn voor het materiaal waarin ze moeten worden bevestigd.



## **DANSK** **VIGTIGT!**

Sluk alltid for strømmen, før installasjonen påbegynnes. I nogle lande må elektriske installasjoner kun utføres af en uddannet elektriker. Få opplysninger hos de relevante myndigheder. Brug kun de medfølgende spotlights. Belysnings-systemet er godkendt til maks. 4 spotlights. Samlet belastning maks. 80W. Ledninger til forskjellige belysnings-systemer skal monteres, så de ikke kommer i kontakt med hinanden. ALU-lamper må ikke anvendes. Hæng ikke andre ting, f.eks. dekoration, på wirerne. Forskjellige materialer kræver forskjellige skruer og rawplugs. Brug skruer og rawplugs, der passer til det materiale, produktet skal monteres i.

## **NORSK** **VIKTIG!**

Elektriske installasjoner skal utføres av elektriker. Steng av strømtilførselen til strømkretsen med riktig sikring før installasjonsarbeidet påbegynnes. Bruk kun de spotlightene som følger med. Belysnings-systemet er tillatt for maksimalt 4 spotlights. Total belastning må ikke overskride 80 W. Ledningene til forskjellige belysnings-systemer må henges opp slik at de ikke kommer i kontakt med hverandre. ALU-lamper må ikke brukes. Ikke tilpass eller tilfør andre gjenstander til systemet (for eksempel til pynt). Ulike materialer krever ulike festemidler. Bruk alltid skruer og plugger som er spesielt egnet til materialet i ditt tak/din vegg.



## SUOMI

### TÄRKEÄÄ!

Katkaise aina virta pääkatkaisimesta ennen asennuksen aloittamista. Joissakin maissa asennuksen saa tehdä ainoastaan ammattitaitoinen sähköasentaja. Ota selvää paikallisista määräyksistä. Käytä vain pakkauksessa olevia spottivalaisimia. Valaisinjärjestelmään saa kiinnittää enintään 4 spottivalaisinta. Enimmäiskuormitus 80 W. Eri valaisinjärjestelmien johdot tulee sijoittaa niin, että ne eivät pääse kosketuksiin toistensa kanssa. Älä käytä ALU-lamppuja. Älä kiinnitä valaisinjärjestelmään mitään ylimääräistä (esim. koristeita). Erilaisiin kattomateriaaleihin tarvitaan erilaiset kiinnikkeet. Valitse kiinnikkeet kotisi kattomateriaalin mukaan.

## SVENSKA

### VIKTIGT!

Stäng alltid av strömmen innan installation påbörjas. I vissa länder får elektrisk installation endast utföras av auktoriserad elektriker. Kontakta din lokala myndighet för råd.

Använd endast medföljande spotlights. Belysningssystemet är avsett för max. 4 spotlights. Total belastning max. 80W. Sladdarna till olika belysningssystem skall hängas så att de inte kommer i kontakt med varandra. ALU-lampor får inte användas. Häng inga andra saker i systemet (dekorationer eller liknade). Olika material kräver olika typer av fästbeslag. Välj därför alltid skruvar och pluggar som är anpassade för materialet du ska fästa i.



## ČESKY

### Důležité!

Před instalací vždy vypojte z obvodu. V některých zemích smí instalaci provádět pouze elektrikář. Podrobnosti si zjistěte v místě bydliště. Použijte pouze příložená bodová světla. Systém je nastaven maximálně na 4 bodová světla. Celková maximální zátěž: 80W. Kabele pro různé světelné systémy jsou upevněné, aby nepřišly do styku. Aluminové osvětlení se používat nesmí. K systému nic nepřidělávajíte (např. z dekorálních důvodů). Různé materiály vyžadují různé kování. Vždy zvolte takové šrouby a zástrčky, které jsou pro daný materiál vhodné.

## ESPAÑOL

### ¡IMPORTANTE!

Corta el interruptor general del circuito antes de iniciar los trabajos de instalación. En algunos países los trabajos de instalación eléctrica sólo puede realizarlos un electricista profesional. Ponte en contacto con las autoridades locales para saber cuál es tu caso. Emplea sólo los focos que se incluyen. El sistema de iluminación admite como máximo 4 focos. Potencia máxima total 80W. Los cables de los distintos sistemas de iluminación han de estar suspendidos de forma que no entren en contacto entre sí. No deben usarse bombillas ALU. No instales ningún añadido en el sistema (con propósitos decorativos, por ejemplo). Distintos materiales requieren distintos tipos de herrajes. Escoge siempre tornillos y tacos que sean especialmente adecuados para el material.



## ITALIANO

### IMPORTANTE!

Togli sempre tensione al circuito prima di iniziare l'installazione. In alcune nazioni l'installazione elettrica può essere effettuata solo da un elettricista autorizzato.

Per maggiori informazioni, contatta l'autorità locale per l'energia elettrica.

Usa solo i faretti inclusi. Il sistema d'illuminazione è progettato per un massimo di 4 faretti. Carico massimo totale: 80 W. I fili elettrici di diversi sistemi di illuminazione devono essere posizionati in modo da non venire a contatto tra loro. Non usare lampadine ALU. Non appendere alcun oggetto (per esempio per motivi decorativi) al sistema. Materiali diversi richiedono tipi diversi di accessori di fissaggio. Scegli viti e tasselli adatti al materiale in questione.

## MAGYAR

### FONTOS

Minden esetben kapcsolj le az áramot mielőtt elkezdjed a munkát. Néhány országban elektromos installációt kizárólag szakember végezhet. Ezzel kapcsolatban érdeklődj elektromos szolgáltatódnál.

A rendszerbe maximum 4 spotlámpát köthetsz. Teljes, maximális terhelés: 80W.

A különböző rendszerek kábeljeit úgy függeszd fel, hogy ne érjenek össze. ALU lámpákat ne használj. Semmi mást ne függeszd a rendszerre (például dekorációt). A különböző anyagokhoz különböző illesztéseket használj. A csavarokat és tipliket mindig úgy válaszd meg, hogy azok speciálisan használhatóak legyenek a többi anyaghoz.



## **POLSKI** **WAŻNE!**

Przed rozpoczęciem instalacji zawsze odłącz zasilanie. W niektórych państwach instalacje elektryczne mogą być wykonywane wyłącznie przez wykwalifikowanych elektryków. Skontaktuj się z odpowiednimi instytucjami, aby uzyskać poradę.

Używaj tylko załączonych żarówek.

W systemie można zainstalować maksymalnie 4 żarówki. Maksymalne obciążenie 80W. Przewody różnych systemów oświetleniowych powinny być zamocowane w taki sposób, aby nie stykały się ze sobą. Nie używać żarówek halogenowych. Nie mocować żadnych dekoracyjnych dodatków. Stosować mocowania odpowiednie dla danego materiału. Zawsze wybieraj śruby i wtyczki odpowiednie dla danego materiału.

## **PORTUGUÊS** **IMPORTANTE!**

Desligue sempre a corrente eléctrica antes de começar os trabalhos de instalação.

Em alguns países as obras de instalação eléctrica só podem ser realizadas por um electricista autorizado. Contacte a sua autoridade local de electricidade para aconselhamento. Use apenas os projectores incluídos. O sistema de iluminação permite, no máximo, 4 projectores. Carga máxima total 80W. Os cabos dos diferentes sistemas de iluminação devem ser suspensos de forma a não entrarem em contacto uns com os outros. Não usar lâmpadas ALU. Não acrescentar mais nada ao sistema (como decoração, por exemplo). Os diferentes materiais exigem diferentes tipos de ferragens. Escolha sempre os parafusos e buchas adequados ao material.



## ROMÂNĂ

### ATENȚIE!

Opriți întotdeauna alimentarea cu curent electric înainte de a începe lucrările de instalare. În unele țări, operațiunile de instalare pot fi efectuate numai de către un instalator autorizat. Pentru mai multe informații, contactați autoritatea locală care gestionează energia electrică. Folosiți numai spoturile incluse. Sistemul de iluminare este proiectat pentru a suporta maximum 4 spoturi. Încărcătura maximă este de 80 W. Se recomandă suspendarea firelor de cablu provenind de la sisteme de iluminat diferite, așa încât acestea să nu se atingă. Nu folosiți lămpi ALU. Nu adăugați alte accesorii sistemului (în scop decorativ, de exemplu). Materialele diferite necesită accesorii de fixare diferite. Alegeți întotdeauna accesoriile de fixare potrivite.

## SLOVENSKY

### Dôležité

Pred inštaláciou vždy odpojte zo siete. Zistite si, či nepatríte medzi tie krajiny, kde inštaláciu môže uskutočniť výlučne elektrikár. Používajte iba s pribalenými žiarovkami. Osvetlenie je maximálne pre 4 žiarovky. Maximálny výkon 80W. Káble pre jednotlivé systémy osvetlenia musia byť umiestnené oddelene tak, aby navzájom neprišli do kontaktu. Lampy z hliníkového materiálu nesmú byť použité. Nekombinujte systém s ďalšími doplnkami. Rozličné materiály vyžadujú rozličné spôsoby upevnenia. Vždy použite spájacie skrutky a úchytky určené pre daný materiál.



### ENGLISH

Minimum safe distance to illuminated object: 0.4 metre. The lamp can cause fire if the minimum distance is not kept.

### DEUTSCH

Sicherheitsabstand zum beleuchteten Objekt: min. 0,45 m.  
Wenn der Sicherheitsabstand nicht eingehalten wird, kann Brandgefahr bestehen.

### FRANÇAIS

Distance de sécurité minimum à un objet éclairé : 0,4 m. La lampe peut provoquer un incendie si la distance de sécurité minimum n'est pas respectée.

### NEDERLANDS

Veiligheidsafstand tot verlicht voorwerp: minimaal 0,4 m  
De lamp kan geen brand veroorzaken wanneer de veiligheidsafstand wordt aangehouden.

### DANSK

Sikkerhedsafstand til tændt genstand: Min. 0,4 meter. Lampen kan forårsage brand, hvis sikkerhedsafstanden ikke overholdes.

### NORSK

Minste sikkerhetsavstand til gjenstanden som skal belyses: 0,4 meter. Lampen kan forårsake brann dersom sikkerhetsavstanden ikke overholdes.

### SUOMI

Vähimmäisetäisyys valaistavaan kohteeseen on 40 cm. Säilytä etäisyys tai lamppu voi aiheuttaa tulipalon.

### SVENSKA

Säkerhetsavstånd till belyst föremål: Minimum 0,4 m. Lampan kan orsaka brand om inte säkerhetsavståndet hålls.

### ČESKY

Minimální bezpečná vzdálenost k osvětleným předmětům: 0,4 metru. Lampa by mohla způsobit požár, pokud nebude dodržena minimální vzdálenost.

### ESPAÑOL

Distancia mínima de seguridad al objeto iluminado: 0,40 m. La lámpara puede ocasionar un incendio si no se respeta dicha distancia mínima de seguridad.

### ITALIANO

Distanza minima di sicurezza dall'oggetto illuminato: 0,4 metri. La lampada può causare un incendio se la distanza minima non viene rispettata.

### MAGYAR

A minimális távolság a lámpa és a megvilágított tárgy között: 40 cm. A lámpa tüzet okozhat, ha a minimális távolságot nem tartják be.



### **POLSKI**

Minimalna bezpieczna odległość od lampy: 0,4 m. W przypadku nie zachowania tej odległości lampa może spowodować pożar.

### **PORTUGUÊS**

Distância mínima de segurança para o objecto iluminado: 0,4 metros. A lâmpada pode incendiar-se caso a distância mínima não seja mantida.

### **ROMÂNIA**

Distanța minimă pânã la obiectul iluminat: 0,4 m. Lampa poate cauza incendiu, dacã distanța minimã nu este pãstratã.

### **SLOVENSKY**

Minimálna bezpečná vzdialenosť od osvetľovaných predmetov: 0,4 m. V prípade jej nedodržania môže lampa spôsobiť požiar.



### **ENGLISH**

To eliminate the risk of overheating and fire, do not bridge the lamp conductors.

### **DEUTSCH**

Zur Vermeidung von Überhitzung und Brandgefahr dürfen die Seile nicht überbrückt werden.

### **FRANÇAIS**

Afin de réduire les risques de surchauffe ou d'incendie, ne pas relier les fils conducteurs.

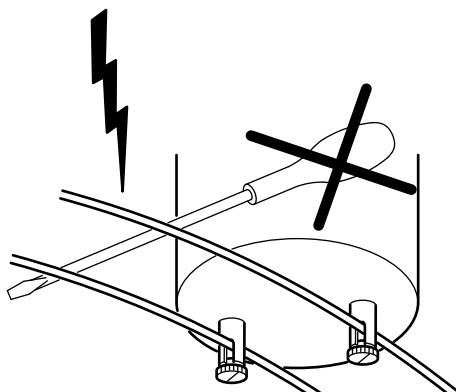



### NEDERLANDS

Om het risico op oververhitting en brand te voorkomen de geleiders niet overbruggen.

### DANSK

For at forhindre risikoen for overophedning og brand må du ikke lave bro mellem ledningerne.

### NORSK

For å forhindre risiko for overoppheting og brann, unngå overslag på ledningene.

### SUOMI

Älä tee johtoihin liitoksia, sillä se voi aiheuttaa laitteen ylikuumentumisen ja tulipalon.

### SVENSKA

För att förhindra risken för överhettning och brand, undvik att överbrygga ledarna.

### ČESKY

Abyste snížili nebezpečí přehřátí a požáru, nespojujte vodiče lampy.

### ESPAÑOL

Para eliminar el riesgo de sobrecalentamiento e incendio, no haga puentes en los cables conductores.

### ITALIANO

Per evitare il rischio di surriscaldamento e incendio, non creare contatto tra i conduttori della lampada.

### MAGYAR

Hogy elkerüld a túlmelegedést, ne tegyél semmit a lámpavezetétek fölé.

### POLSKI

Aby zredukować ryzyko przegrzania i pożaru nie łącz przewodów lampy.

### PORTUGUÊS

Para evitar o risco de sobreaquecimento e incêndio, não estabeleça uma ligação entre os condutores dos candeeiros.

### ROMÂNIA

Pentru a elimina riscul supraîncălzirii și incendiilor, nu conecta conductorii lămpii.

### SLOVENSKY

Aby ste predišli riziku prehriatia a požiaru, nespájajte vodiče lampy.

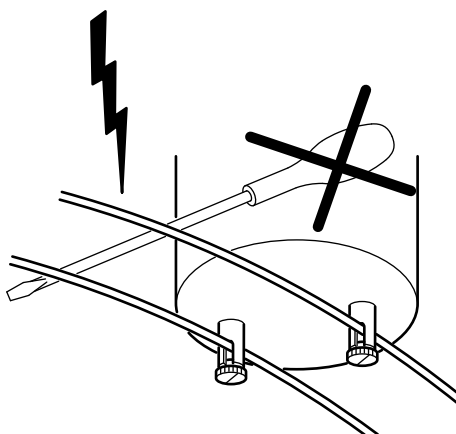

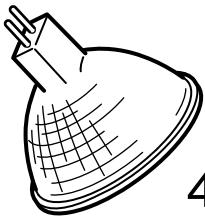
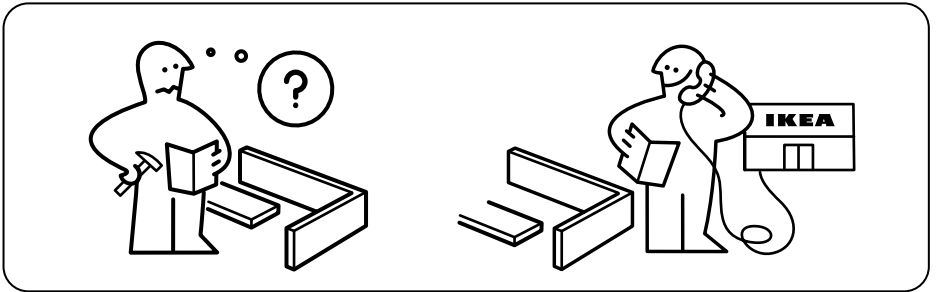
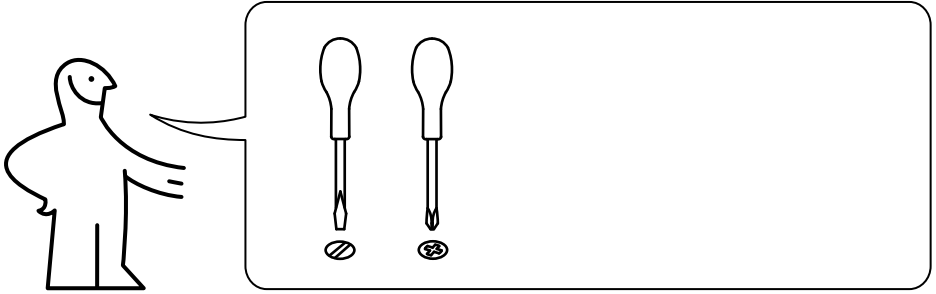

4x

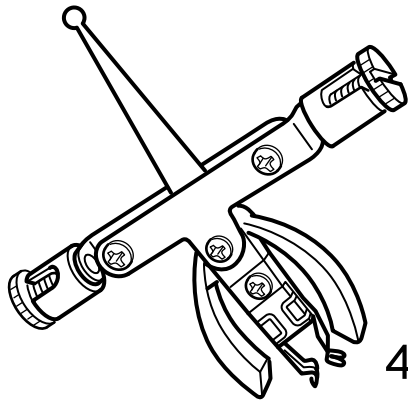

4x

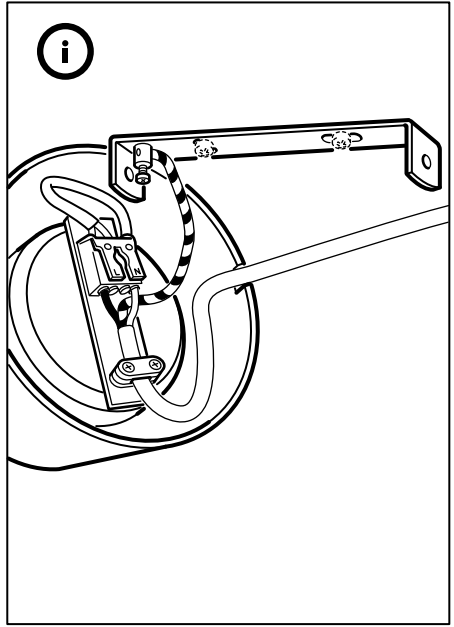
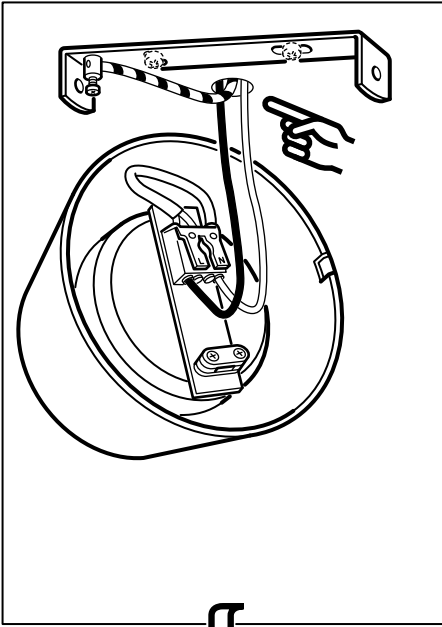

**1**

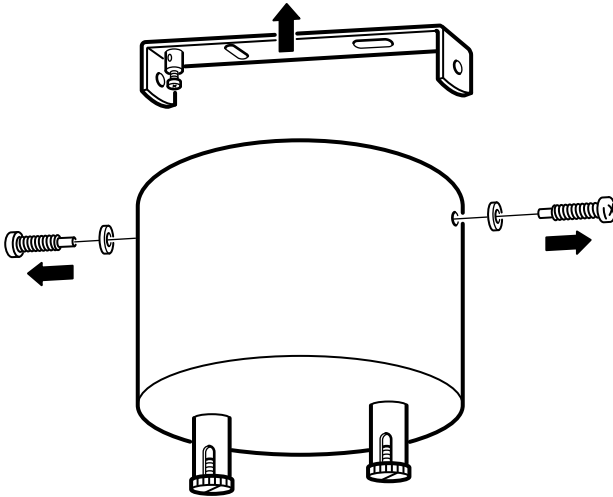

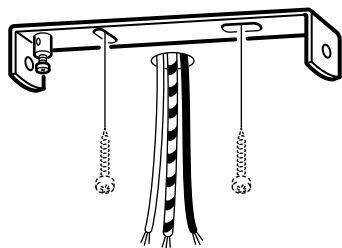
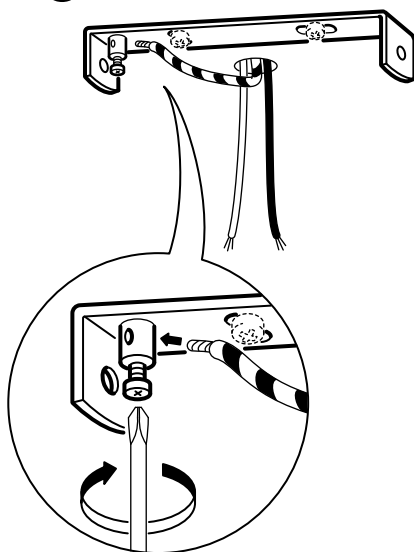
**2****3**

**ENGLISH**  
Earth/Ground

**DEUTSCH**  
Erde

**FRANÇAIS**  
Terre

**NEDERLANDS**  
Aarde

**DANSK**  
Jord

**NORSK**  
Jord

**SUOMI**  
Maa

**SVENSKA**  
Jord

**ČESKY**  
Uzemnění

**ESPAÑOL**  
Tierra

**ITALIANO**  
Messa a terra

**MAGYAR**  
Föld.

**POLSKI**  
Uziemienie

**PORTUGUÊS**  
Ligação à terra.

**ROMÂNĂ**  
Împământare

**SLOVENSKY**  
Zem/Dlážka

4

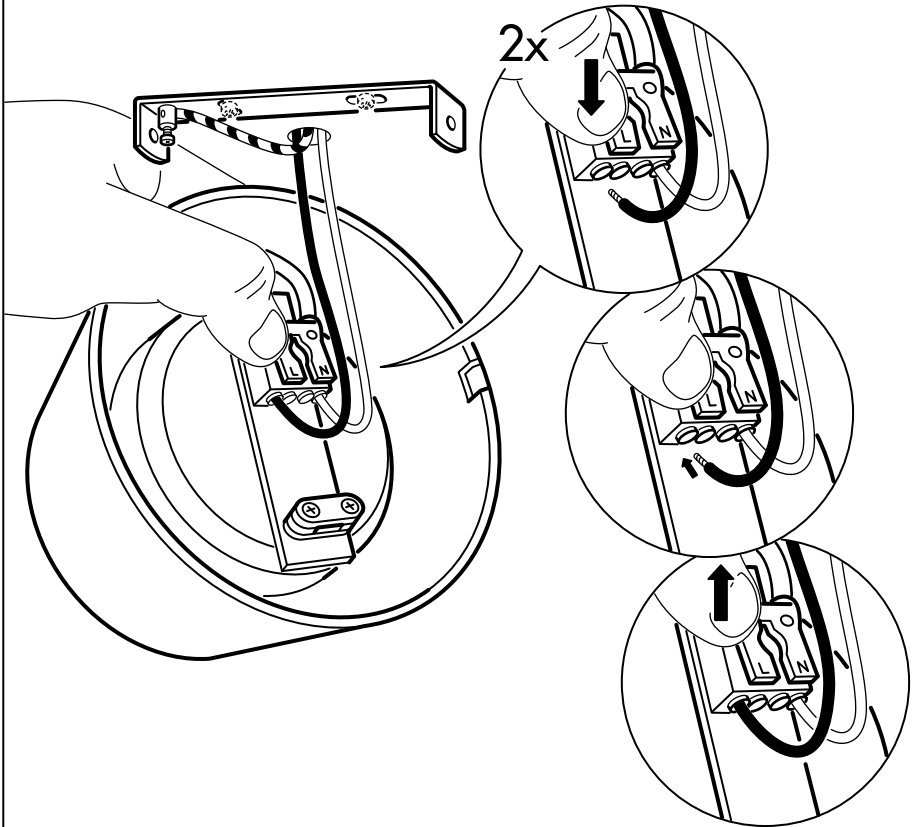

**L****ENGLISH**

Live

**DEUTSCH**

Stromführend

**FRANÇAIS**

Phase

**NEDERLANDS**

Onder spanning.

**DANSK**

Strømførende

**NORSK**

Spenningsførende

**SUOMI**

Sähköjohto

**SVENSKA**

Spänningsförande

**ČESKY**

Pod napětím

**ESPAÑOL**

Con corriente.

**ITALIANO**

Fase

**MAGYAR**

Fázis

**POLSKI**

Faza

**PORTUGUÊS**

Pólo positivo.

**ROMÂNĂ**

Fază.

**SLOVENSKY**

Živo vysielajúci

**N****ENGLISH**

Neutral

**DEUTSCH**

Neutral

**FRANÇAIS**

Neutre

**NEDERLANDS**

Neutraal.

**DANSK**

Neutral

**NORSK**

Nøytral

**SUOMI**

Neutraali

**SVENSKA**

Neutral

**ČESKY**

Nulový vodič.

**ESPAÑOL**

Neutro

**ITALIANO**

Neutro

**MAGYAR**

Nulla

**POLSKI**

Neutralny

**PORTUGUÊS**

Pólo neutro.

**ROMÂNĂ**

Neutru

**SLOVENSKY**

Nulový vodič.

5

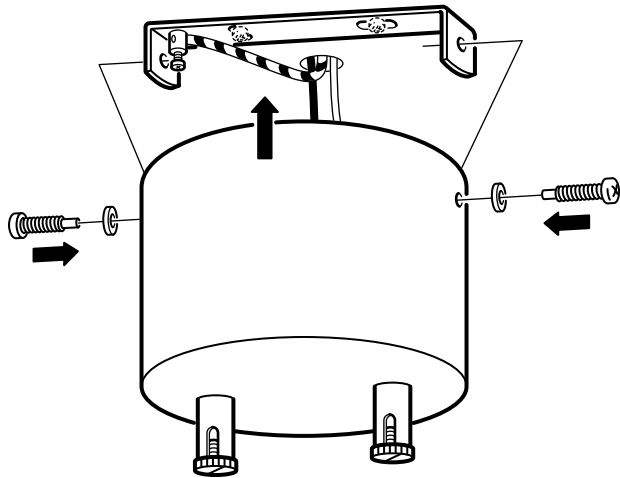

6

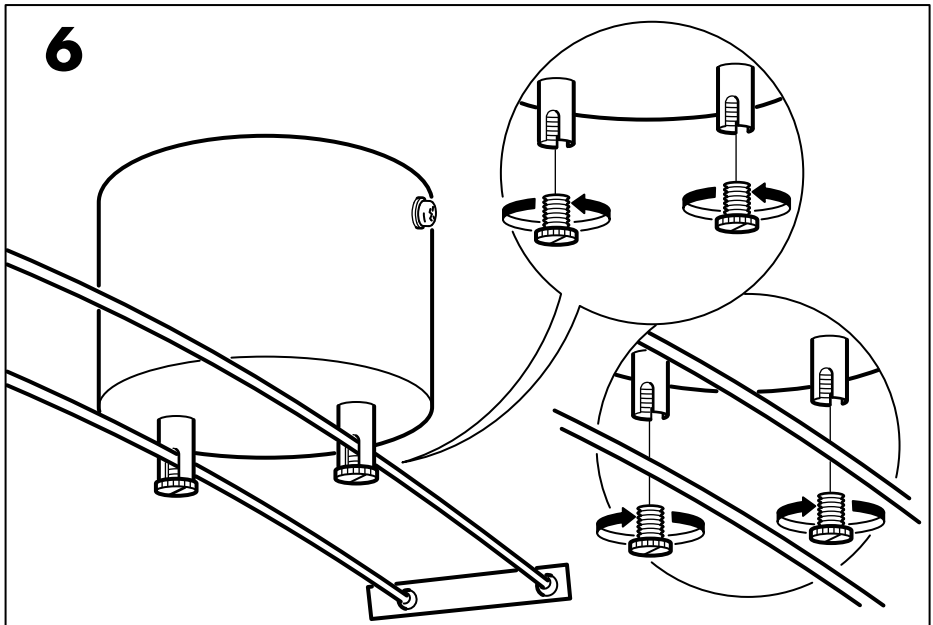

**7**

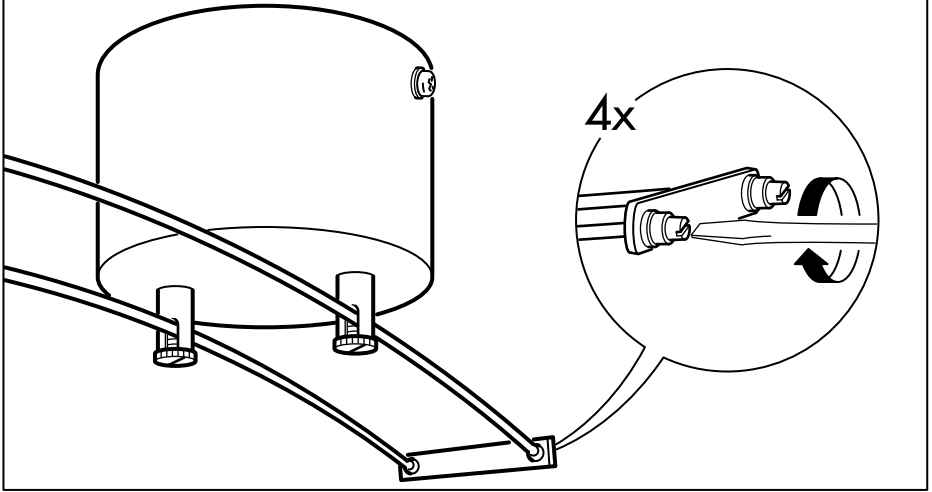

**8**

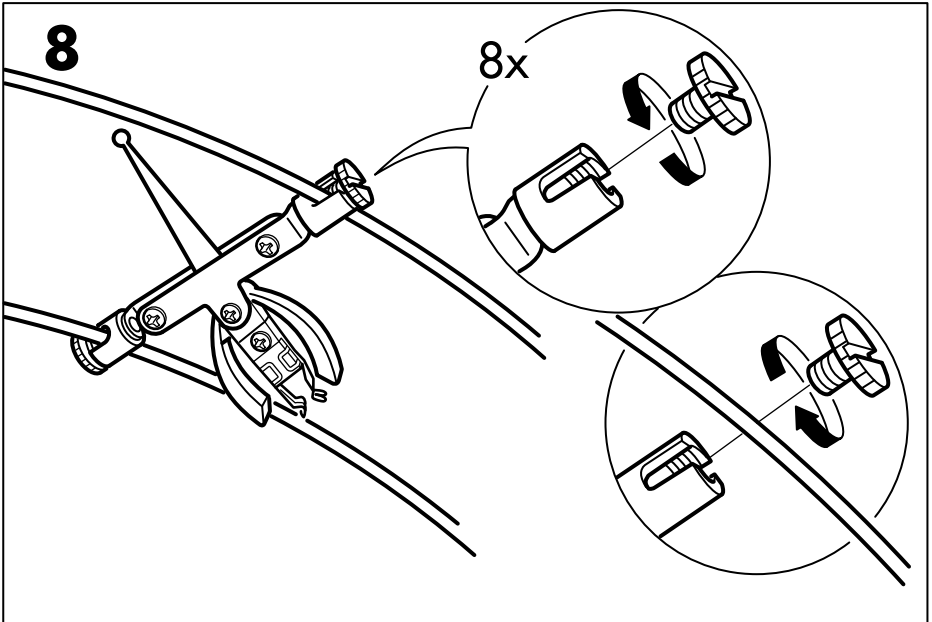

# 9

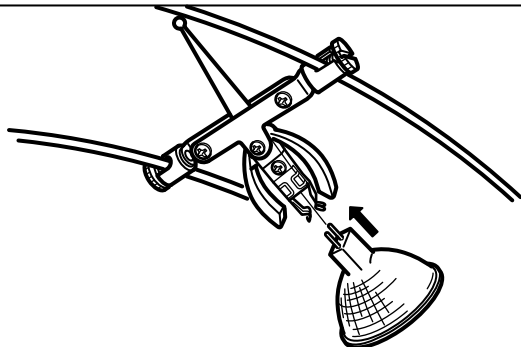

## ENGLISH

**WHEN CHANGING BULBS** - Make sure the new lamp is marked with the symbol above. Halogen bulbs get very hot. Allow the lamp to cool before changing bulbs.

## DEUTSCH

**BEIM AUSWECHSELN DER GLÜHLAMPE** - darauf achten, dass die neue Glühlampe das oben abgebildete Symbol trägt. Halogenlampen werden sehr heiß. Vor dem Wechsel die Glühlampe abkühlen lassen.

## FRANÇAIS

**REPLACEMENT DE L'AMPOULE :** vérifiez que la nouvelle ampoule porte le symbole ci-dessus. Les ampoules halogènes peuvent devenir très chaudes. Toujours laisser la lampe refroidir avant de remplacer les ampoules.

## NEDERLANDS

**BIJ HET VERVANGEN VAN DE LAMP:** Controleer of de nieuwe lamp is gemerkt met bovenstaand symbool. Halogeenlampen worden zeer warm. Laat de lamp afkoelen voordat je de lamp vervangt.

## DANSK

**UDSKIFTNING AF PÆRER:** Kontrollér, at den nye pære er mærket med symbolet ovenfor. Halogenpærer bliver meget varme. Lad pæren køle af, før du udskifter den.

## NORSK

**NÅR DU SKIFTER PÆRE** - Sørg for at den nye pæren er merket med symbolet over. Halogenpærer blir svært varme. La pæren kjøles ned før du skifter pære.

## SUOMI

**KUN VAIHDAT LAMPPUA** - Varmista, että uudessa lampussa on yllä oleva symboli. Halogeenilamput voivat kuumentua käytössä. Anna lampun jäähtyä ennen lampun vaihtamista.

## SVENSKA

**VID LAMPBYTE:** Kontrollera att den nya lampan är märkt med symbolen ovan. Halogenlampor blir mycket varma. Låt lampan svalna innan du byter lamp.



### **ČESKY**

**VÝMĚNĚ ŽÁROVEK** – Ujistěte se, že vaše nová žárovka je označena výše uvedeným symbolem. Halogenové žárovky se velice rychle zahřívají. Před výměnou žárovky počkejte, až žárovka vychladne.

### **ESPAÑOL**

**CUANDO CAMBIAS UNA BOMBILLA:** Asegúrate de que la bombilla nueva presenta el símbolo de arriba. Las bombillas halógenas se calientan mucho; deja que se enfríe antes de cambiarla.

### **ITALIANO**

**QUANDO SOSTITUISCI UNA LAMPADINA,** assicurati che la nuova lampadina sia contrassegnata con il simbolo sovrastante. Le lampadine alogene diventano molto calde. Lascia che la lampada si raffreddi prima di cambiare le lampadine.

### **MAGYAR**

**IZZÓCSERE** - győződj meg róla, hogy az új lámpán is megtalálható a fenti jel. A halogénizzó nagyon felforrósodhat, ezért csak akkor cseréld ki, ha már lehűlt.

### **POLSKI**

**WYMIANA ŻARÓWEK** – Upewnij się, że nowy reflektor posiada powyższy symbol. Reflektory halogenowe bardzo się nagrzewają. Zanim przystąpisz do ich wymiany, pozwól im ostygnąć.

### **PORTUGUÊS**

**AO MUDAR AS LÂMPADAS** - Certifique-se de que a nova lâmpada está marcada com o símbolo acima. As lâmpadas de halogéneo podem ficar muito quentes. Deixe a lâmpada arrefecer antes de a mudar.

### **ROMÂNĂ**

**ATUNCI CÂND SCHIMBI BECURILE** - Asigură-te că noua lampă este marcată cu simbolul de mai sus. Becurile cu halogen se înfierbântă foarte tare. Lasă lampa să se răcească înainte să schimbi becul.

### **SLOVENSKY**

**Výmena žiaroviek** - Uistite sa, že vaša nová lampa je označená symbolom navrchu. Halogénové žiarovky sa rýchlo zohrejú. Pred ich výmenou počkajte, kým lampa vychladne.

10

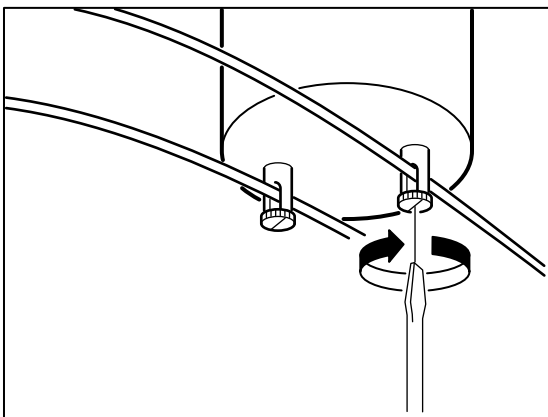
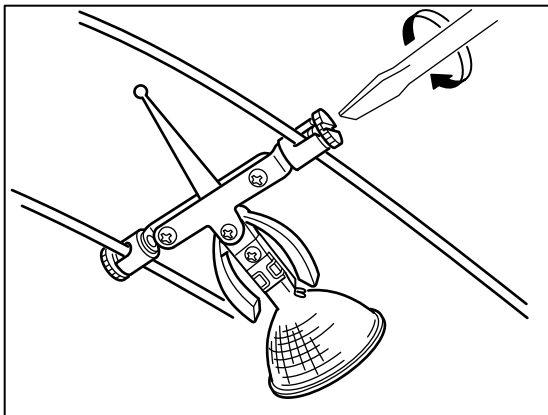

**ENGLISH**

Tighten the screws to avoid intermittent contact.

**DEUTSCH**

Ziehen Sie die Schrauben fest, um einen Wackelkontakt zu vermeiden.

**FRANÇAIS**

Pour éviter tout risque de faux contact, s'assurer que les vis sont serrées à fond.

**NEDERLANDS**

Span de schroeven om een los contact te voorkomen.

**DANSK**

Tilspænd skruerne for at undgå mellemrum.

**NORSK**

Stram skruene for å forhindre dårlig kontakt.

**SUOMI**

Kiristä ruuvit välttääksesi satunnaista kontaktia.

**SVENSKA**

Spänn skruvarna för att förhindra glappkontakt.

**ČESKY**

Dotáhněte šroubky pro zabránění přerušení kontaktu.

**ESPAÑOL**

Aprieta los tornillos para evitar holguras.

**ITALIANO**

Stringi le viti per evitare che il contatto sia intermittente.

**MAGYAR**

A szaggatott áramellátás elkerülése érdekében szorítsd meg a csavarokat.

**POLSKI**

Dokręć śruby, aby uniknąć sporadycznych kontaktów.

**PORTUGUÊS**

Aperte os parafusos para evitar contactos intermitentes.

**ROMÂNÀ**

Strânge șuruburile pentru a evita contactul intermitent.

**SLOVENSKY**

Dotiahnite skrutky, aby ste sa vyhli prerušovanému kontaktu.

**ENGLISH**

Adjustment

**DEUTSCH**

Feineinstellung

**FRANÇAIS**

Ajustement.

**NEDERLANDS**

Instelling.

**DANSK**

Indstilling

**NORSK**

Justering

**SUOMI**

Säätö

**SVENSKA**

Justering

**ČESKY**

Seřízení.

**ESPAÑOL**

Ajuste

**ITALIANO**

Regolazione

**MAGYAR**

Beállítás.

**POLSKI**

Regulacja.

**PORTUGUÊS**

Regulação

**ROMÂNĂ**

Reglare

**SLOVENSKY**

Možnosť úpravy.

