

BRODER

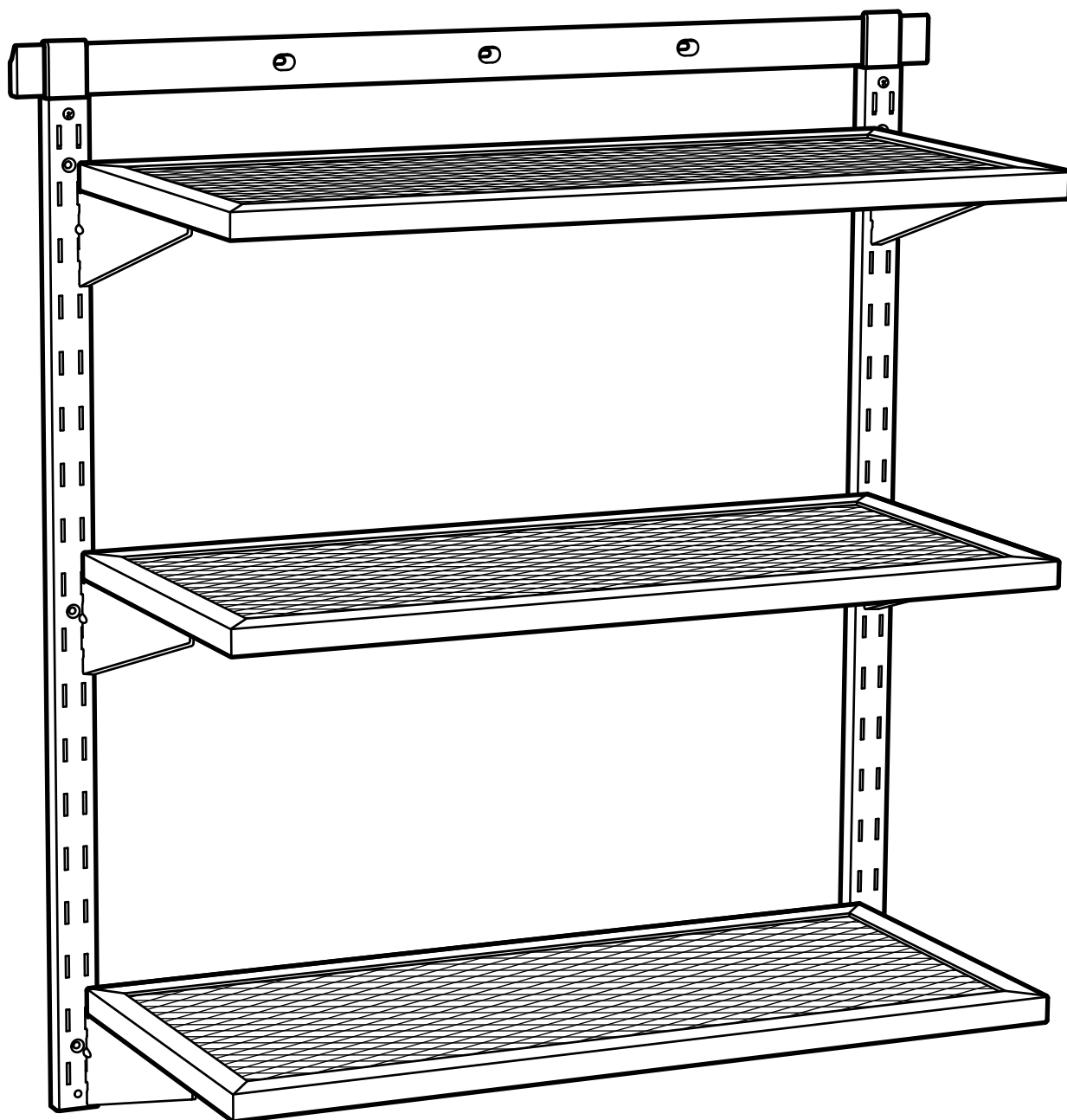

Design and Quality
IKEA of Sweden

ENGLISH

Assembly should be carried out by a qualified person, because wrong assembly may lead to that the furniture will tip over or fall and cause injury or damage. The furniture shall be fixed to a loadbearing part of the wall.

NOTE! Screws or fittings to fix the furniture to the wall are not included. Always choose screws and fittings that are specially suited to the material in your wall and have sufficient holding power. If you are uncertain, contact your local specialised retailer.

DEUTSCH

Fachkundige Montage erforderlich. Unsachgemäße Montage kann zum Kippen oder Umstürzen des Möbels und damit zu Unfällen führen. Das Möbelstück muss an einem tragenden Teil der Wandkonstruktion befestigt werden.

WICHTIG! Schrauben oder Beschläge zur Wandbefestigung sind nicht beige packt. Bitte unbedingt Schrauben/Beschläge entsprechend der Wandbeschaffenheit und mit ausreichender Tragfähigkeit verwenden. Gfs. beim Eisenwarenfachhandel nachfragen.

FRANÇAIS

Le montage doit être effectué par une personne qualifiée. A cause d'un montage mal effectué, le meuble peut basculer ou tomber, et blesser quelqu'un. Le meuble doit être fixé sur une partie du mur résistant aux charges lourdes.

ATTENTION ! Les vis ou ferrures pour fixer le meuble au mur ne sont pas incluses. Choisissez toujours des vis et ferrures adaptées au matériau du mur et qui supportent la charge. En cas de doute, demandez conseil à un vendeur spécialisé.

NEDERLANDS

De montage dient te worden uitgevoerd door een vakbekwaam iemand. Foutieve montage kan ertoe leiden dat het meubel kantelt of omvalt, waardoor er persoonlijk letsel of schade kan ontstaan. Het meubel dient te worden vastgezet in een dragend deel van de muur.

N.B. Exclusief schroeven of bevestigingsbeslag voor wandmontage. Zorg dat je schroeven of bevestigingsbeslag gebruikt dat bestemd is voor de muur waarin het moet worden bevestigd en dat het voldoende draagkracht heeft. Neem bij twijfel contact op met de plaatselijke vakhandel.

DANSK

Monteringen skal udføres af en kvalificeret person, da fejlmontering kan betyde, at møblet/genstanden vælter og laver skade på mennesker eller ting. Møblet skal fastgøres til en bærende del af væggen.

BEMÆRK! Skruer og rawlplugs til montering af møblet på vægen medfølger ikke. Vælg skruer og rawlplugs, der er egnet til vægmaterialet og som har tilstækkelig bærekraft. Hvis du er i tvivl, skal du kontakte en uddannet forhandler.

NORSK

Monteringen skal utføres av en kyndig person, da feilmontering kan føre til at møbelet velter eller faller, og skader noen eller noe. Møbelet skal festes i bærende del av veggen.

SUOMI

Tuotetta koottaessa tulee tarkoin noudata kokoamis- sekä kiinnitysohjeita, sillä väärä kiinnitys voi johtaa huonekalun kaatumiseen tai tippumiseen, ja aiheuttaa näin vammoja ja vahinkoja. Huonekalu tulee kiinnittää seinän kantavaan osaan. HUOMIO! Pakkauksessa ei ole ruuveja huonekalun kiinnittämistä varten. Valitse aina seinämateriaaliin sopivat ruuvit ja tulpat, jotta huonekalu saadaan kiinnitettyä tukevasti seinään. Jos sinulla on kysyttävää kiinnityksestä, ota yhteys paikalliseen rautakauppaan.

SVENSKA

Monteringen ska utföras av kunnig person, då felmontering kan leda till att möbelen tippar eller faller och skadar någon eller något. Möbelen ska fästas i bärande del av väggen.

OBS! Skruvar eller fästbeslag att fästa möbelen i väggen medföljer ej. Tänk på att skruvarna eller fästbeslagen du väljer ska vara avsedda för väggen de ska fästas i, samt ha tillräcklig bärkraft. Är du osäker kontakta din lokala fackhandel.

ČESKY

Montáž by měla provést kvalifikovaná osoba. Nesprávně provedená montáž by mohla způsobit převrnutí nebo pád nábytku a mohlo by dojít k úrazu nebo ke škodě. Tento nábytek upevněte k nosné části stěny.

UPOZORNĚNÍ! Šrouby a spojovací materiál potřebný pro upevnění nábytku ke stěně nejsou součástí balení. Vždy si vyberte takové šrouby a spojovací materiál, které jsou vhodné pro typ vašich stěn. Pokud si nejste s výběrem jisti, obraťte se na specializovaného prodejce.

ESPAÑOL

El montaje debe realizarlo un profesional. Un mal montaje puede provocar que el mueble vuelque o se caiga y cause daños o lesiones. El mueble deberá fijarse a una parte de la pared que pueda de soportar cargas.

¡ATENCIÓN! No se incluyen tornillos ni herrajes para fijar el mueble a la pared. Escoge siempre tornillos y herrajes especialmente adecuados al material de tus paredes y con suficiente poder de sujeción. Si no estás seguro, consulta con tu tienda local especializada.

ITALIANO

Il montaggio deve essere effettuato da una persona qualificata. Se il montaggio non viene eseguito correttamente, il mobile può ribaltarsi o cadere, danneggiando persone o cose. Il mobile deve essere fissato a una parte portante della parete. N.B. Le viti e gli accessori per fissare il mobile alla parete non sono inclusi. Scegli sempre viti e accessori di fissaggio adatti al materiale della tua parete, assicurandoti inoltre che abbiano un potere di tenuta sufficiente. Se hai dei dubbi, rivolgiti a un rivenditore locale specializzato.

MAGYAR

Az összeszerelést csak szakember végezheti; ellenkező esetben a helytelen szerelés következtében a bútor felborulhat és sérüléseket okozhat. A bútor a fal olyan részéhez kell rögzíteni, amely nagy terhet is elbír. FIGYELEM! Csavarok, rögzítőket nem találhatók a csomagban. Mindig olyan csavarokat és rögzítőket használj, amik a fal anyagának megfelelnek, és nagy teherbíró képességgel rendelkeznek. Ha bizonytalan lennél a szerelésben, keresd meg a legközelebbi áruházban dolgozó kollégánkat.

POLSKI

Nieprawidłowy montaż może spowodować przewrócenie się mebla, wywołać zniszczenia oraz niebezpieczeństwo dla osób. Dlatego montaż powierz osobie wykwalifikowanej. Produkt musi zostać przymocowany do fragmentu ściany mogącego utrzymać ciężar. UWAGA! Śruby i elementy mocujące nie są dołączone do zestawu. Pamiętaj, aby zawsze stosować śruby i elementy mocujące odpowiednie do materiału, z którego zbudowana jest ściana, oraz posiadające wystarczającą wytrzymałość. W razie wątpliwości skontaktuj się z najbliższym specjalistą.

PORTUGUÊS

A montagem deverá ser realizada por uma pessoa qualificada, porque uma montagem incorrecta pode provocar a queda do móvel e causar lesões ou estragos. O móvel deve fixar-se numa parte da parede que possa suportar cargas. **ATENÇÃO!** Não se incluem parafusos nem ferragens para fixar o móvel à parede. Escolha sempre parafusos e ferragens especialmente adequados ao material das paredes e com suficiente capacidade de suporte. Se não tiver a certeza, contacte uma loja especializada.

ROMÂNIA

Asamblarea trebuie efectuată de o persoană calificată, pentru că o asamblare greșită ar putea face ca mobila să cadă și să producă răni sau pagube materiale. Mobilierul trebuie fixat pe o parte a peretelui care să poată susține greutatea. **NOTĂ!** Șuruburile sau accesoriile pentru fixare pe perete nu sunt incluse. Acestea trebuie alese întotdeauna în funcție de materialul peretelui și trebuie să aibă suficientă putere de fixare. Dacă ești nesigur, contactează un specialist.

SLOVENSKY

Montáž by mala vykonať kvalifikovaná osoba, pretože v dôsledku nesprávnej montáže by sa nábytok v budúcnosti mohol prevrátiť a spôsobiť zranenia a škody. Nábytok treba upevniť k nosnej stene. **POZOR!** Skrutky a kovania na upevnenie nábytku k stene nie sú súčasťou výrobku. Pri výbere skrutiek a kovaní nezabudnite zohľadniť materiál, z ktorého je stena postavená, aby v nej kovania dobre držali. Ak máte pochybnosti, opýtajte sa v miestnej špecializovanej predajni.

БЪЛГАРСКИ

Монтажът трябва да бъде извършен от специалист, тъй като неправилният монтаж може да доведе до накланяне или падане и да причини нараняване или повреда. Този продукт трябва да бъде прикрепен към носеща част на стената. **ВАЖНО!** Винтове и фитинги за прикрепяне към стената не са осигурени. Винаги избирайте винтове и фитинги, специално съобразени с материала на вашите стени и с нужната здравина. Ако имате въпроси, свържете се със специализиран доставчик.

HRVATSKI

Kvalificirana osoba treba vršiti sastavljanje, jer pogrešno sastavljanje može dovesti do prevrtanja ili pada namještaja te može izazvati ozljede i štetu. Namještaj pričvrstite na nosivi dio zida. **ZAPAMTITE!** Vijci i okovi za pričvršćivanje namještaja na zid nisu uključeni. Odaberite vijke koji odgovaraju vrsti zida i koji imaju dovoljnu nosivost. Ako niste sigurni, kontaktirajte lokalnu specijaliziranu prodavaonicu.

ΕΛΛΗΝΙΚΑ

Η συναρμολόγηση θα πρέπει να πραγματοποιείται από ένα ειδικευμένο άτομο, διότι η μη σωστή συναρμολόγηση μπορεί να οδηγήσει στην ανατροπή ή την πτώση του επίπλου και να προκαλέσει τραυματισμό ή ζημιά. Το έπιπλο θα πρέπει να στερεωθείται σε ένα γερό μέρος του τοίχου. **ΣΗΜΕΙΩΣΗ!** Επιλέγετε πάντα βίδες και εξαρτήματα, τα οποία να είναι τα κατάλληλα για το υλικό του τοίχου σας, και τα οποία να έχουν επαρκή δύναμη συγκράτησης. Εάν δεν είστε βέβαιοι, ελάτε σε επαφή με το ειδικό κατάστημα της περιοχής σας.

РУССКИЙ

Сборка должна производиться специалистом, так как неправильная сборка может привести к опрокидыванию мебели, повлечь за собой ущерб или телесные повреждения. Мебель должна крепиться к несущей части стены. **ВНИМАНИЕ!** Шурупы или крепления для фиксации мебели на стене не прилагаются. Выбирайте шурупы и крепления, которые подходят к материалу Ваших стен и которые обладают достаточной несущей способностью. В случае каких-либо сомнений обратитесь в местный специализированный магазин.

SRPSKI

Sastavljanje treba poveriti stručnoj osobi, jer pogrešno sastavljen nameštaj može pasti i uzrokovati povredu ili oštećenje. Nameštaj treba pričvrstiti na noseće zidove. **PAŽNJA!** Tiplovi za pričvršćivanje na zid nisu dati. Uvek odabratite tiplove prilagođene vrsti zida i dovoljne nosivosti. Ako ste u nedoumici, obratite se specijalizovanim dobavljačima radi uputstva o odgovarajućim tiplovima.

SLOVENŠČINA

Izdelek naj sestavlja za to usposobljena oseba, saj se lahko nepravilno sestavljeno pohištvo prevrne ali zruši in povzroči telesno poškodbo ali materialno škodo. Pohištvo pritrdite na nosilni del zidu. **POZOR!** Okovje ali vijaki za pritrdjevanje pohištva na steno niso priloženi. Izberite take vijake in zidne vložke, ki ustrezajo sestavi vašega zidu in imajo primerno nosilno moč. Če niste prepričani, se obrnite na najbližjega specializiranega prodajalca.

TÜRKÇE

Yanlış montaj mobilyanın devrilip düşmesine ve bundan dolayı da yaralanmalara ve hasara yol açabilir bu yüzden montaj yetkili bir kişi tarafından yapılmalıdır. Mobilya, duvarın taşıyıcı kolonuna sabitlenmelidir. **NOT!** Duvar bağlantı parçaları ve vidalar dahil değildir. Duvar yapı malzemenize ve taşıma kapasitesine uygun bağlantı parçaları kullanınız. Tereddüt ettiğiniz konuda bir uzmana danışabilirsiniz.

Українська

Складати меблі має фахівець, оскільки неправильне складання може призвести до перекидання або падіння меблів, спричинити пошкодження речей і травм. Меблі мають кріпитися до несучих поверхонь стіни. **УВАГА!** Шурупы або арматура для кріплення меблів до стіни не додаються. Завжди вибирайте шурупы та арматуру, які підходять матеріалу Вашої стіни і мають відповідну несучу здатність. Якщо ви сумніваєтесь, зверніться до місцевих фахівців.

ҚАЗАҚ

Жиһазды тек мамандандырылған адам жинауы тиіс, оның дұрыс құрастырылмаған кездегі аударылып кету мүмкіндігі дене жарақатына әкеп соғатын түрлі жағдайлар туғызады. Жиһаз қабырғаның тіреуіш бөлігінде орнатылуы керек. **НАЗАРЫҢЫЗ!** Бұл жинаққа бұрамалар мен фитингтер қосылмаған, әрдайым тек Сіздің қабырғаныңызың материалына сәйкес бұрамалар мен фитингтерді қолданыңыз. Таңдау барысында күмән туса, арнайы мамандандырылған жергілікті дүкеннен сұрап біліңіз.

中文

组装应由专业人员进行。这是因为错误的组装可能会导致家具翻倒或掉落，造成伤害或损害。应将家具固定在墙上的承重部位。注意！用来将家具固定在墙上的螺钉和固定件不在内。必须选择您的墙壁材料专用和具有足够承重力的螺钉和固定件。如果您不清楚，请与您所在地专业零售商联系。

繁中

應由專業人員進行安裝，因為錯誤的組裝會導致傢俱倒塌或掉落，造成損傷。傢俱應固定在牆面可負重的結構上。注意！將傢俱固定於牆面的螺絲或配件不附帶在產品內。一定要選擇適合牆面材質的螺絲及配件。如果不確定的話，請聯絡專業人員。

日本語

組み立ては説明書をよくお読みになり、指示を正しく理解して組み立てられる方が行ってください。指示通りの組み立てがされていない場合には、家具などの転倒や落下等によりケガや破損につながる危険があります。この家具は壁の耐荷重性が高い部分を選んで取り付けてください。

注意！壁や天井に取り付けるためのネジやネジ固定具は含まれていません。必ず壁や天井の材質に合わせ、十分強度を維持できるネジやネジ固定具を使用してください。ご不明な点は、お近くの専門店にご相談ください。

BAHASA MALAYSIA

Pemasangan perlu dilakukan oleh orang yang berkelayakan kerana pemasangan yang salah mungkin akan menyebabkan perabot rebah atau jatuh dan boleh menyebabkan kecederaan dan kerosakan. Perabot boleh dipasang pada bahagian yang boleh menahan beban di dinding. NOTA! Skru atau pelengkap untuk memasang perabot ke dinding tidak disertakan. Sentiasa pilih skru dan pelengkap yang paling sesuai dengan bahan binaan dinding dan mempunyai kuasa menahan yang mencukupi. Jika anda tidak pasti, hubungi wakil penjual khusus di kawasan anda.

عربي

يجب تنفيذ التجميع من قبل شخص مؤهل، لأن التجميع الخاطئ قد يؤدي إلى أن الأثاث سينقلب أو يقع و يسبب جرحاً أو ضرراً. على الأثاث أن يثبت إلى جزء من الحائط يحمل الحمولة. ملاحظة! البراغي أو التركيبات لتثبيت الأثاث إلى الحائط ليست متضمنة. اختر دائماً البراغي و التركيبات التي تتلاءم خصوصاً إلى المادة في حائطك و لديها قدرة تحمل كافية. إذا أنت غير متأكد، اتصل بمتك المحلي المتخصص.

ไทย

การประกอบชิ้นส่วนต่างๆ ควรทำโดยผู้ที่มีความชำนาญ เพราะการประกอบผิดพลาดอาจทำให้เฟอร์นิเจอร์เอียงหรือหล่นลงมา และทำให้เกิดความเสียหายหรือการบาดเจ็บได้ จึงจำเป็นต้องยึดเฟอร์นิเจอร์ไว้กับส่วนรับน้ำหนักของผนัง
หมายเหตุ! ตะปูเกลียวและอุปกรณ์ยึดที่ใช้ในการยึดเฟอร์นิเจอร์เข้ากับผนังไม่ได้แนบมาพร้อมกัน ให้คุณเลือกใช้ตะปูเกลียวและอุปกรณ์ยึดที่ □
เหมาะกับวัสดุผนังของบ้าน และมีแรงยึดเกาะมากเพียงพอ หากคุณไม่แน่ใจในการเลือกซื้อโปรดติดต่อร้านค้าปลีกใกล้บ้าน

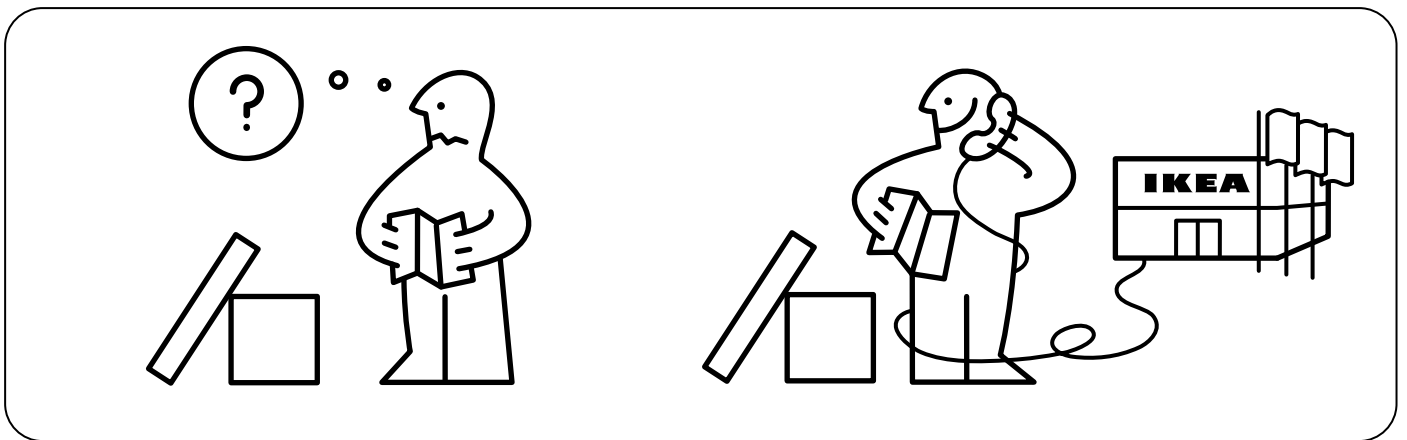
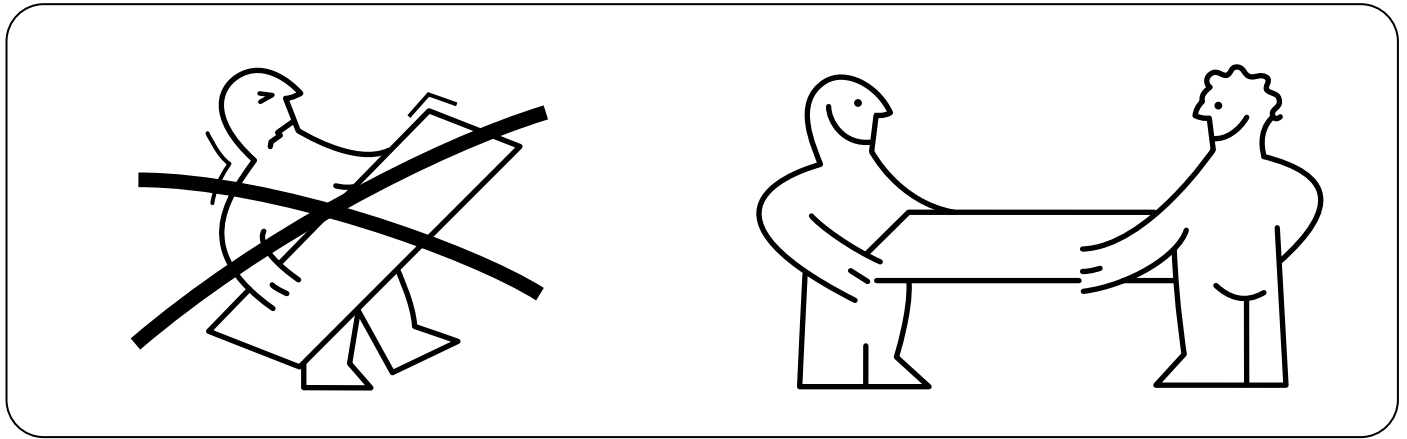
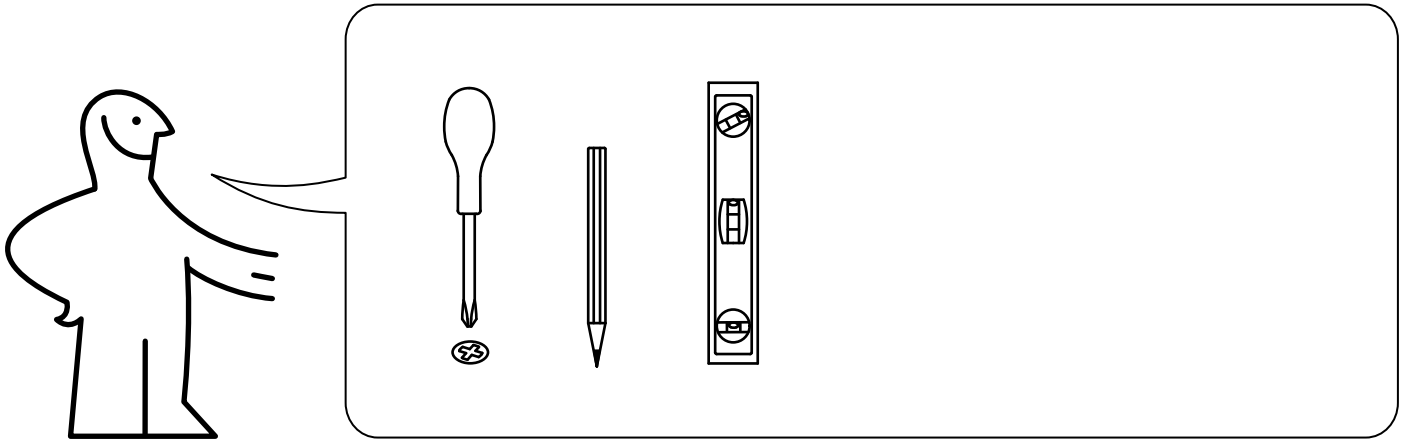

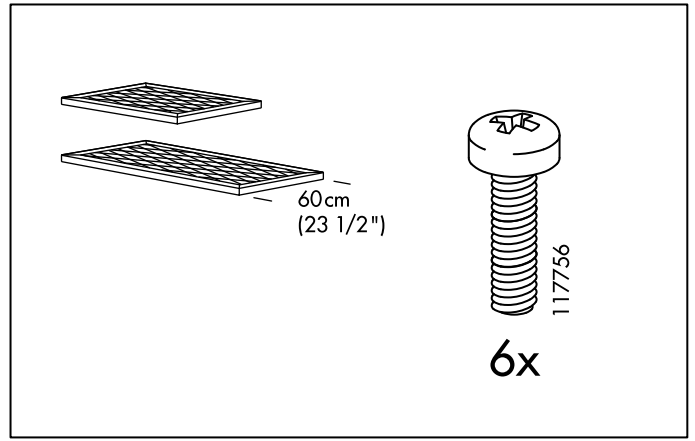
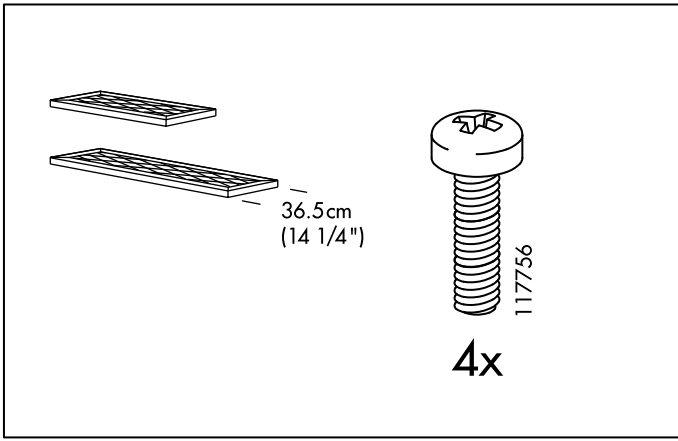

1

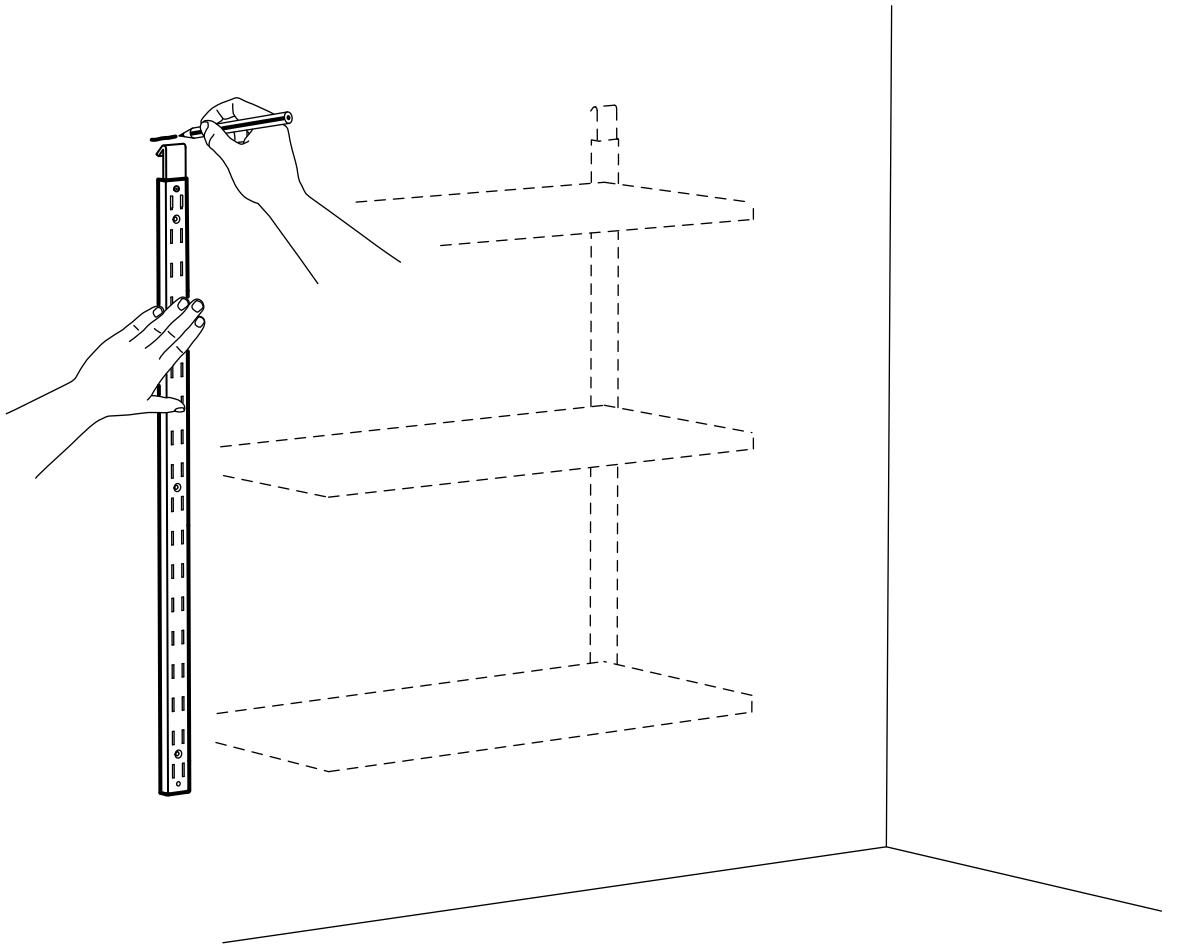

2

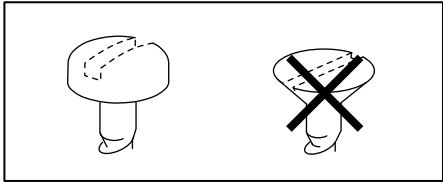
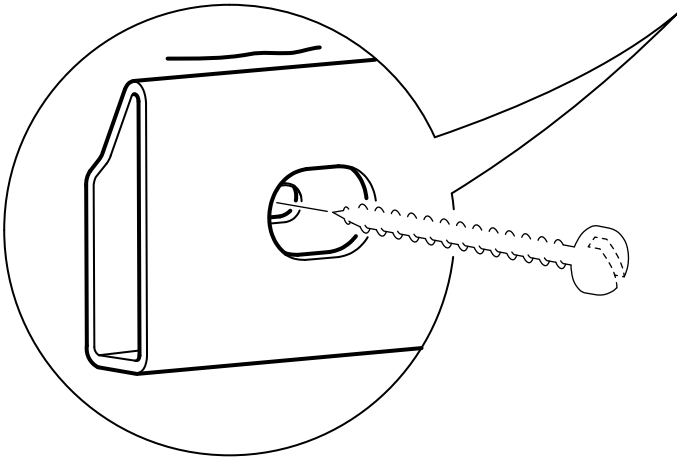
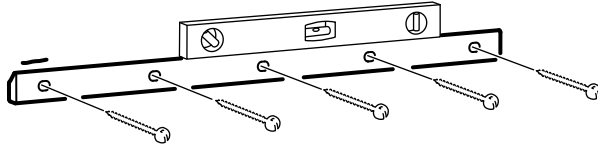

3

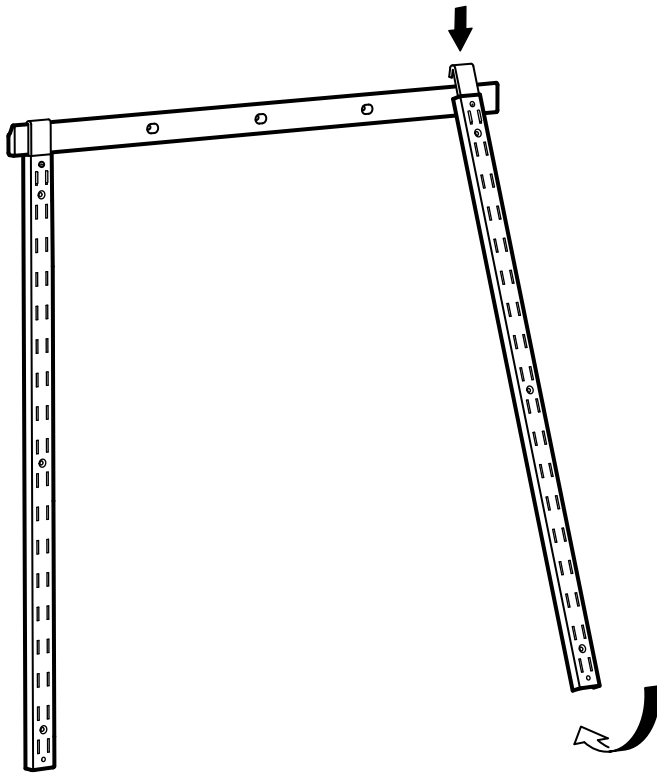

4

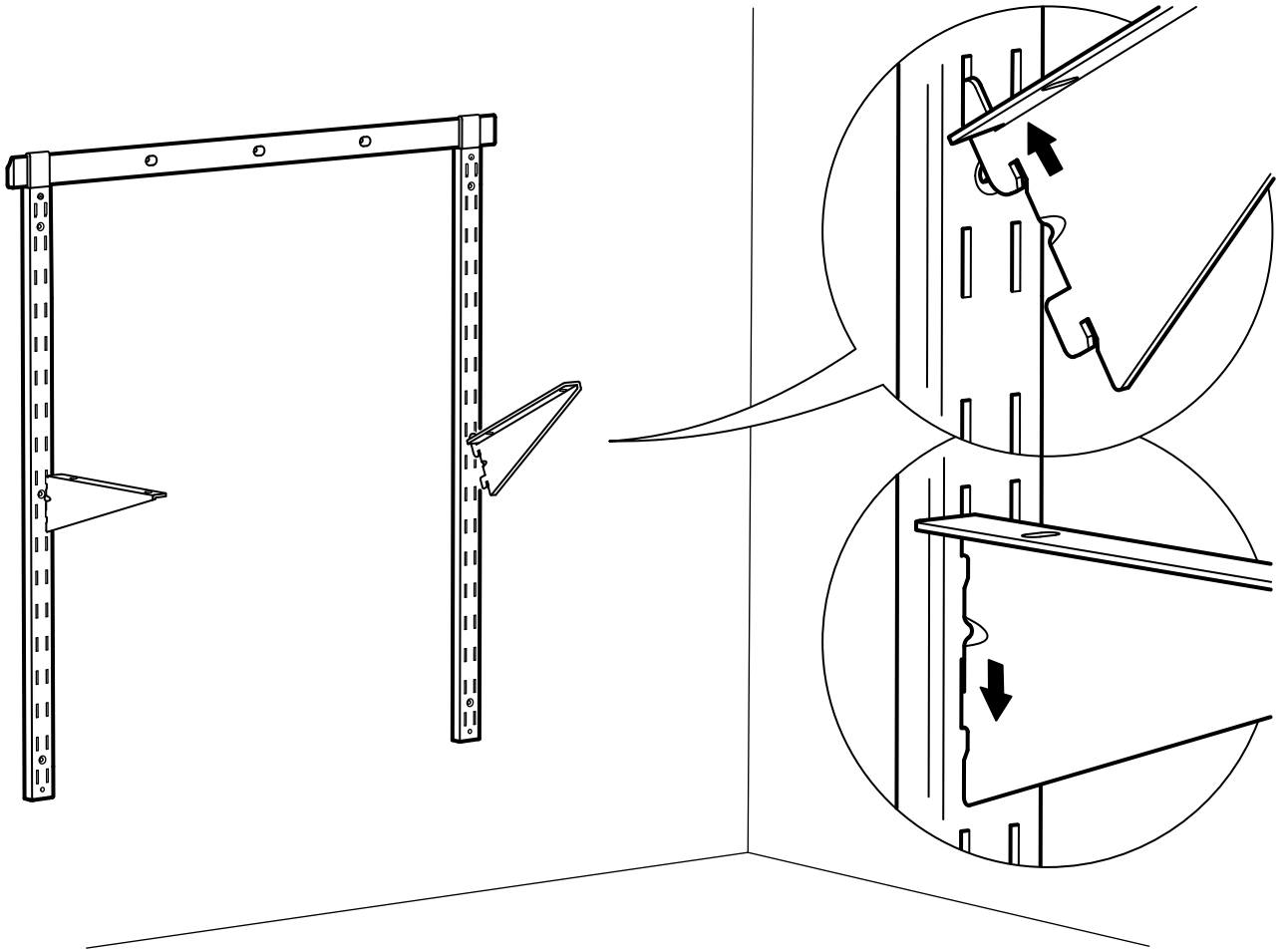

5

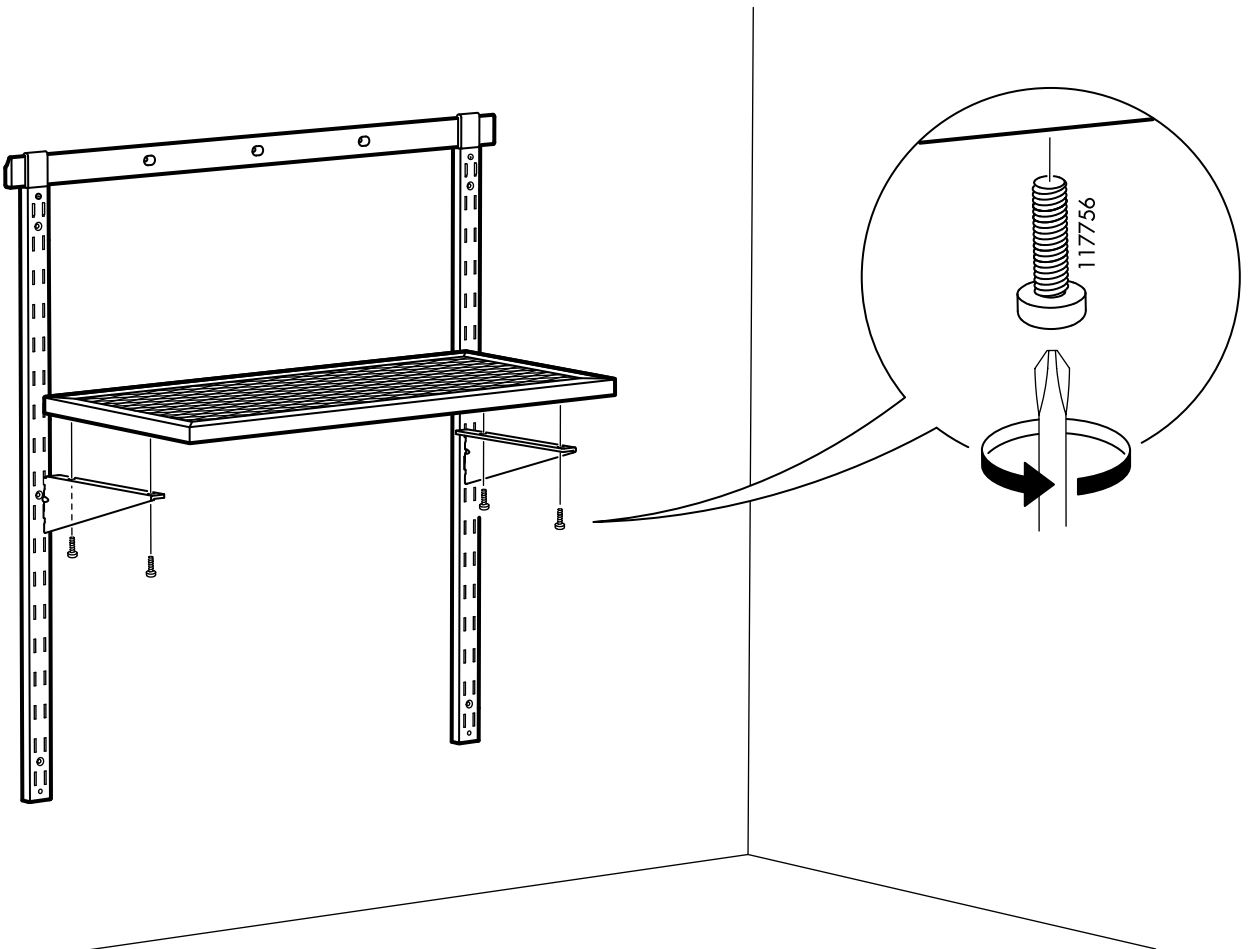

6

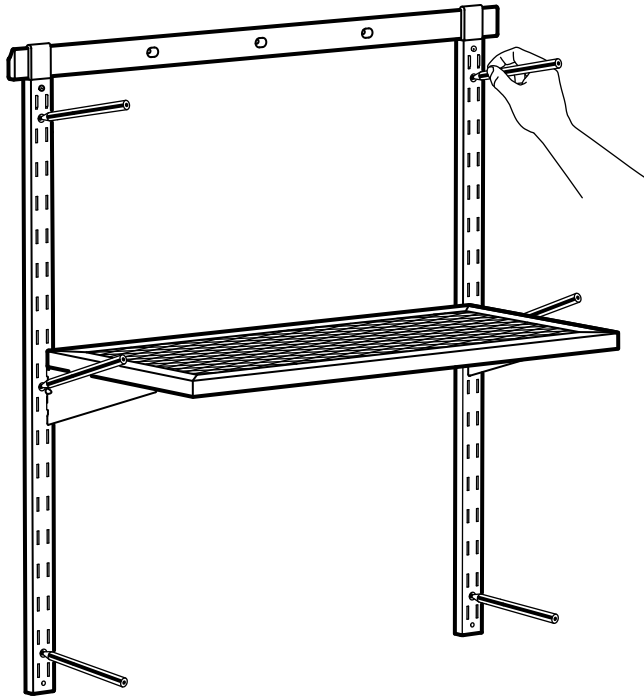

7

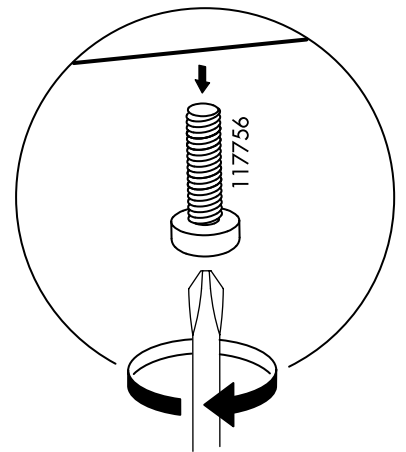
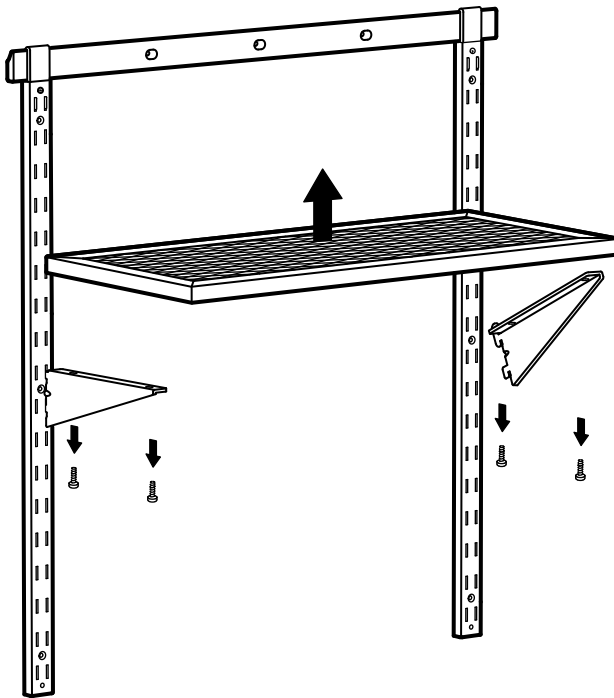

8

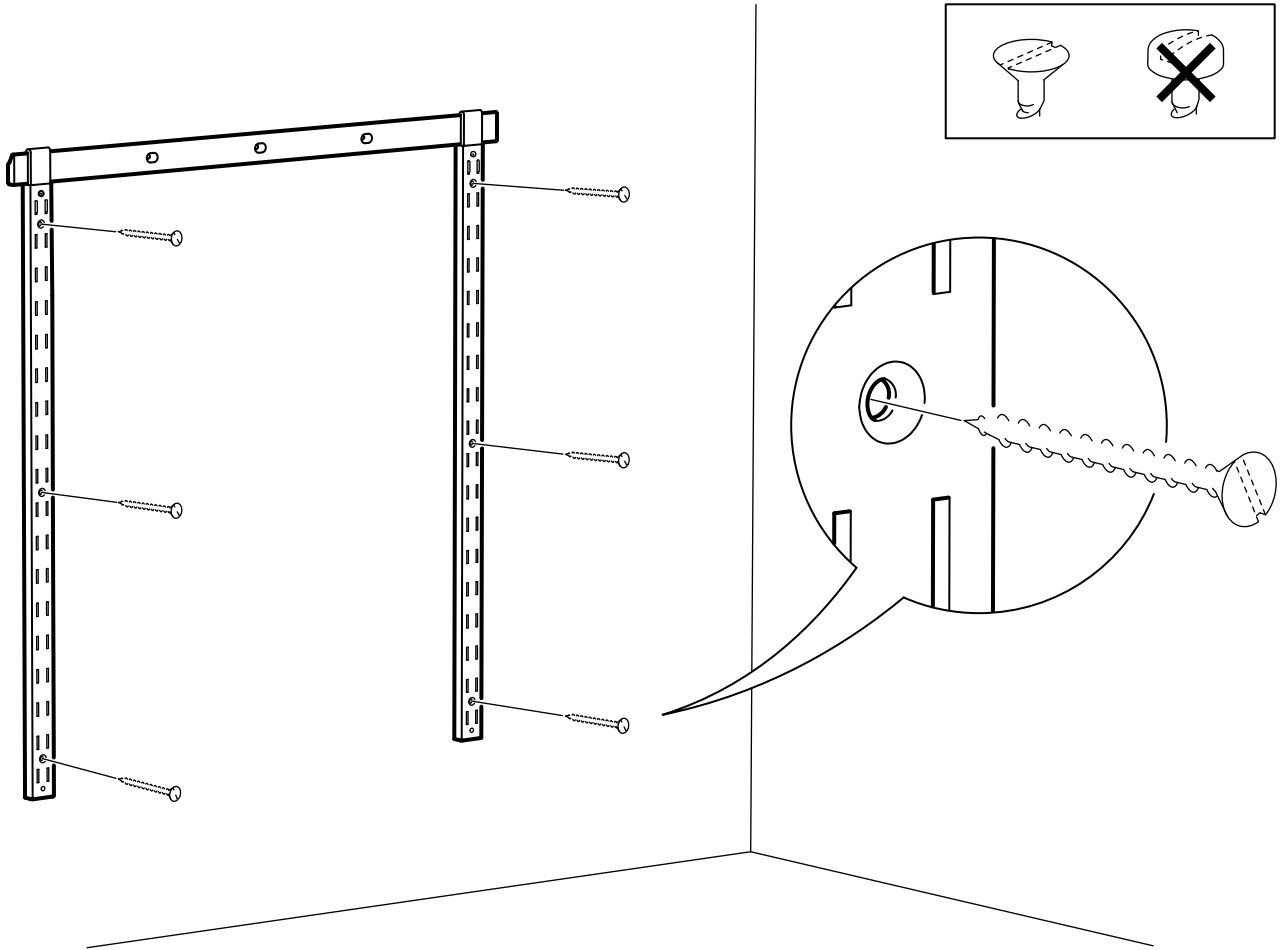

9

