

BRODER

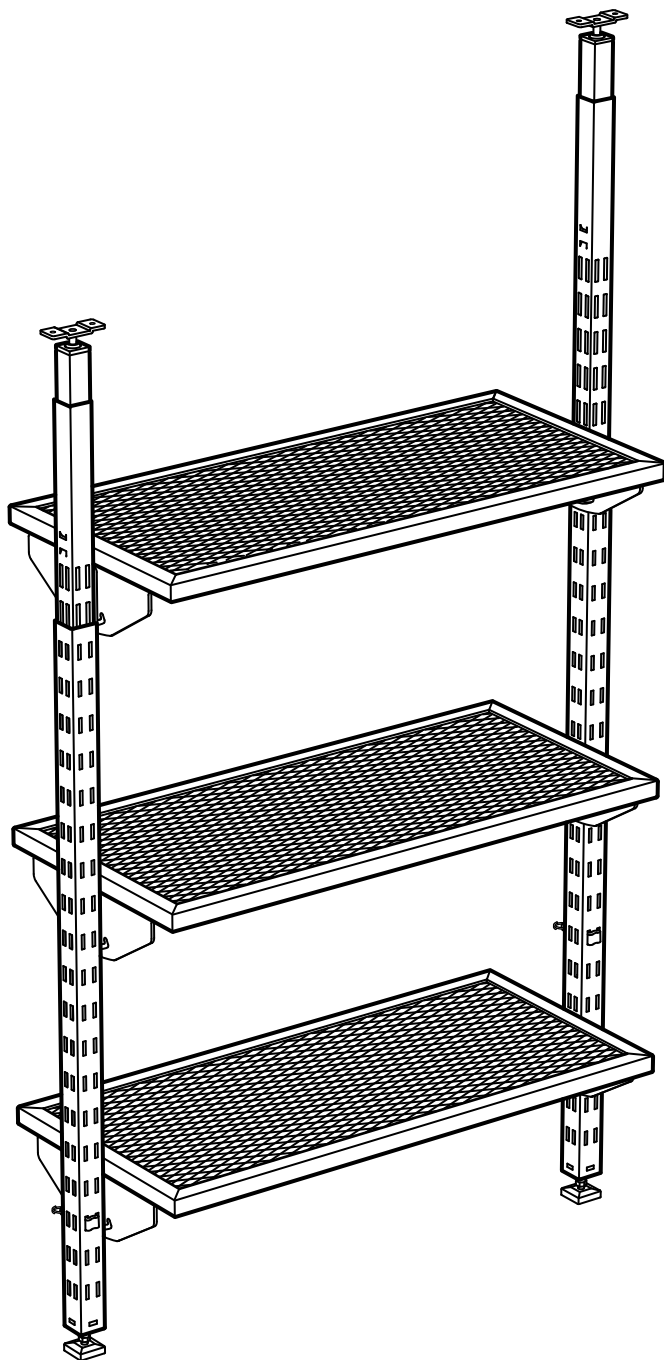

Design and Quality
IKEA of Sweden

ENGLISH

Assembly is to be carried out by a qualified person, because wrong assembly may lead to that the furniture/object will topple over or fall and cause injury or damage. The ceiling fitting shall be fixed to a load-bearing part of the ceiling. NOTE! Screws and fixtures for fixing the furniture/object to the ceiling are not included. Choose screws and fixtures which are suited to the ceiling material and have sufficient holding power. If you are uncertain, contact your local specialised dealer.

DEUTSCH

Fachkundige Montage erforderlich. Unsachgemäße Montage kann zum Kippen oder Umstürzen des Produkts und damit zu Unfällen führen. Die Deckenbefestigung muss an tragenden Deckenteilen angebracht werden.

WICHTIG! Schrauben oder Beschläge zur Deckenbefestigung sind nicht beige packt. Bitte unbedingt Schrauben/Beschläge entsprechend der Deckenbeschaffenheit und mit ausreichender Tragfähigkeit verwenden. Gfs. beim Eisenwarenfachhandel nachfragen.

FRANÇAIS

Le montage doit être effectué par une personne compétente. Un montage erroné peut faire basculer ou tomber le meuble/l'objet et risque de blesser quelqu'un ou d'endommager un objet. La fixation doit être bien fixé dans une partie porteuse du plafond.

Attention ! Les vis ou ferrures de fixation pour fixer l'objet au plafond, ne sont pas incluses. Veuillez à choisir des vis/ferrures adaptées au support et ayant une force portante suffisante. En cas de doute, adressez-vous à un magasin de bricolage.

NEDERLANDS

De montage dient te worden uitgevoerd door een kundig iemand aangezien verkeerde montage ertoe kan leiden dat het meubel/voorwerp kantelt of omvalt en schade/letsel aanricht. De plafondbevestiging dient te worden bevestigd in een dragend deel van het plafond.

N.B. Excl. schroeven of beslag om het meubel/voorwerp aan het plafond te bevestigen. Zorg dat de schroeven of het beslag dat je gebruikt geschikt is voor het plafond waar het in bevestigd wordt en voldoende draagkracht heeft. Neem bij twijfel contact op met de vakhandel.

DANSK

Monteringen skal udføres af en kvalificeret person, da fejlmontering kan betyde, at møblet/genstanden vælter og laver skade på mennesker eller ting. Loftbeslaget skal fastgøres til en bærende del af loftet. BE-MÆRK! Skruer og rawlplugs til monteringen af møblet/genstanden på loftet medfølger ikke. Vælg skruer og rawlplugs, der er egnet til loftsmaterialet og som har tilstrækkelig bærekraft. Hvis du er i tvivl, skal du kontakte en uddannet forhandler.

NORSK

Montering skal utføres av en kvalifisert person, da feilmontering kan føre til at møblet/objektet vil tippe eller falle ned og forårsake skade. Takmonteringen skal festes til en bærende del av taket.

SUOMI

Ainoastaan ammattitaitoinen henkilö saa asentaa tuotteen, sillä vääränlainen asennustapa saattaa aiheuttaa sen, että huonekalu kaatuu/tippuu, jolloin ihmiset tai omaisuus saattavat vahingoittua. Katokiinnikke on kiinnitettävä katon kantavaan rakenteeseen.

HUOM! Pakkauksessa ei ole ruuveja tai kiinnitystarvikkeita kalusteen/esineen kattokiinnitystä varten. Valitse kyseiseen kattomateriaaliin sopivat ruuvit ja kiinnitystarvikkeet, jotka kestävät tarvittavaa painoa. Kysy tarvittaessa neuvoa asian-tuntijalta.

SVENSKA

Monteringen ska utföras av kunnig person, då felmontering kan leda till att möbeln/föremålet tippas eller faller och skadar någon eller något. Takfästet ska fästas vid bärande del av taket.

OBS! Skruvar eller fästbeslag att fästa möbeln/föremålet i taket medföljer ej. Tänk på att skruvarna eller fästbeslagen du väljer ska vara avsedda för taket de ska fästas i, samt ha tillräcklig bärkraft. Är du osäker kontakta din lokala fackhandel.

ČESKY

Montáž musí provést kvalifikovaná osoba, neboť nesprávná montáž může vést k převrácení nebo pádu nábytku/předmětu a způsobit zranění nebo škodu. Stropní kování je třeba připevnit k nosné části stropu.

POZNÁMKA! Šrouby a příslušenství k připevnění nábytku/předmětu ke stěně či stropu nejsou součástí balení. Vyberte si vhodné šrouby a příslušenství podle typu materiálu, z něhož je váš strop nebo stěny. Šrouby a příslušenství musí mít dostatečnou nosnost. Pokud si nejste s výběrem jisti, obraťte se na specializovaného prodejce.

ESPAÑOL

El montaje debe ser realizado por un profesional, porque un montaje defectuoso puede provocar que el mueble/objeto se derrumbe o caiga causando daños y lesiones. El herraje del techo debe ser instalado a un punto de carga del techo. ¡ATENCIÓN! No se incluyen tornillos ni herrajes para fijar el mueble/objeto al techo. Elige tornillos y herrajes adecuados para el material del techo y que tengan la suficiente capacidad de carga. Si no estás seguro, consulta con un especialista.

ITALIANO

Il montaggio deve essere effettuato da una persona qualificata. Se il montaggio non viene eseguito correttamente, il prodotto può ribaltarsi o cadere, danneggiando persone o cose. Gli accessori per il montaggio al soffitto devono essere fissati a una parte portante del soffitto.

N.B. Le viti e gli accessori per fissare il prodotto al soffitto non sono inclusi. Scegli viti e accessori di fissaggio adatti al materiale del soffitto in questione, assicurandoti inoltre che abbiano un potere di tenuta sufficiente. Se hai dei dubbi, rivolgiti a un rivenditore locale specializzato.

MAGYAR

A szerelés mindenképpen szakember végezze, mert a helytelen szerelés (pl. leesik a bútor, eltörik) sérüléseket okozhat. A plafonra való rögzítést minden esetben a plafon legerhelhetőbb részére kell tenni. Figyelem: A csavarhúzó és egyéb szereléshez szükséges szerszámok nincsenek a termék mellett. Olyan szerszámokat válassz amelyek megfelelőek a biztonságos rögzítéshez. Ha bizonytalan vagy, kérdezz meg egy szakembert!

POLSKI

Montaż powinien przeprowadzać wykwalifikowaną osobę. Niewłaściwe złożenie może spowodować przewrócenie się mebla i w konsekwencji powstanie urazów fizycznych. Mocowania sufitowe powinny być przytwierdzone do części nośnej sufitu.

UWAGA! Śruby do mocowania mebli do sufitu nie są częścią zestawu. Wybierz typ mocowań odpowiedni do rodzaju Twojego sufitu i o wystarczającym udźwigu. Jeśli nie jesteś pewien jakie wybrać, poradź się lokalnego specjalisty.

PORTUGUÊS

A montagem deve ser feita por uma pessoa qualificada, pois uma montagem incorrecta pode causar a oscilação ou a queda do móvel/objecto e provocar danos ou ferimentos. A ferragem para o tecto deve ser fixada a uma zona do tecto mais resistente.

ATENÇÃO! Os parafusos e as ferragens para fixarem o móvel/objecto ao tecto não estão incluídos. Escolha parafusos e ferragens próprios para o material do tecto e que tenham uma suficiente capacidade de carga. Se tiver dúvidas, contacte o seu fornecedor especializado.

ROMÂNIA

Se recomandă ca montarea să fie realizată de o persoană calificată; asamblarea greșită poate determina desprinderea mobilierului, deteriorarea lui și chiar producerea de accidente. Monteați accesoriul pentru fixarea pe plafon pe o parte a plafonului rezistentă la greutate.

NOTĂ! Șuruburile și armăturile pentru fixarea mobilei/obiectului pe plafon nu sunt incluse. Alege șuruburi și armături în funcție de materialul din care e construit plafonul și de puterea lui de susținere. Contactează dealerul tău local pentru consiliere.

SLOVENSKY

Montáž musí byť prevedená kvalifikovanou osobou, pretože zlá montáž môže viesť k prevráteniu alebo pádu nábytku a spôsobiť zranenie alebo škodu. Stropné uchytenie treba pripevniť k nosnej časti stropu.

UPOZORNENIE! Skrutky a príslušenstvo na pripevnenie nábytku/objektu na strop nie sú v balení. Vyberte si skrutky a príslušenstvo, ktoré sú vhodné pre daný materiál stropu a majú dostatočnú nosnosť. Ak si nie ste istí, kontaktujte špecializovaného predajcu.

БЪЛГАРСКИ

Монтажът трябва да бъде извършен от специалист, тъй като неправилният монтаж може да доведе до преобръщане или падане и да причини нараняване или повреда. Таванните фитинги трябва да бъдат прикрепени към носеща част на тавана.

ВАЖНО! Винтове и закрепващи елементи за монтиране към тавана не са осигурени. Изберете винтове и прикрепващи елементи, специално съобразени с материала на вашия таван, и с нужната здравина. Ако имате въпроси, свържете се с местен специализиран доставчик.

HRVATSKI

Kvalificirana osoba treba vršiti sastavljanje, jer pogrešno sastavljanje dovesti do prevrtanja ili pada namještaja/predmeta i može izazvati ozljede i štetu. Stropni okovi će se pričvrstiti na nosivi dio stropa. **ZAPAMTITE!** Vijci i okovi za pričvršćivanje namještaja/predmeta na strop nisu uključeni. Odaberite vijke koji odgovaraju vrsti stropa i koji imaju dovoljnu nosivost. Ako niste sigurni, kontaktirajte svoju lokalnu specijaliziranu prodavaonicu.

ΕΛΛΗΝΙΚΑ

Η συναρμολόγηση θα πρέπει να πραγματοποιείται από ένα ειδικευμένο άτομο, διότι στην περίπτωση μη σωστής συναρμολόγησης το έπιπλο/αντικείμενο μπορεί να αναποδογυρίσει ή να πέσει και να προκαλέσει τραυματισμό ή ζημιά. Το εξάρτημα για το ταβάνι θα πρέπει να στερεωθεί σε ένα μέρος του ταβανιού που αντέχει σε βάρος.

ΣΗΜΕΙΩΣΗ! Οι βίδες και τα εξαρτήματα για την στερέωση του επίπλου/αντικείμενου στο ταβάνι δεν περιλαμβάνονται. Επιλέξτε βίδες και εξαρτήματα στερέωσης τα οποία να είναι τα κατάλληλα για το υλικό του ταβανιού. Εάν δεν είστε βέβαιοι, ελάτε σε επαφή με το ειδικό κατάστημα της περιοχής σας.

РУССКИЙ

Сборка должна производиться специалистом, так как неправильная сборка может привести к опрокидыванию мебели, что может повлечь за собой ущерб или телесные повреждения. Потолочное крепление должно быть закреплено на несущей части потолка. **ВНИМАНИЕ!** Шурупы и крепления для фиксации мебели/предметов на потолке не прилагаются. Выбирайте шурупы/крепления, которые подходят для данного потолка и обладают достаточной несущей способностью. В случае каких-либо сомнений обратитесь в местный специализированный магазин.

SRPSKI

Sastavljanje treba poveriti stručnoj osobi, jer pogrešno sastavljen nameštaj/predmet može pasti i uzrokovati povredu ili oštećenje. Treba pričvrstiti na predviđeno mesto na tavanici. **PAŽNJA!** Šrafovi i matice/tiplovi za pričvršćivanje na tavanicu nisu dati. Odaberite šrafove i matice/tiplove odgovarajuće nosivosti i prilagođene vrsti tavanice. Ukoliko ste u nedoumici, obratite se specijalizovanom lokalnom dobavljaču.

SLOVENŠČINA

Izdelek naj sestavlja za to usposobljena oseba, saj se lahko nepravilno sestavlja - no pohišstvo/predmet prevrne ali zruši in povzroči telesno poškodbo ali materialno škodo. Stropno okovje naj bo pritrjeno na nosilni del stropa. **POZOR!** Vijaki in zidni vložki za pritrjevanje pohišstva/predmetov na strop niso priloženi. Izberite take vijake in zidne vložke, ki ustrezajo sestavi vašega stropa in imajo primerno nosilno moč. Če niste prepričani, se obrnite na najbližjega specializiranega prodajalca.

TÜRKÇE

Montaj, yetkili bir kişi tarafından yapılmalıdır. Yanlış montaj mobilyanın düşmesine ve yaralanma veya hasara yol açabilir. Tavan bağlantıları, tavanın ağırlığa dayanıklı kısmına monte edilmelidir. **NOT!** Mobilya/ eşyayı tavana monte etmek için gerekli vida ve parçalar dahil değildir. Tavan yapı malzemesine uygun ve yeterli taşıma gücüne sahip vida ve parçaları kullanın. Emin değilseniz, ilgili araç-gereçleri satan dükkanlara başvurunuz.

Українська

Складати меблі має фахівець, оскільки неправильне складання може призвести до перекидання меблів/предмету і спричинити пошкодження речей і травми. Стелю кріплення має бути закріплена на несучій частині стелі. **УВАГА!** Кріплення та шурупи для фіксації меблів/предметів до стелі не додаються. Вибирайте кріплення та шурупи, які відповідають матеріалу і несучій здатності стелі. Якщо Ви сумніваєтеся, зверніться до місцевої спеціалізованої крамниці.

ҚАЗАҚ

Жиһазды ересек адам ғана жинауы тиіс, оның дұрыс құрастырылмаған кездегі аударылып кету мүмкіндігі зақым немесе дене жарақатына алып келетін түрлі жағдайлар туғызады. Төбе бекітіші төбенің ұстаушы бөлігінде бекітілуі қажет.

НАЗАРЫҢЫЗҒА! Жиһазды/бұйымды төбеге қондыру бұрамалары/бекітпелері қоса берілмейді. Төбе материалына сәйкес ұстау қасиеті жеткілікті бұрамаларды/бекітпелерді таңдаңыз. Күмәнданған жағдайда арнайы мамандандырылған жергілікті дүкеннен сұрап біліңіз.

中文

家具安装应由专业人员进行，错误安装将可能导致家具件倾倒、造成人身伤害或物品损坏。屋顶安装部位应具有相当承重力。

注意! 本产品不含用于固定安装家具的安装螺钉和安装件。务必根据屋顶安装面材质，选择适用的安装螺钉和安装件，使其具有足够承重量。如有疑问，请向有关专业零售店咨询。

繁中

安裝須由專業人員操作，因為錯誤的組裝可能導致物件倒塌或掉落，造成傷害。與天花板連接處應在可負重的結構上。

注意! 固定天花板的螺絲不包含在內。選擇適合天花板材質的螺絲及配件。如果不確定的話，請聯絡專業人員。

日本語

組み立ては説明書をよくお読みになり、指示を正しく理解して組み立てられる方が行ってください。指示通りの組み立てがされていない場合には、家具の転倒や落下等によりケガや破損につながる危険があります。天井の固定具は、十分に重量を支えることのできる部分に取り付けてください。

注意! 家具などを天井に固定するためのネジや固定具は含まれていません。壁や天井の材質に合わせて、十分強度を維持できるネジや固定具を選んでください。ご不明な点がございましたら、お近くの専門店にご相談ください。

BAHASA MALAYSIA

Pemasangan perlu dilakukan oleh orang yang berkelayakan, kerana pemasangan yang salah akan menyebabkan perabot/objek akan rebah atau jatuh dan menyebabkan kecederaan dan kerosakan. Kemasan siling perlu dipasang ke bahagian siling yang mampu menanggung beban berat.

NOTA! Skru dan alat untuk pemasangan perabot/objek ke siling tidak disertakan. Pilih skru dan alat yang sesuai dengan bahan binaan siling dan mempunyai kuasa mengampu beban. Jika anda tidak pasti, hubungi wakil penjual khusus di kawasan anda.

عربي

يجب على التجميع أن يتم من قبل شخص مؤهل، لأن التجميع الخاطيء قد يؤدي بالزناث /الغرض إلى الانقلاب أو الوقوع و التسبب بالجروح أو الضرر. يجب على تركيب السقف أن تثبت إلى جزء من السقف يتحمل الحمولة.

ملاحظة! البراغي و الزناث لتثبيت الزناث / الغرض على السقف ليسوا متضمنين. اختر البراغي أو الزناث الذي يتلائم مع مادة السقف و لديه طاقة تحمل كافية. إذا كنت غير متأكد، إتصل بتاجر المحلي المتخصص.

ไทย

การประกอบชิ้นส่วนต่างๆควรทำโดยช่างผู้ชำนาญ

เพราะการประกอบชิ้นส่วนผิดพลาดอาจทำ-

ให้เฟอร์นิเจอร์/สิ่งของอื่น ๆ ล้มลง และทำ-

ให้เกิดความเสียหายหรือการบาดเจ็บตามมา

ส่วนประกอบของเพดานควรได้รับการติดตั้งให้เข้า-

กับส่วนรับน้ำหนักของเพดาน

หมายเหตุ! ตะปูเกลียวและอุปกรณ์-

ยึดที่ใช้ในการยึดเฟอร์นิเจอร์/สิ่งของ-

อื่นๆเข้ากับเพดานไม่ได้แนบมาพร้อมกัน

ให้ท่านเลือกใช้ตะปูเกลียวและอุปกรณ์ยึดที่ □

เหมาะสมกับวัสดุเพดานและมีแรงยึดเกาะที่มาก-

เพียงพอ หากท่านไม่แน่ใจ โปรดติดต่อตัวแทน-

จำหน่ายผู้มีความชำนาญงานในท้องถิ่นของท่าน

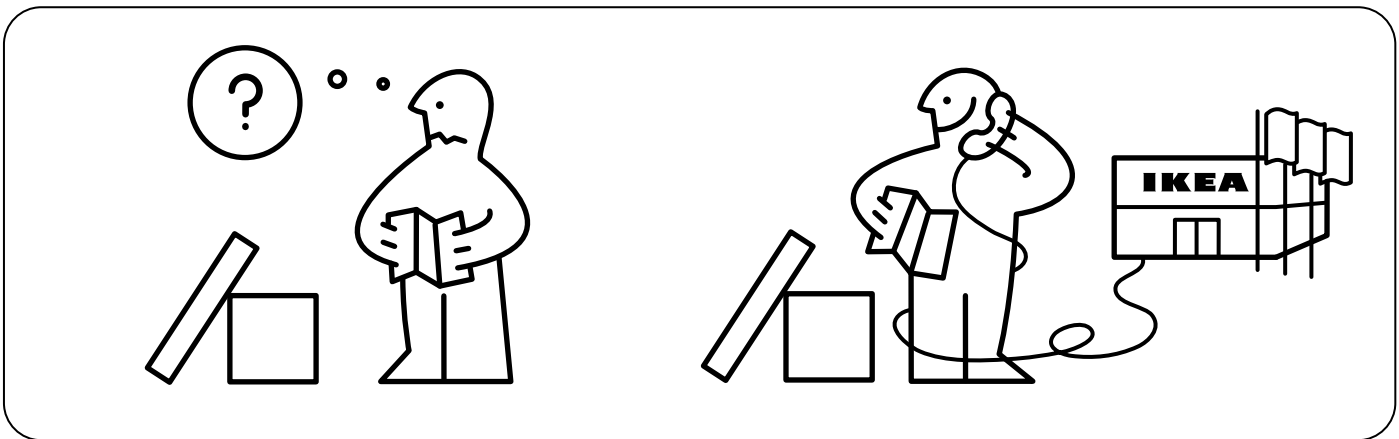
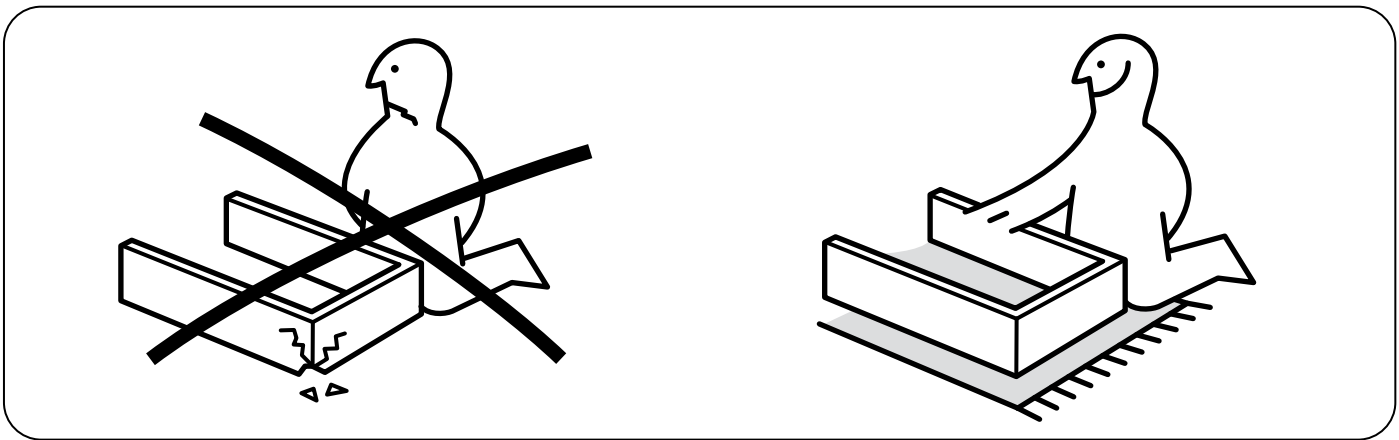
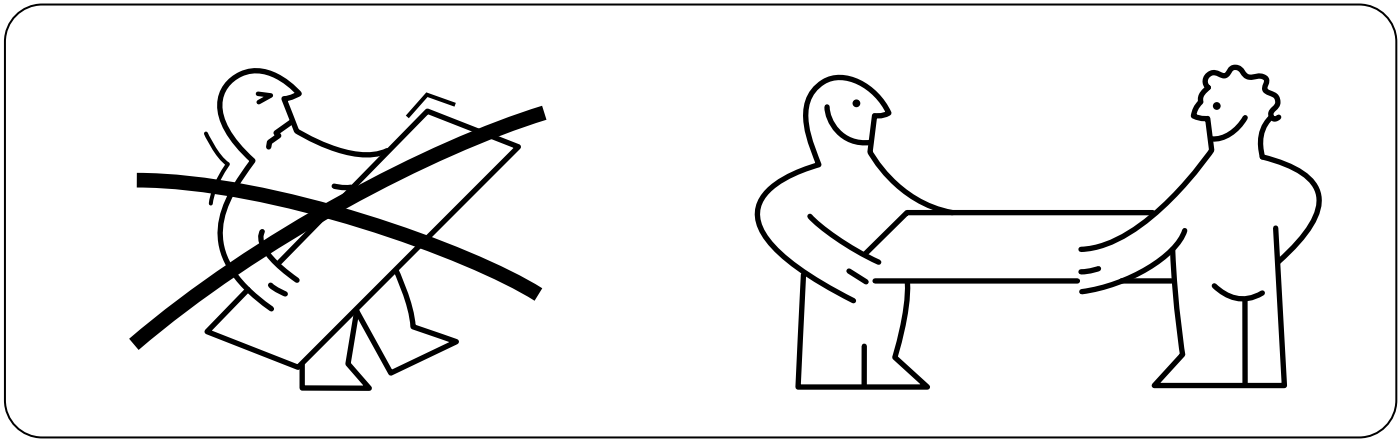
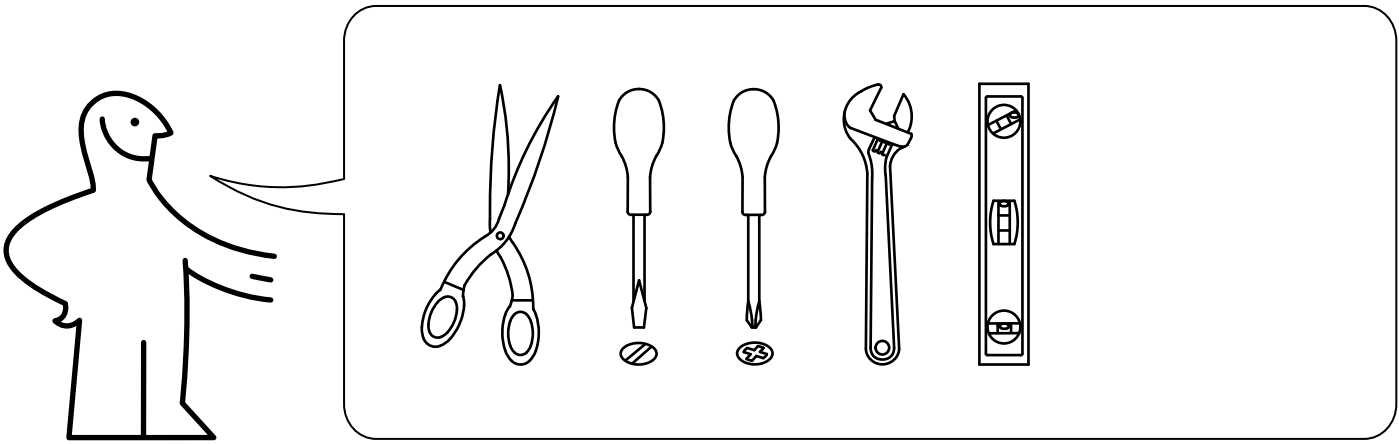

1

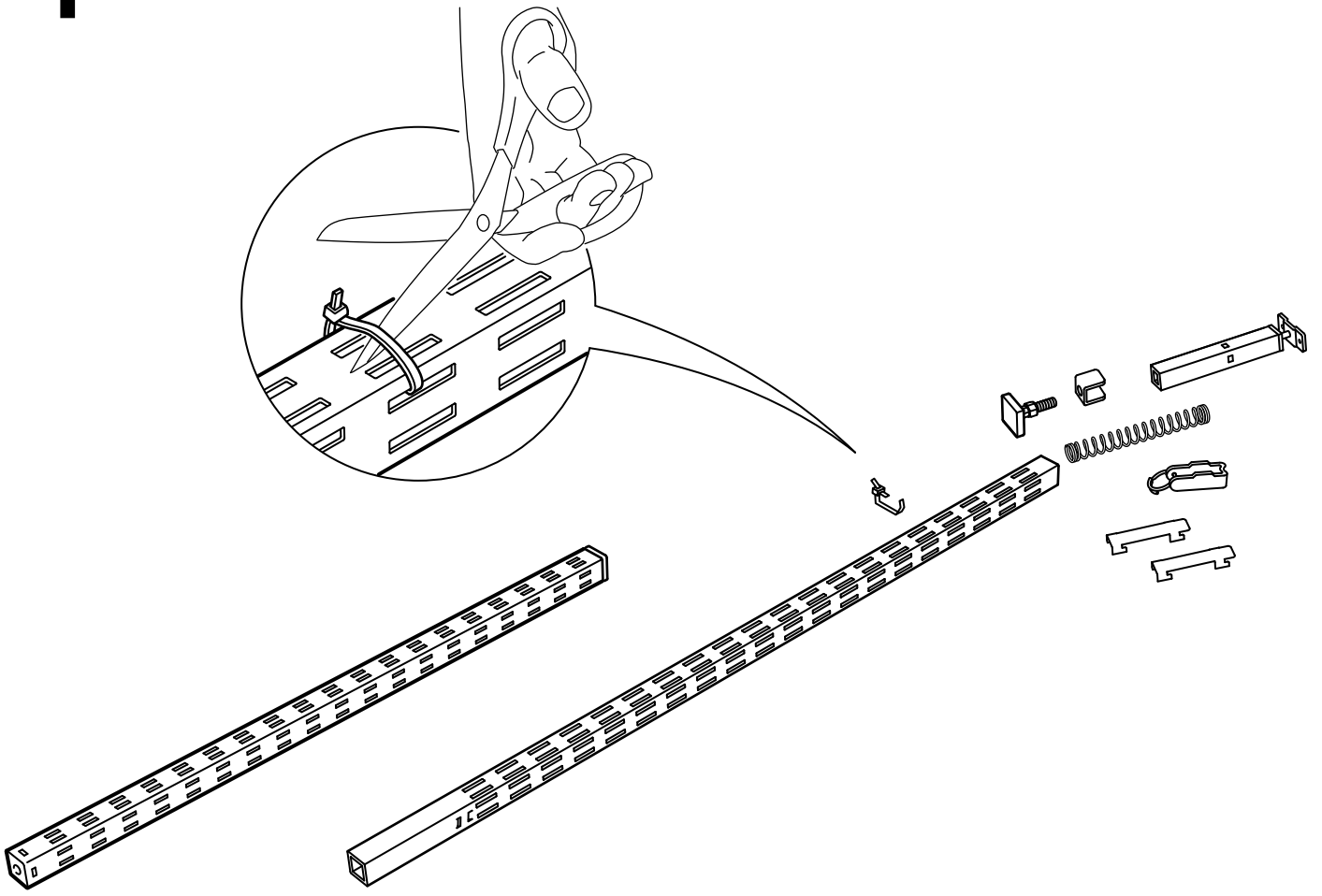

2

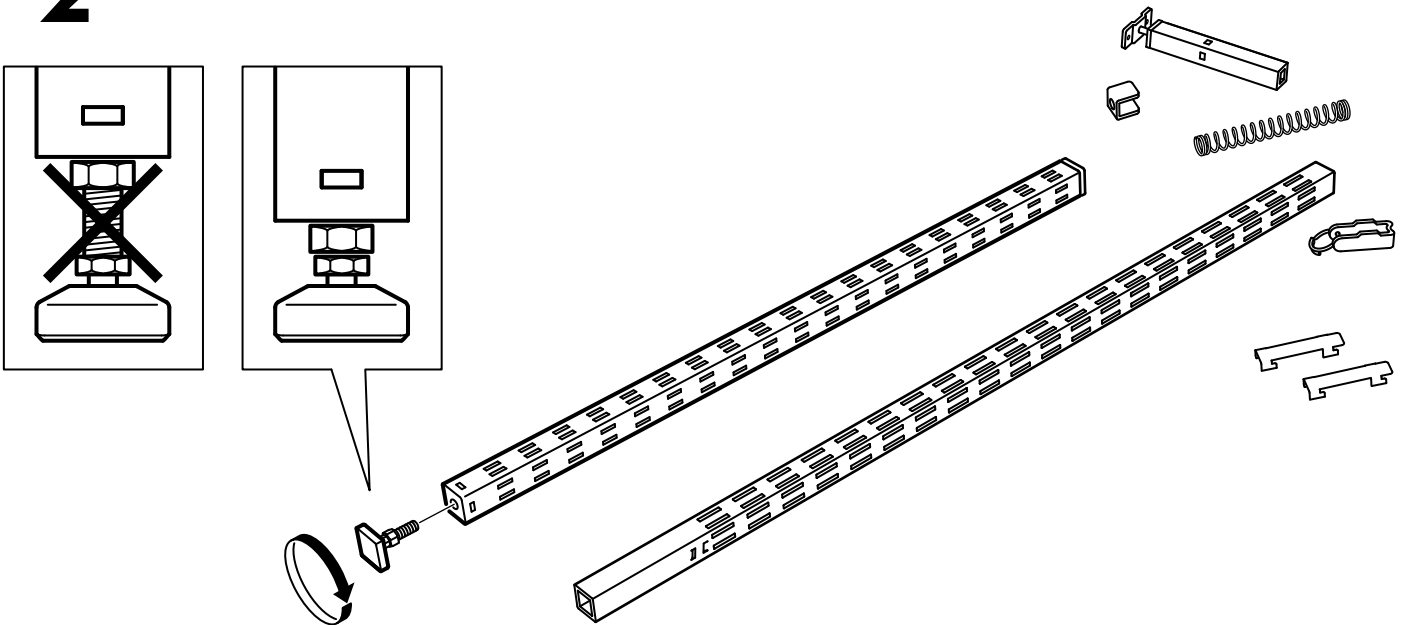

3

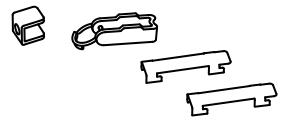
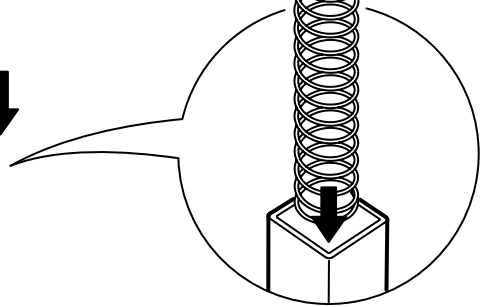
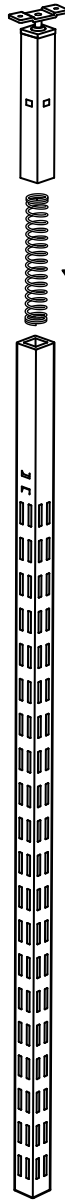
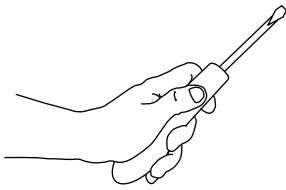
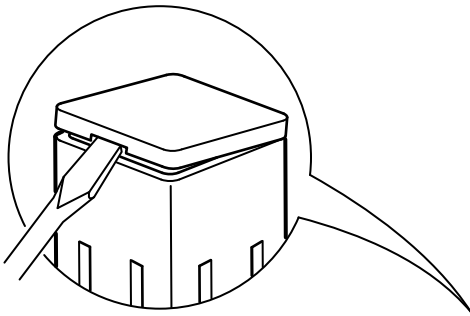

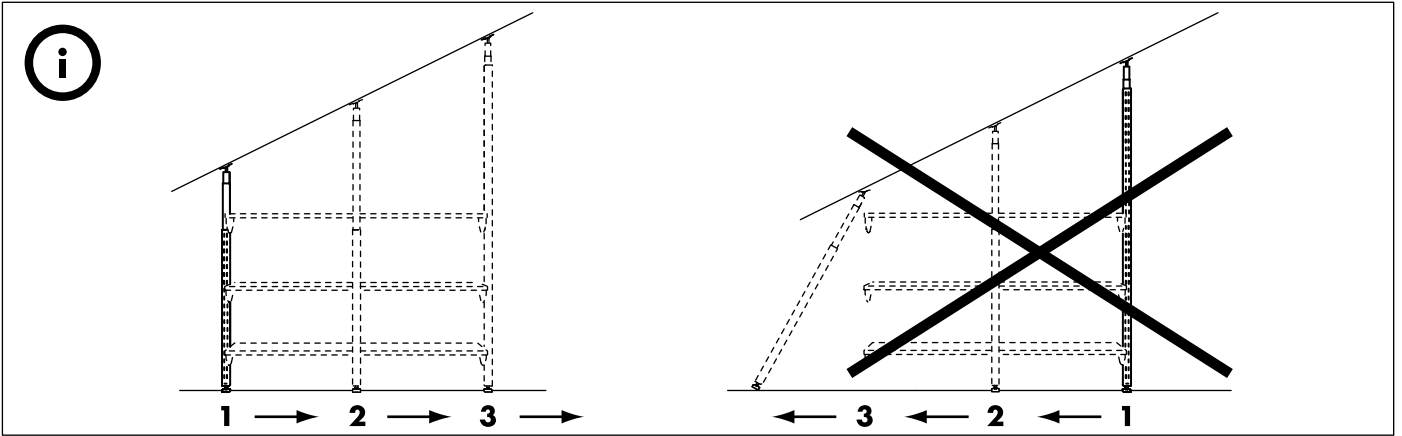

4

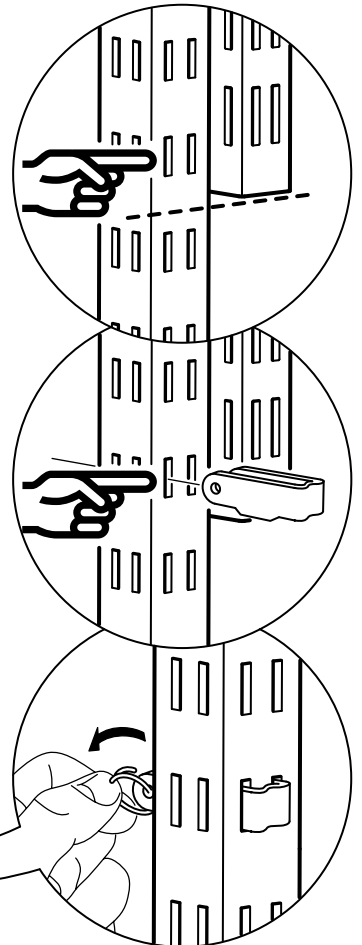
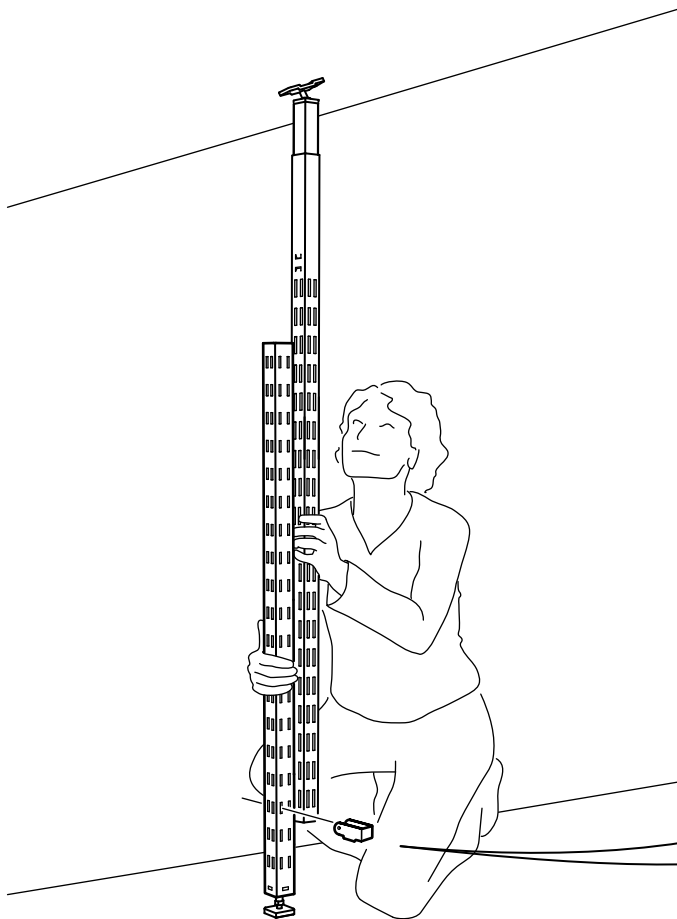
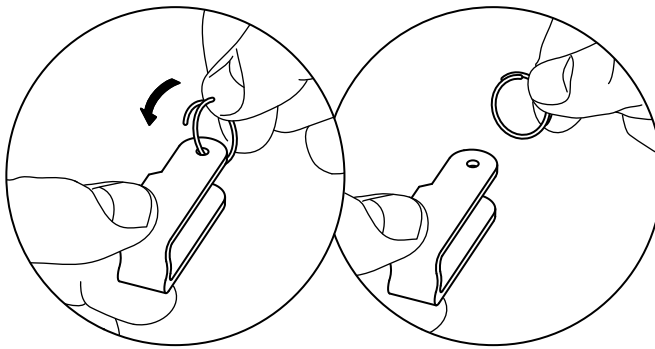

5

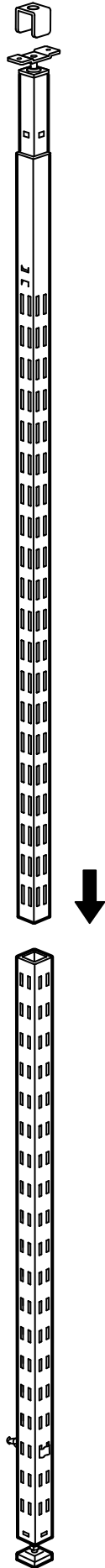

i

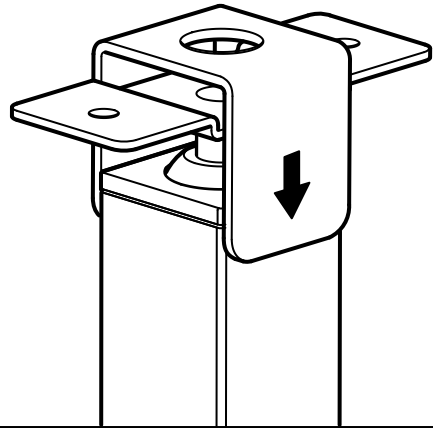
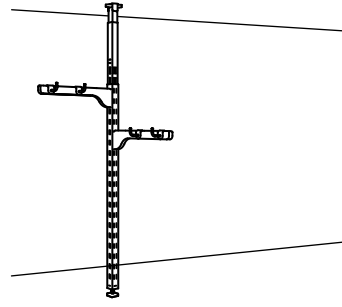

i

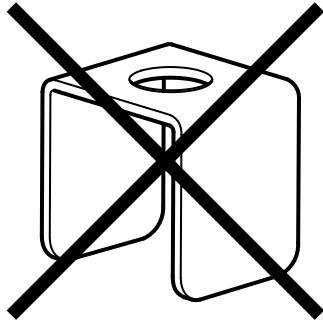
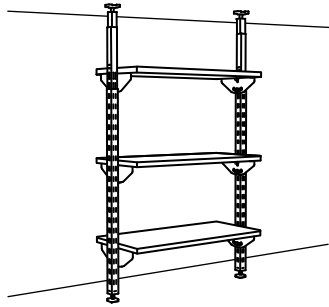

6

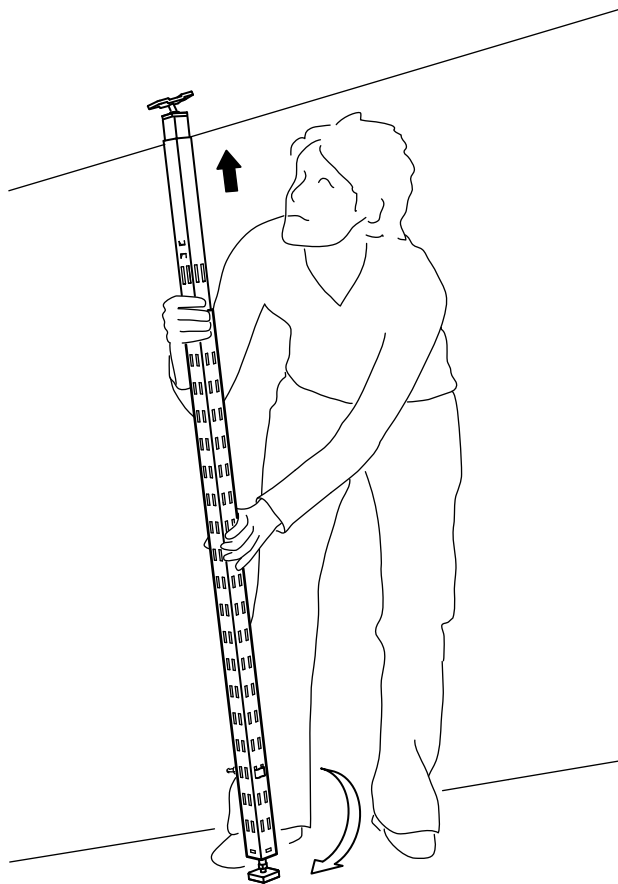

7

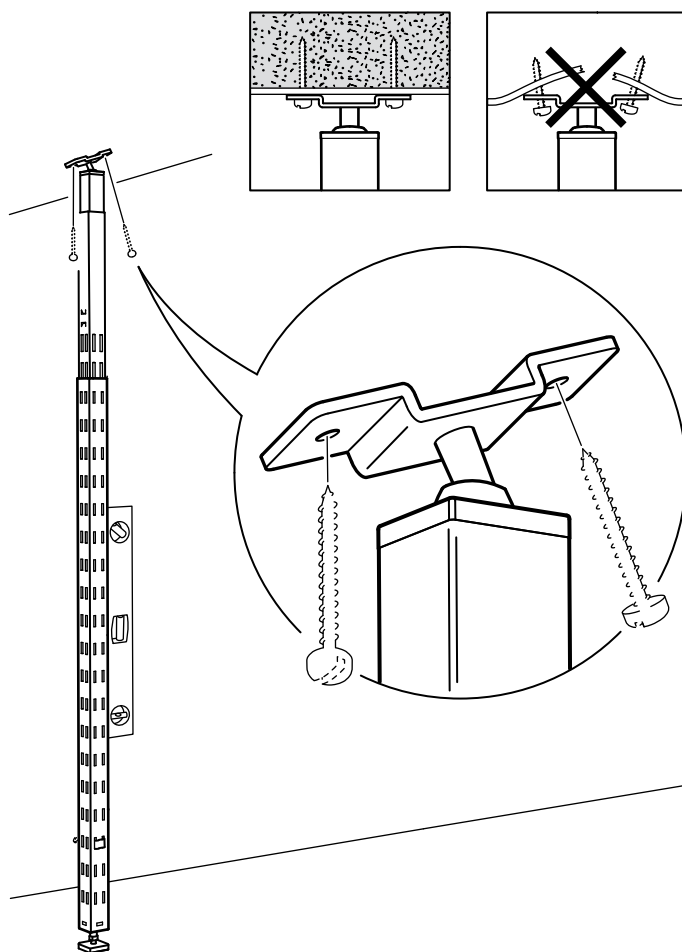

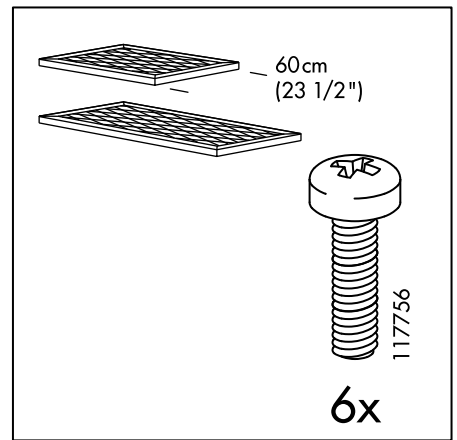
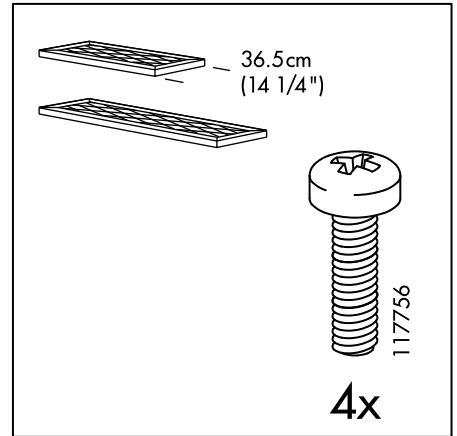
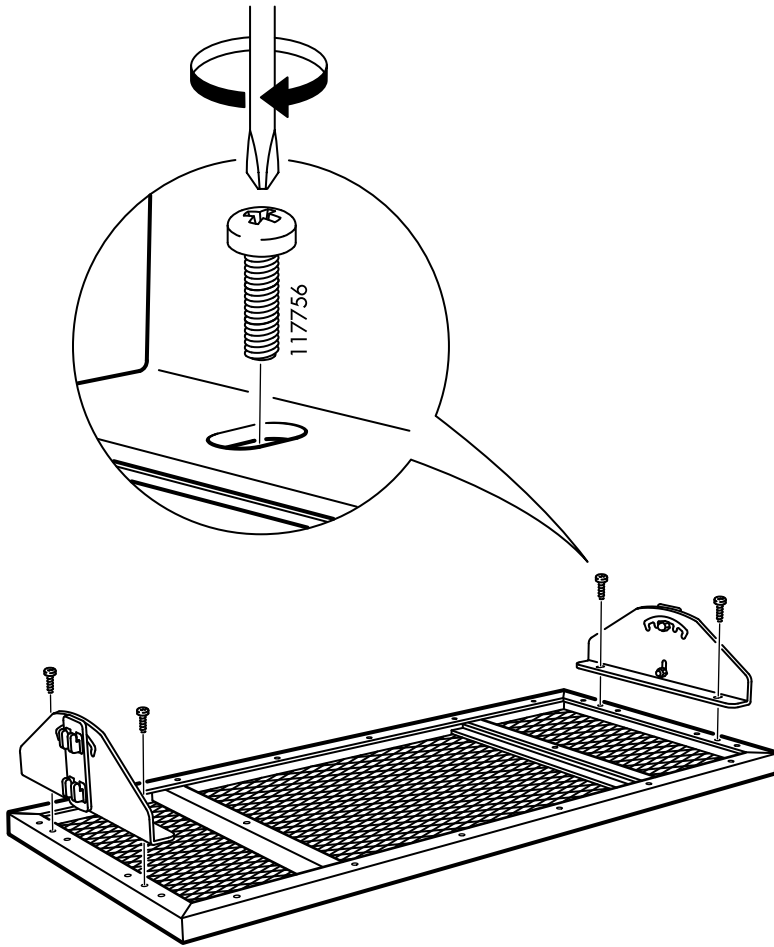

9

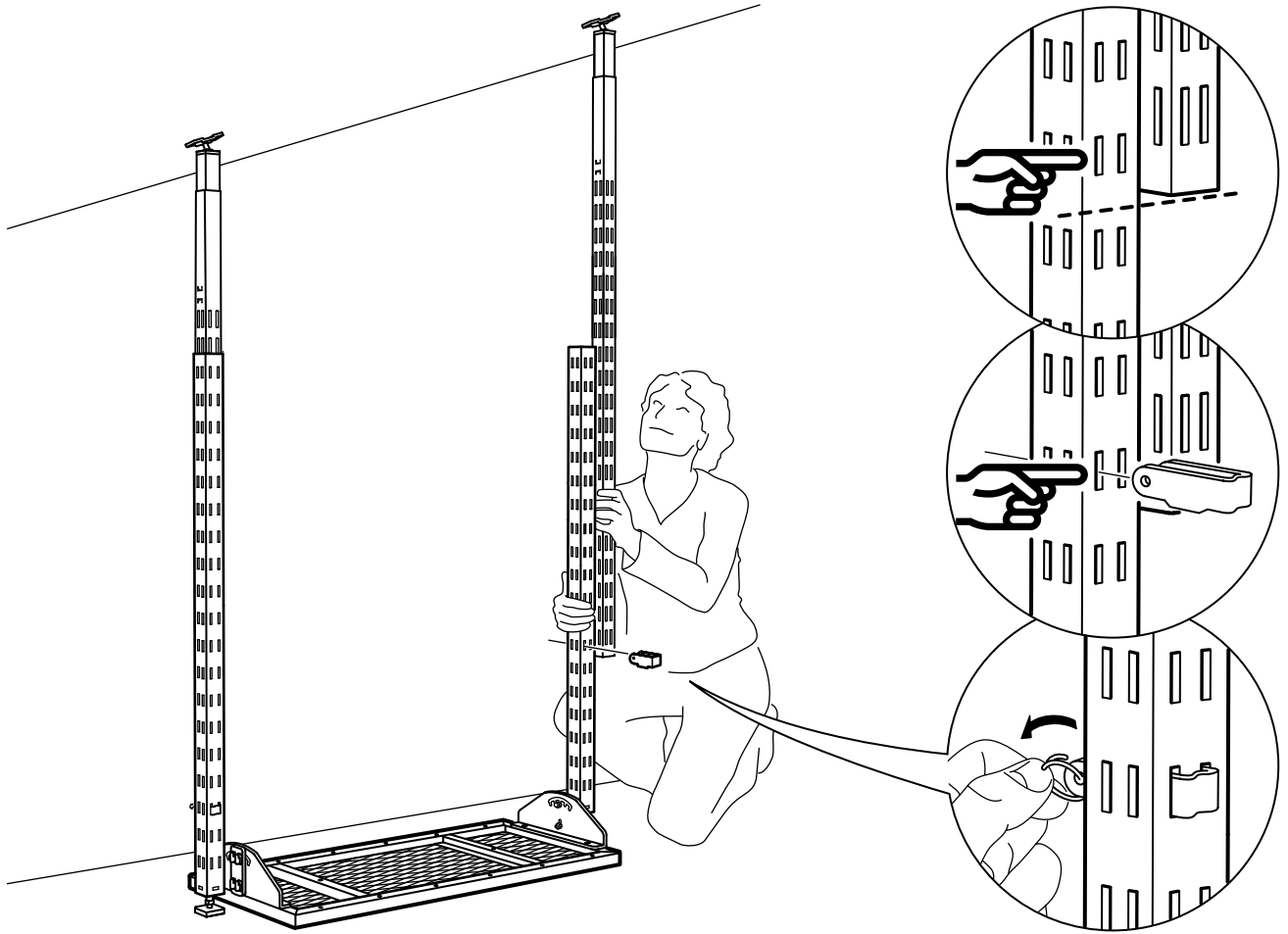

10

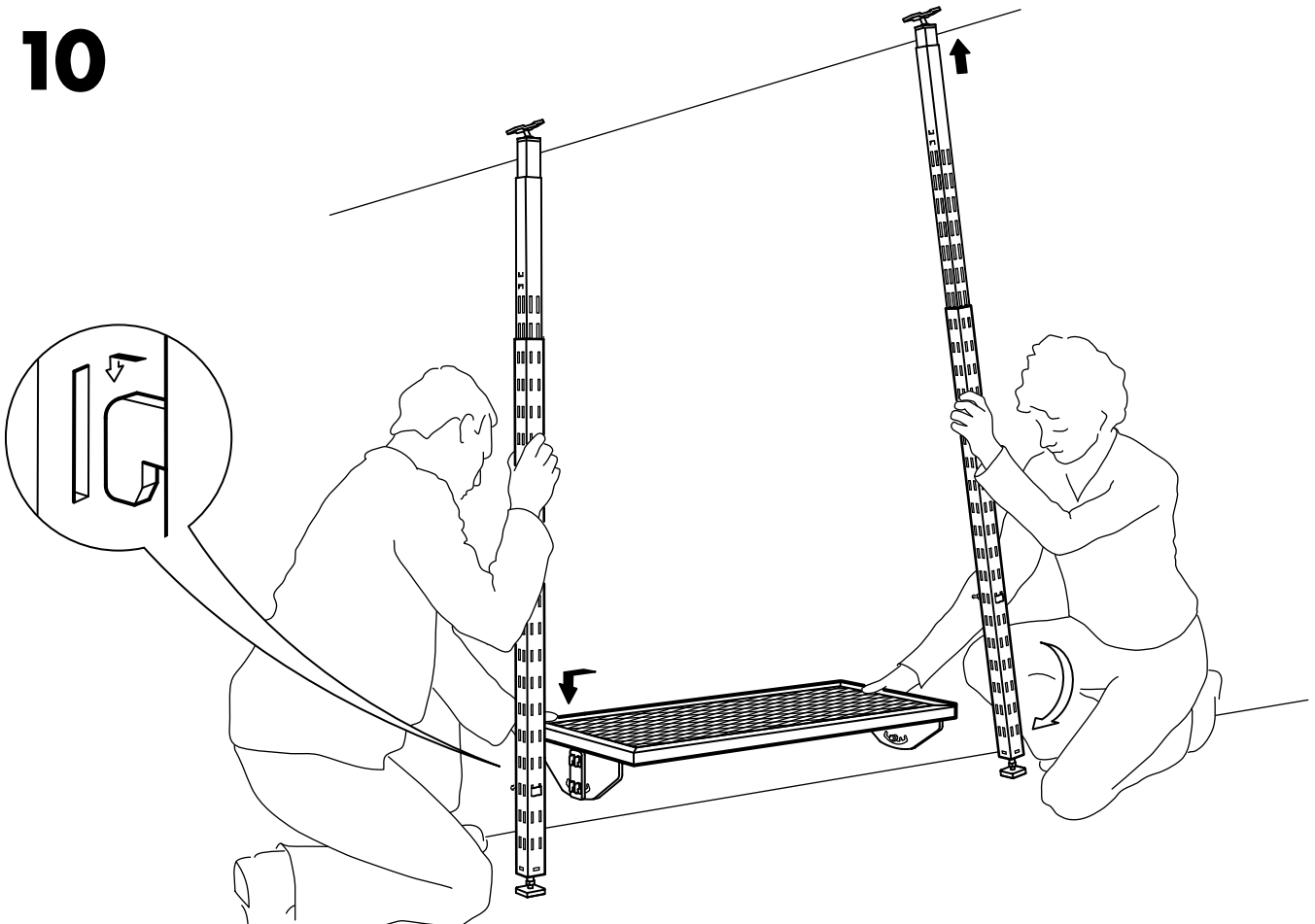

11

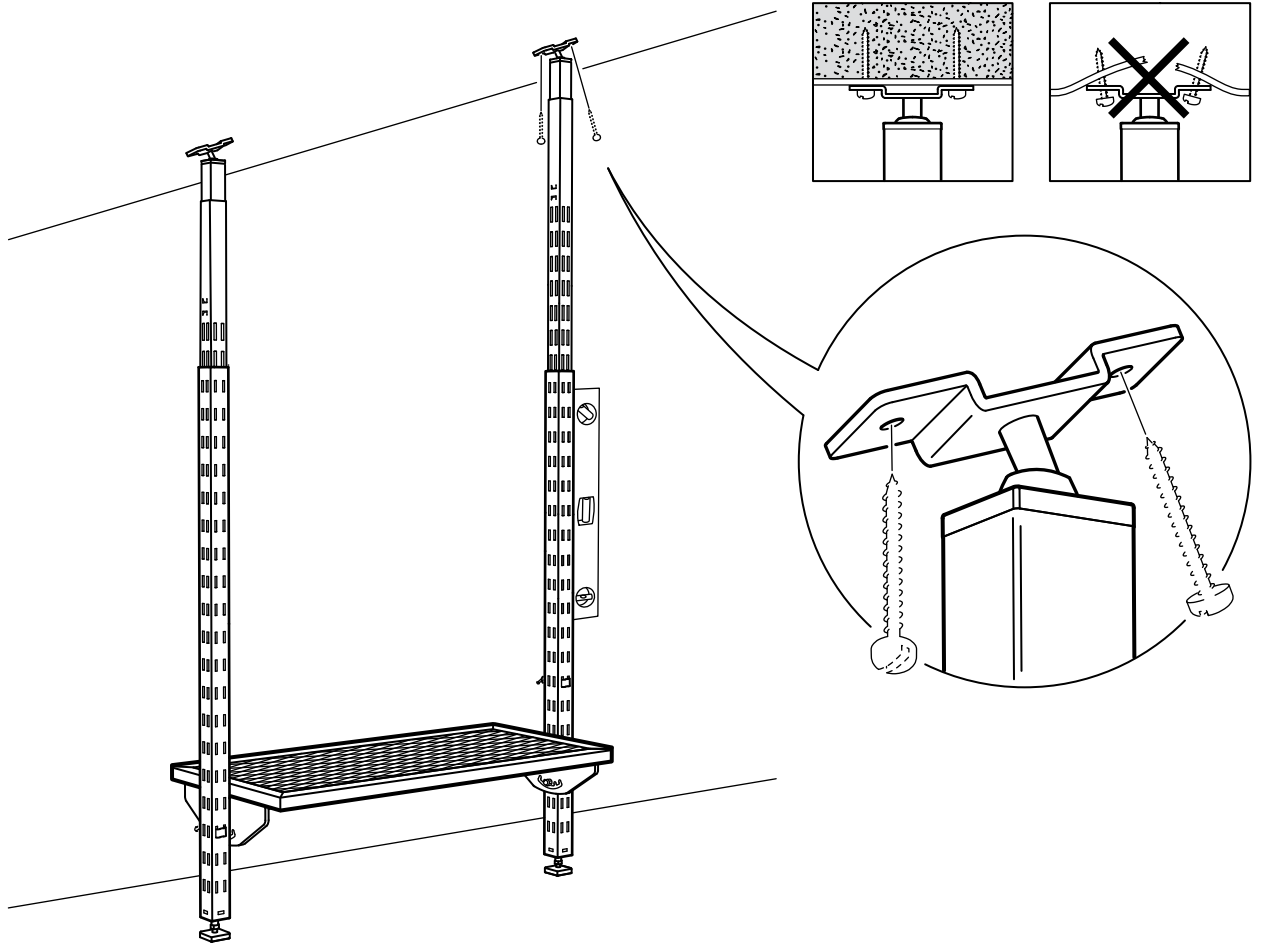

12

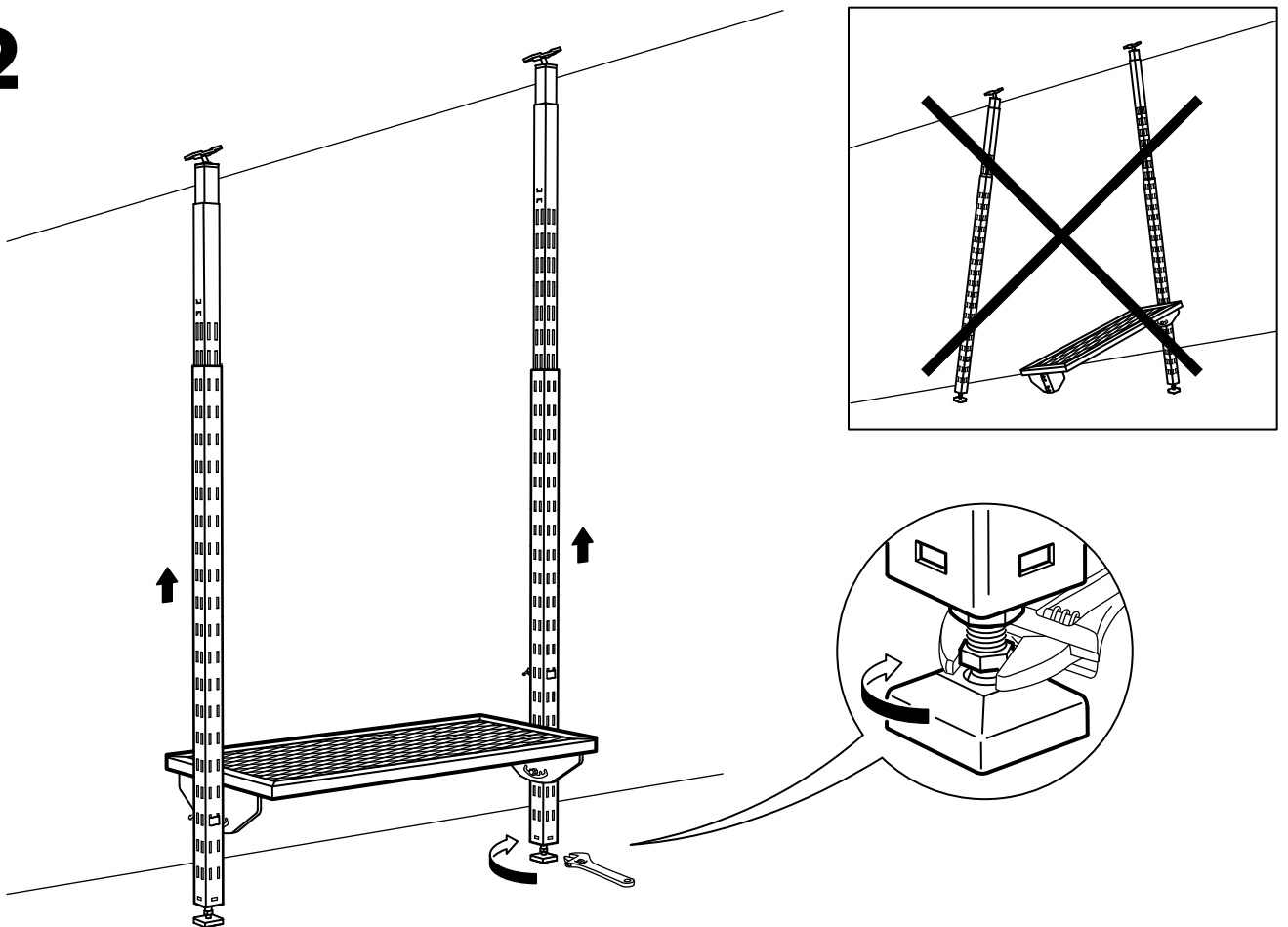

13

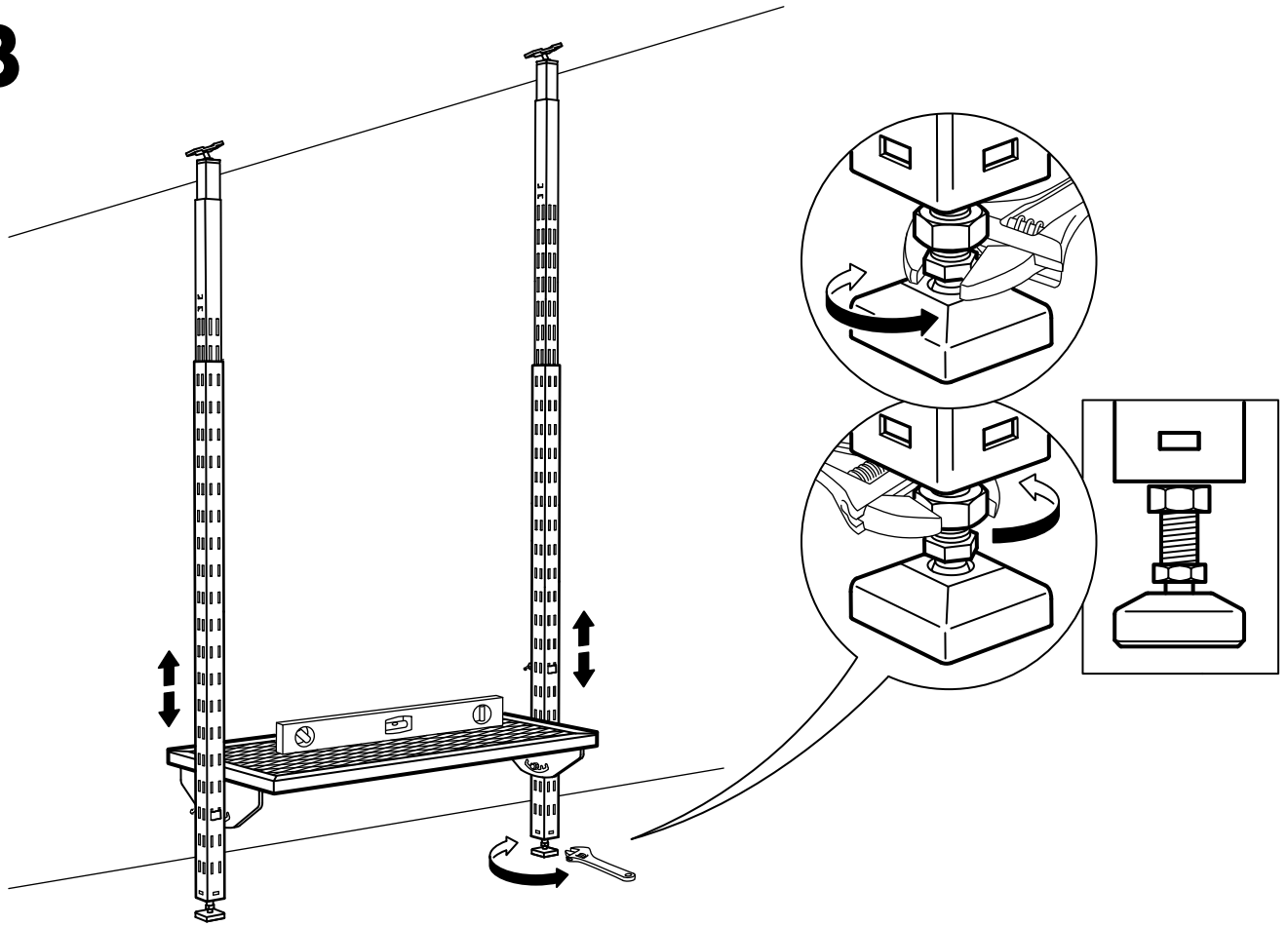

14

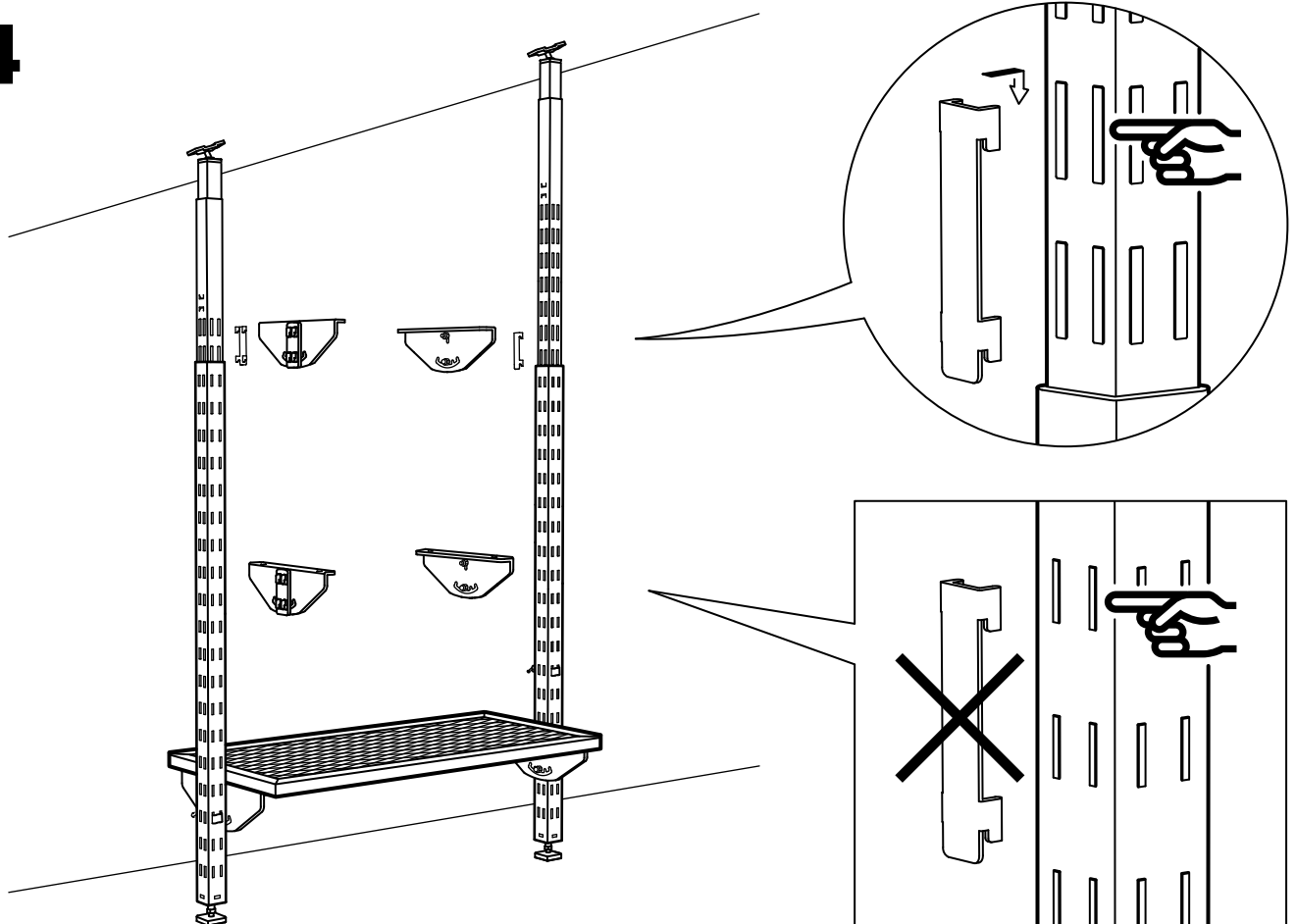

15

