

# ANTIFONI

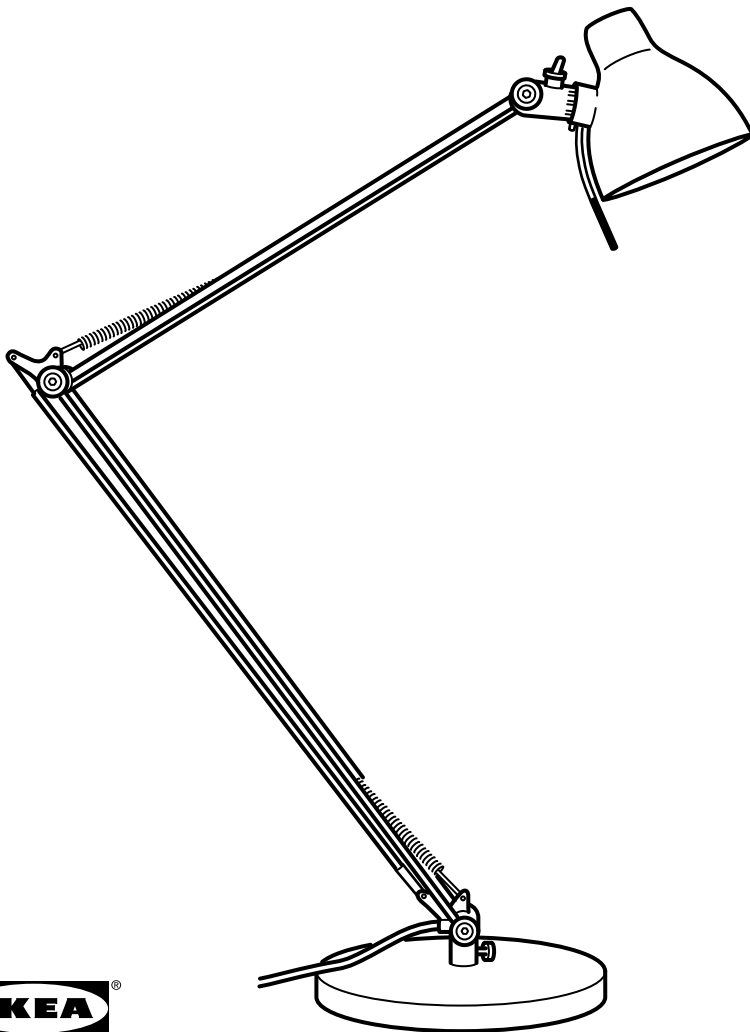

BG

HR

GR

RU

RS

SI

TR

UA

KZ

中文

繁中

JP

BM

AR

TH



Design and Quality  
IKEA of Sweden



### **БЪЛГАРСКИ**

Външният подвижен кабел или шнур на лампата не може да бъде подменян; ако бъде повреден, лампата трябва да се изхвърли.

### **HRVATSKI**

Vanjski savitljivi kabel ili kabel ove svjetiljke se ne može zamijeniti; ako je kabel oštećen, uništite svjetiljku.

### **ΕΛΛΗΝΙΚΑ**

Το εξωτερικό εύκαμπτο καλώδιο ή γορδόνι αυτού του φωτιστικού, δεν μπορεί να αντικατασταθεί. Εάν το καλώδιο τραυματιστεί, το φωτιστικό αχρηστεύεται και θα πρέπει να καταστραφεί.

### **РУССКИЙ**

Наружный гибкий удлинитель или шнур этого светильника невозможно заменить; если шнур поврежден, светильником пользоваться нельзя.

### **SRPSKI**

Spoljni savitljivi kabal ili vod ove svetiljke nije zamjenjiv; ako je kabal oštećen, uništite lampu.

### **SLOVENŠČINA**

Napajalnega kabla te svetilke ne smete menjati; če se kabel poškoduje, uničite celotno svetilo.

### **TÜRKÇE**

Bu aydınlatmanın harici esnek kablosu veya kordonu değiştirilemez; kordon zarar görürse aydınlatma imha edilmelidir.

### **Українська**

Не можна замінювати зовнішній гнучкий шнур або подовжувач освітлювального приладу; якщо шнур пошкоджено, світильником не можна користуватись.



## ҚАЗАҚ

Бұл шамдалдың сыртқы жұмсақ ұзартқышын немесе электр сымын ауыстыру мүмкін емес; егер электр сымы зақымдалса шамдалды қолдануға болмайды.

## 中文

灯具电源线不可更换；电源线损坏后，灯具应遗弃，不可继续使用。

## 繁中

此照明燈外部的可彎曲電線無法更換；若電線遭到損壞，照明燈即無法使用。

## 日本語

この照明器具の外部ケーブルやコードは交換できません。ケーブル・コードが破損した場合には、すぐに使用を中止し、照明器具を廃棄してください。

## BAHASA MALAYSIA

Kabel atau kord luaran yang fleksibel untuk lampu ini tidak boleh diganti; jika kord rosak, lampu perlu dimusnahkan.

## عربي

يحظر تغيير السلك المرن الخارجي لهذا المصباح. في حال الضرر، يتلف المصباح.

## ไทย

สายเคเบิลหรือสายไฟอ่อนของโคมไฟไม่สามารถเปลี่ยนใหม่ได้ หากสายไฟชำรุดเสียหาย ต้องทิ้งโคมไฟทั้งชุด ห้ามนำไปใช้งานเด็ดขาด

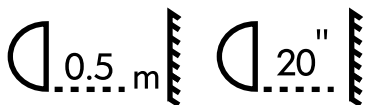

### **БЪЛГАРСКИ**

Минимално безопасно разстояние до осветения обект: 0,5 метра. Лампата може да предизвика пожар, ако тази дистанция не бъде спазена.

### **HRVATSKI**

Minimalna sigurnosna udaljenost do rasvjetnog tijela: 0,5 m. Lampa može izazvati požar ako se ne pridržavate minimalne udaljenosti.

### **ΕΛΛΗΝΙΚΑ**

Ελάχιστη απόσταση ασφαλείας από το φωτιζόμενο αντικείμενο: 0,5 μέτρο. Η λάμπα μπορεί να προκαλέσει πυρκαγιά, εάν δεν τηρηθεί αυτή η ελάχιστη απόσταση.

### **РУССКИЙ**

Минимальное безопасное расстояние до освещаемого объекта: 0,5 м. Во избежание пожара соблюдайте это расстояние.

### **SRPSKI**

Najmanja bezbedna udaljenost od rasvete je 0,5m. Lampa može pruzrokovati požar ako nije poštovano uputstvo o najmanjoj udaljenosti.

### **SLOVENŠČINA**

Najmanjša varnostna razdalja od prižgane svetila: 0,5 metra. Svetilka lahko ob neupoštevanju varnostne razdalje povzroči požar.

### **TÜRKÇE**

Aydınlatılmış obje ile minimum güvenli mesafesi: 0.5 metre. Eğer minimum mesafe korunmazsa lamba yangına sebep olabilir.

### **Українська**

Мінімальна безпечна відстань до освітлюваного об'єкта: 0,5 м. Якщо не дотримуватися мінімальної безпечної відстані, лампа може спричинити пожежу.



### ҚАЗАҚ

Жарық түсіретін объектіге дейінгі минималды қауіпсіз қашықтық: 0,5 м.  
Өрттің алдын алу үшін осы қашықтықты сақтаңыз.

### 中文

最小安全照射距离为 0.5 米， 否则可能引发失火。

### 繁体

燈具與裝飾物品的安全距離至少為50公分，如未保持距離，會有起火的危險。

### 日本語

照明から 5 0 cm 以内に物を置かないでください。これより近いと、火災が起こる危険があります。

### BAHASA MALAYSIA

Jarak minimum yang selamat bagi objek berlampu: 0.5 meter. Lampu boleh menyebabkan kebakaran jika jarak minimum tidak dipatuhi.

### عربي

مسافة الزمان الأدنى للأجسام المضيئة هي: 0,5 متر. يمكن أن يتسبب المصباح في حدوث حريق إذا لم يتم مراعاة مسافة الزمان الأدنى.

### ไทย

ต้องวางโคมไฟให้ห่างจากวัตถุให้ควมสว่างอื่นอย่างน้อย 0.5 เมตร มิฉะนั้นอาจเกิดเพลิงไหม้ได้

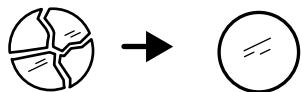

### **БЪЛГАРСКИ**

Подменете защитното стъкло, ако има пукнатина.

### **HRVATSKI**

Zamijenite svaku napuknutu zaštitu.

### **ΕΛΛΗΝΙΚΑ**

Εάν το γυάλινο προστατευτικό είναι ραγισμένο, θα πρέπει να αντικατασταθεί.

### **РУССКИЙ**

В случае, если защитное стекло треснет, замените его.

### **SRPSKI**

Zamenite polomljene štitnike.

### **SLOVENŠČINA**

Če opazite počen ščitnik, ga zamenjajte.

### **TÜRKÇE**

Kırılmış herhangi bir koruyucuyu kaplamayı değiştirin.

### **Українська**

Замініть захисне скло, якщо воно тріснуло.

### **ҚАЗАҚ**

Егер қорғаныш әйнегі жарылса оны ауыстырыңыз.

### **中文**

防护罩破裂时，须立即更换。

### **繁中**

更換任何毀損的防護罩。

### **日本語**

割れた保護シールドは交換してください。

### **BAHASA MALAYSIA**

Gantikan sebarang pelindung perisai yang retak.

عربي  
ينبغي إستبدال أي واق □ زجاجي متصدع.

### **ไทย**

เปลี่ยนแก้วครอบหลอดที่ร้าวหรือแตก

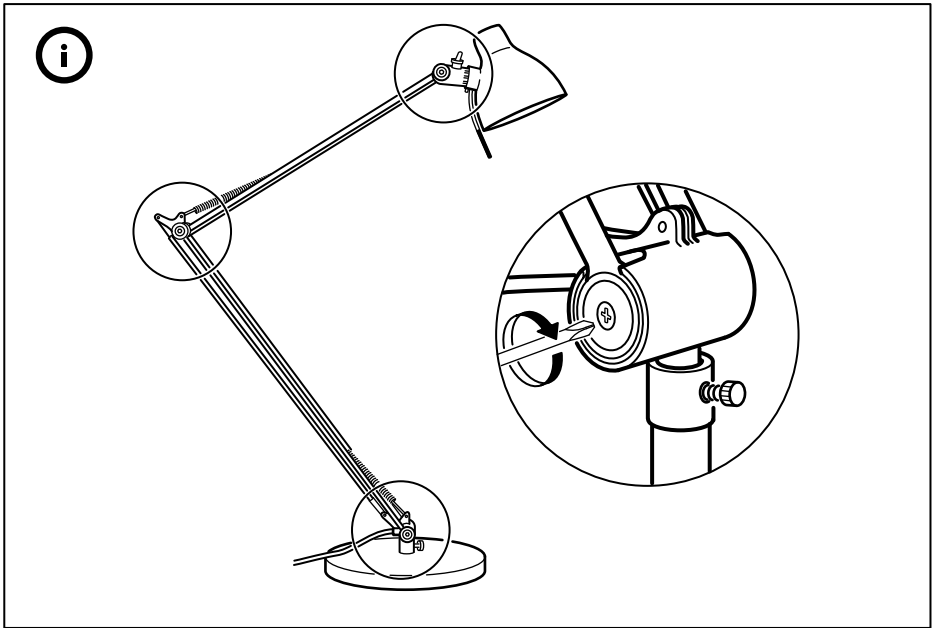
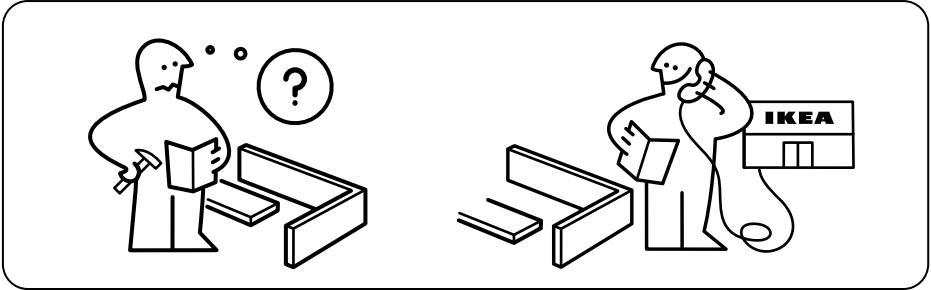
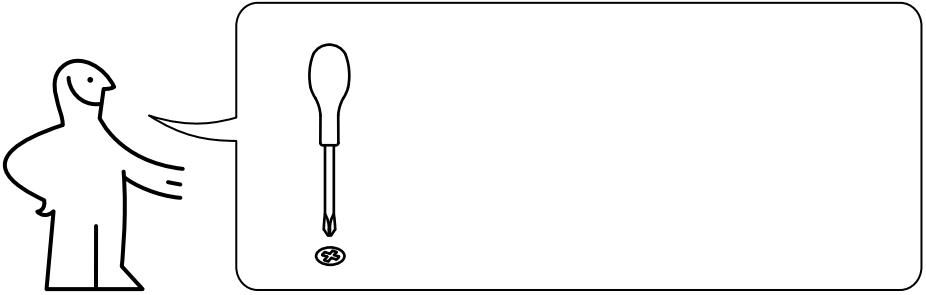

1

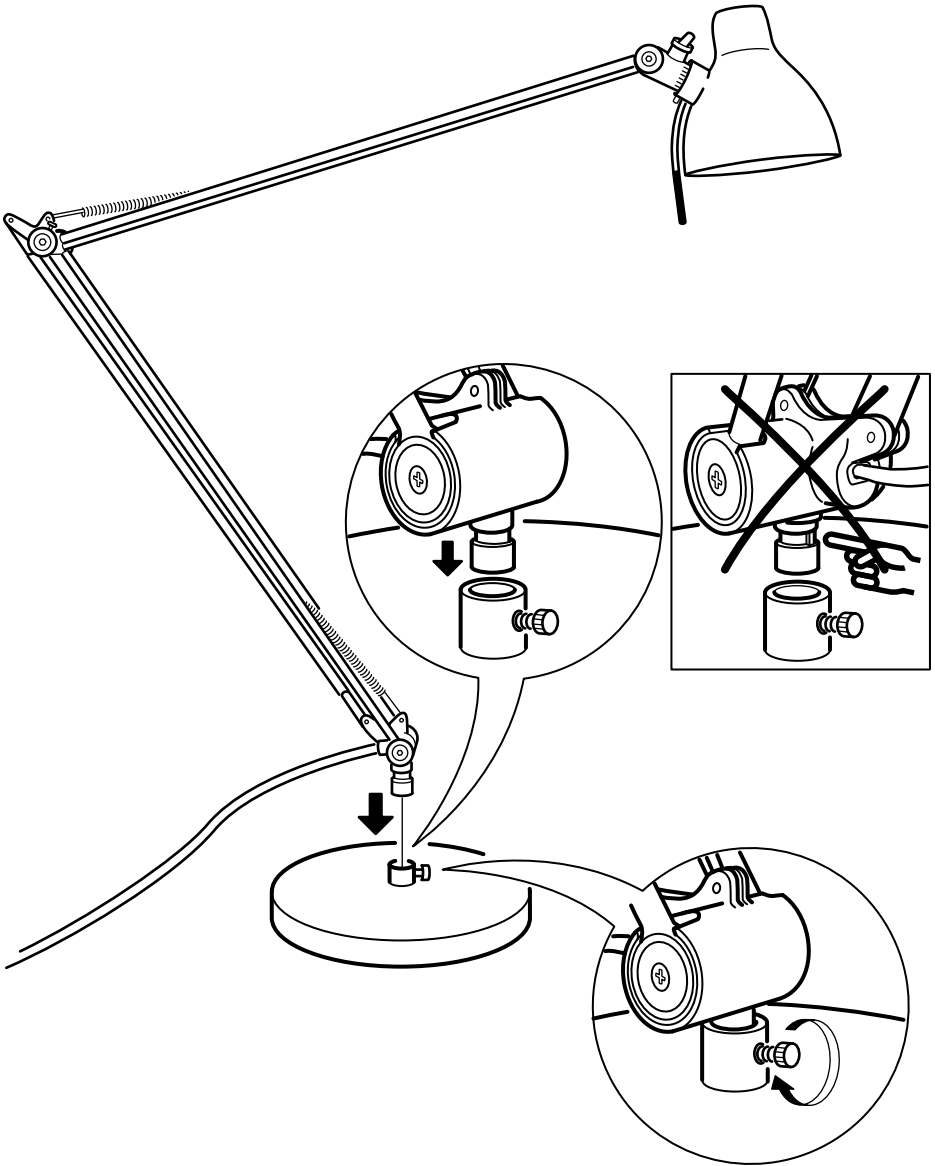

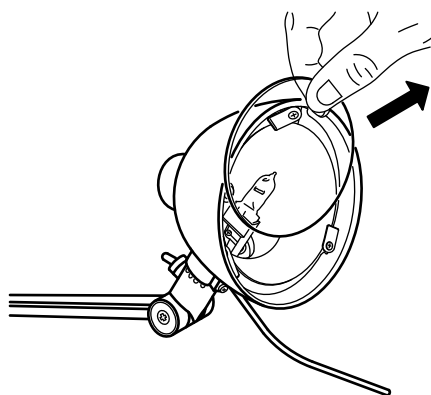
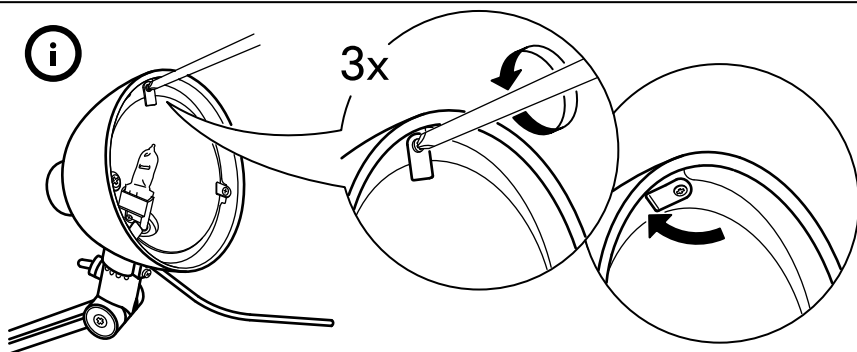

### **БЪЛГАРСКИ**

**ПРИ СМЯНА НА КРУШКА** - Уверете се, че новата крушка е обозначена с горния символ. Халогенните крушки се нагорещават силно. Оставете лампата да се охлади преди да смените крушка.

### **HRVATSKI**

**ZAMJENA ŽARULJA** - Nova lampa mora biti označena s gornjim simbolom. Halogene žarulje se jako užare. Lampa se treba ohladiti prije promjene žarulja.

### **ΕΛΛΗΝΙΚΑ**

**ΟΤΑΝ ΑΛΛΑΖΕΤΕ ΛΑΜΠΕΣ** - Βεβαιωθείτε ότι η καινούργια λάμπα φέρει το παραπάνω σύμβολο. Οι λάμπες αλογόνου ζεσταίνονται πολύ. Αφήστε την λάμπα να κρυώσει πριν από την αλλαγή των λαμπών.

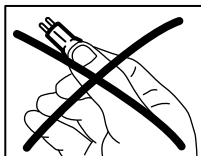
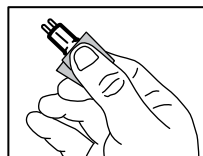

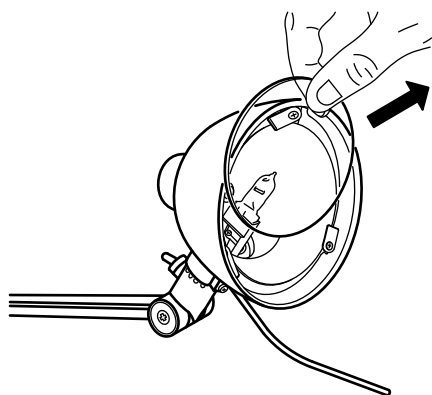
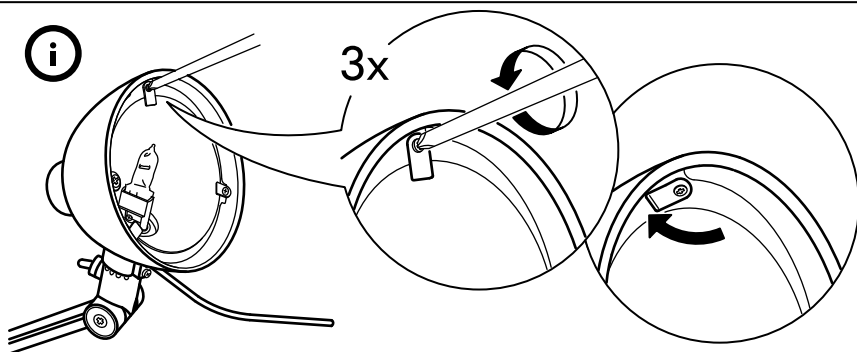

### РУССКИЙ

ПРИ ЗАМЕНЕ ЛАМП - Убедитесь, что новая лампа имеет маркировку с символом, указанным выше. Галогенные лампы сильно нагреваются. Перед заменой лампы, дайте светильнику остыть.

### SRPSKI

PRILIKOM MENJANJA SIJALICA - proverite da li na novim sijalicama postoji oznaka. Halogene sijalice postaju vrece. Dopustite da se lampa ohladi pre menjanja sijalica.

### SLOVENŠČINA

KO MENJATE ŽARNICO – Prepričajte se, da ima nova žarnica narisani zgornji simbol. Halogenske žarnice se zelo segrejejo. Pred zamenjavo pustite, da se žarnica ohladi.

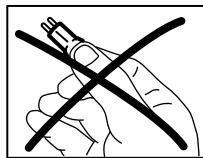
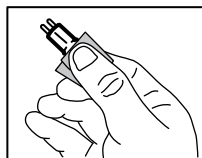
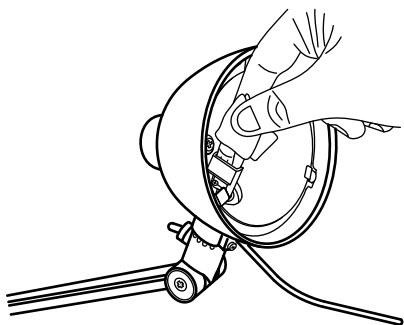

## TÜRKÇE

AMPUL DEĞİŞTİRİRKEN - Lambanın yukarıda gösterilen sembole sahip olduğundan emin olunuz. Halojen ampuller çabuk ısınır. Ampul değiştirmeden önce lambanın soğumasını bekleyiniz.

## Українська

ПІД ЧАС ЗАМІНИ ЛАМПИ - Переконайтесь, що нова лампа має позначку із вище вказаним символом. Галогенні лампи дуже нагріваються. Перш ніж замінювати лампу, дайте їй прохолонути.

## ҚАЗАҚ

ЛАМПАНЫ АУЫСТЫРУ КЕЗІНДЕ – Жаңа лампаның жоғарғы жағында белгінің бар екендігіне көз жеткізіңіз. Галогендік шамдар қатты қызады. Лампаны ауыстырмас бұрын шамдалды суытыңыз.

## 中文

在更换灯泡时——确保新的灯泡标有上述标记。卤素灯泡会很热。在更换灯泡之前，让灯泡冷却。

## 繁中

更換燈泡時- 確認新燈泡上是否有記號。鹵素燈泡會變得很熱。更換燈泡前，先讓燈泡的溫度降低。

## 日本語

電球の交換をするときは、新しい電球に上記のシンボルが付いていることを確認してください。ハロゲンランプは非常に熱くなります。電球の交換は、電球が冷えてから行ってください。

## BAHASA MALAYSIA

APABILA MENGGANTIKAN MENTOL - Pastikan lampu baru ditandakan dengan simbol di atas. Mentol halogen menjadi sangat panas. Biarkan lampu sejuk sebelum menukar mentol.

## عربي

عند تغيير اللامبات - تأكد أن المصباح الجديد مؤشر عليه بالرمز أعلاه. لمبات الهالوجين تصبح ساخنة جدا. إسبح للمصباح بأن يبرد قبل تغيير اللامبات.

## ไทย

เมื่อต้องการเปลี่ยนหลอดไฟ ให้เลือกใช้หลอดที่มีสัญลักษณ์ข้างต้นระบุไว้เท่านั้น หลอดฮาโลเจนเป็นหลอดที่มีความร้อนสูง จึงควรปล่อยให้เย็นลงก่อนทำการเปลี่ยนหลอดใหม่

